

---

# **Ручная обработка древесины**

**Выполнил: ученик 5А класса  
Клепиков Дмитрий**



Стол, за которым ты сидишь,  
Кровать, в которой ты уснёшь,  
Тетрадь, ботинки, пара лыж,  
Тарелка, вилка, ложка, нож,  
И каждый гвоздь, и каждый дом,  
И каждый ломоть хлеба –  
Всё это создано трудом,  
А не свалилось с неба!  
За всё, что сделано для нас,  
Мы благодарны людям.  
Придёт пора, настанет час –  
И мы трудиться будем.

С. Михалков.



# РАБОЧЕЕ МЕСТО СТОЛЯРА

## СТОЛЯРНЫЙ ВЕРСТАК

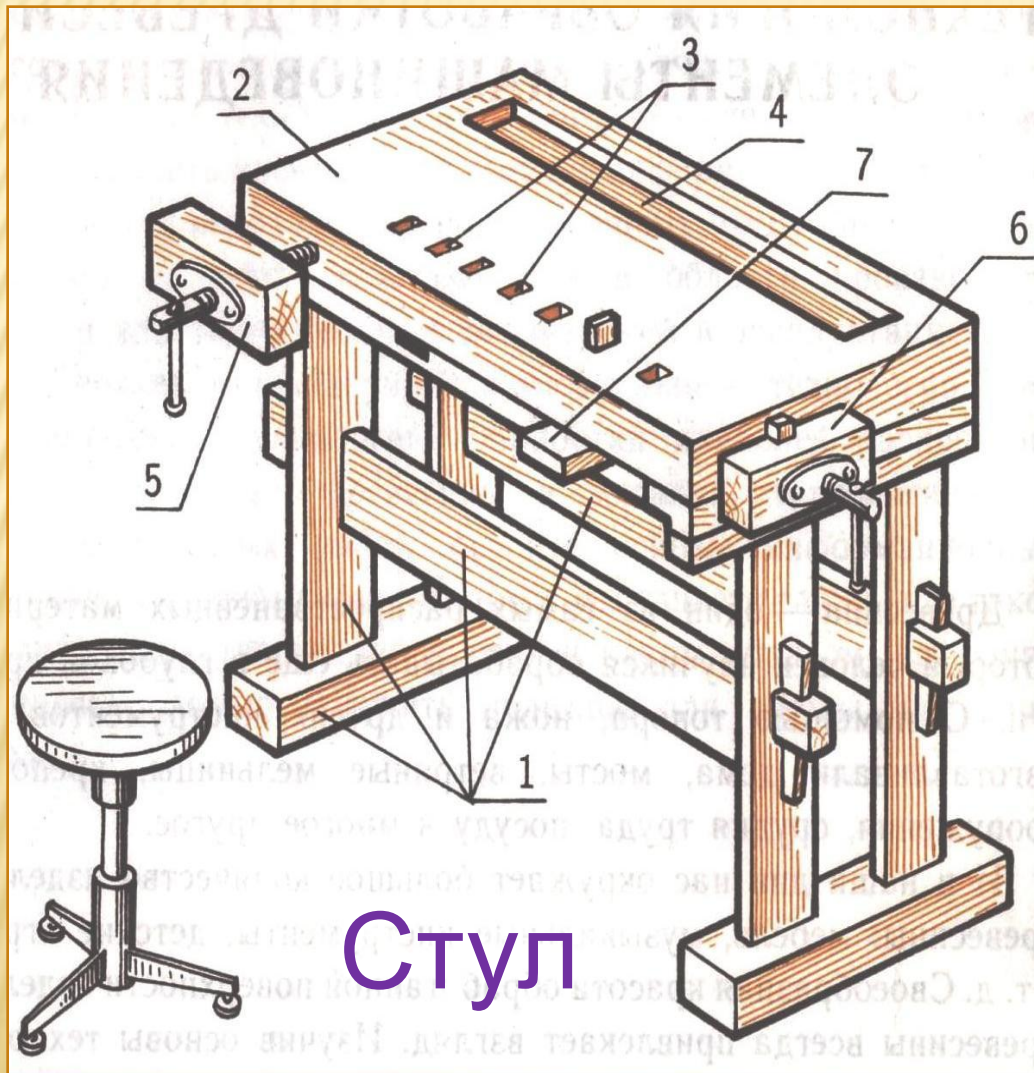

1. Подверстачье
2. Крышка
3. Отверстия под клинья
4. Лоток
5. Передний зажим
6. Задний зажим
7. Выдвижные или поворотные пальцы

Стул

# ПИЛЕНИЕ СТОЛЯРНОЙ НОЖОВКОЙ

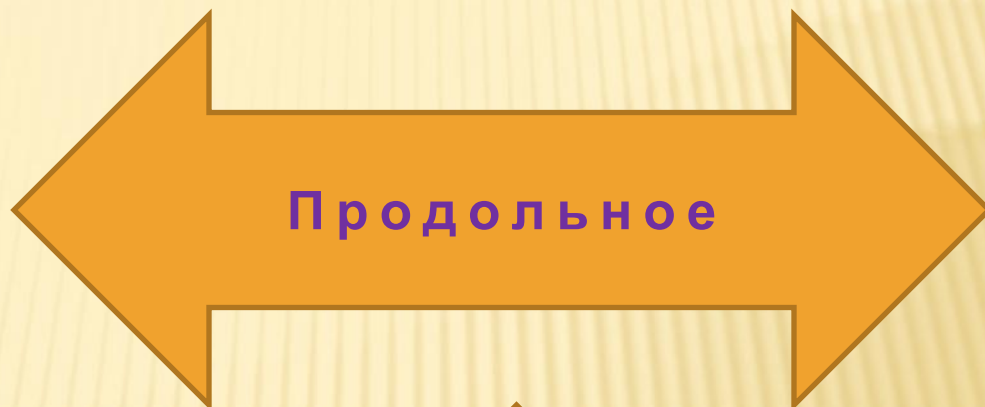

# ВИДЫ ПИЛ

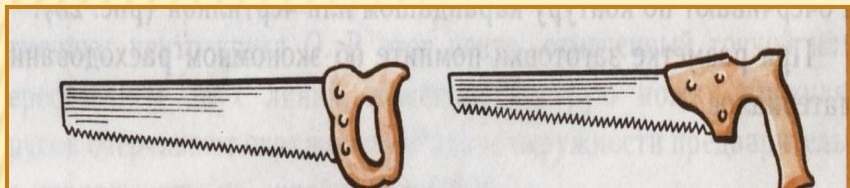

**Ножовки**

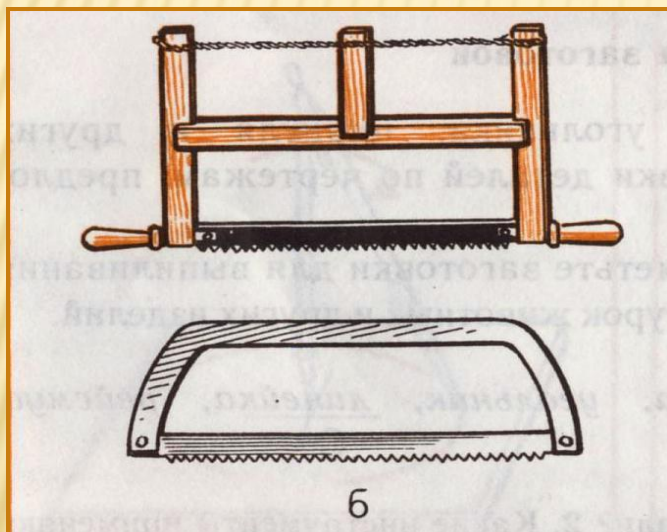

**Лучковые пилы**



# ЗУБЬЯ ПИЛ

Для поперечного пиления

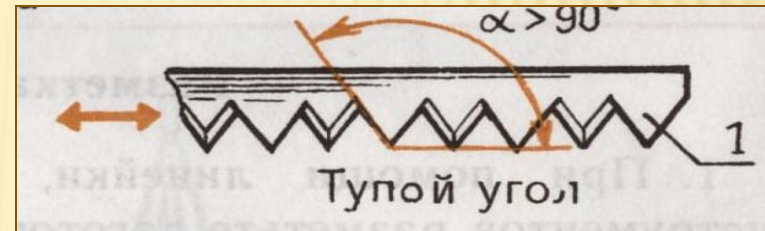

Для продольного пиления

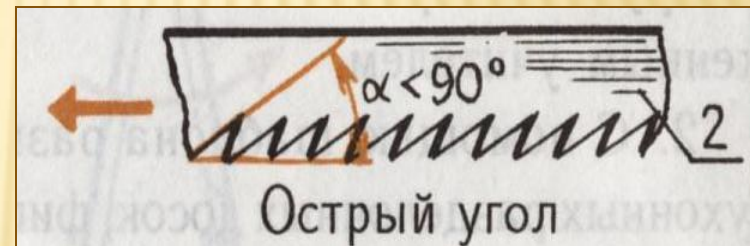

Для смешанного пиления

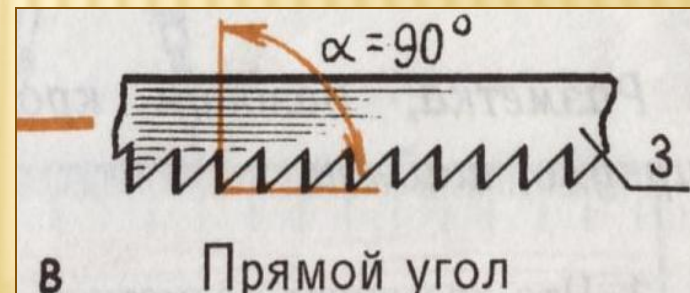

# ПРИЁМЫ ПИЛЕНИЯ

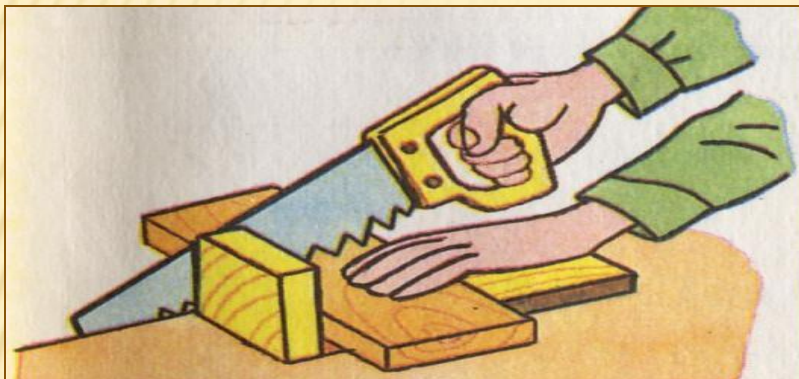

**С упором**

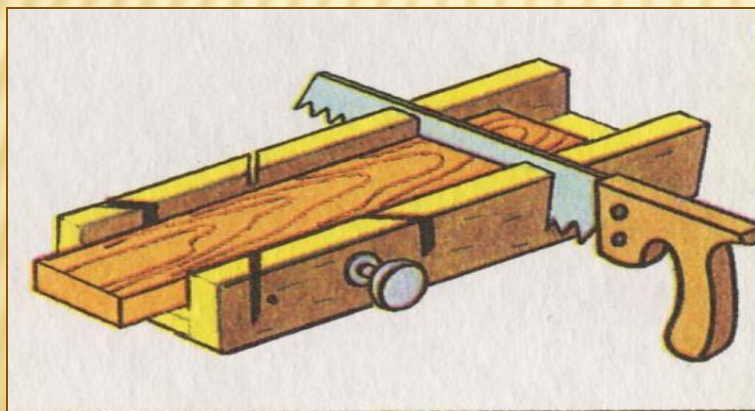

**В стусле**



# СТРОГАНИЕ ДРЕВЕСИНЫ

## инструменты

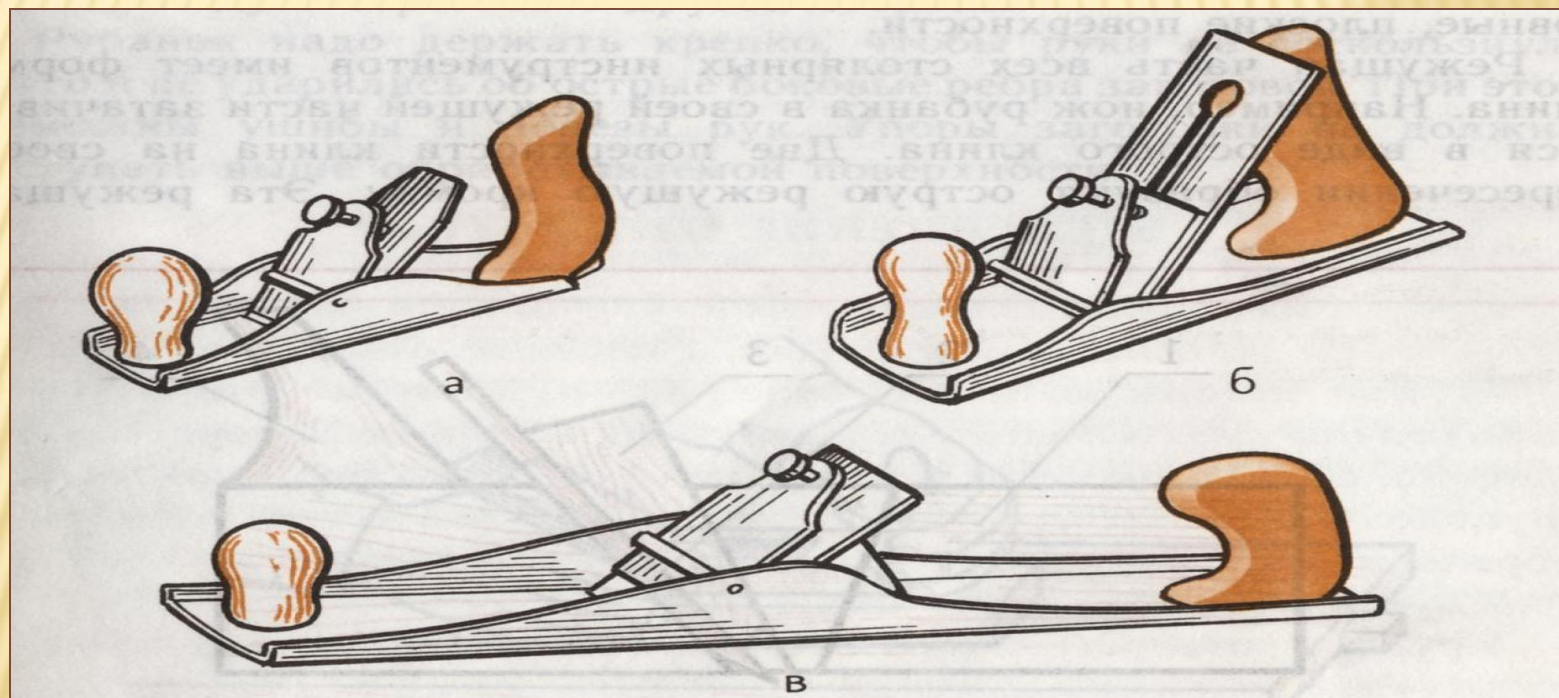

а – шерхебель; б – рубанок; в - фуганок



# УСТРОЙСТВО РУБАНКА

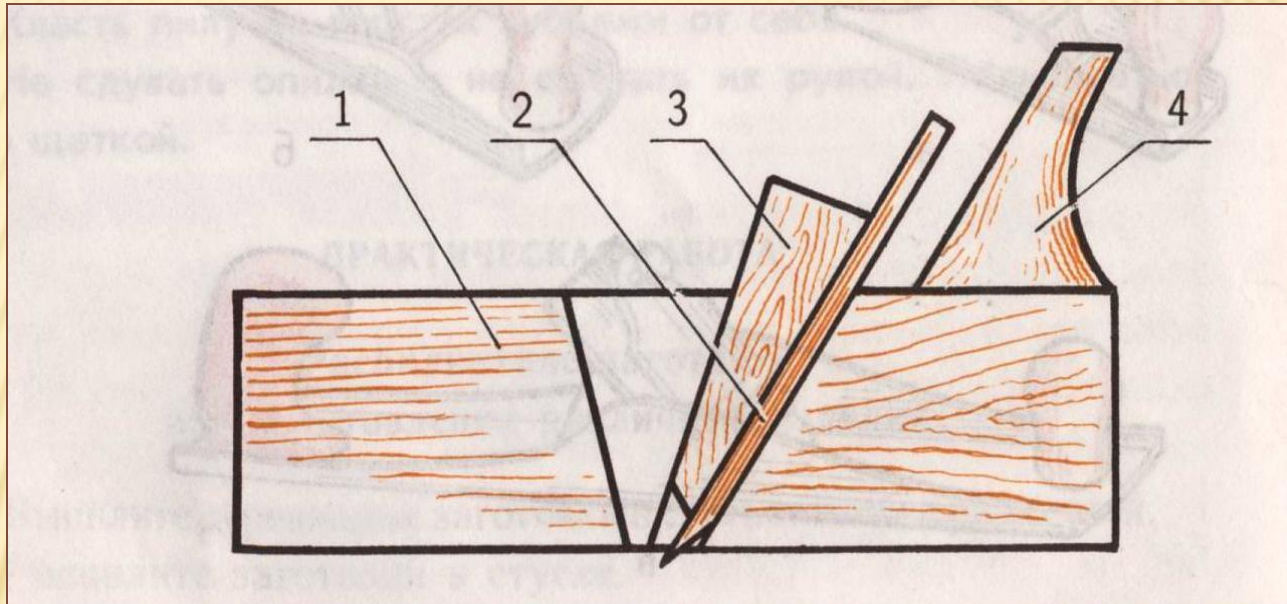

1. Колодка

2. Нож

3. Клин

4. Ручка

# СТРОГАНИЕ РУБАНКОМ

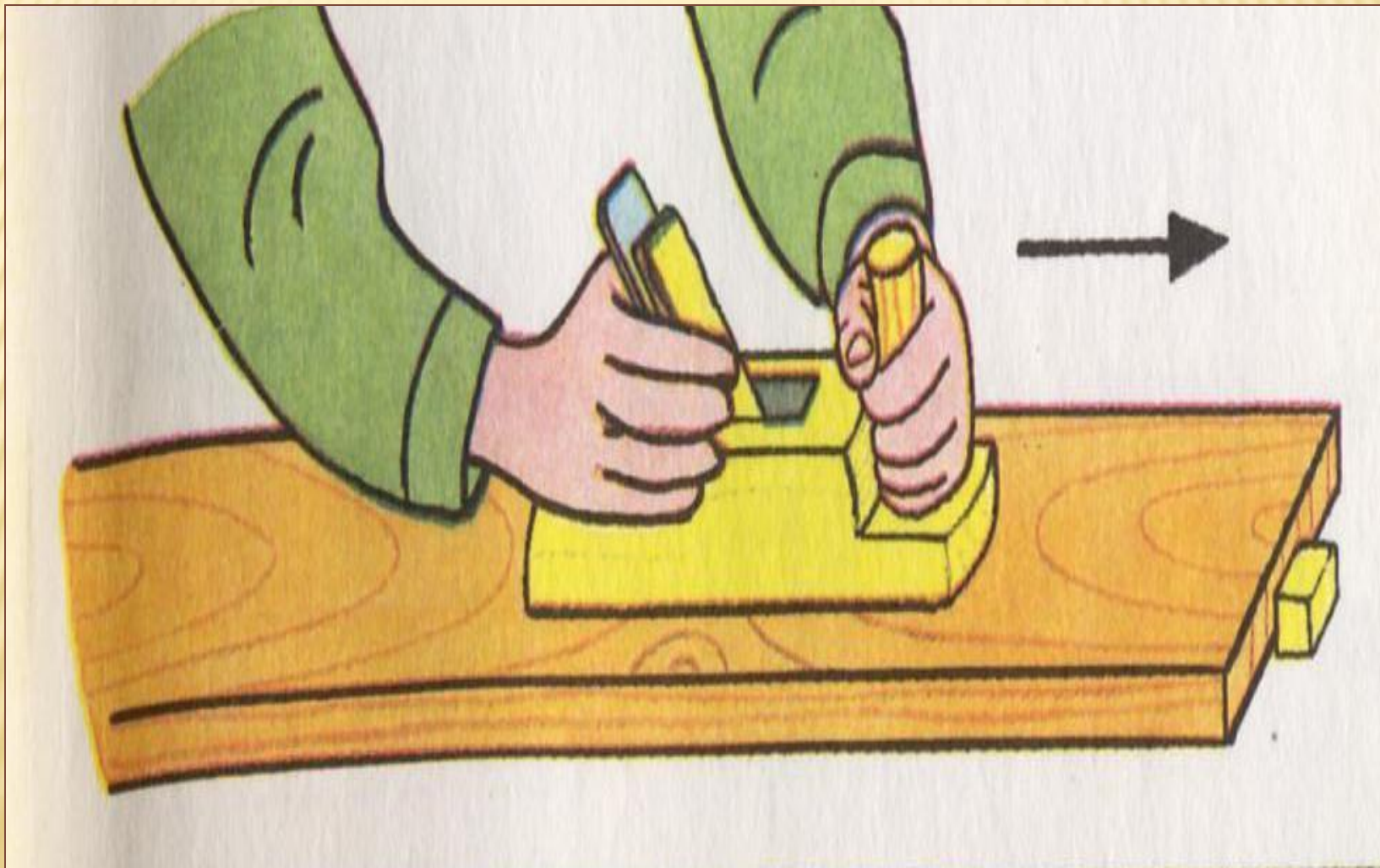



# СВЕРЛЕНИЕ ОТВЕРСТИЙ

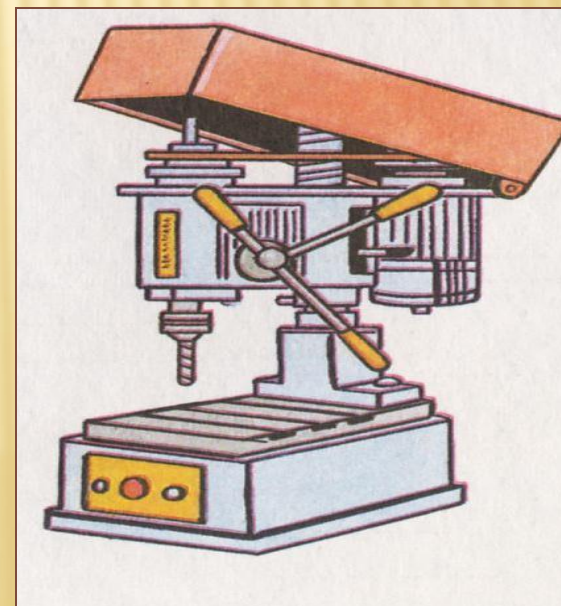
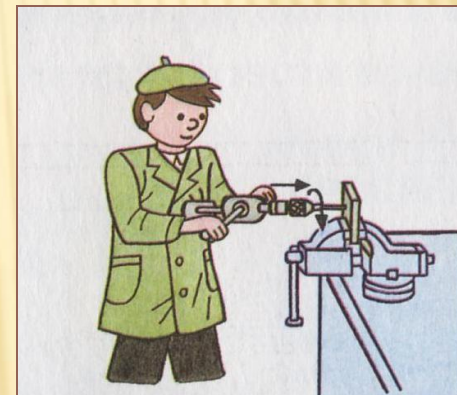

# ЗАЧИСТКА ПОВЕРХНОСТЕЙ ДЕТАЛЕЙ

