

С.Ж.Асфендияров атындағы Қазақ Ұлттық Медицина Университеті

«Ортопедиялық стоматология кафедрасы»

СӨЖ (срс)

**Тақырыбы: Төменгі жақтың қозғалысын
келтіретін аппараттар**

Орындаған: Ашел Е.Н.

Тексерген: Султанова Э.И.

15-005-01 топ

Алматы 2017 жыл

Жоспары:

I.Кіріспе

Төменгі жақ сүйегінің қозғалыстары

II.Негізгі бөлім

1.Окклюдатор құрылысы

2. Артикулятор құрылысы, қолданылуы

III.Қорытынды

IV. Пайдаланылған әдебиеттер



окклюдатор



артикулятор

Кіріспе

Адамның төменгі жақ сүйегі 3 бағытта қозғалады: вертикалды (жоғары және төмен), ол ауыздың ашылуы мен жабылуына сәйкес келеді; сагиталды бағытта (алға және артқа); трансверсалды бағытта (оңға және солға). Төменгі жақтың әрбір қимылы буын бастарының бір мезгілде сырғып жылжуы мен айналмалы қимылдарының нәтижесінде пайда болады. Шықшыт буындарының бір қозғалысында айналмалы (шарнирлік) қимыл басым болса, екінші бір қозғалысында сырғып жылжу қимылы басым болады.

Протездің тіс қатарын
қалпына келтіру үшін,
төменгі жақты
қозғалысқа келтіретін
арнайы құрылғылар
қолданылады.

Бұл құрылғыларға:
1. артикуляторлар
2. окклюдаторлар
жатады.

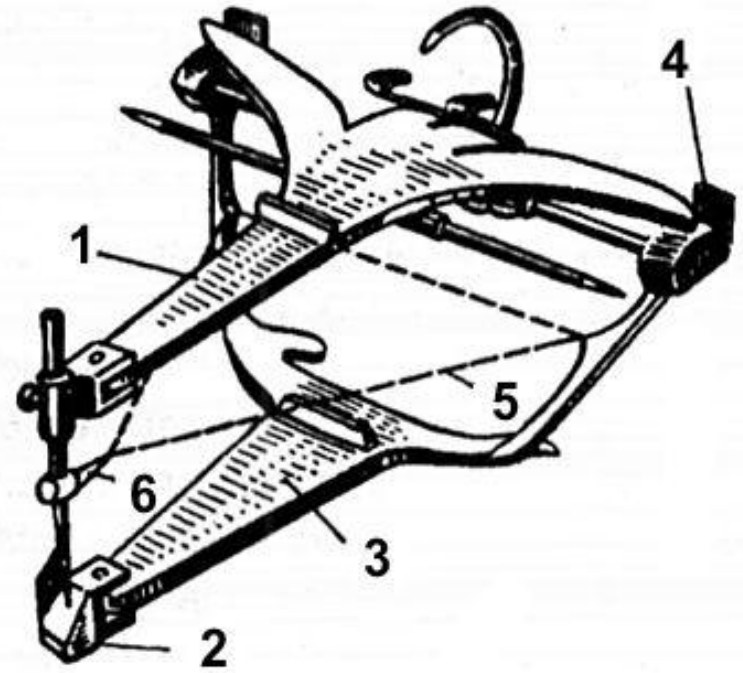



Окклюдаторлар-төменгі жақсүйектің тек қана вертикальды (шарнирлік) қимылын, яғни жақтың тек ашылып жабылуын қамтамасыз ете алатын механикалық құрал.

Окклюдаторлар екі сымды немесе құйылған бір-бірімен шарнир арқылы қосылған жақтаудан (рама) тұрады. Төменгі жақтауы 100-1100 бұрышпен иілген, ал жоғарғысы көлденең жазықтықта орналасқан. Көлденең орналасқан жоғарғы жақтаудың шетінде кішкене сай орналасқан. Бұл сайдың ортасына ұшы тұйықталған, тістем биіктігін бекіту үшін тік штифт енгізілген. Штифт жоғарғы сай мен төменгі сайдың бірігіп тұруын қамтамасыз етеді. Винттің қозғалысы екі жиектің арақашықтығын өзгерте алады.



Соңғы жылдары окклюдаторлардың жаңа-жақсүйектің бүйір қозғалысын қамтамасыз ететін түрлері шығарылуда. Бұл окклюдаторлар шарнирді құрылыммен қосылған екі қиық пирамидадан тұрады. Пирамидалар параллель орналасқан, төменгі және жоғарғы жақтауларды ұстап тұрады.



Артикуляторлар-төменгі жақсүйектің барлық артикуляциялық және окклюзиялық қозғалысын, яғни төменгі жақтың алдыға, оңға, солға және төменге жылжуын көп немесе аз дәрежеде қамтамасыз ететін механикалық құрал.



Артикулятордың пайда болу тарихы

- XIX ғасырдың басында шарнирлі қозғалыс теориясы басым түсе бастады. 1805 жылы Гарио шарнирлі артикуляторды шығарды. Ал Гизи болса төменгі жақтың қозғалысын бағыттайтын буын деп, буындық артикулятор деп атады. 1918 жылы Холл қозғалысты негізгі бағыттаушы тістердің окклюзиялық беті екенін айтты. 1920 жылдары Монсон артикуляторы белгілі болды.



Рис. 3.5. А.Гизи проверяет окклюзионные контакты полных съемных протезов в одном из своих артикуляторов, в котором впервые был представлен резцовый штифт (1914).



Артикуляторлар:буын және күрек тістер жолдарының иілуін орташа қондыру артикуляторлары;буын және тістер ығысуының иілуін (универсальды) жеке қондыру артикуляторлары болып 2 үлкен топқа бөлінеді;ал екіншісі өз алдына буынды және буынсыз болып тағы бөлінеді.

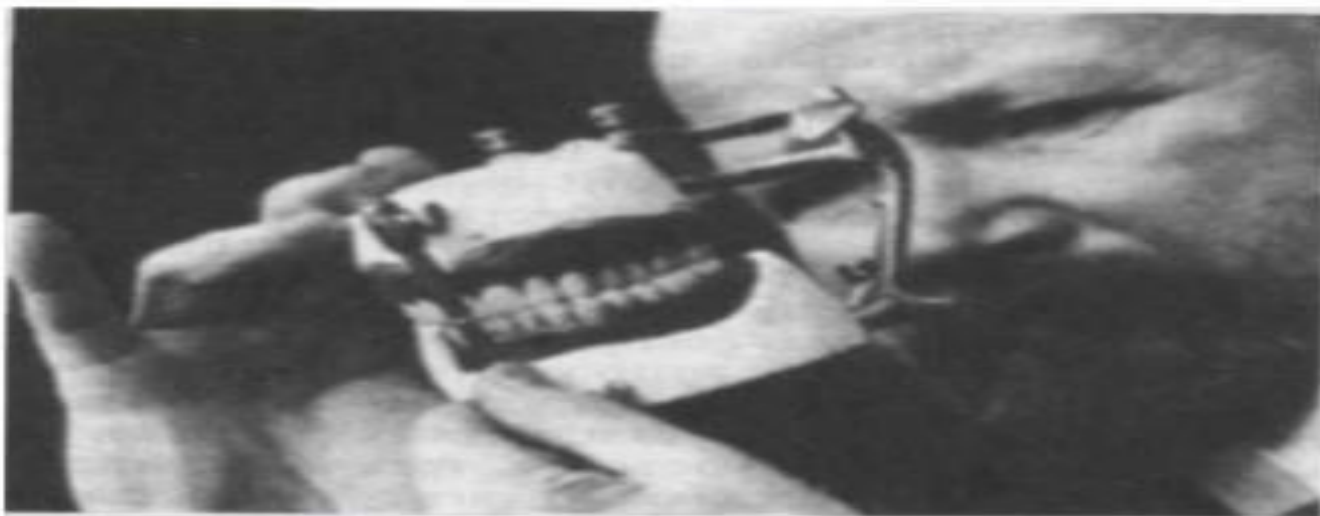
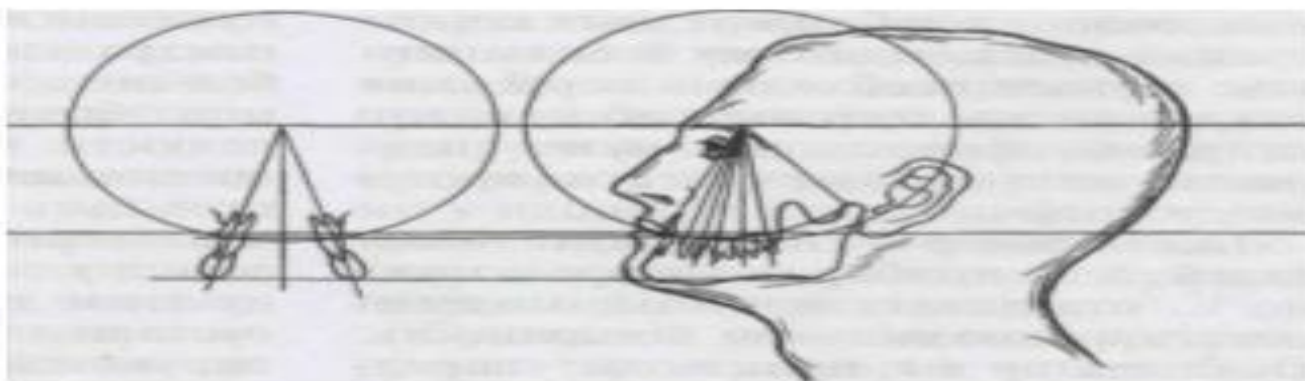

Бонвиль артикуляторы

Алғашқы анатомиялық артикулятор артикуляциялық мәселенің негізін салушы Бонвильмен құрастырылған.

Бас сүйекті зерттей келе, ол буын бастары мен күрек тістер нүктесі арасындағы орташа арақашықтық 10 см-ге тең екендігін анықтады. Бұл нүктелерді қосып, Бонвиль үшбұрышы деп аталатын үшбұрышты алады. Ол көптеген анатомиялық артикуляторларды құрастырудың негізгі элементтері болып табылды немесе оның көмегімен артикулятордағы модельдің кеңістіктегі орнын анықтауға болады. Бонвиль артикуляторының бір кемшілігі ол буын жолдарының горизонтальды орналасуы болып табылады.

Буын жолдарының иілуінің орташа қондырғылы анатомиялық артикуляторларын құрастырудың негізінде буын және күрек тістер жолдары бұрыштарының өлшемі жөніндегі орташа арифметикалық мәліметтер жатады. Сагитальды буын жолдары үшін бұл бұрыш 330-ке тең, ал бүйір жолдары үшін -170, сагитальды күрек тістер буын жолдары үшін - 400, бүйір күрек тістер буын жолдары үшін - 1200-ке тең болады. Осы мәліметтер негізінде дайындалған аппараттар буын жолдарының орташа (стандарттық) қондырғылы анатомиялық артикуляторлары деп аталады. Осы типтегі приборлардан ең көп таралғаны Гизи “Симплекс” артикуляторы болып табылады. Ресейде артикуляторлар Сорокинмен құрастырылған.

Сорокин артикуляторы

Сорокин артикуляторы арқылы төменгі жақтың барлық қимылдарын (алға, артқа, оңға және солға) жасауға болады. Ол өзара байланысқан жоғарғы және төменгі жақтаулардан тұрады. Жоғарғы жақтау қозғалмалы. Сорокин артикуляторында буын жолдарының иілуі окклюзиялық жазықтыққа қатысты анықталады және ол 300-ке тең, бүйір буын үшін-1500, сагитальды күрек тістер буыны үшін-400, бүйір күрек тістер буыны үшін-1200-ке тең болады. Артикулятор кеңістігіндегі төменгі модельді бекітудің нысандары: орта сызықтың көрсеткіші және төменгі жақтаудың вертикальды бөлігінің 2 шығыңқы жеріндегі 3 нүкте болып табылады.

Гизи «Симплекс» артикуляторы

Бұл аппаратта төменгі жақтың барлық қимылдарын жасауға болады. Артикулятордың жоғарғы жақтауының 3 тірегі бар. Оның екеуі буын буындасуына, ал 3-шісі күрек тістер алаңында орналасады. Вертикальды штифпен тістем биіктігін бекітуге болады, ал горизонтальды штифтің өткір ұшымен орта сызықты және күрек тістер нүктелерін, яғни төменгі орталық күрек тістердің медиальды бұрыштары арасындағы нүктені бекітеді.

Гизи «Симплекс» артикуляторындағы модельді бекітудің аса қарапайым әдісі Васильевпен құрастырылған. Ол ең негізгі бөлшегі шыныдан жасалған трапеция түріндегі окклюзиялық жазықтықтан тұратын, оның кіші түбінің ұзындығы-6,5 см, ал үлкен түбі-11 см және трапециясы 0 см құрайтын приборды ұсынды.

Универсальды артикуляторлар

Универсальды артикуляторлардың анатомиялық артикуляторлардан айырмашылығы, ол өлшеу арқылы науқастан алынған жеке мәліметтерге сәйкес күрек тіс және буын жолдарының жылжу бұрышын анықтауға мүмкіндік береді. Осындай приборлар қатарына Гизи - Трубайт артикуляторы, СЖА және Ганау артикуляторлары жатады.

1. Бонвиль артикуляторы-тек шарнирді қозғалыс жасауға арналған,бүйір қозғалыс жасай алмаймыз.



2. Сорокин артикуляторы-күрек тістердің қарым қатынасын реттейді,ал бүйір қозғалысты реттей алмайды.

3. Гизи артикуляторы -Беннет бұрышы мен сагиталды буындық жолдың бұрышын реттейді.



4. Универсалды артикулятор- жақсүйектің орналасуына қарай реттелінеді.

Артикулятордың қолданылуы:

- Окклюзиялық корекция әдісін таңдау;
- Тісті диагностикалық шлифтеу үшін;
- Тістерде супраконтактілердің бар-жоқтығын анықтау;
- Окклюзияның көпжақты және заманға сай диагностикасы;
- Стоматологиялық емнің барлық түрін жоспарлау;
- Алмалы-салмалы протездердің лабораториялық-техникалық кезеңдері;
- Тұрақты орталық окклюзияны анықтау, окклюзиялық беттің деформациясы мен оны жөндеу.

Қорытынды

Төменгі жақ сүйегінің қозғалысы өте күрделі, ол әртүрлі қимылдардың жиынтығынан тұрады. Орталық окклюзияны анықтаудағы, сапалы тіс протезін дайындаудағы окклюдаторлар мен артикуляторлардың алатын орны ерекше. Артикулятор – қызмет көрсеткіштігі жоғары, сапасы жоғары тіс протезін дайындауда, окклюзия мен артикуляция аномалияларын талдауда, диагноз қоюда, емдеу шараларын таңдауда мүмкіндік береді. Артикулятор – стоматологиядағы тіс протезін жасауда ортодонтияда, гнатологияда, окклюдодонтияда ешқашан қолданыстан шықпайтын қондырғы.

Пайдаланылган әдебиеттер:

- 1 www/. Google.
2. С.Р.Рузуддинов, А.А.Седунов, И.Ә.Құлманбетов, Ю.С. Лобанов.
3. Копейкин В.Н. Обследование и диагностика в артопедической стоматологии.

