

«РАЗЛИЧНЫЕ ШКОЛЫ ПСИХОЛОГИЧЕСКОМ КОНСУЛЬТИРОВАНИИ»

Подготовил Алексеев В.А.



ТРАНСАКЦИОННЫЙ АНАЛИЗ

- **СТАНДАРТНЫЙ АНАЛИЗ, СТАНДАКТНЫЙ АНАЛИЗ, СТАНДАКТНЫЙ АНАЛИЗ; СОКР. ТА) ПРЕДСТАВЛЯЕТ СОБОЙ ПСИХОЛОГИЧЕСКУЮ МОДЕЛЬ, СЛУЖАЩУЮ ДЛЯ ОПИСАНИЯ И АНАЛИЗА ПОВЕДЕНИЯ ЧЕЛОВЕКА КАК ИНДИВИДУАЛЬНО, ТАК И В СОСТАВЕ ГРУПП.**

- **КЛЮЧЕВОЙ ОТПРАВНОЙ ТОЧКОЙ ДЛЯ РАЗВИТИЯ ТРАНСАКТНОГО АНАЛИЗА СТАЛ ПСИХОАНАЛИЗ, ОДНАКО ТА, КАК МОДЕЛЬ, ПРИОБРЁЛ ЗНАЧИТЕЛЬНО БОЛЕЕ ОБЩИЙ И МАСШТАБНЫЙ ХАРАКТЕР. ОСОБЕННОСТЬ ТРАНСАКТНОГО АНАЛИЗА СОСТОИТ В ТОМ, ЧТО ОН ИЗЛОЖЕН ПРОСТЫМ И ДОСТУПНЫМ ЯЗЫКОМ, А ЕГО ОСНОВОПОЛАГАЮЩИЕ ПРИНЦИПЫ КРАЙНЕ НЕСЛОЖНЫ И ДОСТУПНЫ ДЛЯ ВСЕОБЩЕГО ПОНИМАНИЯ.**



- **ТРАНСАКЦИЯ — ЭТО ЕДИНИЦА ОБЩЕНИЯ, КОТОРАЯ СОСТОИТ ИЗ СТИМУЛА И РЕАКЦИИ. НАПРИМЕР, СТИМУЛ: «ПРИВЕТ!», РЕАКЦИЯ: «ПРИВЕТ! КАК ДЕЛА?». ВО ВРЕМЯ ОБЩЕНИЯ (ОБМЕНА ТРАНСАКЦИЯМИ) НАШИ ЭГО-СОСТОЯНИЯ ВЗАИМОДЕЙСТВУЮТ С ЭГО-СОСТОЯНИЯМИ НАШЕГО ПАРТНЁРА ПО ОБЩЕНИЮ. ТРАНСАКЦИИ БЫВАЮТ ТРЁХ ВИДОВ:**

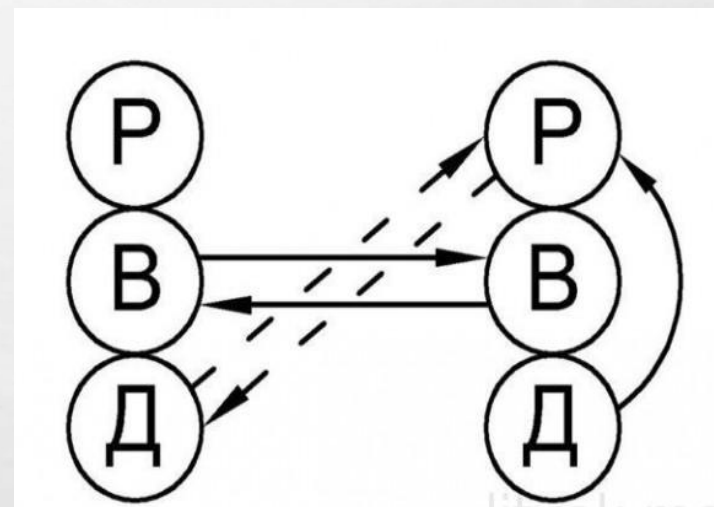

- **ДОПОЛНЯЮЩИЕ**
- **ПЕРЕСЕКАЮЩИЕСЯ**
- **СКРЫТЫЕ**

ПСИХОАНАЛИТИЧЕСКОЕ НАПРАВЛЕНИЕ В ПСИХОТЕРАПИИ

- **ОСНОВОПОЛОЖНИКОМ ДАННОГО НАПРАВЛЕНИЯ ЯВЛЯЕТСЯ З. ФРЕЙД.**
- **ПСИХОЛОГИЧЕСКАЯ КОНЦЕПЦИЯ ОСНОВАНА НА ПСИХОДИНАМИЧЕСКОМ ПОДХОДЕ, ЗАКЛЮЧАЮЩЕМСЯ В РАССМОТРЕНИИ ЧЕЛОВЕЧЕСКОЙ ПСИХИКИ С ТОЧКИ ЗРЕНИЯ ДИНАМИКИ ПРОЦЕССОВ, БОРЬБЫ И ВЗАИМОДЕЙСТВИЯ КОНФЛИКТОВ, ОТРАЖЕНИЯ ИХ НА ПОВЕДЕНИИ ЧЕЛОВЕКА. БЕССОЗНАТЕЛЬНЫЕ ПСИХИЧЕСКИЕ ПРОЦЕССЫ В ПСИХОАНАЛИЗЕ РАССМАТРИВАЮТСЯ КАК ОСНОВНЫЕ ДВИЖУЩИЕ СИЛЫ, ВЛИЯЮЩИЕ НА ПОВЕДЕНИЕ И ФУНКЦИОНИРОВАНИЕ ЧЕЛОВЕЧЕСКОЙ ЛИЧНОСТИ В ЦЕЛОМ. К НИМ ОТНОСЯТСЯ ИНСТИНКТЫ, ПЕРВИЧНЫЕ, ВРОЖДЕННЫЕ, ВЛЕЧЕНИЯ, БИОЛОГИЧЕСКИЕ ПОТРЕБНОСТИ.**



- **ПСИХОТЕРАПИЯ В ПСИХОАНАЛИТИЧЕСКОМ НАПРАВЛЕНИИ БАЗИРУЕТСЯ НА ТАКИХ ПОНЯТИЯХ, КАК СВОБОДНЫЕ АССОЦИАЦИИ, ИНТЕРПРЕТАЦИЯ, ПЕРЕНОС И СОПРОТИВЛЕНИЕ.**

ОСНОВНЫЕ ПОЛОЖЕНИЯ:

1) ПОДАВЛЕНИЕМ ИНСТИНКТИВНЫХ ИМПУЛЬСОВ ЧЕЛОВЕКА УДАЕТСЯ ИЗБЕЖАТЬ БОЛЕЗНЕННЫХ ЧУВСТВ И ПЕРЕЖИВАНИЙ;

2) ПОДАВЛЕНИЕ В ОСНОВНОМ НАПРАВЛЕНО НА СЕКСУАЛЬНЫЕ МЫСЛИ И ЖЕЛАНИЯ, А ИСТОЧНИКОМ ПРОБЛЕМ ЯВЛЯЕТСЯ НЕПРАВИЛЬНОЕ ПСИХОСЕКСУАЛЬНОЕ РАЗВИТИЕ;

3) НЕПРАВИЛЬНОЕ ПСИХОСЕКСУАЛЬНОЕ РАЗВИТИЕ ЗАВИСИТ ОТ ПСИХОТРАВМИРУЮЩИХ КОНФЛИКТОВ ДЕТСТВА, ОСОБЕННО ЭДИПОВА КОМПЛЕКСА;

4) ЧЕЛОВЕК НЕ ОСОЗНАЕТ, ЧТО У НЕГО ЕСТЬ КОНФЛИКТЫ, СОПРОТИВЛЯЕТСЯ ИХ ВЫЯВЛЕНИЮ НА УРОВНЕ ПОДСОЗНАНИЯ;

5) ПСИХОАНАЛИТИЧЕСКАЯ ПСИХОТЕРАПИЯ В ОСНОВНОМ РАБОТАЕТ С ПЕРЕЖИВАНИЯМИ БИОЛОГИЧЕСКИХ ИНСТИНКТОВ ЧЕЛОВЕКА И ПСИХИЧЕСКОЙ БОРЬБОЙ С НИМИ;

6) МЫСЛИТЕЛЬНЫЕ ПРОЦЕССЫ И ФОРМЫ ПОВЕДЕНИЯ ЧЕЛОВЕКА НЕ МОГУТ БЫТЬ СЛУЧАЙНЫМИ И ЯВЛЯЮТСЯ СЛЕДСТВИЕМ ПРЕДЫДУЩИХ СОБЫТИЙ. НЕОБХОДИМО ВЫВЕСТИ БЕССОЗНАТЕЛЬНОЕ НА УРОВЕНЬ СОЗНАНИЯ И ОПРЕДЕЛИТЬ, ЧТО НЕОБХОДИМО ДЛЯ ЕГО УДОВЛЕТВОРЕНИЯ.

ГЕШТАЛЬТ-ТЕРАПИЯ

- (ОТ НЕМ. *GESTALT* — **ЗДЕСЬ «ЦЕЛОСТНЫЙ ОБРАЗ»**) — ГУМАНИСТИЧЕСКОЕ НАПРАВЛЕНИЕ В ПСИХОТЕРАПИИ, ОСНОВАННОЕ НА ЭКСПЕРИМЕНТАЛЬНО-ФЕНОМЕНОЛОГИЧЕСКОМ И ЭКЗИСТЕНЦИАЛЬНОМ ПОДХОДАХ. ЗАРОДИЛОСЬ В 1950-Х ГОДАХ И ПОЛУЧИЛО БОЛЬШОЕ РАСПРОСТРАНЕНИЕ, НАЧИНАЯ С 1960-Х.

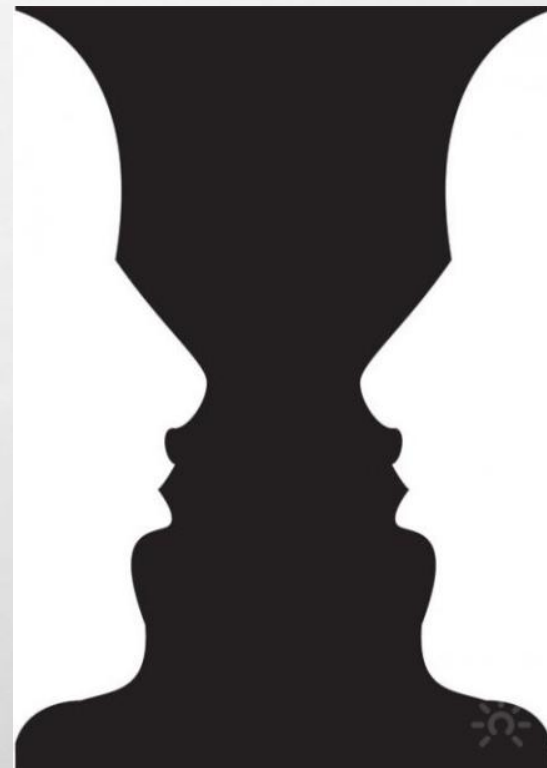

- **ОСНОВНОЙ ПОДХОД ГЕШТАЛЬТ-ТЕРАПИИ НАЗЫВАЕТСЯ ЭКСПЕРИМЕНТАЛЬНО-ФЕНОМЕНОЛОГИЧЕСКИМ: В ХОДЕ ТЕРАПИИ ПАЦИЕНТУ ПРЕДЛАГАЕТСЯ СТАВИТЬ ЭКСПЕРИМЕНТЫ И НАБЛЮДАТЬ ВЫЯВЛЯЕМЫЕ В ХОДЕ ЭКСПЕРИМЕНТА ПСИХИЧЕСКИЕ ОБРАЗОВАНИЯ.**
- **В КАЧЕСТВЕ ПСИХИЧЕСКИХ ОБРАЗОВАНИЙ МОГУТ ВЫСТУПАТЬ: ЭМОЦИИ, ИЗМЕНЕНИЯ В ГОЛОСЕ (ПОВЫШЕНИЕ И ПониЖЕНИЕ ТОНА, ДРОЖАНИЕ, ЗАПИНКИ), МИМИКА, ПОЗА, ЖЕСТЫ, ВРЕМЯ РЕАКЦИИ, ПОЯВЛЕНИЕ РАЗНЫХ ОЩУЩЕНИЙ В ТЕЛЕ (НАПРЯЖЕНИЕ, ЖАР, ХОЛОД, «МУРАШКИ») И Т. Д.**
- **УЧАСТЬ ФИКСИРОВАТЬ В СЕБЕ ФЕНОМЕНЫ, ПАЦИЕНТ РАЗВИВАЕТ В СЕБЕ *ОСОЗНАВАНИЕ* — КЛЮЧЕВОЕ ПОНЯТИЕ ГЕШТАЛЬТ-ТЕРАПИИ.**

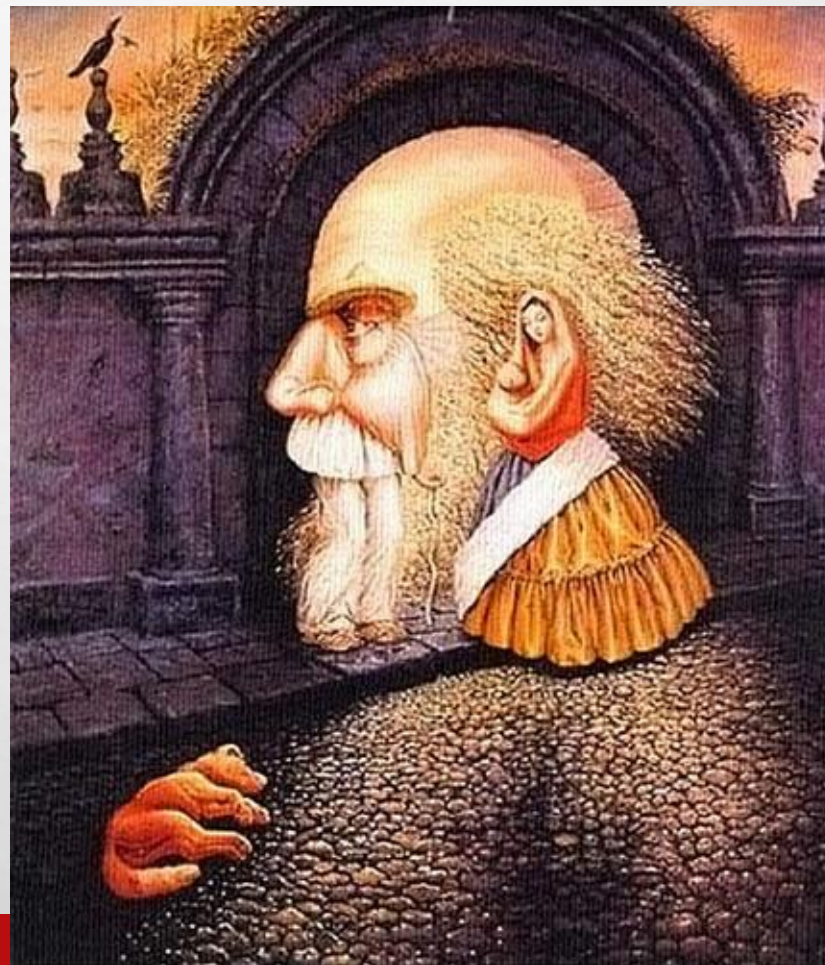

- **ЦЕЛЬЮ ГЕШТАЛЬТ-ТЕРАПИИ ЯВЛЯЕТСЯ СОЗДАНИЕ И УКРЕПЛЕНИЕ ЦЕЛОСТНОГО ОБРАЗА (*ГЕШТАЛЬТА*) ЛИЧНОСТИ ПАЦИЕНТА. ПОСРЕДСТВОМ ОСОЗНАВАНИЯ И САМОАНАЛИЗА ПАЦИЕНТ ДОЛЖЕН ВЫЯВИТЬ ОТВЕРГАЕМЫЕ ИМ ЧАСТИ СВОЕЙ ЛИЧНОСТИ: ОТВЕРГАЕМЫЕ ЭМОЦИИ, ПОТРЕБНОСТИ, ЧЕРТЫ ХАРАКТЕРА, МЫСЛИ. ЗАТЕМ ПРИНЯТЬ ИХ, ПРИНЯТЬ СЕБЯ И ТЕМ САМЫМ ВОССТАНОВИТЬ ЦЕЛОСТНОСТЬ СВОЕЙ ЛИЧНОСТИ. БОЛЬШОЕ ВНИМАНИЕ ПРИ ЭТОМ УДЕЛЯЕТСЯ ТАКЖЕ РАЗВИТИЮ *НЕЗАВИСИМОСТИ ЛИЧНОСТИ* — УМЕНИЮ СЛЕДОВАТЬ СВОИМ СОБСТВЕННЫМ МЕЧТАМ И ПОТРЕБНОСТЯМ, А НЕ ПОТРЕБНОСТЯМ ДРУГИХ ЛЮДЕЙ.**