

Элементы машиноведения. Составные части машин.



Работал ученик 6А класса
Михалкин Юра

Машина — это устройство, предназначенное для выполнения какой-либо работы путём преобразования одного вида энергии в другой.





Важнейшая особенность каждой машины — наличие трёх основных частей: *двигателя*



HUMMER H2

Vortec 6.2L V8 VVT
2008 (L92)



передаточного механизма

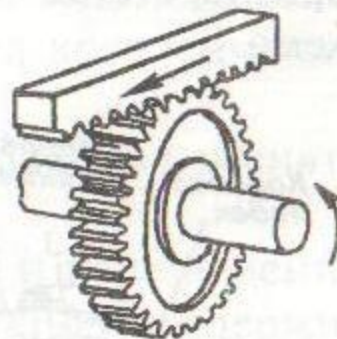
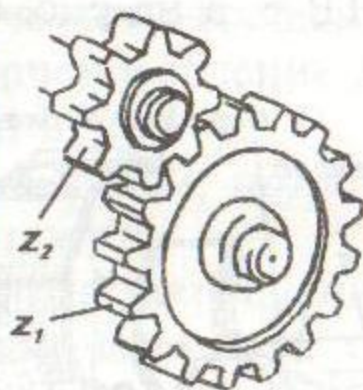
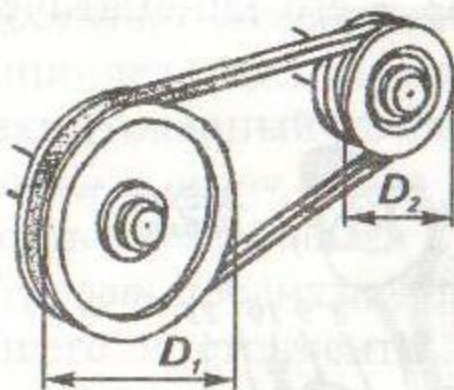
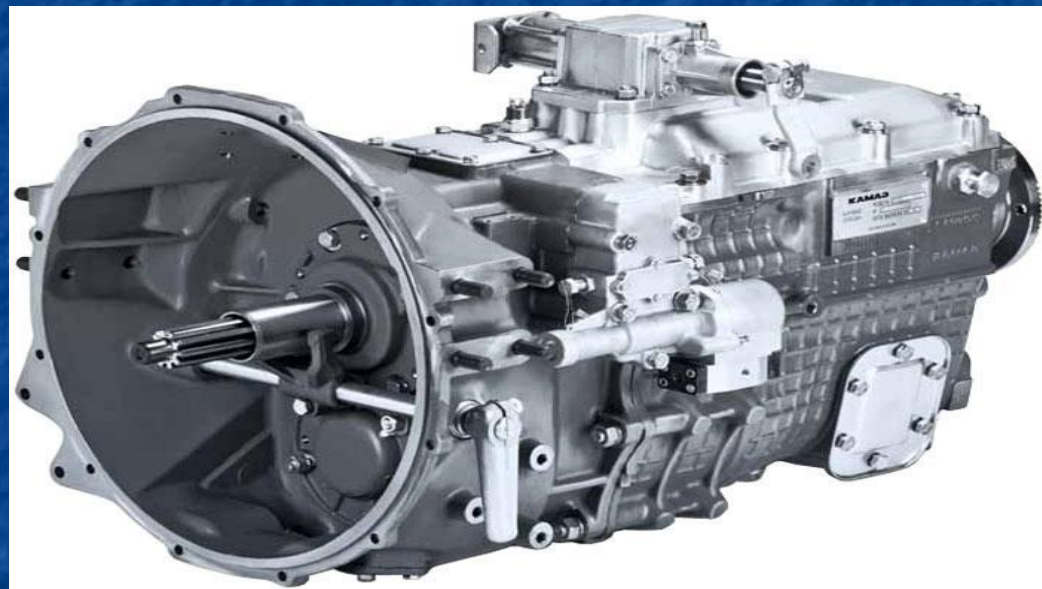

рабочего (исполнительного) органа



Цепной механизм передачи движения имеется у велосипеда. Он состоит из цепи и двух звёздочек.

