

***Удивительные фигуры –  
-парадоксальный мир  
невозможных объектов***



***Наши глаза познавать не умеют  
природу предметов.  
А потому не навязывай им  
заблуждений рассудка.  
Тит Лукреций Кар***



Если попытаться сформулировать определение термина "**невозможные объекты**" он бы, наверно, звучал примерно так - физически возможные фигуры, собранные в невозможном виде , то есть **невозможные объекты** представляют собой рисунки на плоскости (любая плоскость двумерна), изображающие трехмерные структуры, существование которых в реальном трехмерном мире невозможно

Но смотреть на них гораздо приятнее составления определений.  
Итак:

Гигантские муравьи, бегущие чередой по нескончаемой, вывернутой восьмерке — так называемой поверхности Мёбиуса. Треугольник, сделанный вроде бы из дерева, но у которого, судя по рисунку, бруски кажутся не имеющими толщины. Некие дворцы или замки, жители которых вынуждены ходить вверх по лестницам, ведущим вниз. Даже в обычной луже можно увидеть окно в иной мир. Смотришь вниз, а видишь верхушки деревьев, небо, солнце.

**Познакомимся поближе с этим парадоксальным миром невозможных объектов?**

# Лента Мёбиуса

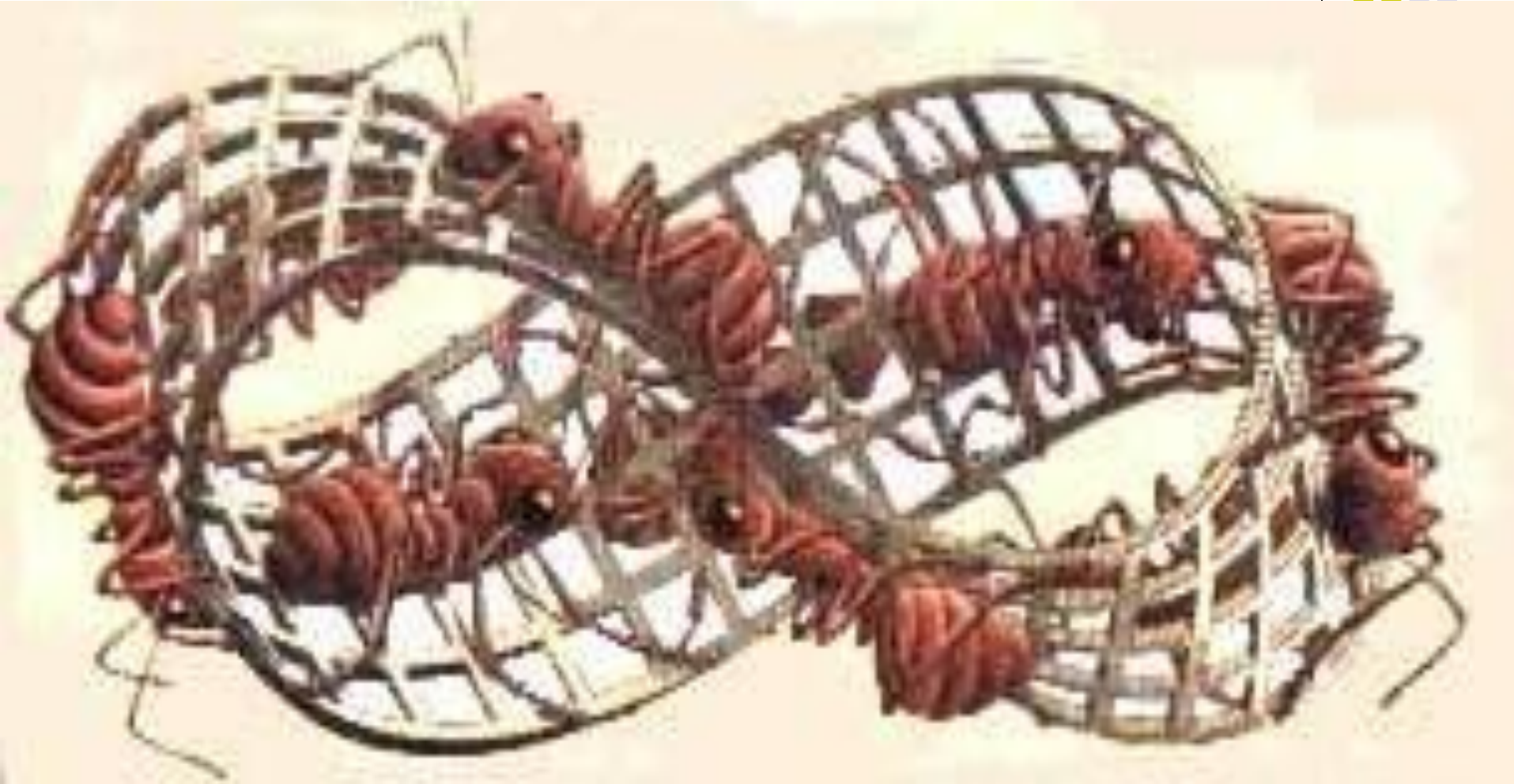















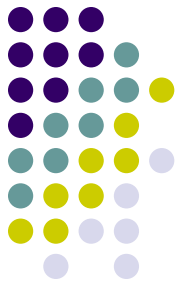
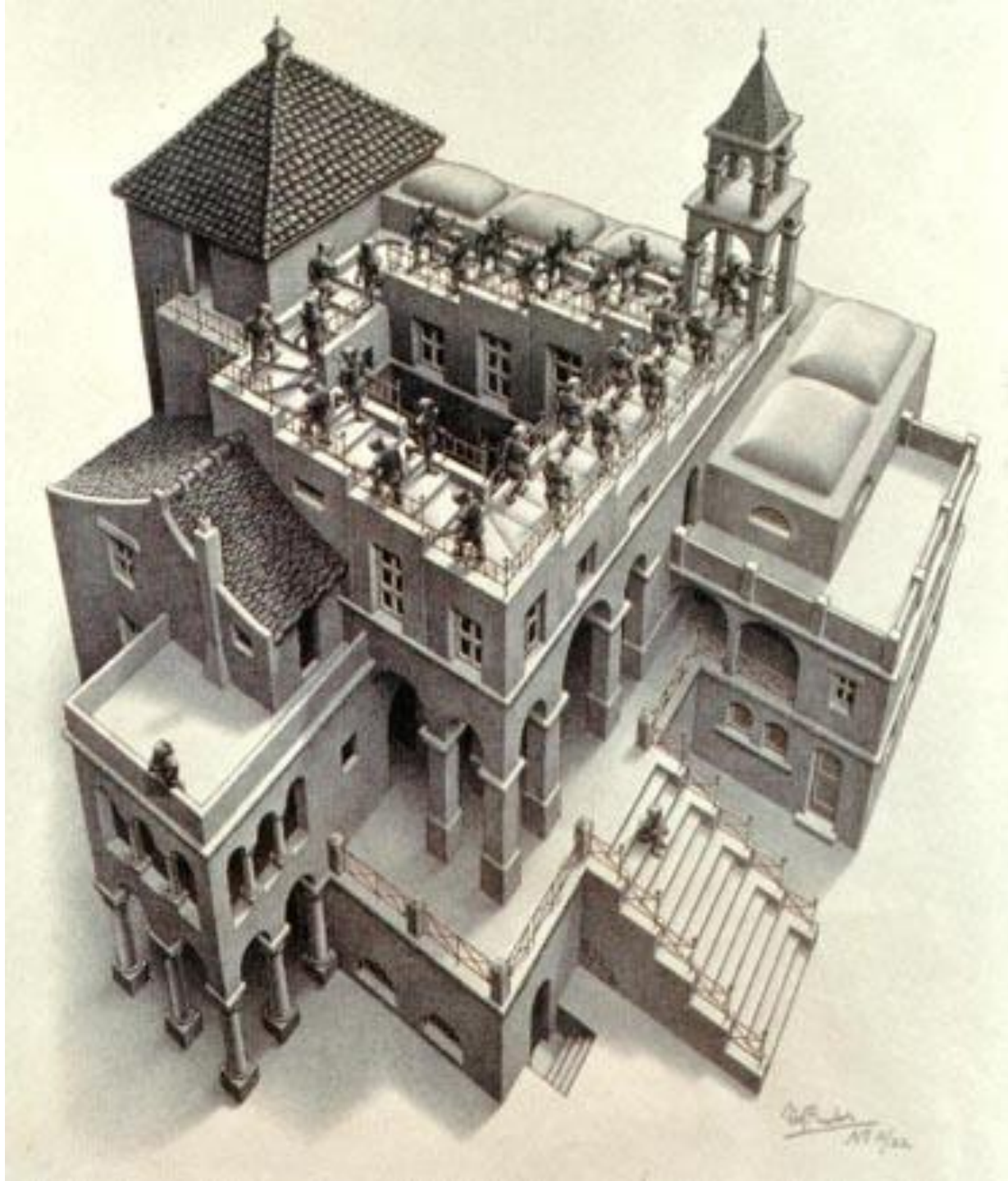



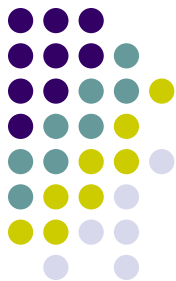
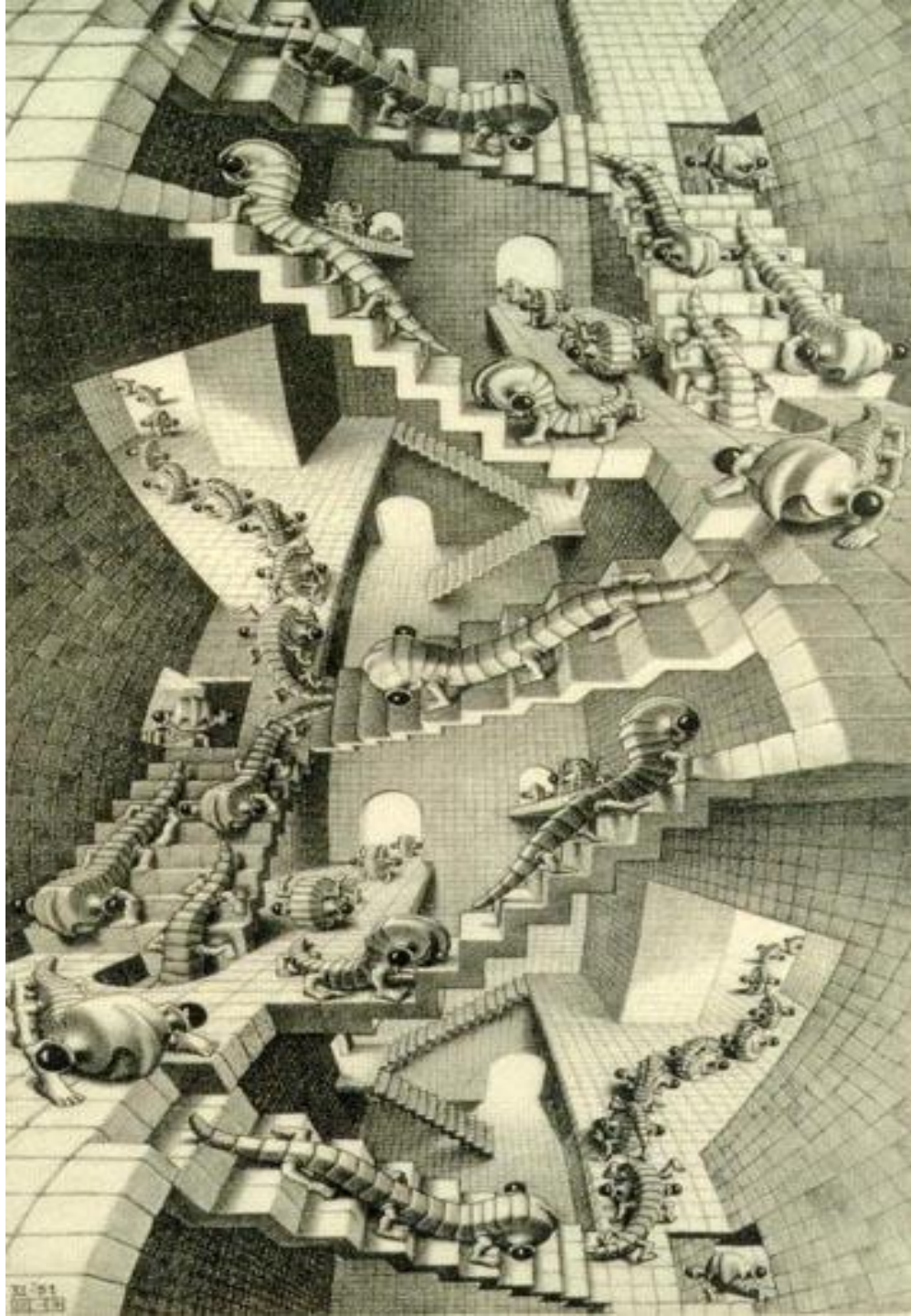

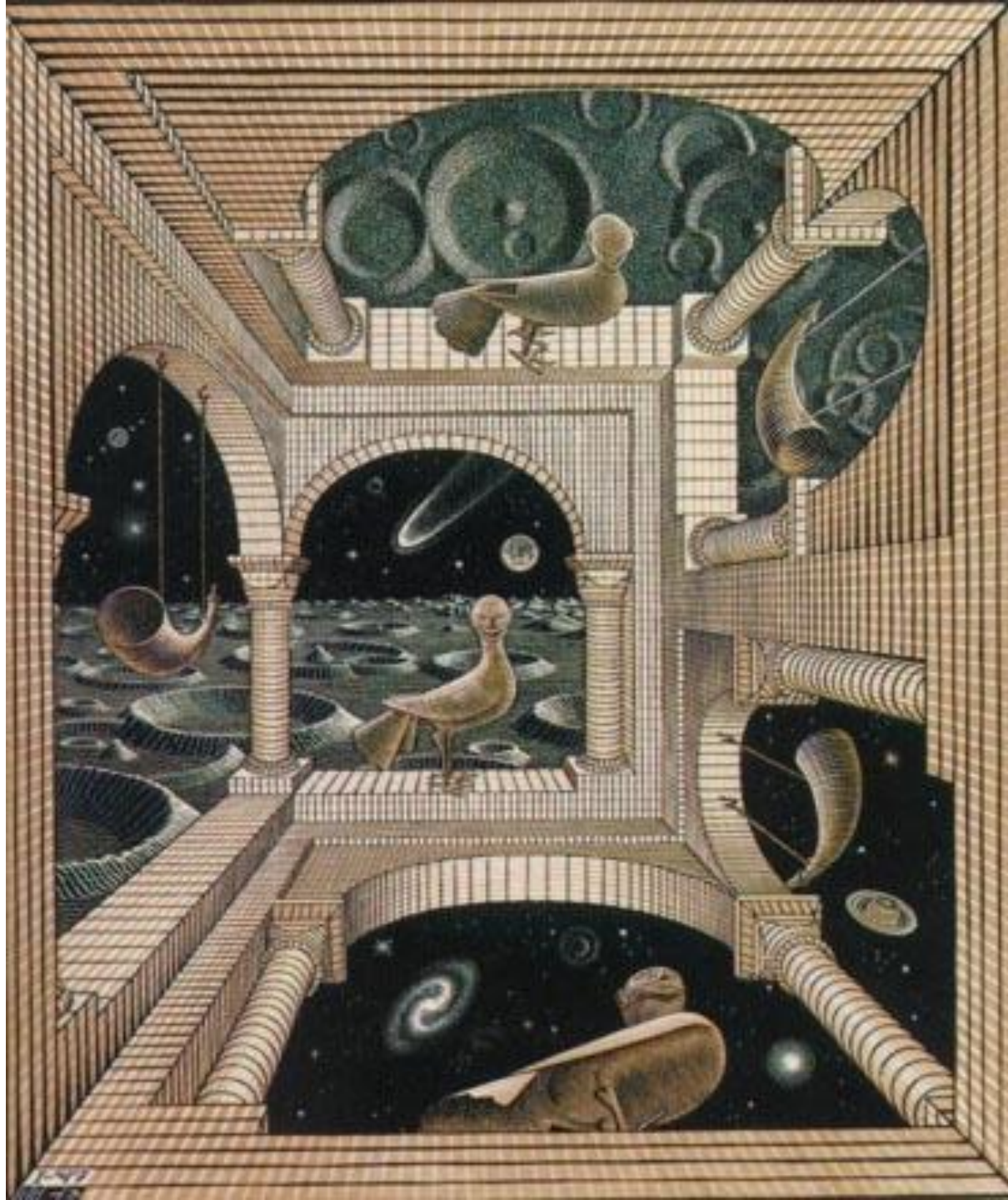

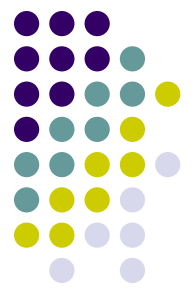
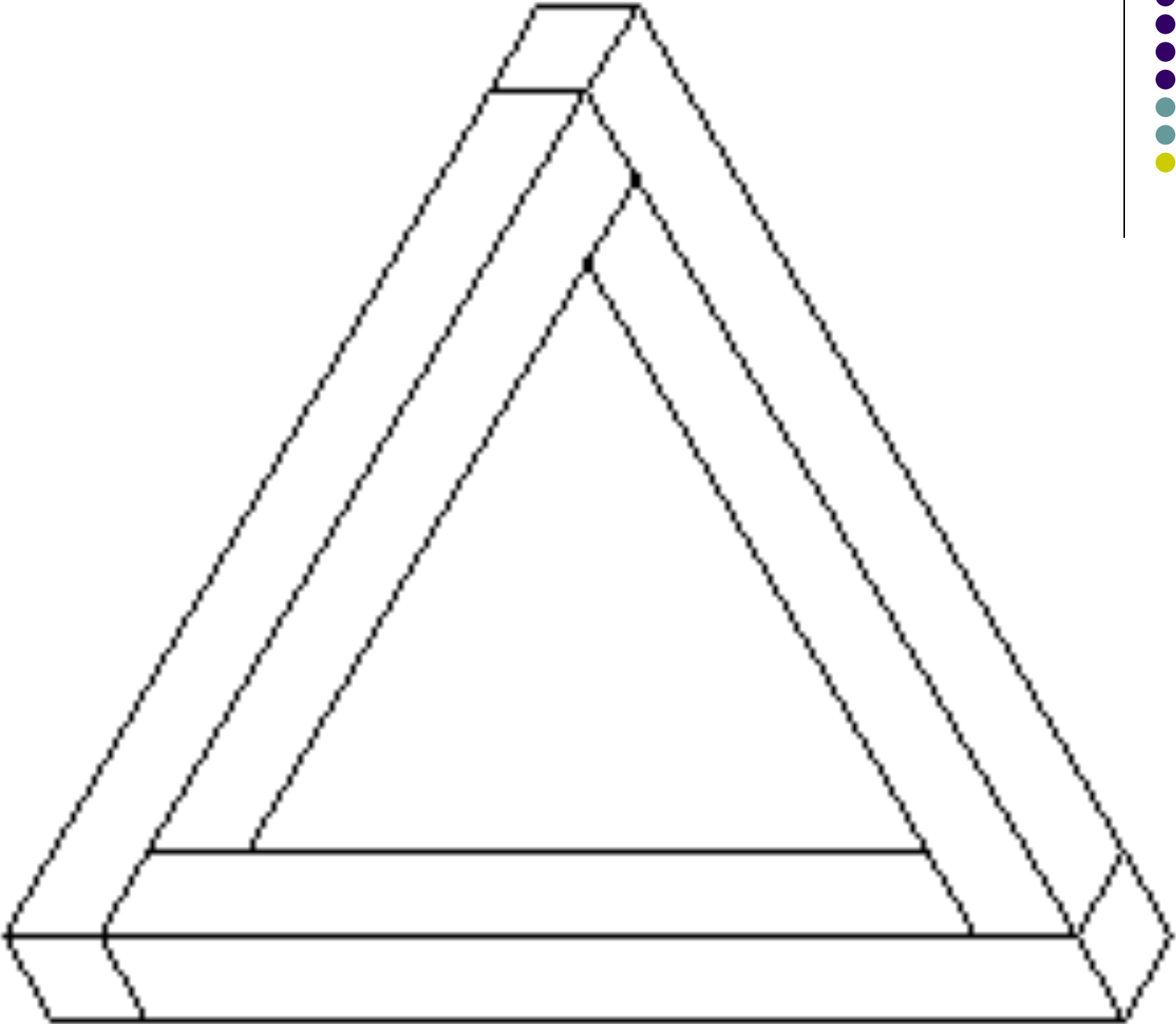

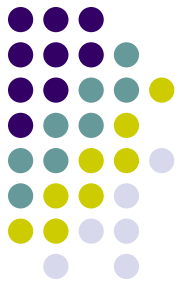
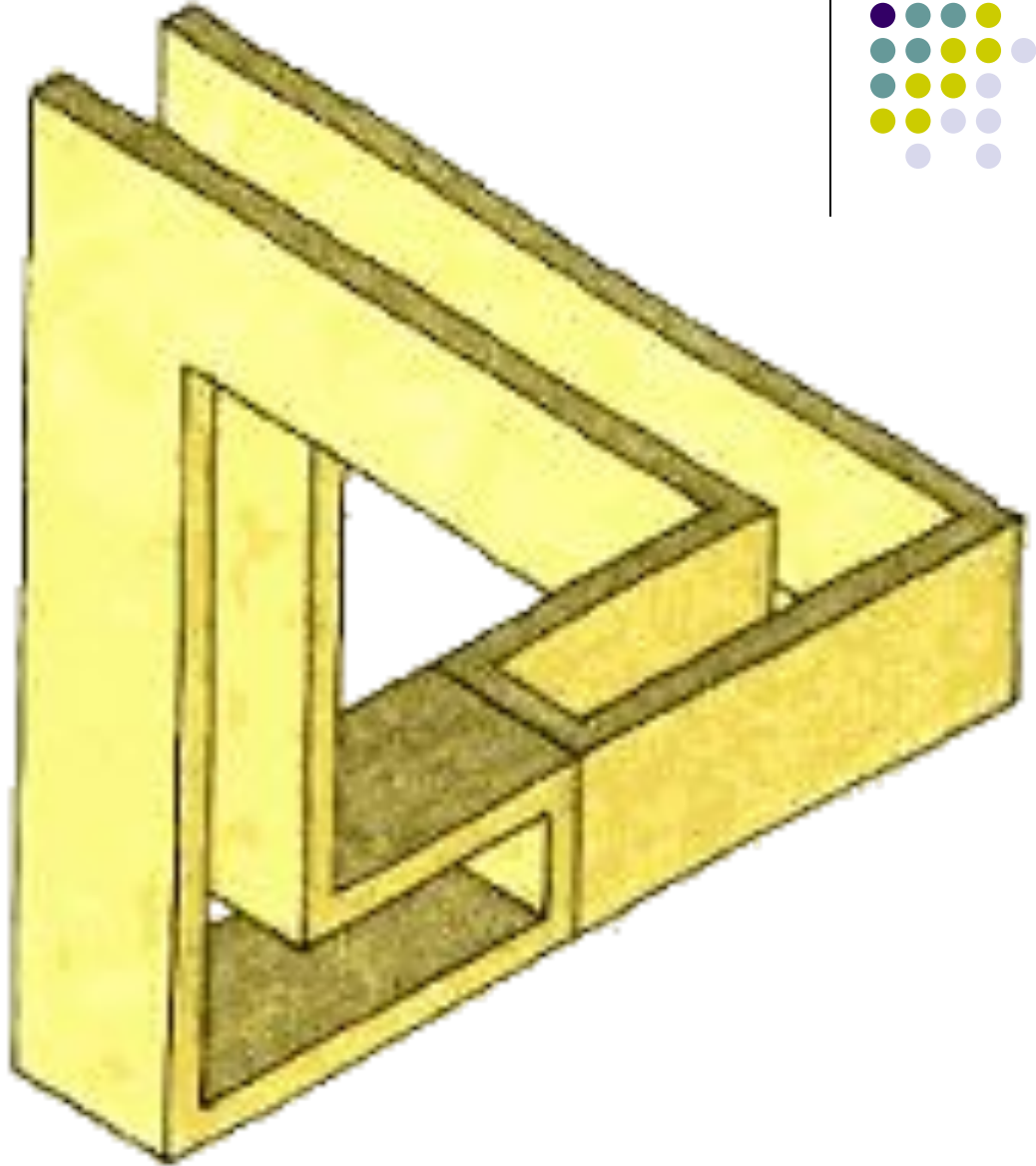
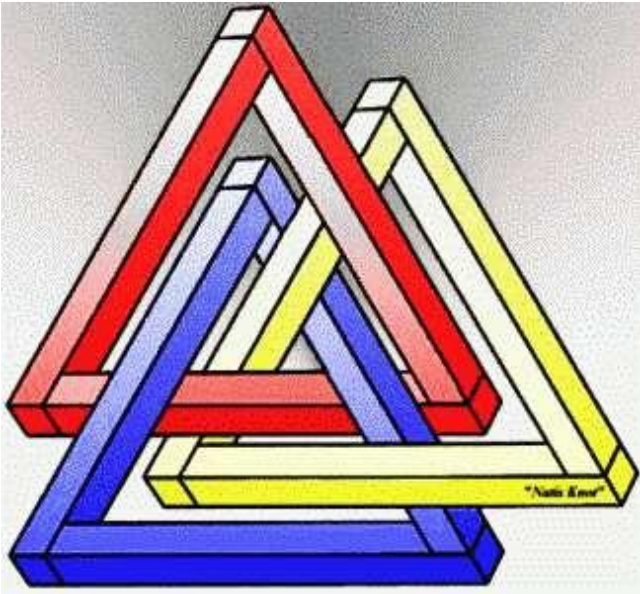





# Закрученный.

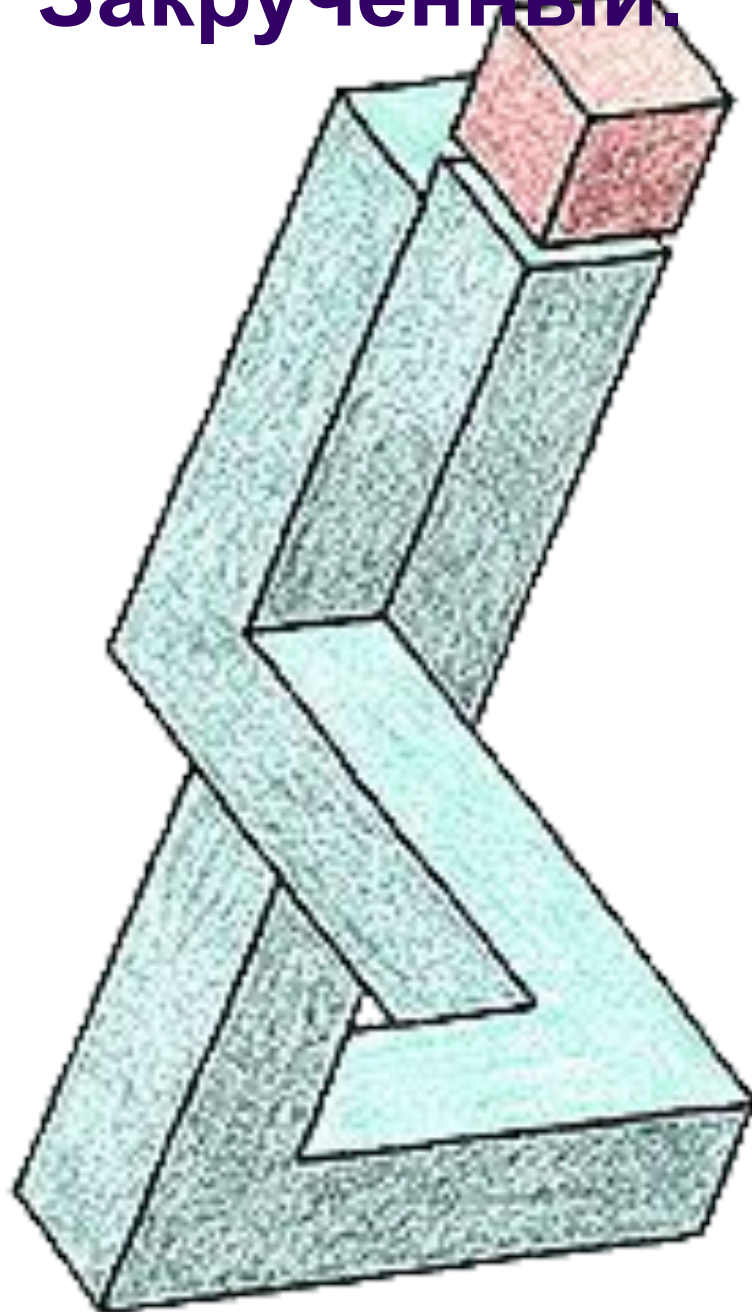

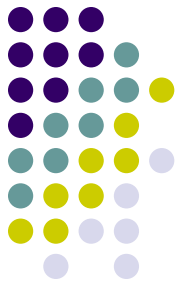
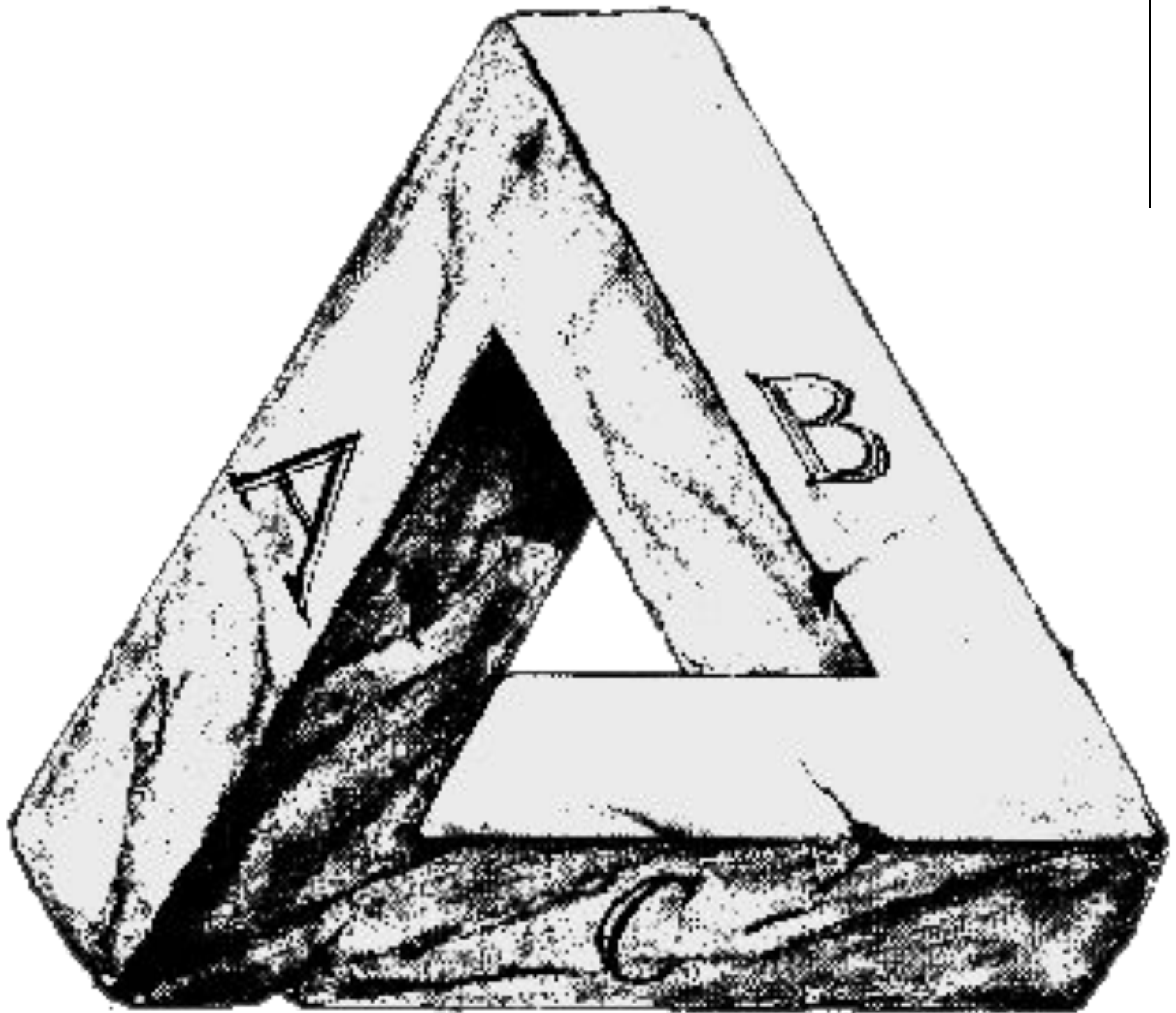

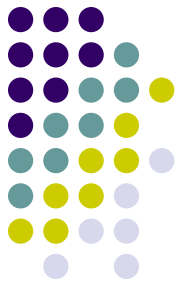
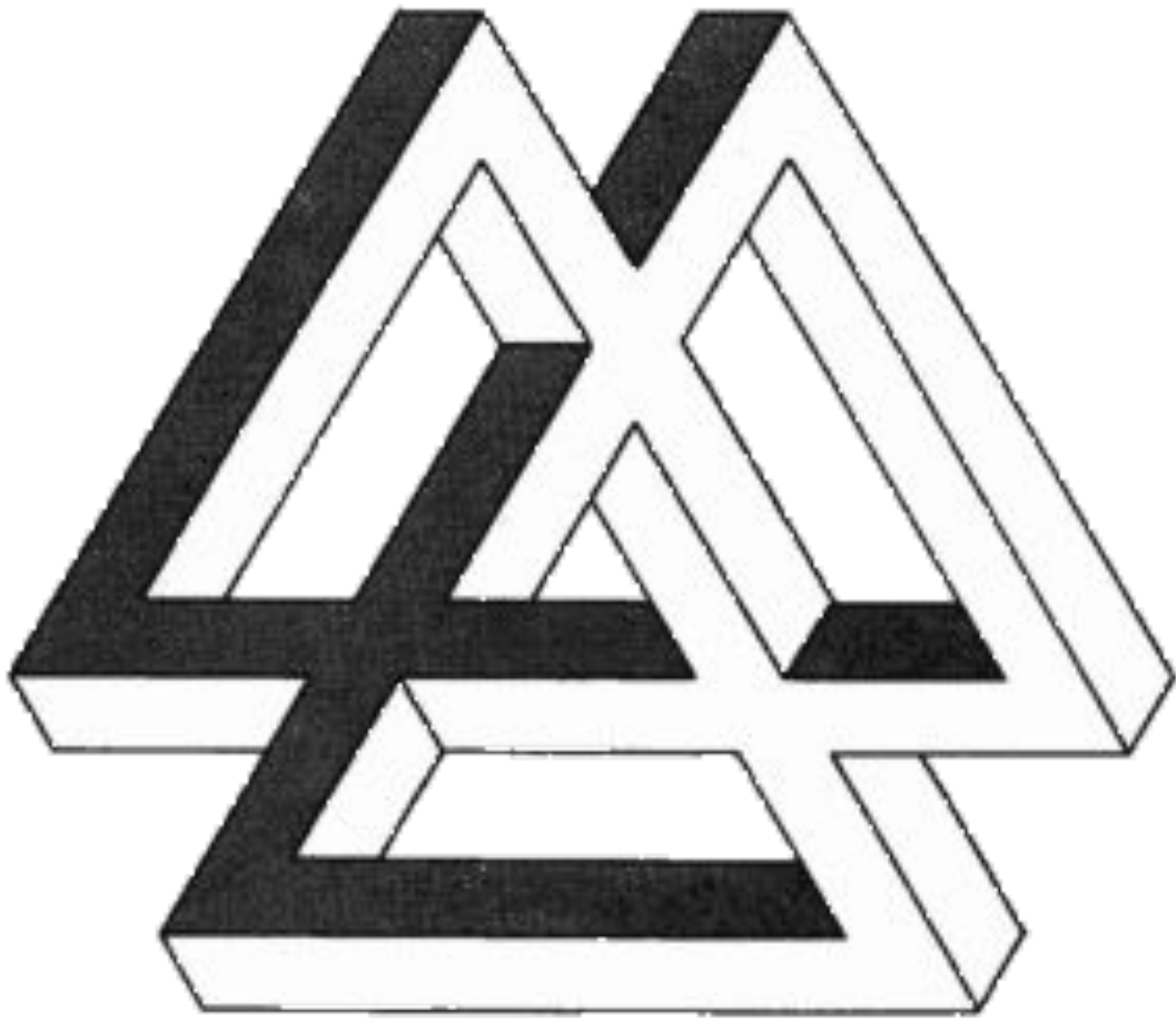

# Странная комната.

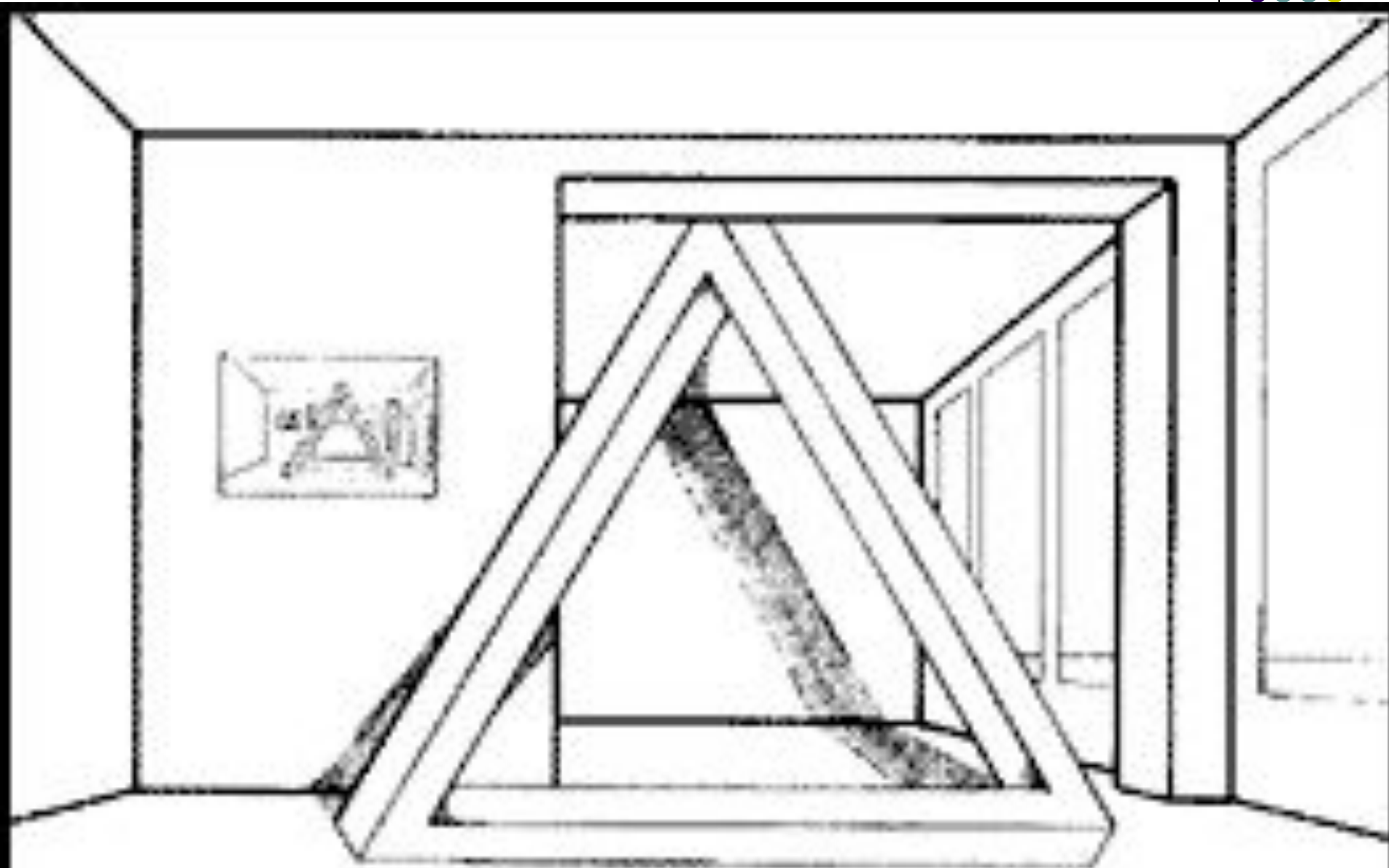

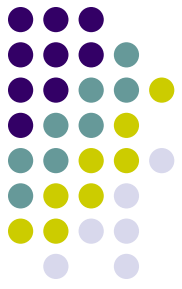
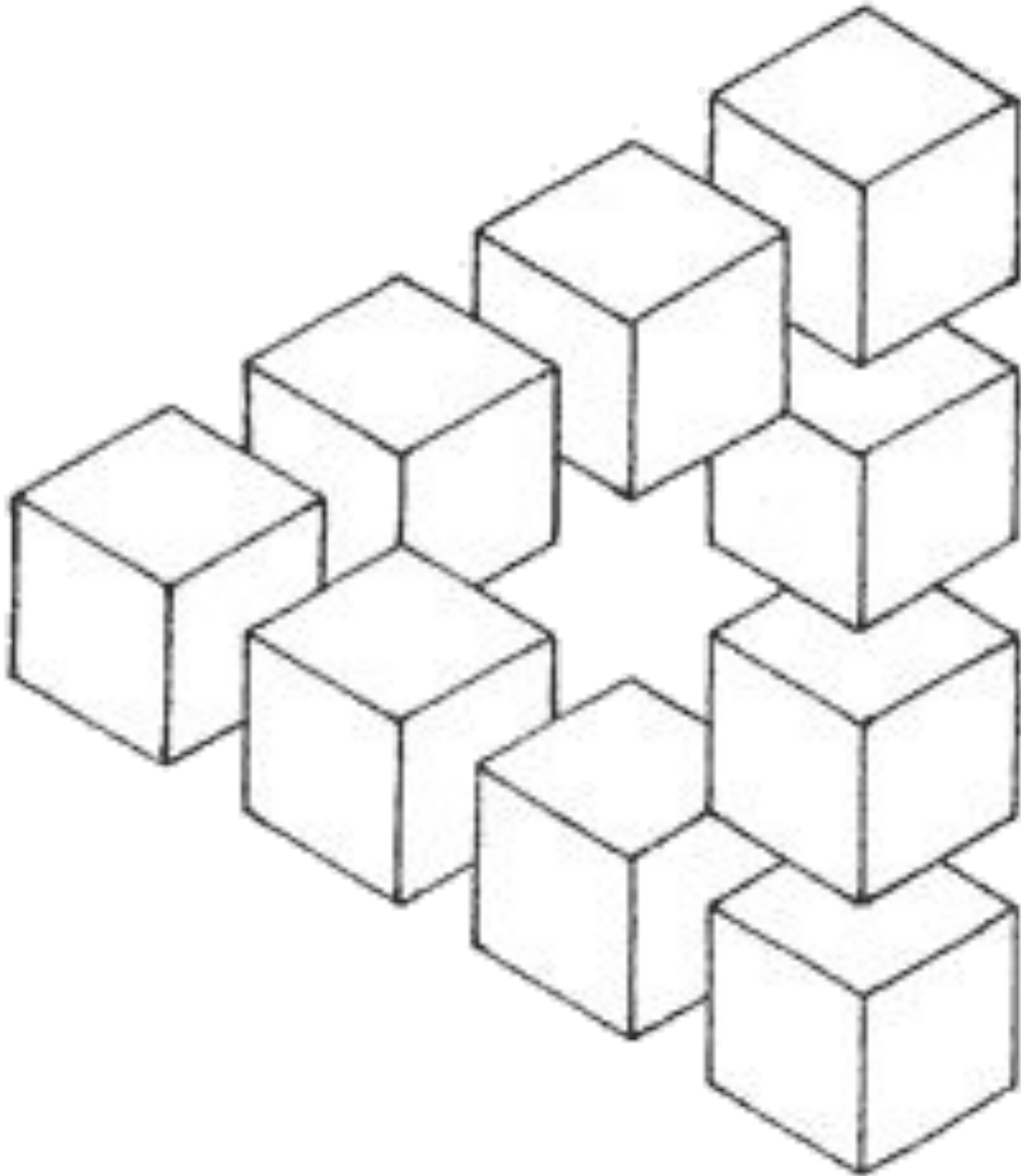

# Треугольник с перемычками

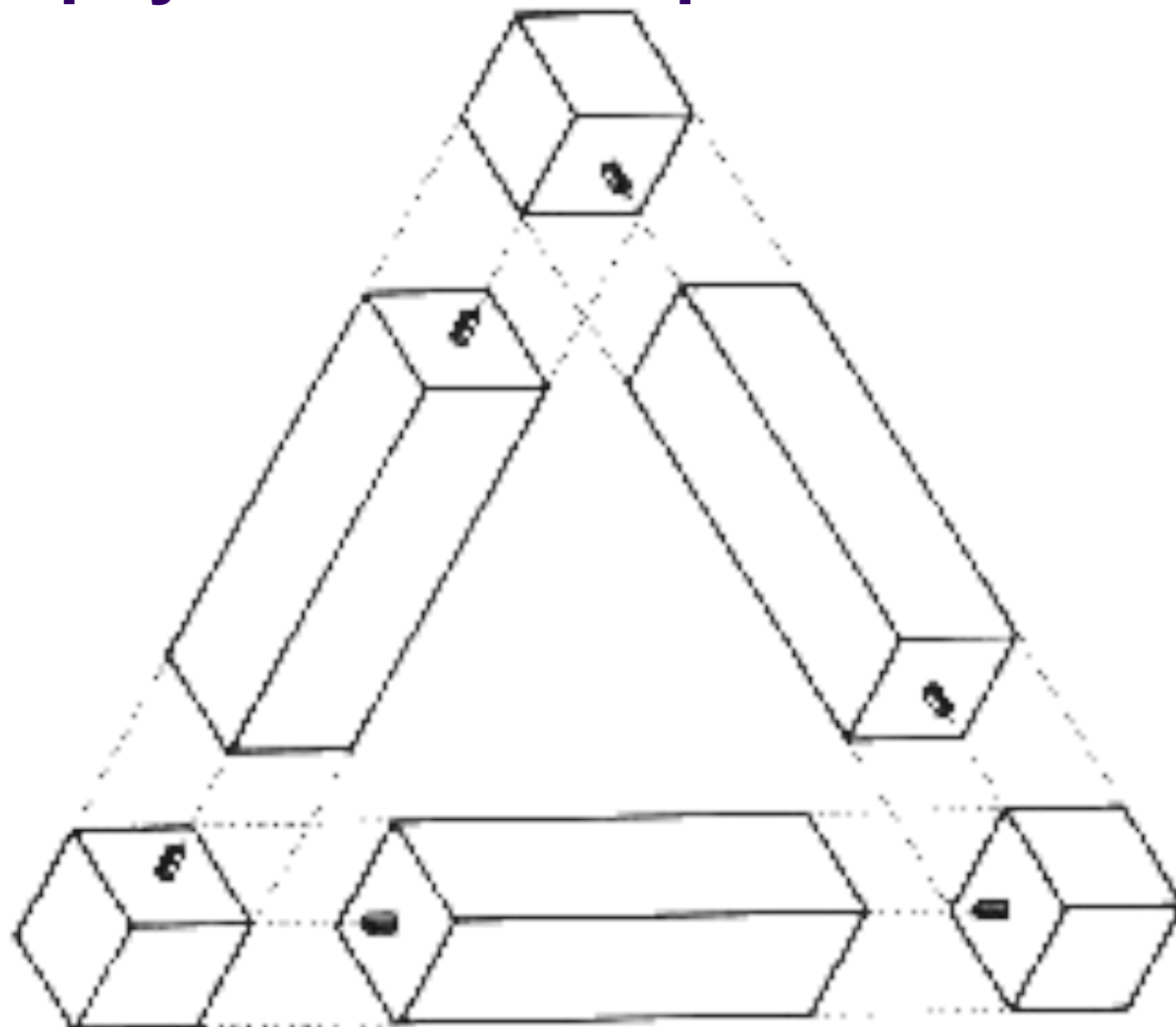
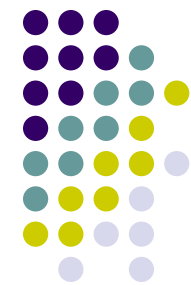

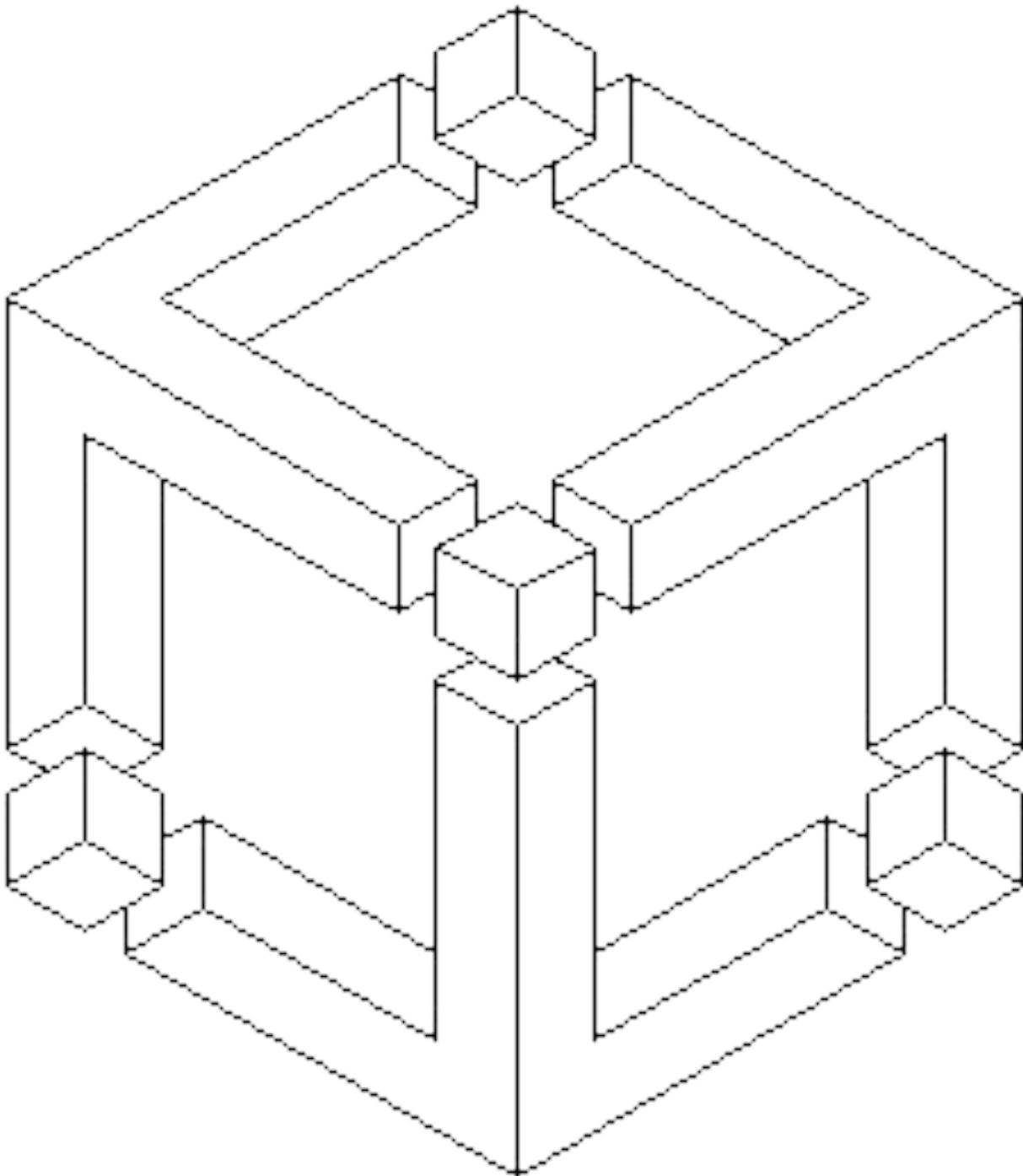

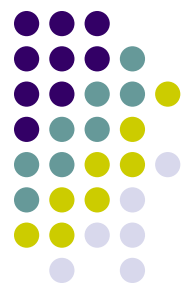
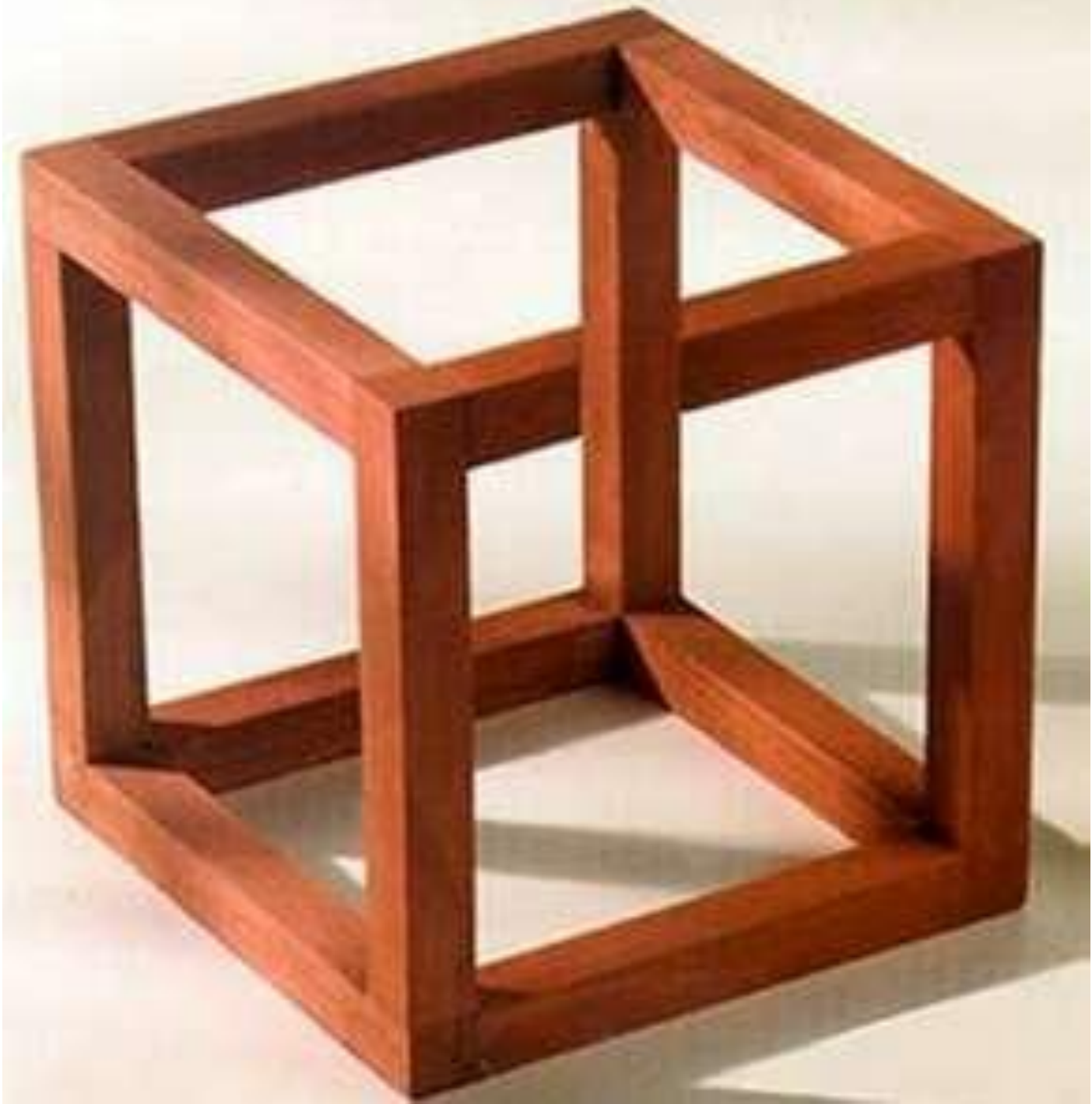



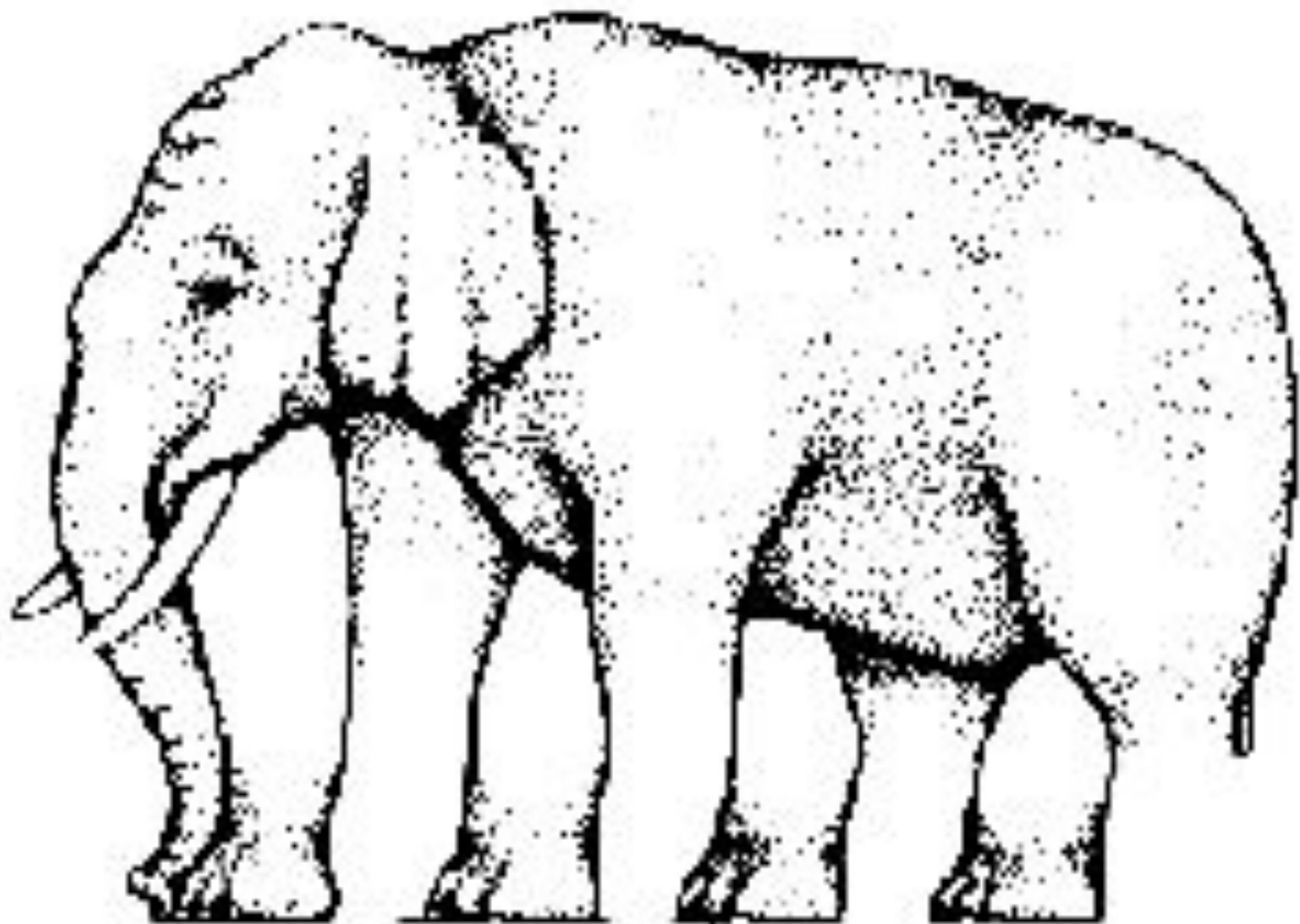

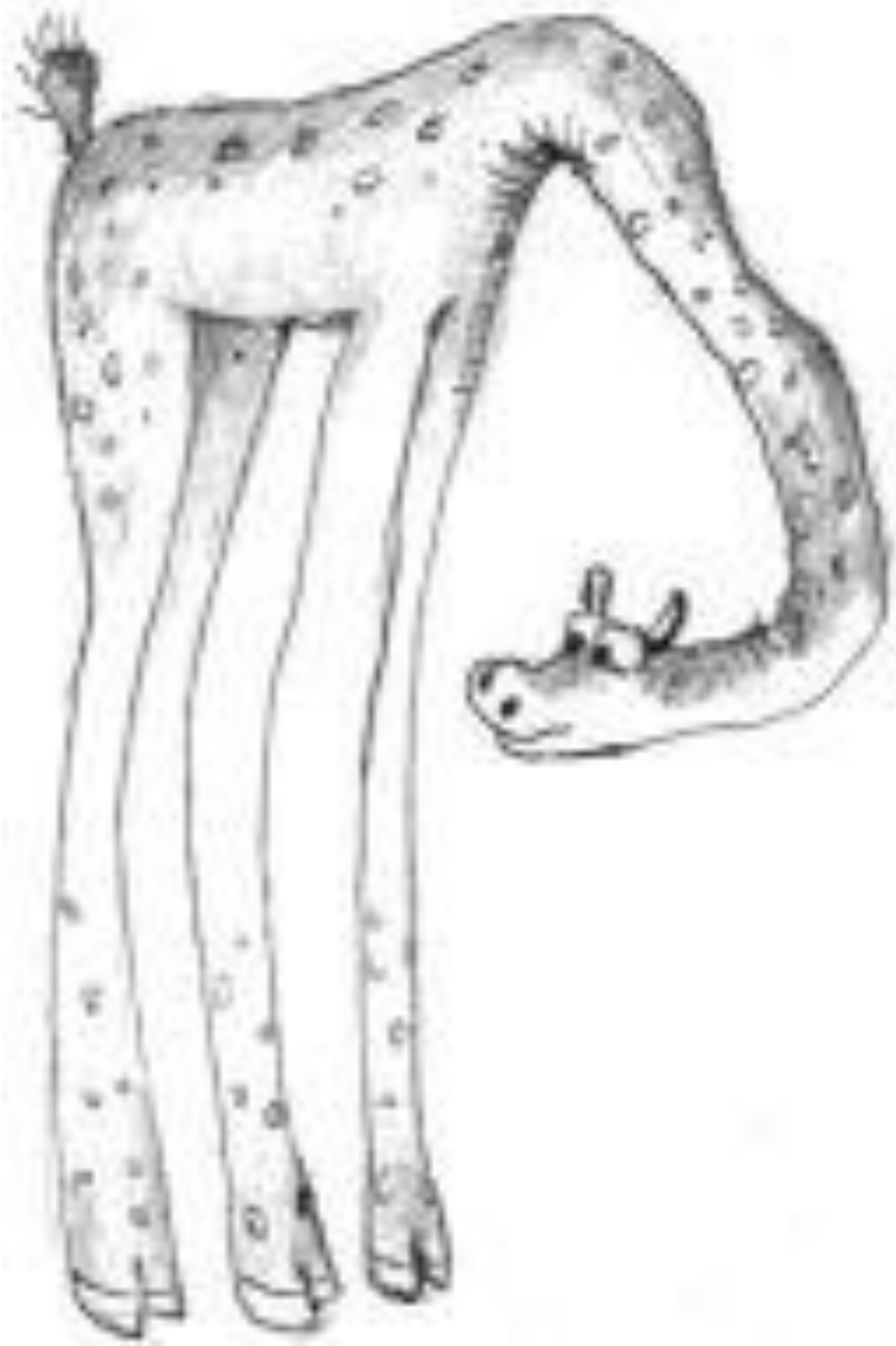

Могут ли нижние двое дойти по плиточкам  
вперёд до упора?

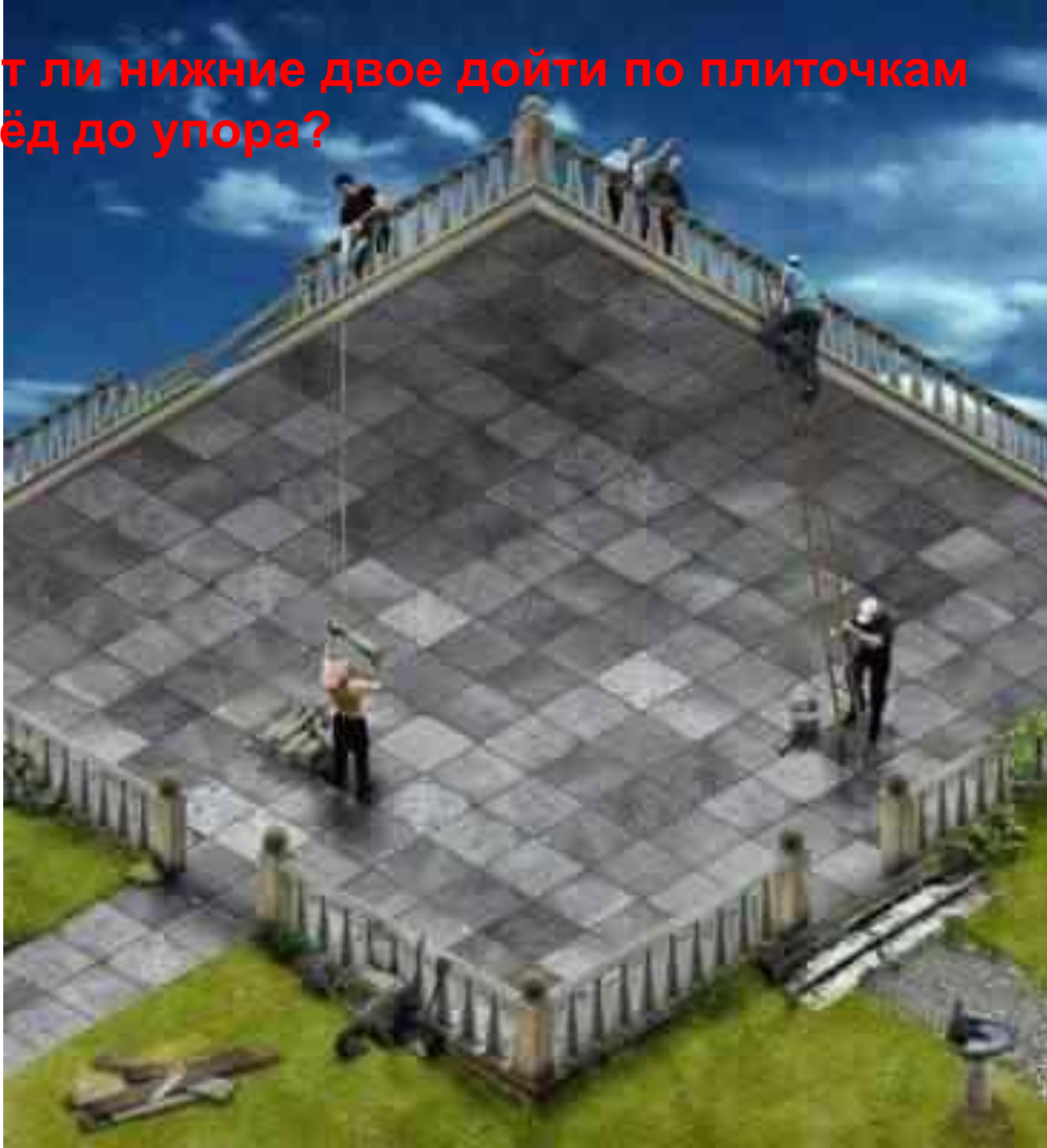

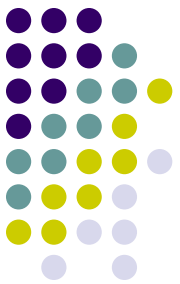

**Кого здесь видите?**

**Молодую девушку или грустную старуху?**





**Кто это? Индеец или эскимос?**

