

**ПРЕЗЕНТАЦИЯ ПО ПРЕДМЕТУ  
«АВТОТОРМОЗА»  
ТЕМА : «НАЗНАЧЕНИЕ И  
УСТРОЙСТВО КМ 394»**

**разработала студентка группы ТАВХ-212  
Абашева Е.  
проверил преподаватель  
Борисова М.В.**

# СВЕДЕНИЯ О КРАНЕ МАШИНИСТА 394

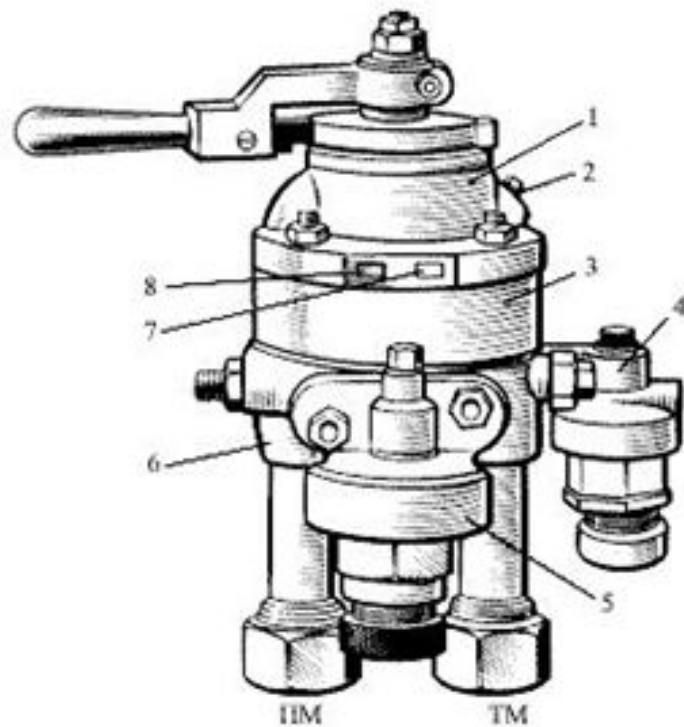

**Кран машиниста 394** по классификации: Универсальный, с не автоматическими перекрышами (с питанием и без питания ТМ)



# НАЗНАЧЕНИЕ КРАНА МАШИНИСТА 394

- Кран машиниста 394 служит для управления автоматическими пневматическими тормозами, как прямодействующими, так и не прямодействующими. Так же применяется при управлении электропневматическими тормозами.

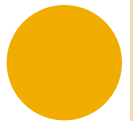
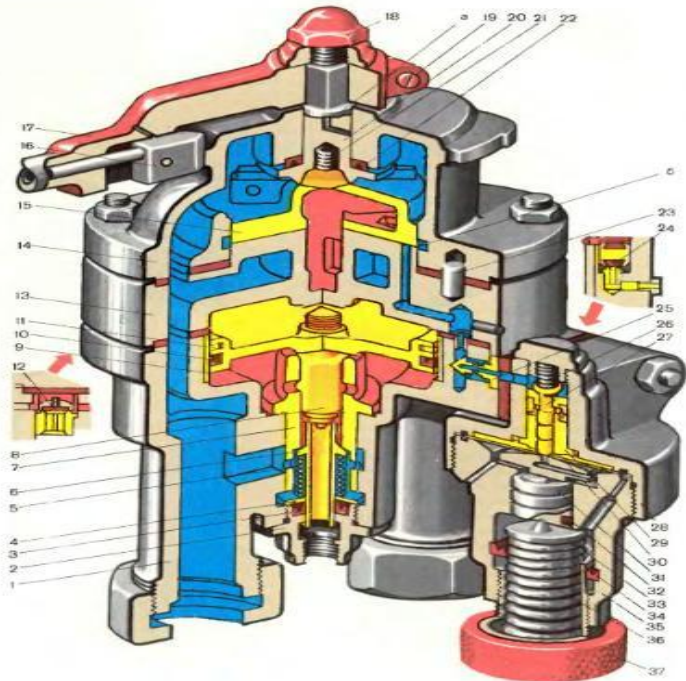

# КРАН МАШИНИСТА СОСТОИТ ИЗ ПЯТИ ОСНОВНЫХ ЧАСТЕЙ

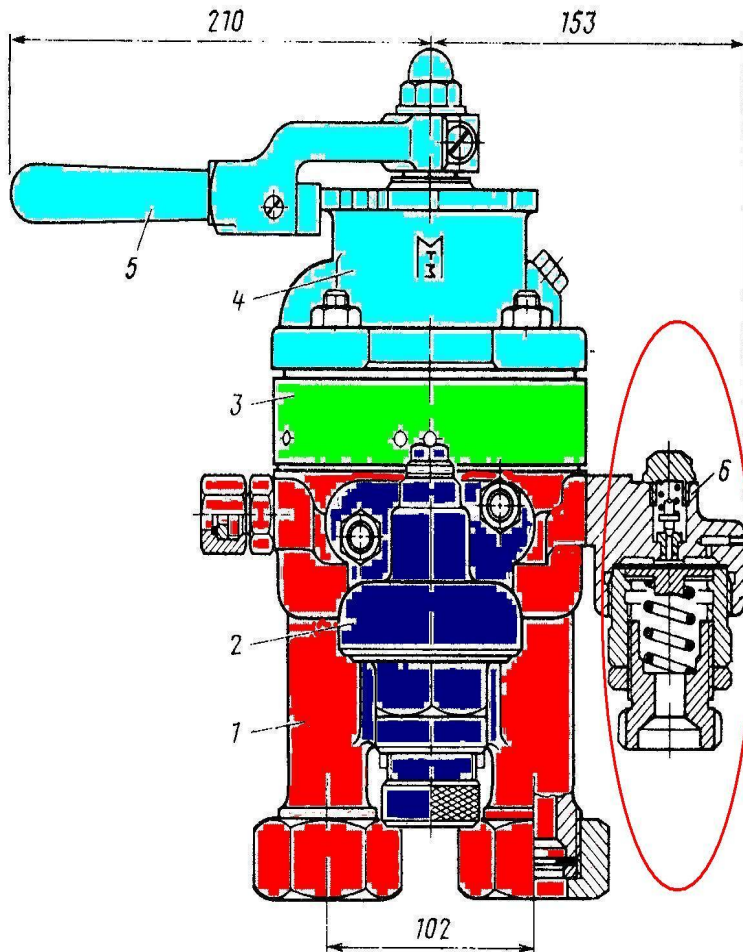

Верхняя (Золотниковая)

Средняя (Зеркало золотника)

Плотность прилегания золотника к зеркалу обеспечивается притиркой друг к другу.

При неисправности одной из частей (верхней или средней), замена производится сразу обеих частей, притертых друг к другу.

