

Строительство пирамид

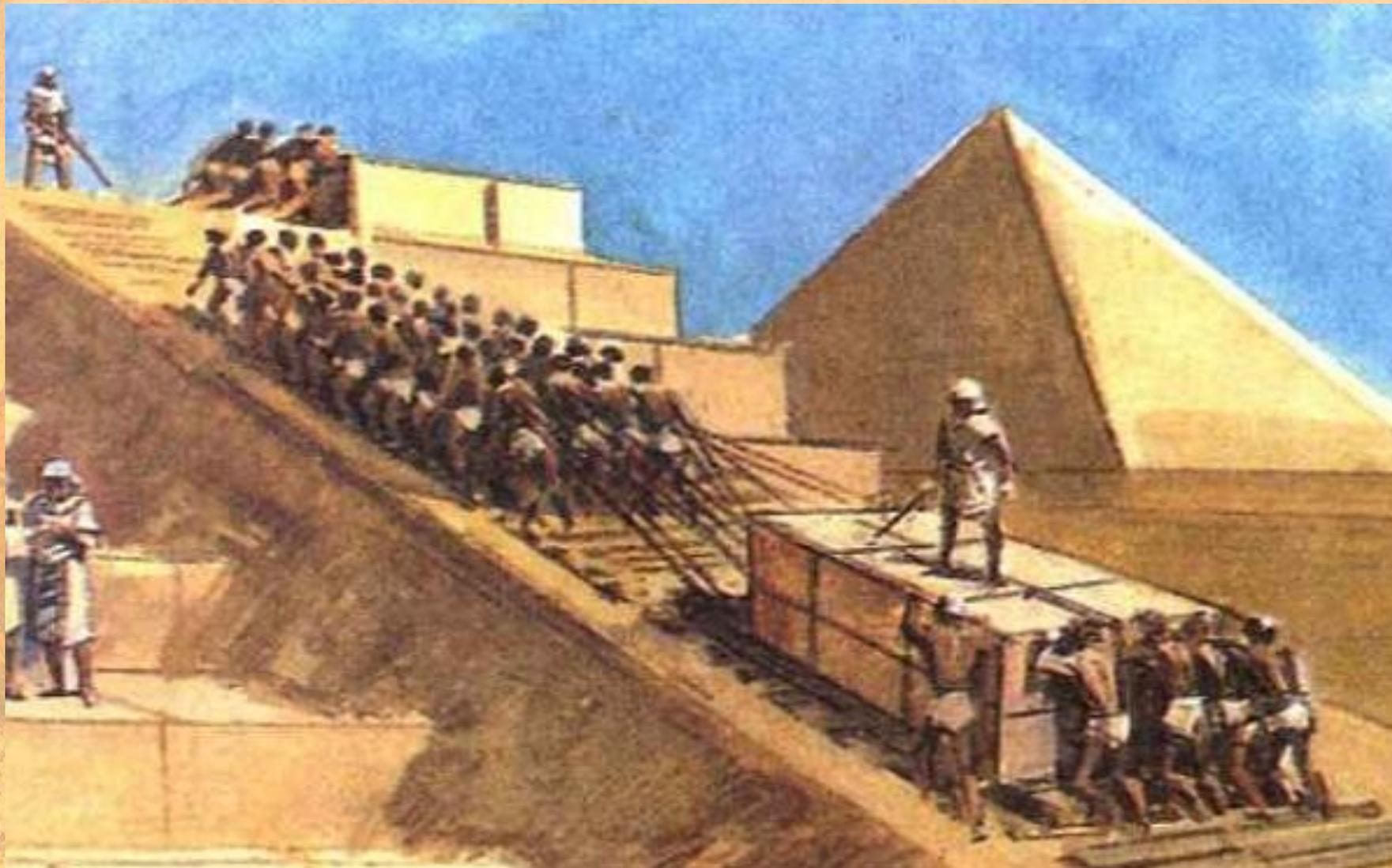

Предположительные теории о строительстве пирамид

1. строительством пирамид занимались многочисленные рабы

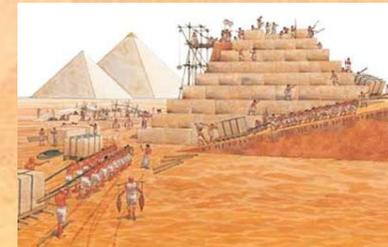

2. пирамиды есть результат воздействия энергии атлантов, которые заставляли камни передвигаться одной только силой мысли;



3. деятельностью инопланетян



4. во времена строительства пирамид существовала особая человеческая цивилизация, в которой все люди были не менее 2,5 м ростом.



От Геродота и до наших дней



О камнях

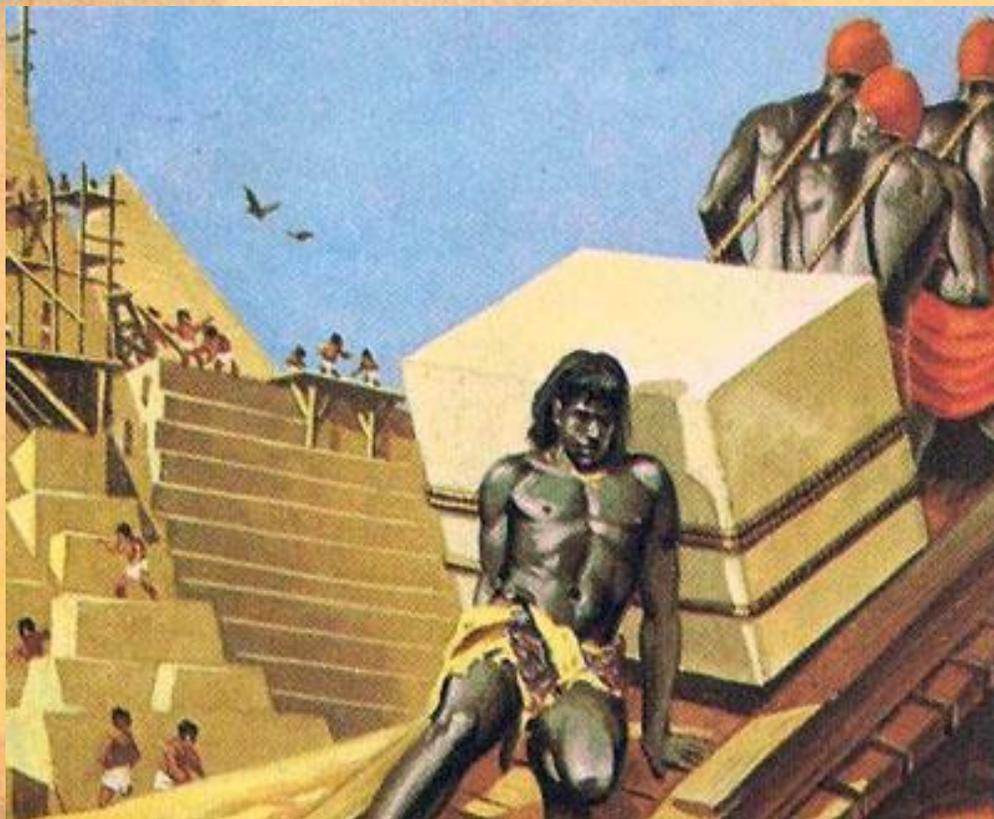

Гипотезы производства строительных блоков



**Добыча блоков в
карьерах для пирамид**



**Отливка блоков из
известнякового бетона**

Транспортировка каменных блоков

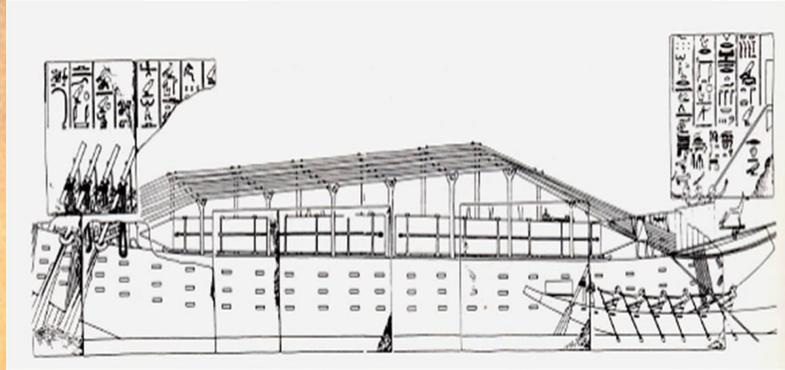

Траспортировка водными путями

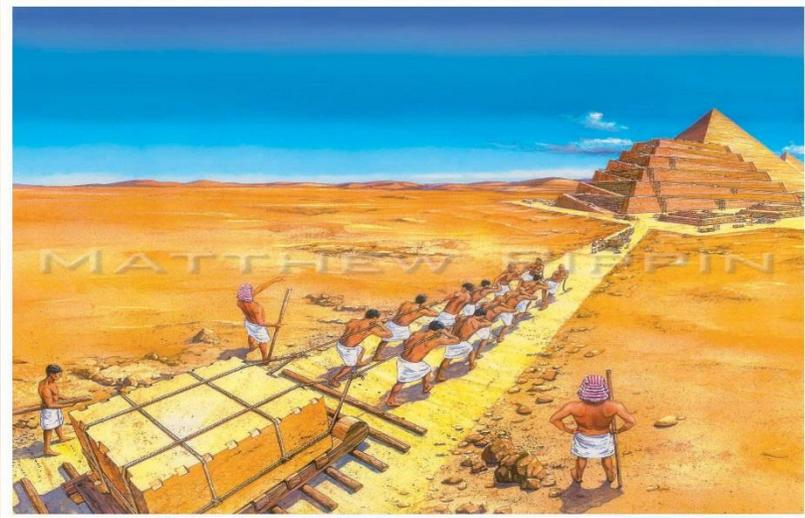

Перекатывание блоков

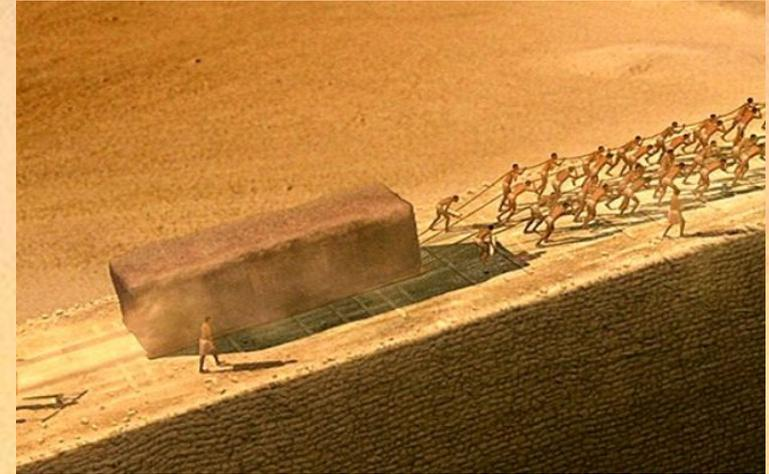

Перемещение по суше

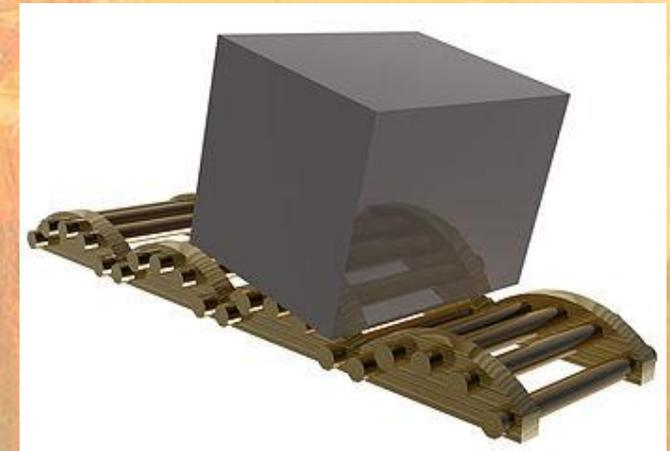

Перемещение блока с помощью специальной дороги. (3D моделирование XXI в.)

Подъем блоков

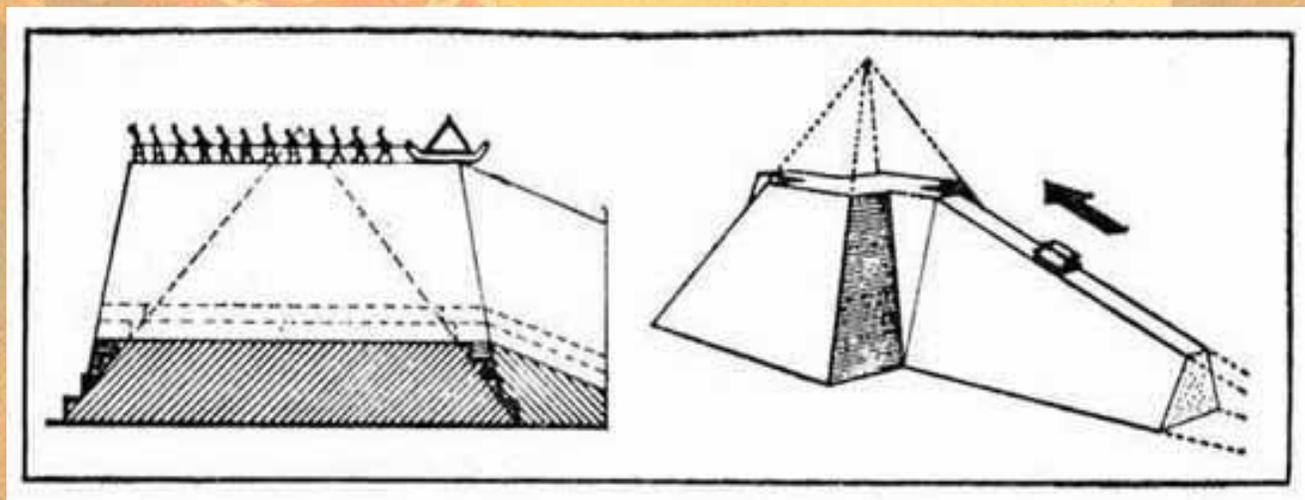
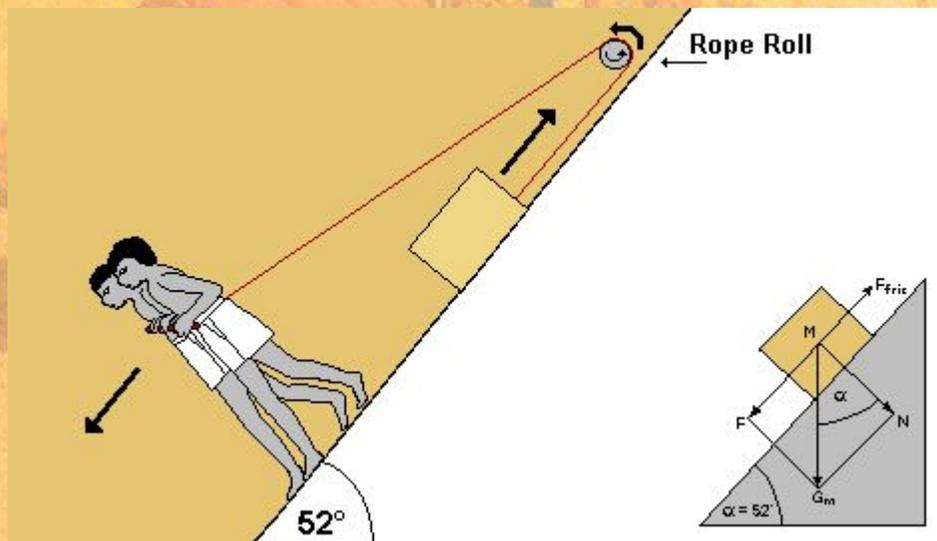
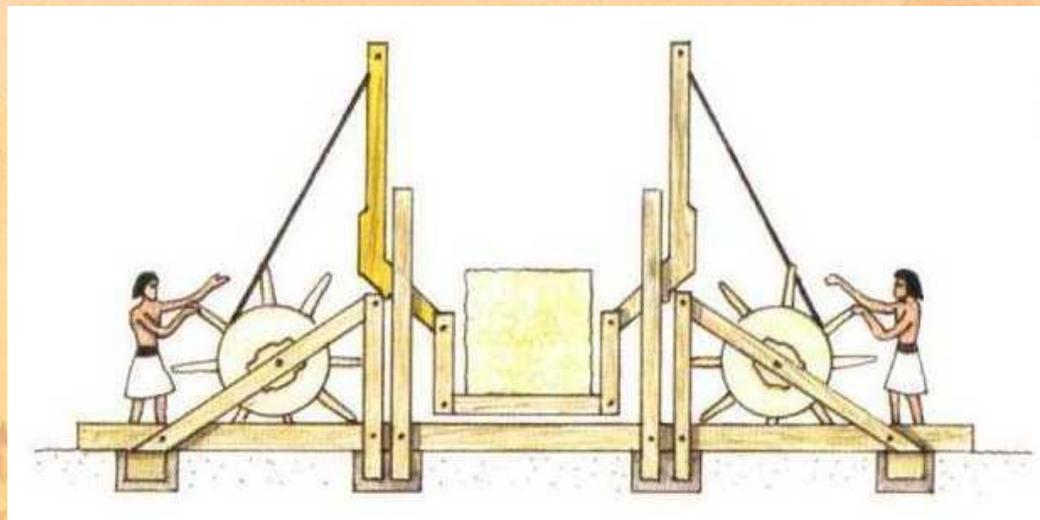
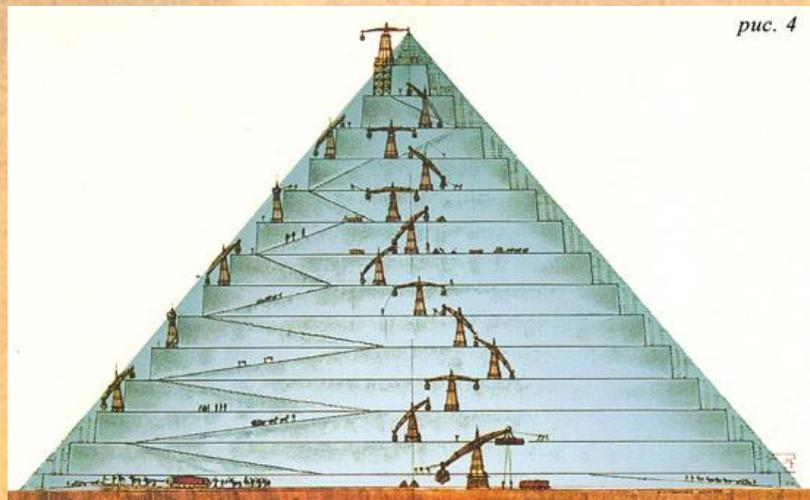

Различные типы блоков.

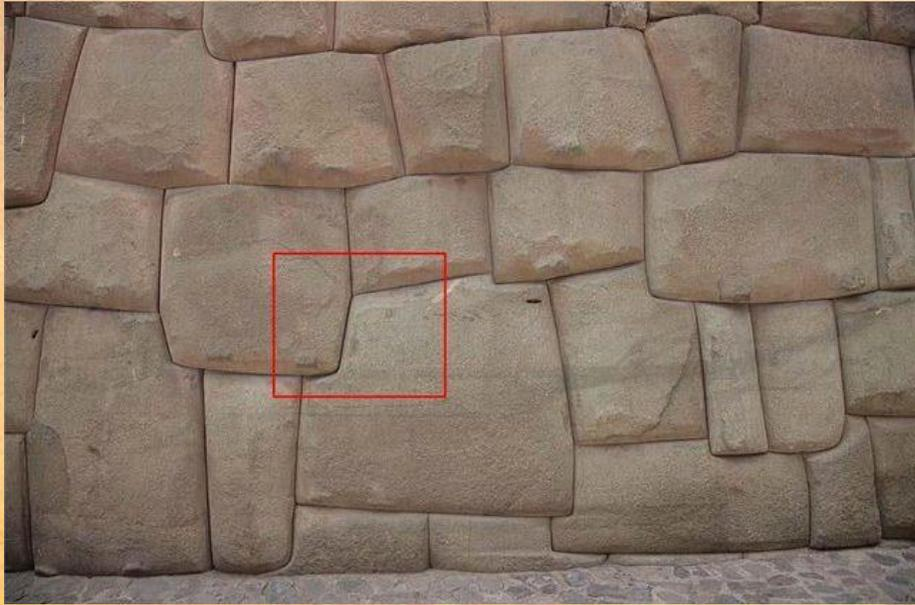

ОРГАНИЗАЦИЯ РАБОТЫ И ЕЕ ВЫПОЛНЕНИЕ ЕГИПЕТСКИМИ СТРОИТЕЛЯМИ



СТРОИТЕЛЬНОЕ ОБОРУДОВАНИЕ

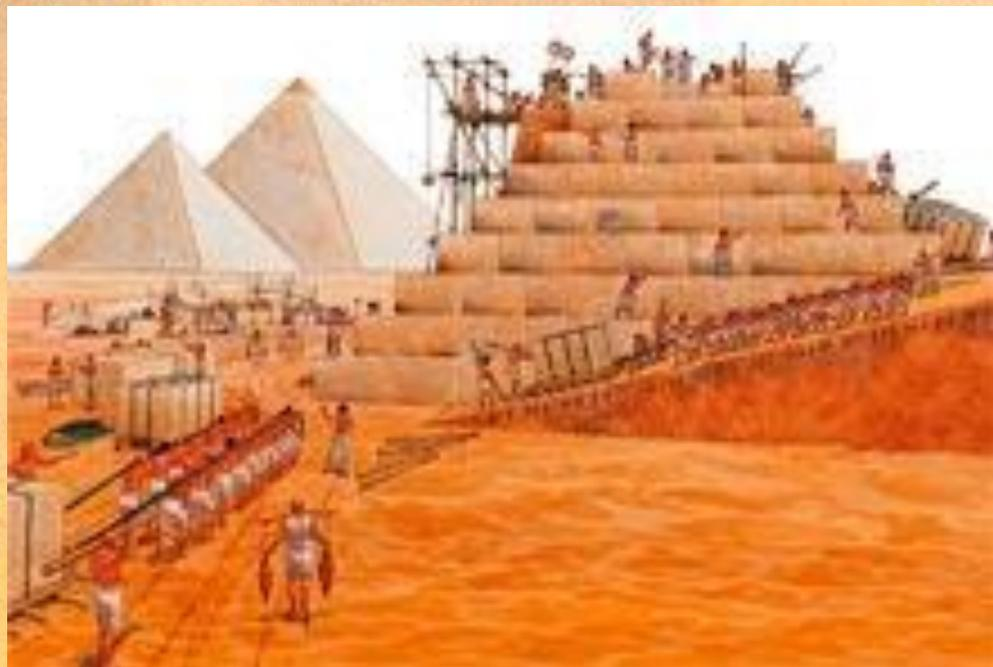

Леса

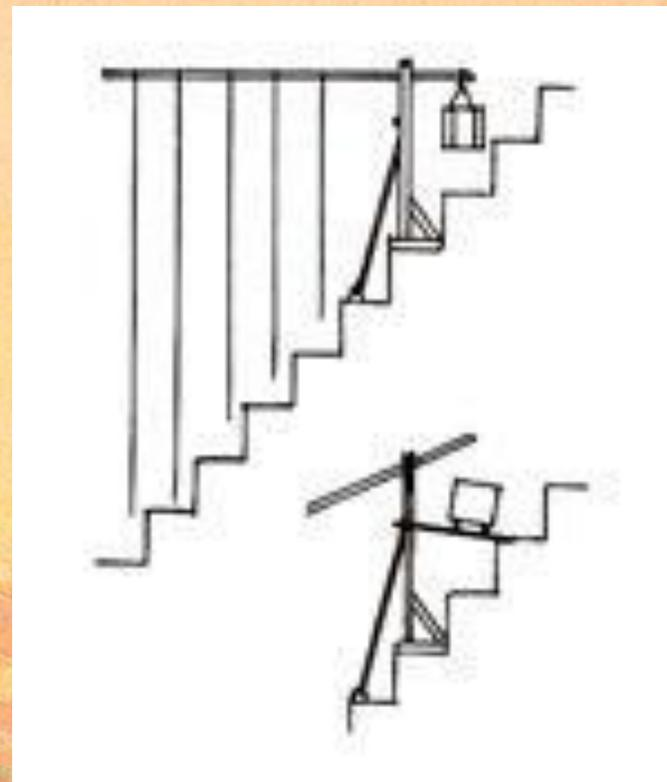

Подъемники

Схема Пирамиды

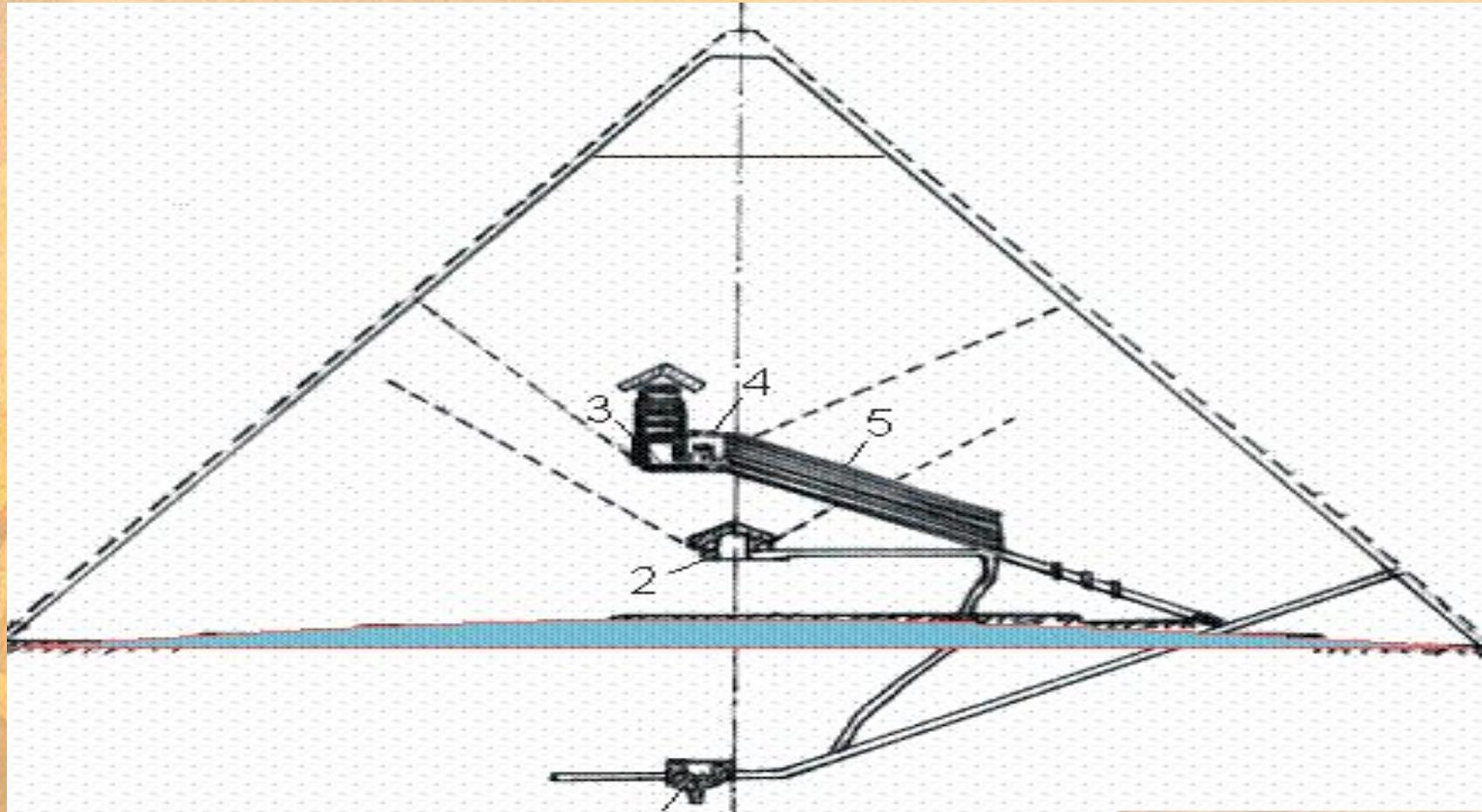

Инструменты

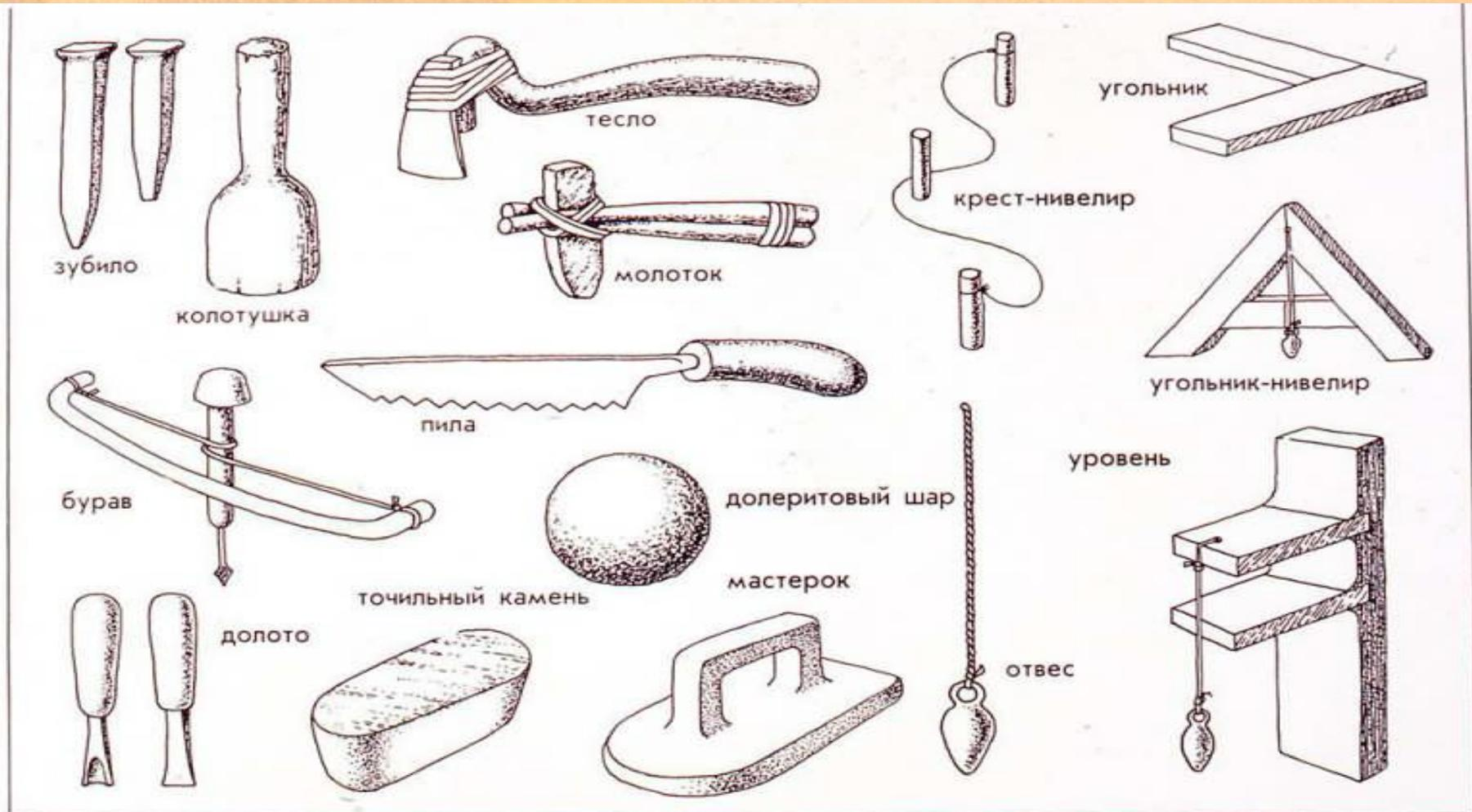

Все пирамиды были построены этими инструментами. Египтяне не знали ни железа, ни бронзы, ни кранов, ни полиспастов. Инструменты изготовлялись из меди.

Покрытие пирамид



СОВРЕМЕННЫЕ ТЕОРИИ

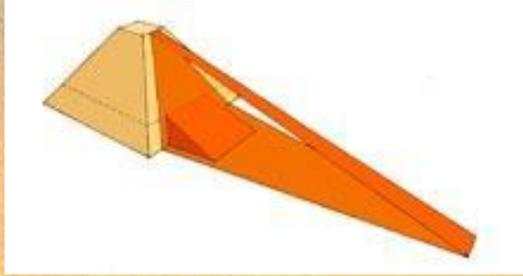

- Фронтальный пандус Людвига Бархата

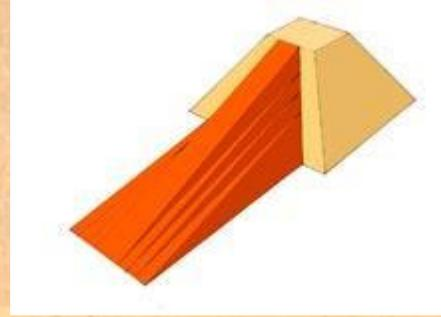

Фронтальный пандус Жана-Филиппа Лауэра

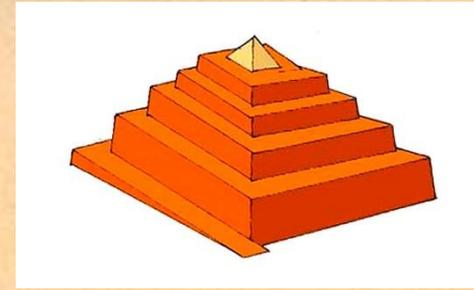

Винтовой пандус Жоржа Гойона

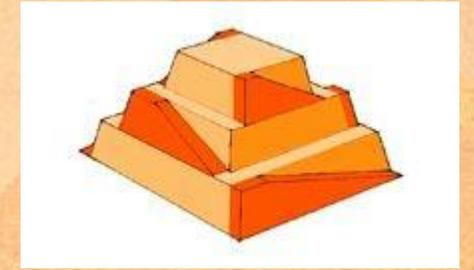

Боковые пандусы для постройки ступенчатой пирамиды

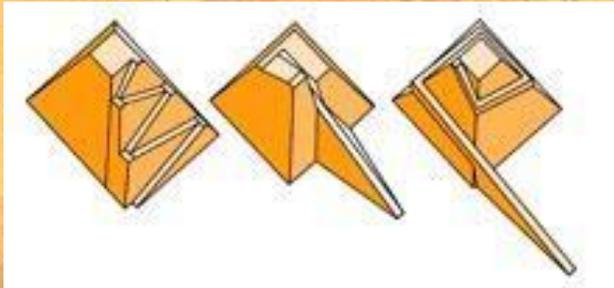

Другие виды пандусов. Слева направо: боковой пандус Уво Хольшера, полувнутренний пандус Дитера Арнольда, спиральный пандус Марка Ленера

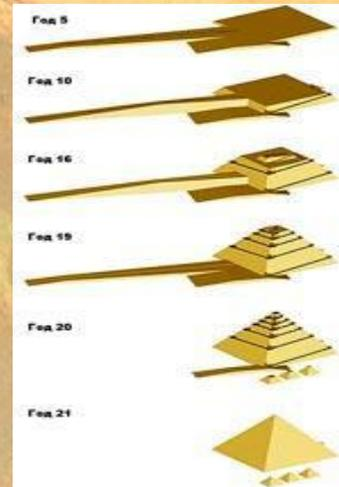

Теория Удена

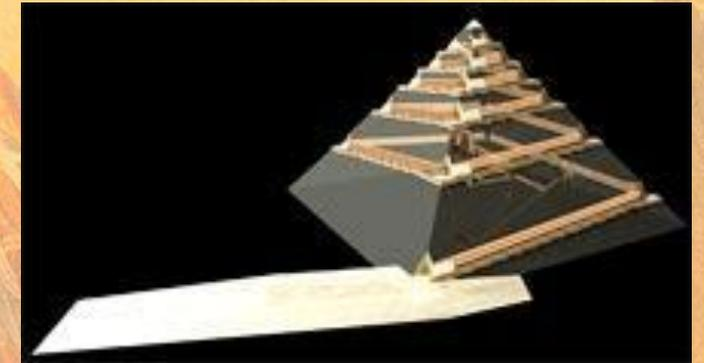

3-D реконструкция постройки пирамиды согласно теории Ж.-П. Удена

• Интересные факты.

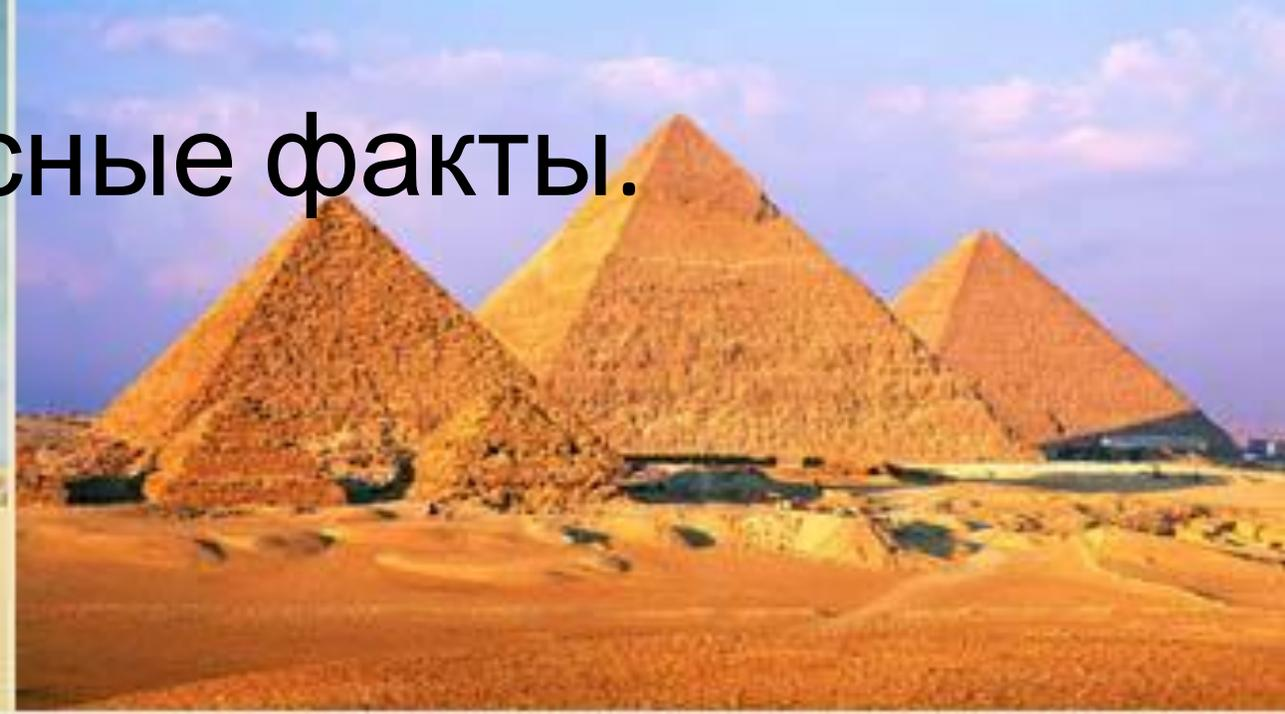

Неразрешимые вопросы

1. Древним египтянам были доступны лишь каменные и медные долота. Как им удавалось с их помощью обрабатывать гранитные плиты, не оставляя зазоров между блоками?
2. Как они сумели углубиться вниз почти на 100 м в скальную основу пирамиды?
3. Поразительно, что всего лишь за 20 лет были уложены по магнитным земным линиям, в идеальном порядке 2,5 млн. «кирпичей» массой 2-3 тонны. Получается, что ежедневно и круглосуточно наверх «забрасывали» 346 блоков. Один «кирпичик» за пять минут...