

Виконала учениця 5-М класу

Сейрік Юлія

НАСЛІДКИ ІНДУСТРІАЛЬНОЇ РЕВОЛЮЦІЇ

ВИЗНАЧЕННЯ ІНДУСТРІАЛЬНОЇ РЕВОЛЮЦІЇ

Індустріальна революція - це масовий перехід на нову організацію праці - машинне виробництво на великих фабриках, яке прийшло на зміну ручній праці

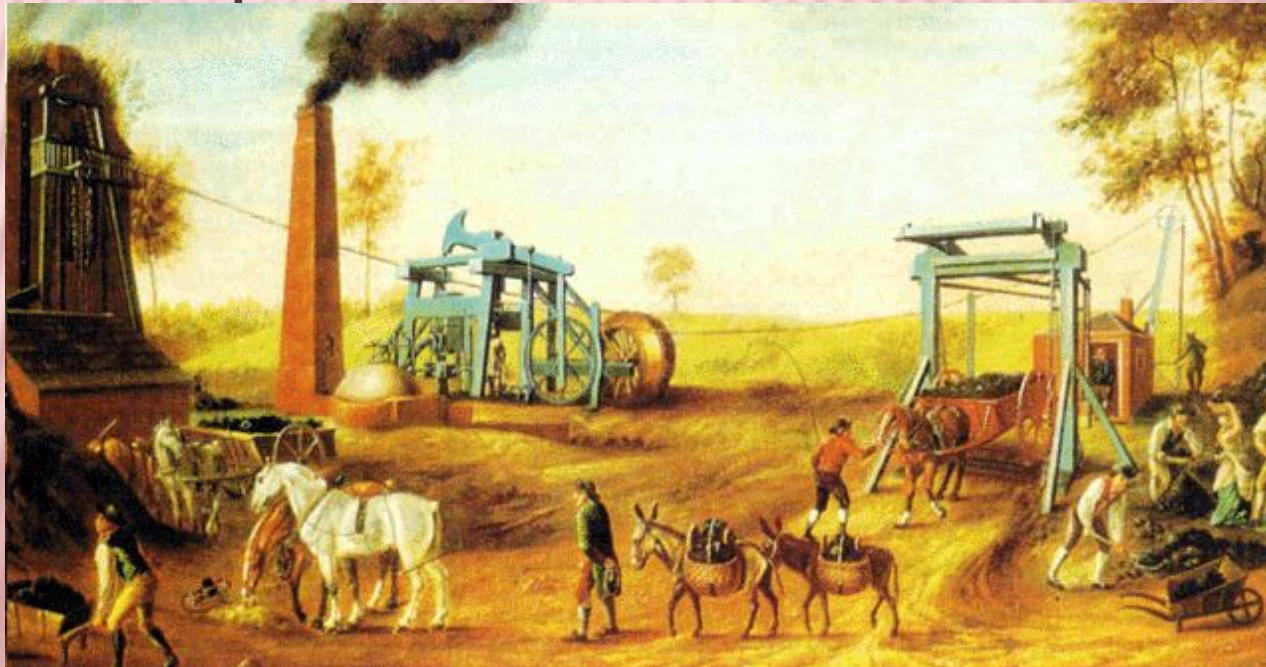

СУСПІЛЬНІ НАСЛІДКИ

Головний результат промислового перевороту – створення індустріального суспільства.

Його характеризують:

- Особиста свобода громадян.
- Ринкові відносини.
- Товарне виробництво.
- Технічна модернізація.
- Нова структура суспільства (переважання міських жителів, класове розшарування).
- Конкуренція.

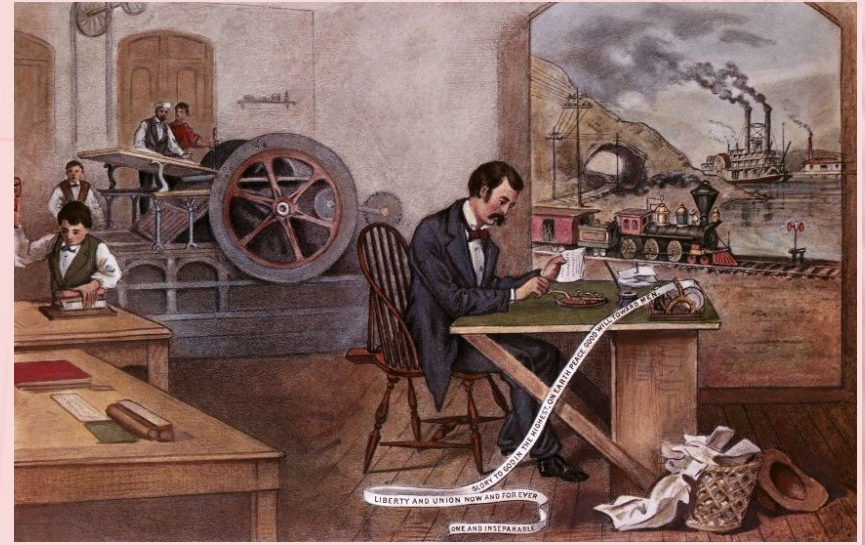
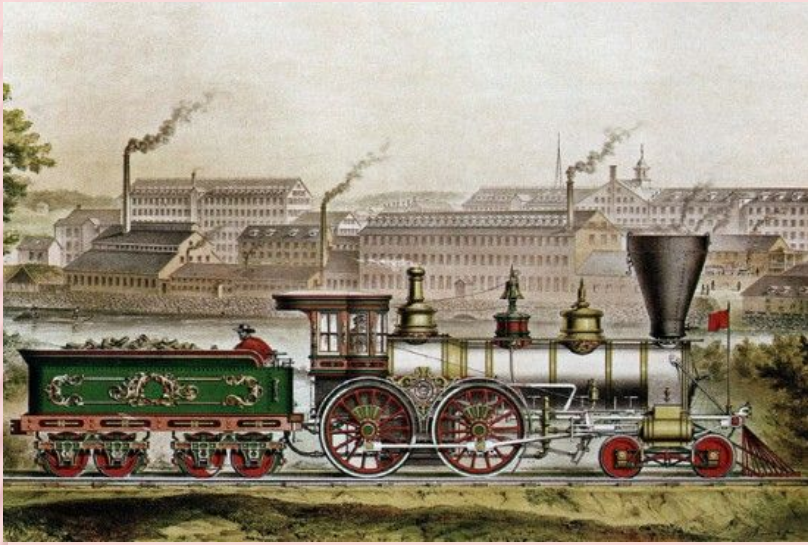

З'явилися нові технічні можливості (транспорт, зв'язок), що підвищувало якість життя людей. Але в гонитві за прибутком буржуазія шукала шляхи здешевлення вартості робочої сили, що призвело до повсюдного використання праці жінок і дітей. Суспільство розкололося на два протуберантні угруповання: буржуазію і пролетаріат.

Розорені селяни й ремісники не могли влаштуватися на роботу через нестачу робочих місць. Винуватцями вони вважали машини, замінили їх працю, тому розмаху набув рух проти верстатів. Робочі громили обладнання фабрик, що поклало початок класовій боротьбі проти експлуататорів.

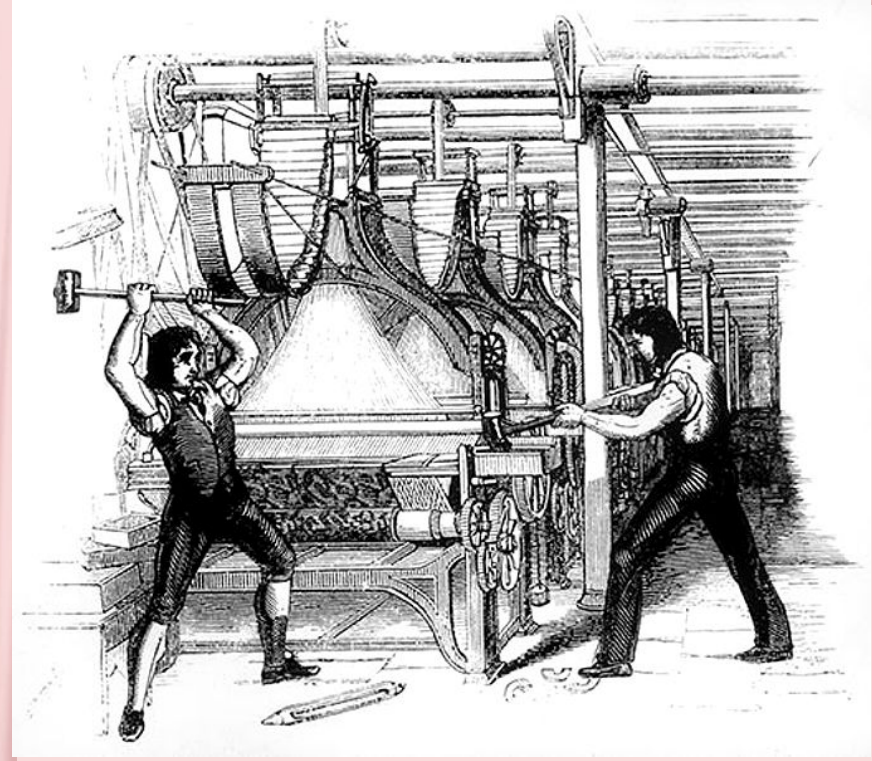

Зростання банків і збільшення капіталів, що ввозяться в Англії на початку ХІХ століття, призвів до низької платоспроможності інших країн, що викликало кризу надвиробництва 1825 році. Це ті наслідки, які спричинила індустріальна революція.

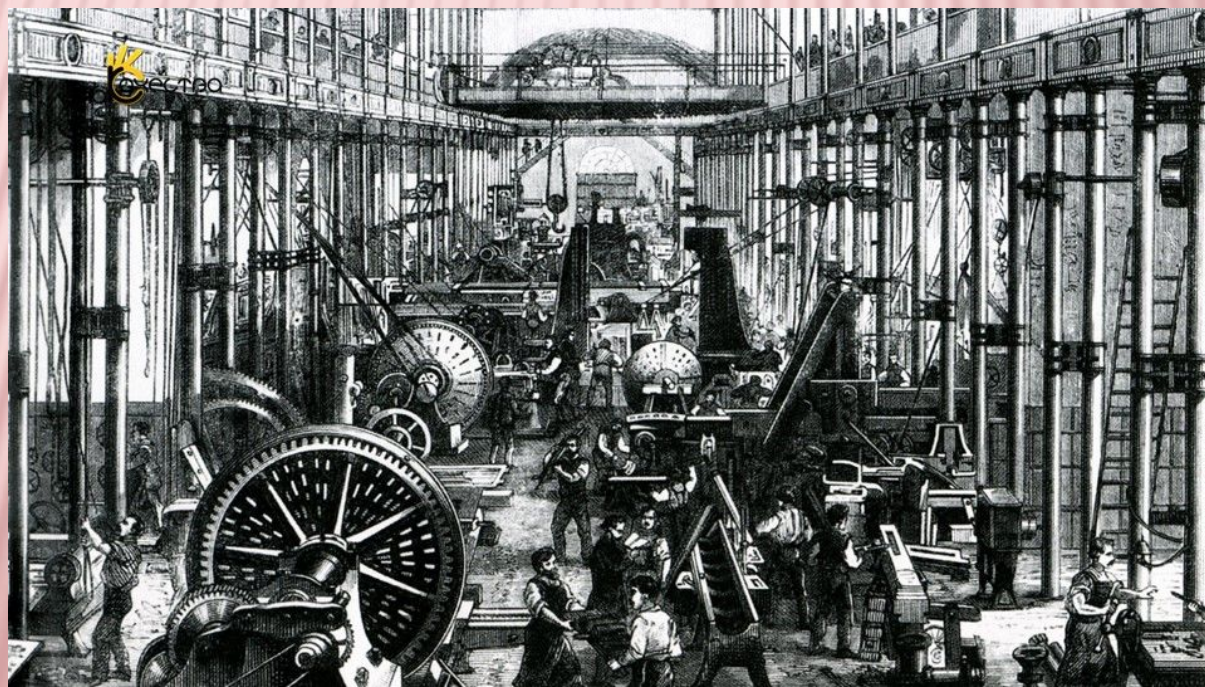

ЗМІНИ В ЖИТТІ Й ПОБУТІ РІЗНИХ ВЕРСТВ НАСЕЛЕННЯ

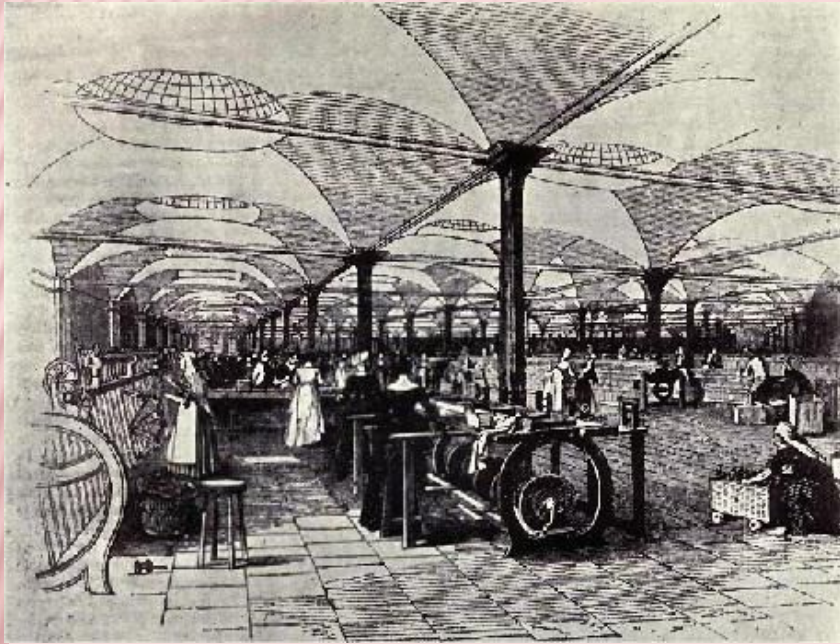

Виробництва і фабрики стали новими джерелами зайнятості і заробітку. Це також допомагало людям виїхати з сіл в міста і працювати на них. Але найголовніше, цей період був відзначений технологічних і промислових винаходів, які вплинули і впливають на всі аспекти людського життя

ОСНОВНІ ВІНАХОДИ В ПЕРІОД ПРОМИСЛОВОГО ПЕРЕВОРОТУ

1. Сівалка

Сівалка корисна для посіву насіння на конкретні позиції, і покриваючи їх теж. Цей пристрій підвищив коефіцієнт врожайності приблизно в дев'ять разів, а також зробив процес посіву дешевше, так як потрібно менше праці.

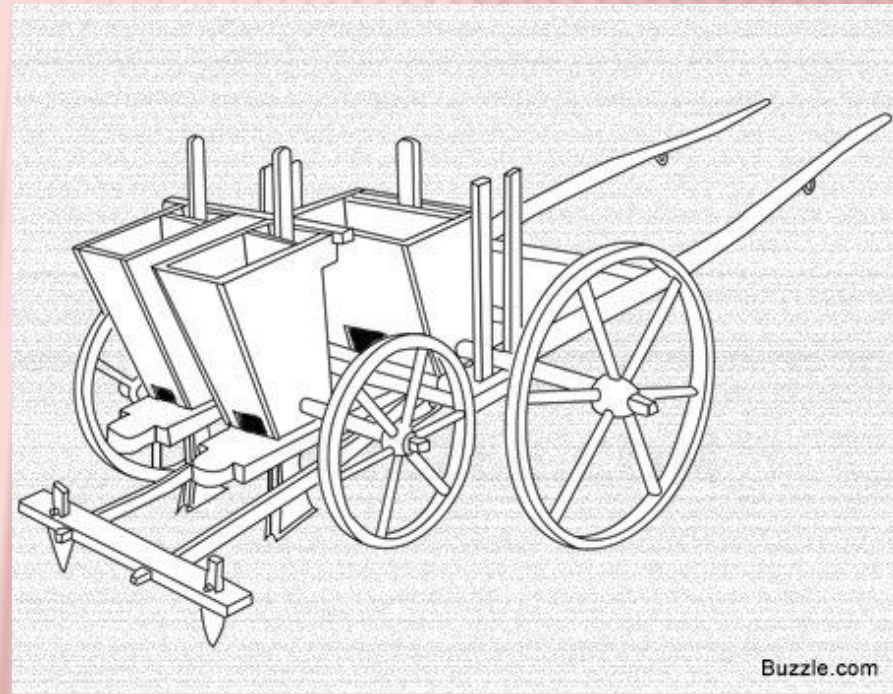



2. Літаючий човник

Він працював, дозволяючи трансфером для качок, який повинен був бути пропущений через нитки основи, швидше, за широкі одягу, таким чином, дозволяючи вівер для виробництва широких тканин в малий період часу. Це, в свою чергу, допомогло збільшити продуктивність праці ткача, а також зниження трудомісткості.

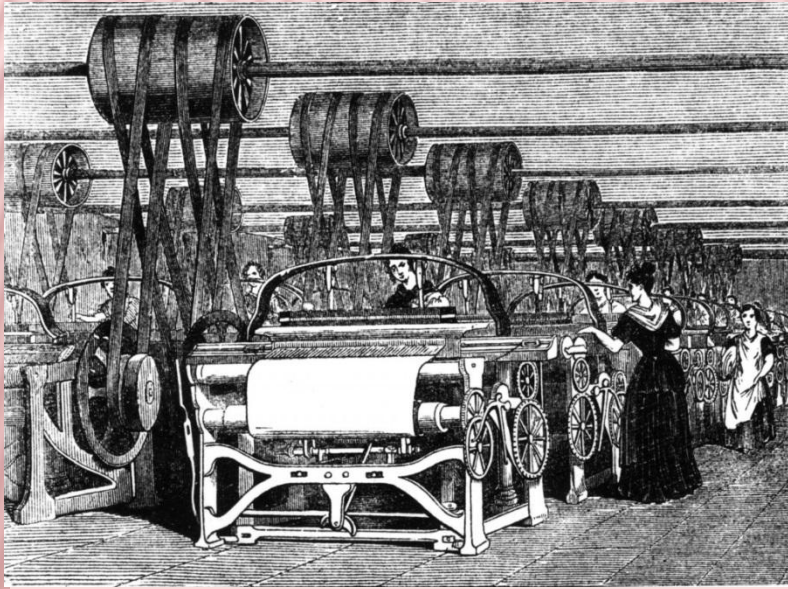

3. Громовідвід

Під час грози і удару блискавки, він буде збирати плату і зробити його нейтральним шляхом заземлення його. Таким чином, він зміг захистити багато будинків, які були під частою загрозою пожеж від блискавок.

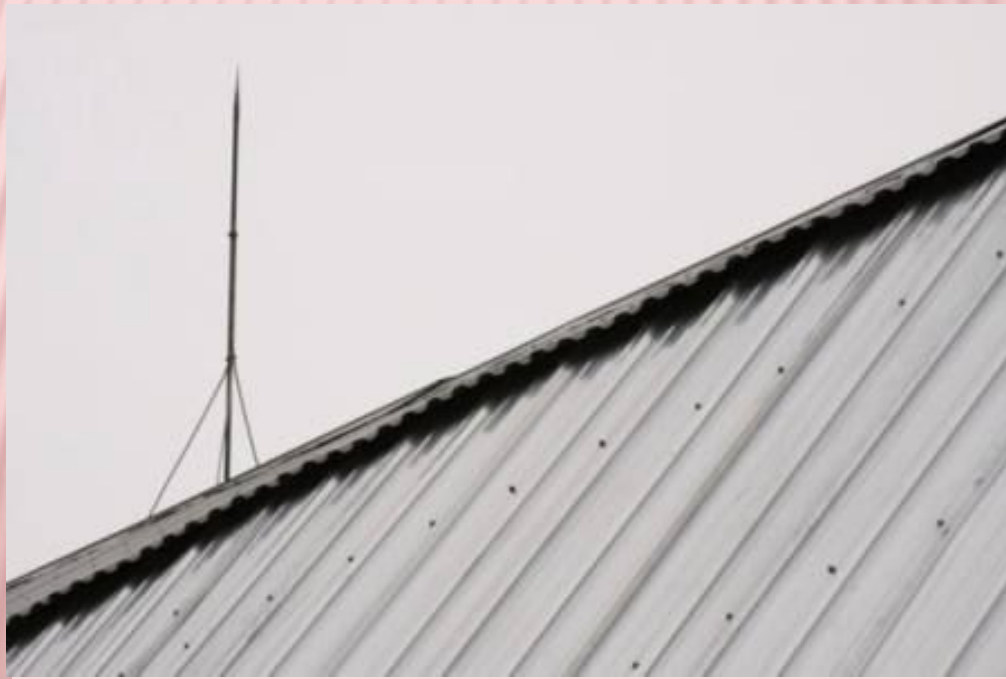

4. Спінінг Дженні

Традиційні методи виготовлення пряжі обмежена велике виробництво товарів. З винаходом прядильної Дженні, ремісники могли обертатися майже 120 ниток на один раз, замість того, щоб тільки один потік.

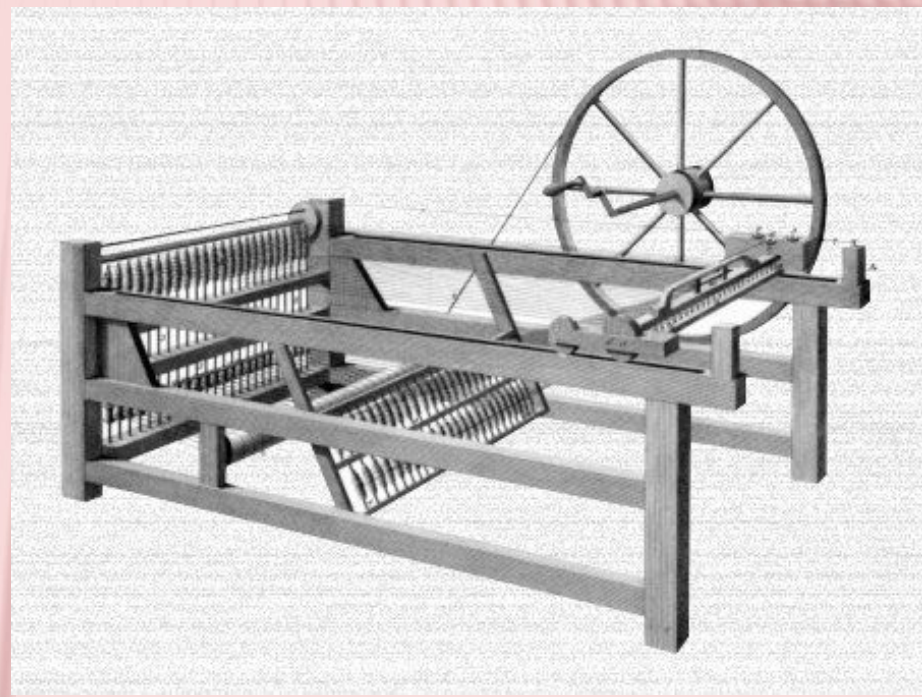

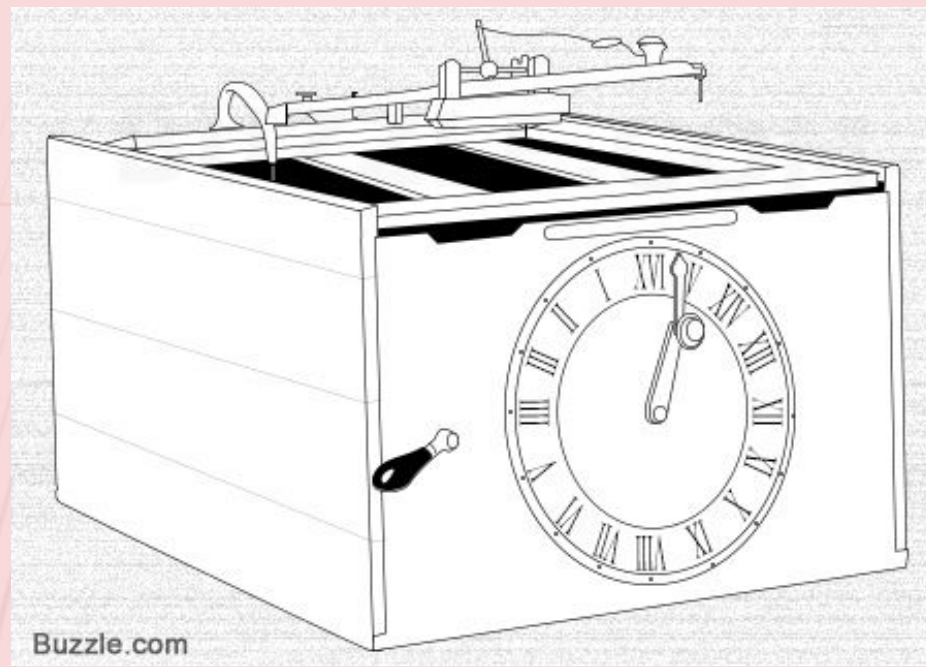

5. Поліграфіста

Винахід поліграфіста призвів до розробки типізації та став самим потенційний інструмент для написання в той час. У більшості випадків друкар використовували в офісах. Письменники і бізнес-процесів також почали використовувати цей апарат в якості основного матеріалу для друку слова

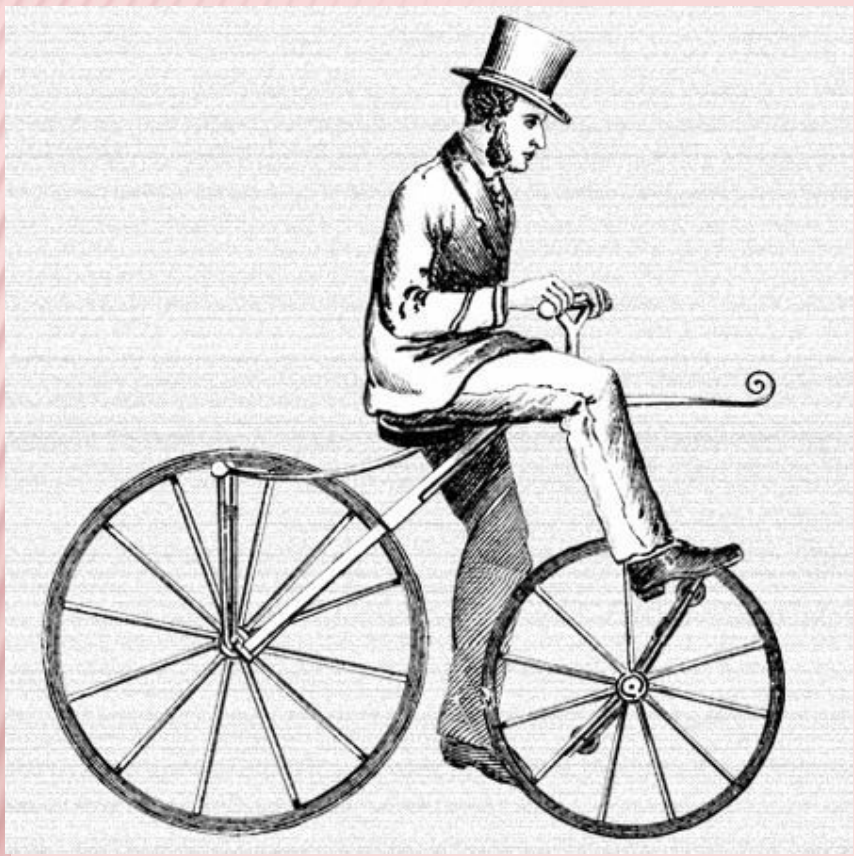

6. Педалі Велосипеда

Винахід велосипеда допомагав людям подорожувати легко і з більшою швидкістю, а також виявилось вигідним в економічній частині багато часу.

ЗНАЧЕННЯ ПРОМИСЛОВОГО ПЕРЕВОРОТУ

Промислова революція була одним з найважливіших явищ в історії людства, що дозволили ряду країн вступити в смугу стрімкого розвитку продуктивних сил і назавжди покінчити з економічною відсталістю.

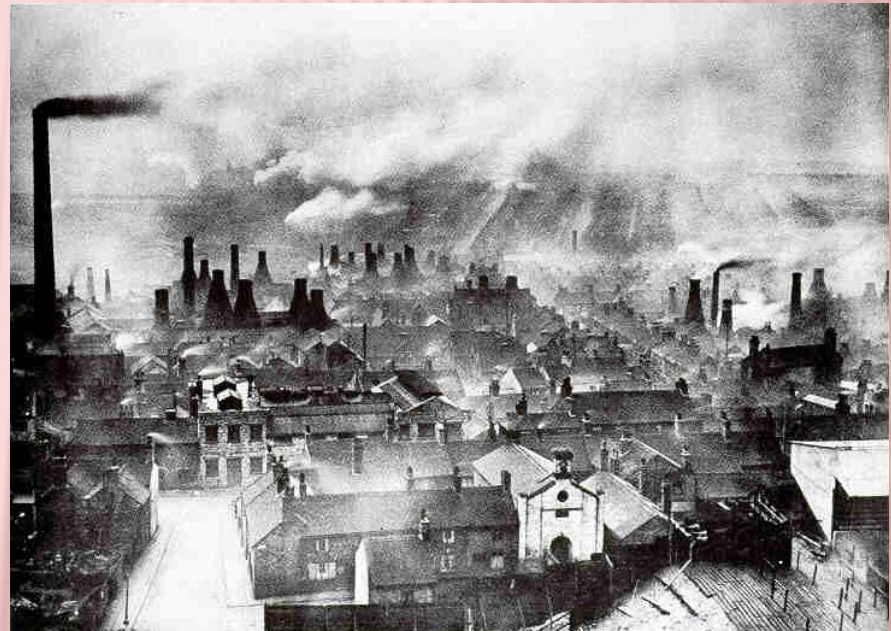

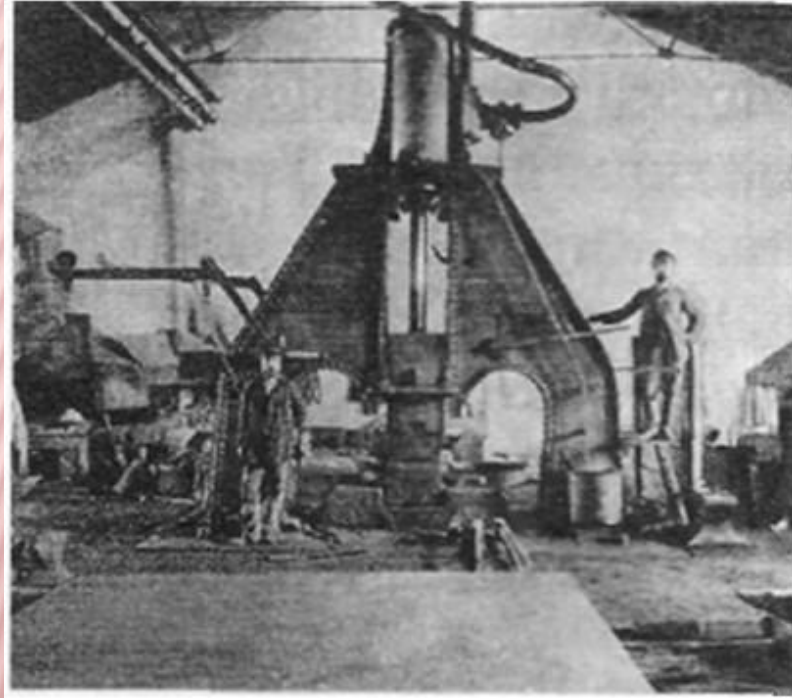

Промислова революція знаменувала перехід від переважання аграрного господарства з його постійною загрозою неурожаю та голоду до нового етапу в розвитку економіки і нового матеріального рівня життя. Промисловий переворот був сукупністю економічних, соціальних і політичних змін, що ознаменували перетворення машин в основі засіб виробництва.

Кінець!