

МЕЖРЕГИОНАЛЬНЫЙ  
ЦЕНТР КОМПЕТЕНЦИЙ

Искусство,  
дизайн и сфера  
услуг

# Этапы формирования брошюр

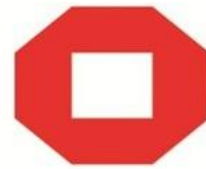

Тюменская область

Работу выполнили:  
Студентки группы ГД-18-11-1  
Битюкова Наталья и Махнева Алина

Брошюра – это один из самых распространенных видов рекламной продукции, он относительно недорогой и по сравнению с листовкой и буклетом более информативен. Брошюры или каталоги наиболее полно информируют о деятельности предприятия, о товарах производимых компанией и предоставляемых услугах.

Брошюра (от французского brochure – сшивать) – полиграфическое издание, объемом от 8 страниц, в мягкой обложке, в виде скрепленных листов, при помощи клея, шитья скрепкой или ниткой, пружины, евроскобы и т.п.



# Этап 1. Разработка дизайна брошюры

В зависимости от назначения брошюра может быть методической, презентационной, рекламной или информационной. Дизайн для каждой будет отличаться – деловой, представительский, креативный, точный или вызывающий.

Для разработки дизайна брошюры необходимы следующие элементы: структура брошюры, логотип, примеры фирменного стиля, графические материалы (фото, схемы), текстовая информация, контактная информация.



На начальном этапе изготовления определяется, сколько в брошюре будет страниц и какого формата. В зависимости от задачи, которая возлагается на это печатное изделие, оно может выглядеть по-разному. Есть рекламные брошюры большого размера (А3), состоящие всего из четырех страниц, а есть издания, содержащие массу полезной информации на 48 страницах и имеющие формат А5. От цели, которую хочет достичь заказчик при изготовлении брошюры, зависит книжная, альбомная или равносторонняя ориентация.

Когда все перечисленные выше параметры определены, а также установлена целевая аудитория, предстоит решить вопрос о том, каким тиражом будет осуществляться изготовление брошюры. Если она включает в себя рабочие материалы для конкретного мероприятия, тираж равен числу его участников. Как правило, речь идет о количестве от 100 до 300 экземпляров.

Далее предстоит выбрать бумагу для изготовления брошюр. Будет ли она матовой или глянцевой, плотной или тонкой, зависит от предназначения печатного изделия и возможностей заказчика.



При создании дизайна брошюры особый акцент делается на соблюдение фирменного стиля компании заказчика и точное попадание в формат целевой аудитории. Цель любой брошюры – ознакомление и формирование заинтересованности в услугах и товарах компании. Поэтому такое издание должно быть ясным и понятным, доносить весь объем информации о вашей компании и при этом не вызывать у покупателя дополнительных вопросов, а, наоборот, формировать активную лояльную позицию к вашему товару или услуге.



Разработка дизайна брошюры состоит из 3х этапов:

- разработка концепции в зависимости от назначения и целевой аудитории;
- разработка дизайна обложки;
- разработка дизайна внутренних страниц.

Грамотное цветовое исполнение играет ключевую роль, поскольку яркая и красочная брошюра первой привлекает внимание, а логотип и качество обложки добавляют ей солидности.

Внутреннее оформление, как и внешний вид брошюры или буклета, имеет большое значение. Это достигается путем добавления презентационного или информативного текста, вставки индивидуальных моментов (сравнительных графиков, таблиц и диаграмм), подбора графических материалов и их цветокоррекции в формат брошюры.

## Этап 2. Печать брошюры

Когда оригинал-макет готов и утвержден, можно приступать к печатному процессу. Изготовление брошюр осуществляется двумя способами – офсетным или цифровым. Чтобы получить эксклюзивные варианты, может применяться трафаретный метод, однако для значительных по объему тиражей и мелованной бумаги он малопригоден.

При выборе способа печати для изготовления брошюр не последнюю роль играют финансовые возможности заказчика. Так, цифровой метод стоит дороже офсетного, но позволяет выиграть время. Если заказ несрочный, больше подойдет офсетная печать.



Обычно процесс печати занимает от одного до трех дней. Конкретный срок изготовления брошюр зависит от размеров тиража и степени загруженности типографии.

По окончании печати изделия проходят послепечатную обработку. Она включает операции по декорированию брошюры, предусмотренные дизайнером. Сюда входят тиснение фольгой, выборочное лакирование или фигурная вырубка. Однако особого внимания на этой стадии изготовления брошюры требует переплет. Его можно выполнять несколькими способами (см. фото).

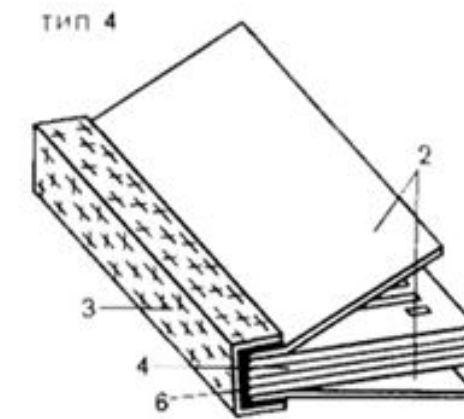
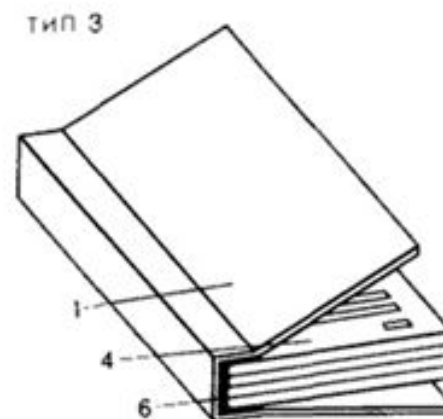
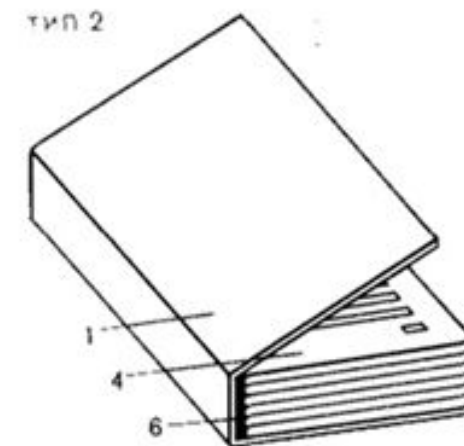





Заготовки будущей брошюры на этапе прошивки напоминают тетради, которые вкладываются друг в друга и прошивают проволокой по линии сгиба.

В подавляющем количестве типографий эта операция выполняется специальными машинами. При соблюдении технических условий такой корешок выглядит вполне эстетично.

Другой вариант переплета, который применяется при изготовлении брошюр, – шитье на евроскобу. К нему прибегают, если в дальнейшем изделия планируется подшивать в папки-регистраторы или размещать на специальных стойках.

Выглядит евроскоба как полукруглый выступ, за который брошюру удобно фиксировать в папке на кольцах. Для пересылки в конверте такое изделие не подходит – бумага в месте расположения евроскоб будет неизбежно рваться.





Очень распространен при изготовлении брошюр такой вариант переплета, как клеевое бесшвейное скрепление. Выполненные таким способом изделия приобретают солидный вид, у них есть корешок, на котором можно отпечатать название или логотип заказчика.

Для этого переплета не имеет значения, сколько страниц в брошюре, он одинаково хорош и для тонких, и для достаточно объемных изделий. На корешке под воздействием специального клея образуется эластичная пленка, надежно скрепляющая страницы. К минусам этого вида переплета можно отнести только длительность процесса – клей сохнет в течение нескольких часов.

Еще один способ крепления, который можно встретить при изготовлении брошюр, – пружина. Происходит предварительное перфорирование листов, которые впоследствии сбиваются в блоки и прошиваются металлической или пластиковой пружиной.

В завершение процесса ее необходимо сжать, после чего листы надежно соединены. Применяется этот метод при изготовлении брошюр незначительным тиражом. Оправдан этот вариант, если в изделие по задумке дизайнера предусмотрено добавление фактурных материалов – ткани, кожи или пластика.





## Этап 3. Брошюра в руках заказчика

На заключительном этапе работа готовые брошюры попадают в руки заказчиков и проходят критику.

Бывает, что на последнем этапе обнаруживаются производственные дефекты. Они устраняются как можно скорее исполнителем (типографией).

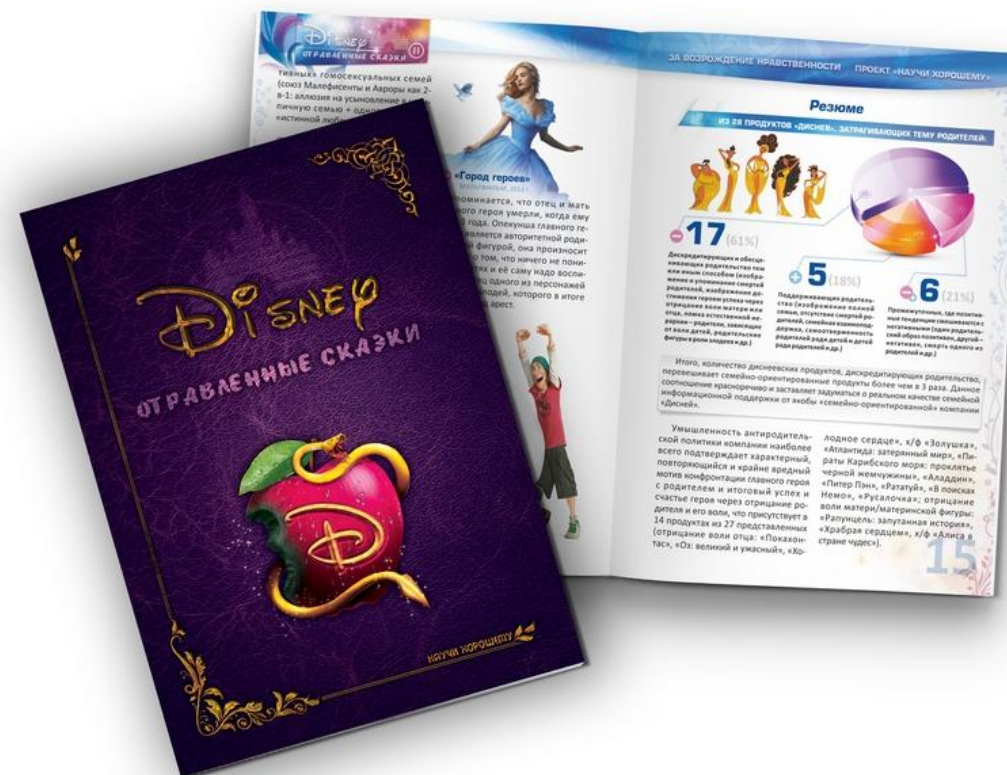



Thank  
You

