

# Лечение ложного сустава

Проскурн Анна 1206 6 курс ЛФ

- 
- ▣ **Ложный сустав** – патологическое состояние, сопровождающееся нарушением непрерывности трубчатой кости и возникновением подвижности в несвойственных ей отделах, болью при опоре на пораженную конечность.



- 
- - Основной метод – оперативное лечение
  - - Ведущий оперативный метод – компрессионный остеосинтез
  - - В тех случаях, когда используется внеочаговый остеосинтез компрессионно-дистракционными аппаратами, обнажение, освежение костных отломков и костная пластинка необязательны.



# Основные элементы хирургического лечения

---

- 1) освежение костных концов в месте перелома;
- 2) плотное соединение отломков в правильном положении;
- 3) биологическая стимуляция регенерации с помощью костной пластики



# Операция по типу «русского замка»

---

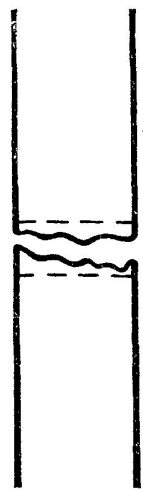

а

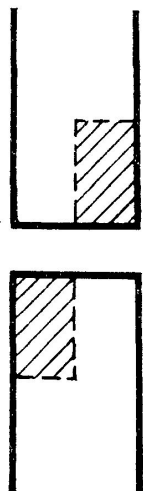

б

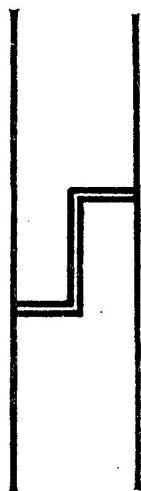

в



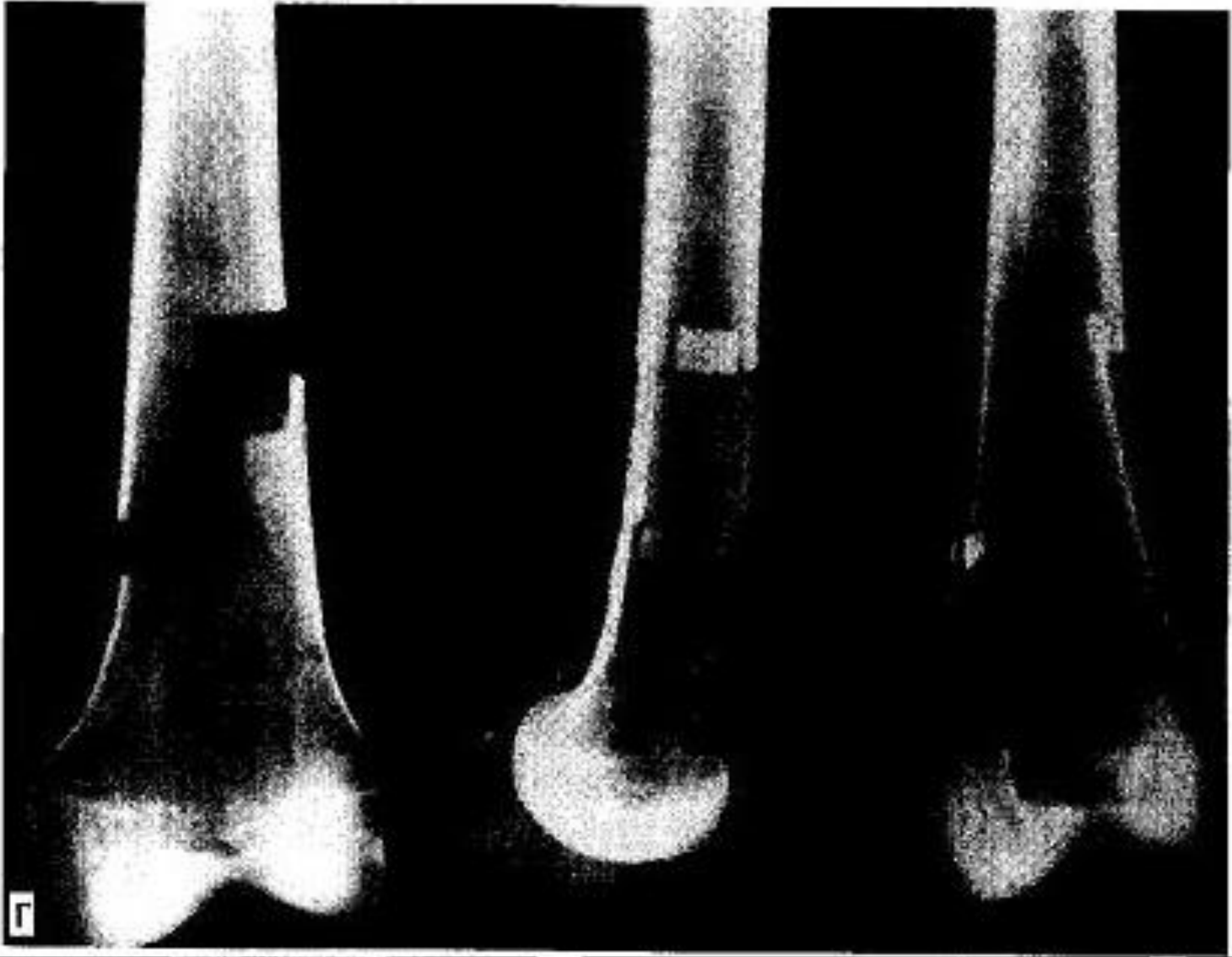

# Остеосинтез костными трансплантатами и Метод интра-экстрamedулярной костной пластики по Чаклину

---

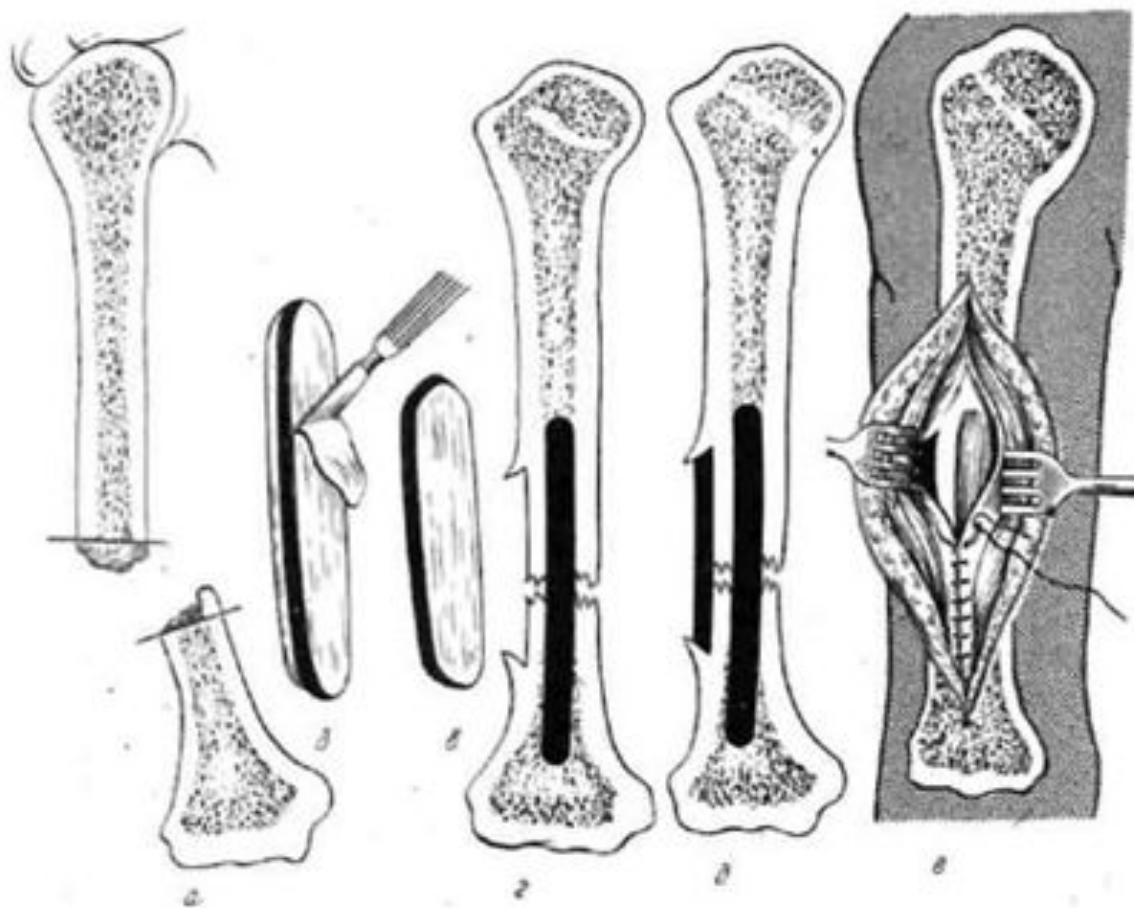

# Компрессионные аппараты Гудушаури, Илизарова

---

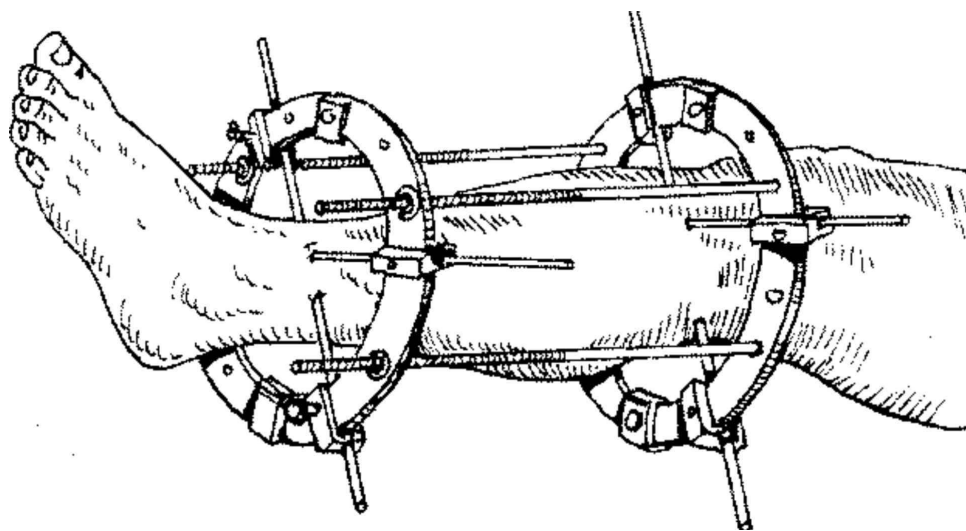
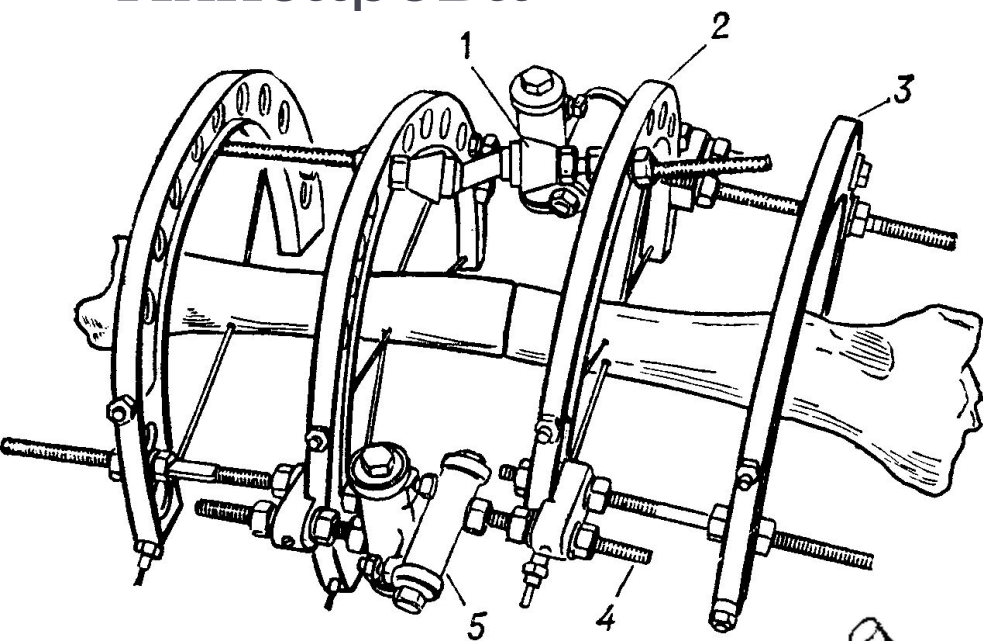



# Лечение «болтающегося» сустава по Гану-Гентингтону

---

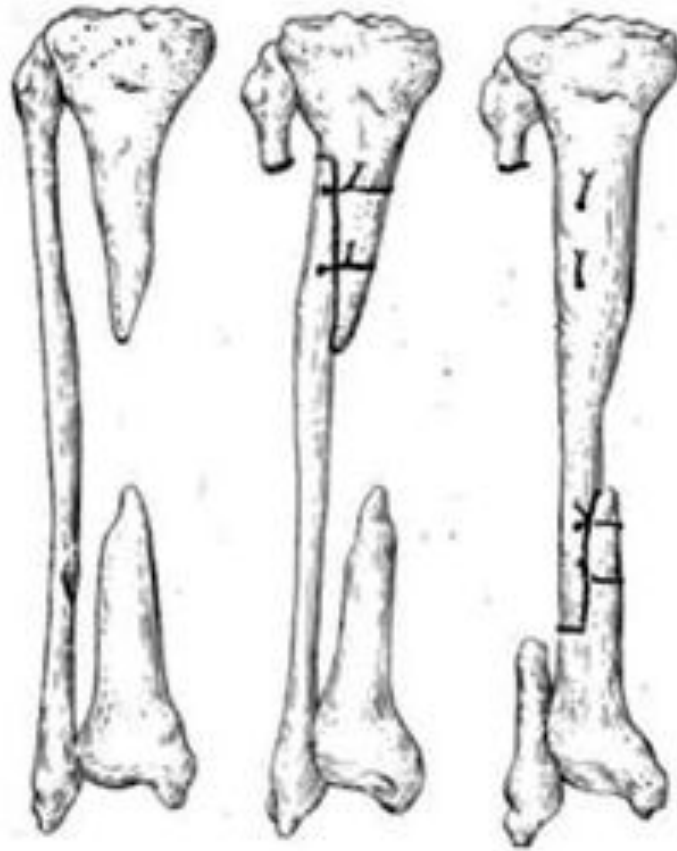



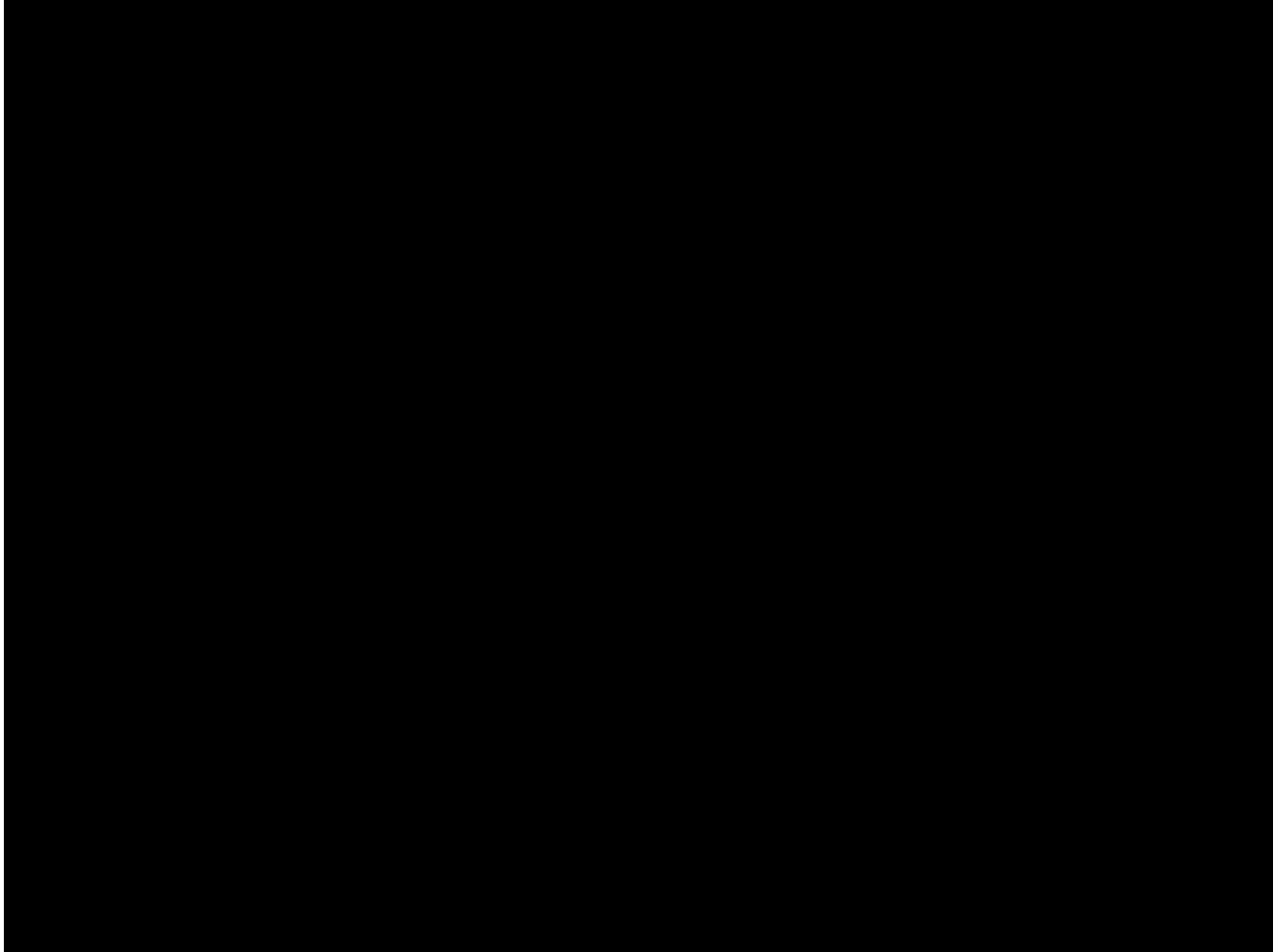

---

Спасибо за внимание!

---

