



Контакт та прикриття





Навчальні питання

1. Ролі та обов'язки поліцейського, який здійснює контакт
2. Роль та обов'язки поліцейського, який здійснює прикриття
3. Принцип «Присутність сили»
4. «Шість правил» пильності
5. Особливості при огляді (обшуку) затриманого



Shown on
FILECABI.NET



«Контакт та прикриття» - це тактична концепція

Основні принципи та переваги:

1. Здійснюється за участю двох чи більше поліцейських;
2. Збільшує безпеку поліцейських, контроль підозрюваних, контроль за місцем події;
3. Може запобігти роззброєнню, замахам та втечам;
4. Додає психологічну присутність.



Основні принципи та переваги «Контакту / Прикриття»:

- Стандартна процедура забезпечення безпеки на місці події.
- За участю двох чи більше поліцейських та одного чи декількох осіб / підозрюваних.
- Можна використовувати під час будь-якого контакту на місці події;
- Збільшує безпеку поліцейських, контроль підозрюваних, контроль за місцем події;
- Може запобігти розбросенню, замахам та втечам;
- Завдяки розподілу ролей додає психологічної впевненості кожному з поліцейських окремо.



Контакт в службовій діяльності здійснюється в випадках:

- Виїзд на місце події;
- Опитування на місці події;
- Проведення затримання, арешту;
- Поверхнева перевірка (огляд/обшук) осіб;
- Зупинка транспортного засобу;
- Допомога громадянам;
- Перевірка транспортних засобів;
та багато інших ситуацій



1. Обов'язки поліцейського, який здійснює «Контакт»:

- поліцейський, який здійснює контакт — розпочинає та веде бесіду, завершує контакт
- має широкий спектр обов'язків, за виконання кожного з яких він несе особисту відповідальність



Поліцейський, який здійснює контакт:

- розмова із підозрюваним;
- безпосередня перевірка документів;
- оформлення документів;
- подача команд – вербальних інструкцій правопорушнику та оточуючим громадянам;
- здійснює (проводить) поверхневу перевірку, у т.ч. візуальний огляд речей та транспортних засобів;
- збирання доказів;
- здійснює перевірку особи на алкогольне сп'яніння;
- забезпечує радіозв'язок (за домовленістю);
- все інше, що поліцейський, який здійснює контакт, хоче або має зробити;



2. Обов'язки поліцейського, який здійснює прикриття

- Головне завдання - захист від нападу поліцейського, який здійснює контакт;
- Повинен вибрати оптимальну позицію для спостереження та контролю;
- Повинен приділяти максимум уваги діям підозрюваних та суб'єктів;
- Повинен взяти на себе роль прикриття, коли він другий на місці події.



Контакт та прикриття

розміщення поліцейських при спілкуванні з третіми особами

Правопорушник

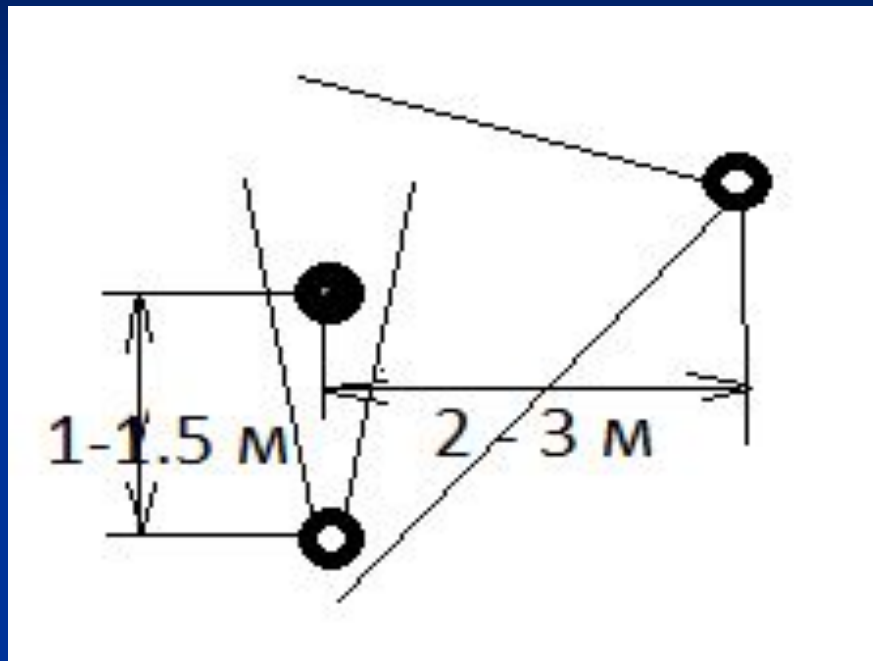

Поліцейський
“Прикриття”

Поліцейський
“Контакт”



Чому ролі контакт/прикриття можуть змінитись

- Минулі контакти із підозрюваним (хороший/поганий);
- Мовний бар'єр;
- Поліцейський, який здійснює контакт, та підозрюваний не знаходять спільну мову;
- Підозрюваний ненавидить працівників поліції конкретної статі.
- Спеціальні знання поліцейського (знання іноземної мови, перебування особи в стані сп'яніння або наркотичної інтоксикації, експерт з виявлення наркотиків, проведення поверхневої перевірки);



3. «ПРИСУТНІСТЬ СИЛ»

- ефективність Вашої роботи пов'язана із тим, як ви почуваетесь у даний момент, вашими знаннями та рівнем впевненості, а також стилем вашого життя
- дива не станеться, коли ви одягнете поліцейську форму

10/10/2015 15:31:09.447



- [] MABAT_20MP
- [] MABAT_20MP
 - [] MABAT_20MP
 - [] MABAT_20MP
- [] MABAT_20MP
 - [] MABAT_20MP
 - [] MABAT_20MP
 - [] MABAT_20MP
- [] MABAT_20MP
- [] MABAT_20MP
 - [] MABAT_20MP
 - [] MABAT_20MP
 - [] MABAT_20MP
- [] MABAT_20MP
- [] MABAT_20MP
 - [] MABAT_20MP
 - [] MABAT_20MP
 - [] MABAT_20MP
- [] MABAT_20MP



Складові «ПРИСУТНОСТІ СИЛ»

- Професіональний вигляд у формі (позиція/осанка)
- Контроль голосу (висота/інтонація)
- Поведінка (поведінка по відношенню до підозрюваного)
- Комунікативні здібності
- Рівень впевненості (знання та орієнтація на ситуацію)



4. «ШІСТЬ ПРАВИЛ» ПИЛЬНОСТІ

- Пам'ятайте про важливість ДИСТАНЦІЇ, РІВНОВАГИ та ПИЛЬНОСТІ під час фактичного контакту із суб'єктом.
- не забувайте, що ситуацію також потрібно оцінювати до фактичного контакту з підозрюваним.



Руки

- завжди тримайте руки особи у полі зору, як правило, руками або предметами у руках він може здійснити напад;
- якщо особа тримає руки в кишенях, попросіть її вийняти руки з кишень та тримати їх перед собою;
- пильнуйте за руками, доки не будуть застосовані засоби контролю, які нададуть додаткову перевагу.

!!! Не просіть дати речі, які ви НЕ готові отримати !!!



Можлива зброя

- огляньте співрозмовника та місце навколо вас на предмет наявності предметів, які можна використати для нанесення вам ушкоджень;
- не думайте, що певні об'єкти не зможуть бути використані проти вас;
- остерігайтесь просторого одягу;
- тримайтесь подалі від таких приміщень як кухня, гараж, сарай, тощо.





Друзі та знайомі

- ЛЮДИ, ЯКІ ХОЧУТЬ ВТРУТИТИСЬ;
- ПРИБІЧНИКИ АБО ПРОТИВНИКИ;
- ЧЛЕНИ СІМ'Ї;
- СПІВУЧАСНИКИ ПРАВОПОРУШЕННЯ.



Шляхи втечі

- ОГЛЯНЬТЕ МОЖЛИВІ ШЛЯХИ ВТЕЧІ;
- ЦІ ШЛЯХИ ПОВИННІ БУТИ ПЕРЕВІРЕНІ ПРИ ПЕРШОМУ НАБЛИЖЕННІ АБО ПРИ РОЗТАШУВАННІ «КОНТАКТУ» ТА «ПРИКРИТТЯ».



Рівновага

- де ви стоїте, на якому ґрунті (крига, сніг);
- уникайте вибоїн, канав, обривів;
- уникайте сходів, рейок, балконів;
- не стійте спиною до смуги руху.

Якщо відбудеться зіткнення, вам необхідно швидко відреагувати та спритно рухатися.



Укриття та маскування

Завжди шукайте можливості для використання укриття та світломаскування:

- при наближенні;
- після контакту;
- під час контакту, якщо щось змінюється.



ПОРАДА:

Використовуйте у службовій діяльності наступний алгоритм:

- Прибуття на місце;
- Оцінка ситуації;
- Прийняття рішення;
- Дії.



ПАМ'ЯТАЙТЕ!

- Час для реагування – це момент часу між вашим сприйняттям загрози та вашим фактичним фізичним реагуванням для протидії загрозі.



02/02/2015
11:02:19