

# БЛОК

Интеллектуальная собственность



# ЗАЧЕМ НУЖНА ИНТЕЛЛЕКТУАЛЬНАЯ СОБСТВЕННОСТЬ?

Интеллектуальная собственность является ценным активом:



- Прибыль от лицензирования или отчуждения прав
- Увеличение стоимости проекта
- Повышение стоимости товара за счет эксклюзива
- Защита от конкурентов и контрафакта

В настоящее время Россия участвует в следующих международных конвенциях:

- Всемирной конвенций об авторском праве 1952 г.,
- Бернской конвенции об охране литературной и художественной собственности 1886 г
- Конвенции об охране интересов производителей фонограмм от незаконного воспроизводства их фонограмм 1971 г.;
- Римской конвенции об охране прав артистов-исполнителей, производителей фонограмм и вещательных организаций 1961 г.;
- Парижской конвенции по охране промышленной собственности 1883 г.
- Договоре о патентной кооперации 1970 г.;
- Евразийской патентной конвенции 1994 г.;
- Мадридском соглашении о международной регистрации знаков 1891г.;
- Ниццком соглашении о международной классификации товаров и услуг для регистрации знаков 1957 г.;
- *Локарнском соглашении о международной классификации промышленных образцов 1968 г. и др.*



**Международные договоры в области интеллектуальной собственности делятся на три группы:**

- договоры об охране объектов интеллектуальной собственности;**
- договоры о классификации объектов интеллект собственности;**
- договоры о регистрации интеллект собственности.**



**В области охраны объектов интеллектуальной собственности высокую степень занимает и национальное законодательство:**

- Конституция РФ**
- Гражданский Кодекс РФ**
- Уголовный кодекс РФ**
- КоАП РФ**
- ФЗ «О коммерческой тайне»;**
- ФЗ «О патентных поверенных»;**
- ФЗ «Об информации, информационных технологиях и о защите информации»;**
- ФЗ «О внесении изменений в отдельные законодательные акты РФ по вопросам защиты интеллектуальных прав в информационно-телекоммуникационных сетях»;**
- ФЗ «О передаче прав на единые технологии».**

# ВИДЫ ОБЪЕКТОВ ИНТЕЛЛЕКТУАЛЬНОЙ СОБСТВЕННОСТИ – РИДЫ и БРЕНДЫ\*

## РЕЗУЛЬТАТЫ ИНТЕЛЛЕКТУАЛЬНОЙ ДЕЯТЕЛЬНОСТИ

### ПРОИЗВЕДЕНИЯ НАУКИ, ЛИТЕРАТУРЫ И ИСКУССТВА

#### ПРОГРАММЫ ДЛЯ ЭВМ

Базы данных

Исполнения и фонограммы

Сообщение в эфир или по кабелю радио- или телепередач

#### ИЗОБРЕТЕНИЯ

#### ПОЛЕЗНЫЕ МОДЕЛИ

#### ПРОМЫШЛЕННЫЕ ОБРАЗЦЫ

Селекционные достижения

Топологии интегральных микросхем

#### СЕКРЕТЫ ПРОИЗВОДСТВА (НОУ-ХАУ)

## СРЕДСТВА ИНДИВИДУАЛИЗАЦИИ (БРЕНДЫ)

### ФИРМЕННЫЕ НАИМЕНОВАНИЯ

### ТОВАРНЫЕ ЗНАКИ

### ЗНАКИ ОБСЛУЖИВАНИЯ

Наименования мест происхождения товаров

Коммерческие обозначения

\* Приведен исчерпывающий перечень результатов интеллектуальной деятельности и средств индивидуализации в соответствии со статьей 1225 ГК РФ.

# Признаки различных результатов интеллектуальной деятельности (РИД)

Вид	Объект	Что охраняется?	Конфиденциальность	Срок охраны	Регистрация Роспатенте	в
Патент	Изобретение Полезная модель Промышленный образец	Сущность запатентованной технологии, схема устройства или дизайн образца	Не требуется после публикации заявки	Изобретения - 20 лет Полезная модель – 10 лет Промышленный образец – 5 лет	Обязательно	
Ноу-хау	Секрет производства	Информация, имеющая хотя бы потенциальную коммерческую ценность	Обязательно	Бессрочно, пока неизвестно рынку	Не требуется	
Объект авторского права	Литературные, фотографические и иные произведения (статьи, презентации, доклады, программы для ЭВМ)	Форма выражения (но не сущность описанных технологий)	Не требуется	70 лет после смерти автора	Не требуется	

# КАКИЕ ОБЪЕКТЫ МОЖНО ПАТЕНТОВАТЬ?

## Патент на изобретение

- Продукт, в частности, устройство, вещество, штамм микроорганизма, культура клеток растений или животных
- Способ - процесс осуществления действий над материальным объектом с помощью материальных средств
- Применение продукта или способа определенному назначению

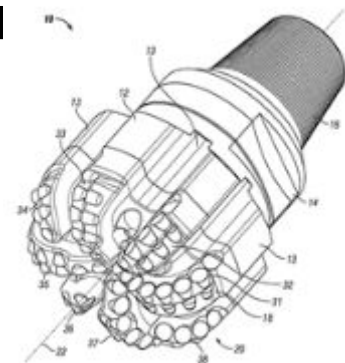



# КАКИЕ ОБЪЕКТЫ МОЖНО ПАТЕНТОВАТЬ?

## Патент на полезную модель

- Техническое решение, относящееся к устройству

## Патент на промышленный образец

- Художественно-конструкторское решение изделия, определяющее его внешний вид

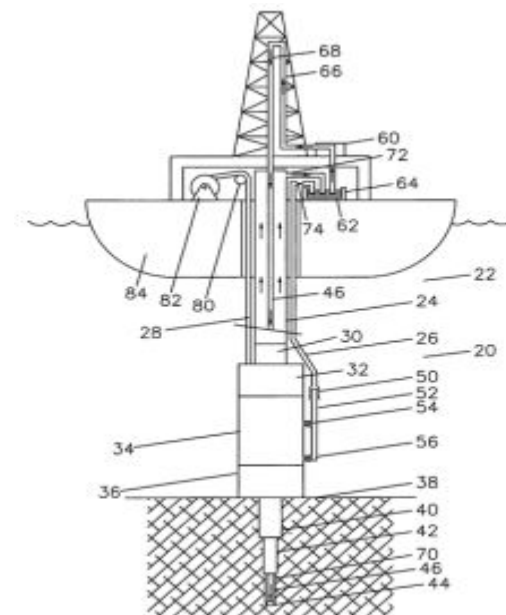

# ИЗОБРЕТЕНИЕ, ПОЛЕЗНАЯ МОДЕЛЬ И ПРОМЫШЛЕННЫЙ ОБРАЗЕЦ

## Изобретение\*

Охраняется техническое решение в любой области, относящееся к **продукту** (устройству, веществу, штамму микроорганизма, культуре клеток растений или животных) или **способу** (процессу действий над материальным объектом с помощью материальных средств), в том числе к применению продукта или способа по определенному назначению

*\*В статьях 1349-1352 ГК РФ определены результаты интеллектуальной деятельности, которые не могут охраняться в качестве того или иного объекта патентного права*

# ИЗОБРЕТЕНИЕ, ПОЛЕЗНАЯ МОДЕЛЬ И ПРОМЫШЛЕННЫЙ ОБРАЗЕЦ

## Полезная модель\*

Охраняется техническое решение относящееся к устройству.

Например, конструкции машин, их механизмов, деталей, агрегатов или орудий.

*\*В статьях 1349-1352 ГК РФ определены результаты интеллектуальной деятельности, которые не могут охраняться в качестве того или иного объекта патентного права*

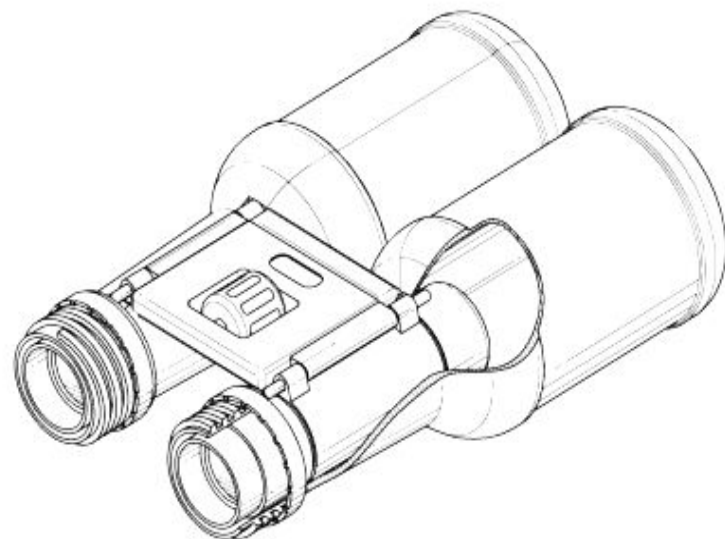

# ИЗОБРЕТЕНИЕ, ПОЛЕЗНАЯ МОДЕЛЬ И ПРОМЫШЛЕННЫЙ ОБРАЗЕЦ

## Промышленный образец\*

Охраняется решение  
внешнего вида изделия  
промышленного или  
кустарно-ремесленного  
производства

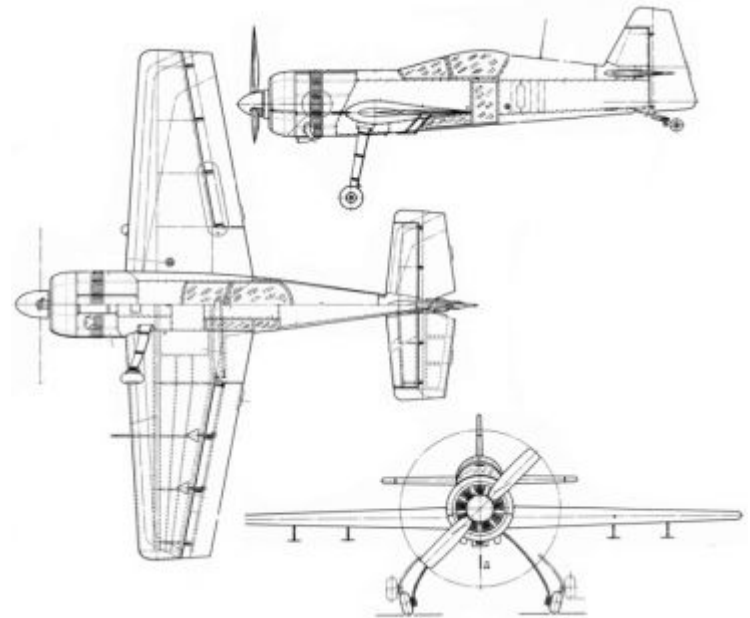

*\*В статьях 1349-1352 ГК РФ определены результаты интеллектуальной деятельности, которые не могут охраняться в качестве того или иного объекта патентного права*

# КРИТЕРИИ ПАТЕНТОСПОСОБНОСТИ

## Патент на изобретение

Изобретению предоставляется правовая охрана, если оно является новым, имеет изобретательский уровень и промышленно применимо

## Патент на полезную модель

Полезной модели предоставляется правовая охрана, если она является новой и промышленно применимой

## Патент на полезную модель

Промышленному образцу предоставляется правовая охрана, если по своим существенным признакам он является новым и оригинальным

# НОУ-ХАУ (СЕКРЕТ ПРОИЗВОДСТВА)

Секретом производства (ноу-хау) признаются сведения любого характера (производственные, технические, экономические, организационные и другие) о результатах интеллектуальной деятельности в научно-технической сфере и о способах осуществления профессиональной деятельности, если они:

- имеют действительную или потенциальную коммерческую ценность вследствие неизвестности их третьим лицам;
- к таким сведениям у третьих лиц нет свободного доступа на законном основании;
- обладатель таких сведений принимает разумные меры для соблюдения их конфиденциальности, в том числе путем введения режима коммерческой тайны.\*

\*В соответствии с изменениями, внесенными в ст. 1465 ГК РФ Федеральным законом от 12.03.2014 N 35-ФЗ, введение режима коммерческой тайны на предприятии не является обязательным признаком ноу-хау (секрета производства).

JOE JACOBS FORMULA

Copy of Formula of Coca Cola  
Given me by Mr. Jacobs  
11/14/1891

Sugar	60
Water	5 Gal
Colony Caramel	14 lb
Lime Juice	4 oz
Pine Juice	8 oz
Citric Acid Crystals	8 lb
Citric Coffee	2 1/2 "
Fr. E. Cocoa Beans	8 "
" " Kola Nut	4 oz
" " Vanilla	3 1/2 "
5 oz Grain Alcohol	
Oil Nutmeg	3 Dracms
" Cassia	5 "
" Lemon	3 "
Cardamom	10 Dracs
Nesole	5 "
Cherry	5 "

Mix all oils in the Alcohol, mix at  
a time thoroughly. Add 4 oz  
Elixir Orange - Bitters & etc. - 27 1/2

# ОБЪЕКТЫ АВТОРСКОГО ПРАВА

**Объектами авторских прав** являются произведения науки, литературы и искусства независимо от достоинств и назначения произведения, а также от способа его выражения.

В качестве объектов авторского права охраняются литературные, драматические и музыкально-драматические, сценарные, хореографические, музыкальные, аудиовизуальные произведения, произведения изобразительного, декоративно-прикладного и сценографического искусства, произведения архитектуры, градостроительства и садово-паркового искусства, фотографические произведения и произведения, полученные способами, аналогичными фотографии, произведения, относящиеся к географии, топографии и к другим наукам, другие произведения.\*

**Программы для ЭВМ** также относятся к объектам авторского права и охраняются как литературные произведения, однако в течение срока действия исключительного права на программу правообладатель может по своему желанию зарегистрировать ее в Роспатенте.



\* Перечень объектов авторского права, приведенный в соответствии со ст. 1259 ГК РФ, не является исчерпывающим.

# ТАБЛИЦА. ПРИЗНАКИ РАЗЛИЧНЫХ РЕЗУЛЬТАТОВ ИНТЕЛЛЕКТУАЛЬНОЙ ДЕЯТЕЛЬНОСТИ (РИД)

Вид	Объект	Что охраняется ?	Конфиденциальность	Срок охраны	Регистрация в Роспатенте
Патент	Изобретение	Сущность запатентованной технологии, схема устройства или дизайн образца	Не требуется после публикации заявки	Изобретения - 20 лет	Обязательно
	Полезная модель			Полезная модель – 10 лет	
	Промышленный образец			Промышленный образец – 5 лет (не более 25 лет с продлением)	
Ноу-хау	Секрет производства	Информация, имеющая хотя бы потенциальную коммерческую ценность	Обязательно	Бессрочно, пока неизвестно рынку	Не требуется
Объект авторского права	Литературные, фотографические и иные произведения (статьи, презентации, доклады, программы для ЭВМ и др.)	Форма выражения (но не сущность описанных технологий)	Не требуется	70 лет после смерти последнего из авторов	Не требуется



# ТОВАРНЫЙ ЗНАК

**Товарный знак** — это обозначение, которое позволяет различать товары и услуги, выпускаемые или предоставляемые одним предприятием, от товаров или услуг других предприятий.

Товарным знаком могут быть любые обладающие различительной способностью **слова, буквы, числа, рисунки, изображения, объемные обозначения, цвета, логотипы, этикетки или их сочетания**, используемые для различения товаров или услуг. В некоторых странах **слоганы (рекламные лозунги)** также считаются товарными знаками и могут быть зарегистрированы именно в таком виде национальными ведомствами по товарным знакам

# ТОВАРНЫЙ ЗНАК

## Слово

**Nestlé®**

## Комбинация букв с логотипом

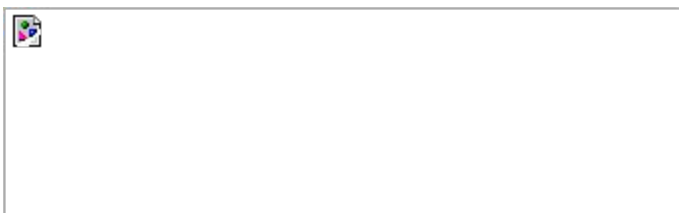

## Логотип

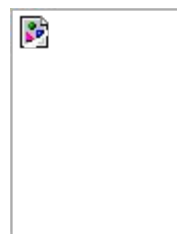

## Объемный знак (форма товара)



*Toblerone — товарный знак, зарегистрированный компанией Krafts Foods Group ®1986*

# БРЕНДЫ (СРЕДСТВА ИНДИВИДУАЛИЗАЦИИ КОМПАНИЙ, ПРОДУКТОВ И УСЛУГ)

Средство индивидуализации	Индивидуализирует	Регистрация	Срок действия	Возможность отчуждать другим лицам или лицензировать
Фирменные наименования	Коммерческие организации	В учредительных документах	До ликвидации компании	Нет, только при продаже компании
Товарные знаки	Товары и услуги	В реестре Роспатента	10 лет, с возможностью неоднократного продления (бессрочно)	Да, по договору
Коммерческие обозначения	Предприятия	Не подлежат регистрации	Бессрочно при условии постоянного использования	Нет, только при продаже в составе активов



Признавая объекты интеллектуальной собственности охраняемыми, закон наделяет их владельцев двумя видами интеллектуальных прав:

1. Исключительным правом, которое неразрывно связано с объектом интеллектуальной собственности, может отчуждаться, лицензироваться и иным образом участвовать в рыночном обороте. Это имущественное право, которое в первую очередь используется для получения прибыли от использования (например, право лицензировать и получать роялти).
2. Личные неимущественные и иные права, связанные с личностью автора, но не с самим объектом. Такие права не отчуждаемы, они принадлежат автору объекта интеллектуальной собственности (например, право требовать указания имени автора при публикации).

Автору результата интеллектуальной деятельности принадлежит право авторства, право на имя и иные личные неимущественные права, которые неотчуждаемы и непередаваемы.

## Территория охраны исключительных прав

Исключительные права на такие объекты интеллектуальной собственности, как патенты и товарные знаки ограничены территорией страны, где они были зарегистрированы. Это означает, что, например, изобретение, запатентованное на территории одной страны не имеет судебной защиты в другой стране и может там быть использовано (но не может быть запатентовано). Аналогично обстоит дело с товарным знаком – если он был зарегистрирован только в России, то в другой стране такое обозначение могут использовать третьи лица (или даже зарегистрировать его на себя как товарный знак).



## Реестры объектов интеллектуальной собственности

Национальные патентные ведомства и межправительственные организации (например, Всемирная организация интеллектуальной собственности – ВОИС или Евразийское Патентное Ведомство) ведут реестры зарегистрированных прав на объекты интеллектуальной собственности (в основном патенты и товарные знаки).

## Юридическая ответственность

Юридическая ответственность — применение мер государственного принуждения по отношению к правонарушителю.

Юридическая ответственность:

- опирается на государственное принуждение;
- наступает за совершенное правонарушение;
- выражается в определенных отрицательных последствиях для правонарушителя;
- воплощается в процессуальной форме.

Гражданско-правовая ответственность, возникающая на основании гражданского правонарушения - обязанность правонарушителя совершать определенное имущественное действие (возместить убытки, уплатить неустойку), удовлетворяющее законный интерес лица, чье право нарушено, к исполнению которой правонарушитель может быть принужден по иску потерпевшего, т.е. которая может быть возложено судом на правонарушителя.

Административная ответственность - это вид юридической ответственности которая выражается в применении уполномоченным органом или должностным лицом административного наказания к лицу совершившему административное правонарушение или проступок.

Уголовно-правовая ответственность, предусмотриваемая уголовным законом и обеспечиваемая принудительной силой государства - юридическая обязанность лица отвечать за совершение запрещённого уголовным законом общественно опасного деяния, претерпевать при этом установленное законом ограничения и лишения.



## Привлечение к административной или уголовной ответственности

За нарушение авторских и патентных прав административная ответственность предусмотрена статьей **7.12 КоАП РФ**, за нарушение прав на товарный знак – статьей **14.10 КоАП РФ**.

В случае, если в действиях правонарушителя будут обнаружены признаки недобросовестной конкуренции, то административная ответственность наступает по **ч.2 ст.14.33 КоАП РФ**.

В случае, если в действиях лица обнаружатся признаки преступления (в частности, в случае причинения крупного ущерба правообладателю), то нарушитель может быть привлечен к уголовной ответственности по статье **146 УК РФ** – за нарушение авторских или смежных прав, по статье **147 УК РФ** – в случае нарушения патентных прав, по статье **180 УК РФ** – в случае нарушения прав на товарный знак.

## Возмещение убытков и взыскание компенсации

Статьями **1301, 1311 ГК РФ** предусмотрена возможность взыскания компенсации за нарушение исключительного права на произведение и объект смежных прав;

Статьей **1406.1 ГК РФ** предусмотрена возможность взыскания компенсации за нарушение исключительного права на объект патентных прав;

Статьей **1515 ГК РФ** предусмотрена возможность взыскания компенсации за нарушение исключительного права на товарный знак;

Статьей **1537 ГК РФ** предусмотрена возможность взыскания компенсации за нарушение исключительного права на наименование места происхождения товара.

## Еще способы защиты прав - это Таможенные реестры и Оспаривание патентов и аннулирование товарных знаков

**Часть 4 статьи 331 ТК ТС и статья 308 Закона о** таможенном регулировании предоставляют таможенным органам право приостановить выпуск товаров.

В случаях, указанных в **пункте 3 статьи 1387, статье 1398, пункте 6 статьи 1401 и статье 1404 ГК РФ**, защита патентных прав осуществляется в административном порядке Палатой по патентным спорам по правилам, изложенным в Приказе Роспатента от 22.04.2003 N 56 (ред. от 29.11.2013) «О Правилах подачи возражений и заявлений и их рассмотрения в Палате по патентным спорам».

Перечень оснований оспаривания и признания недействительным предоставления правовой охраны товарному знаку широкий и содержится в статье **1512 ГК РФ**

# ОХРАНА ИНТЕЛЛЕКТУАЛЬНОЙ СОБСТВЕННОСТИ ЗА РУБЕЖОМ

Охрана прав на объекты интеллектуальной собственности за рубежом может предоставляться в соответствии с **национальными**, **региональными** или **международными** системами регистрации.

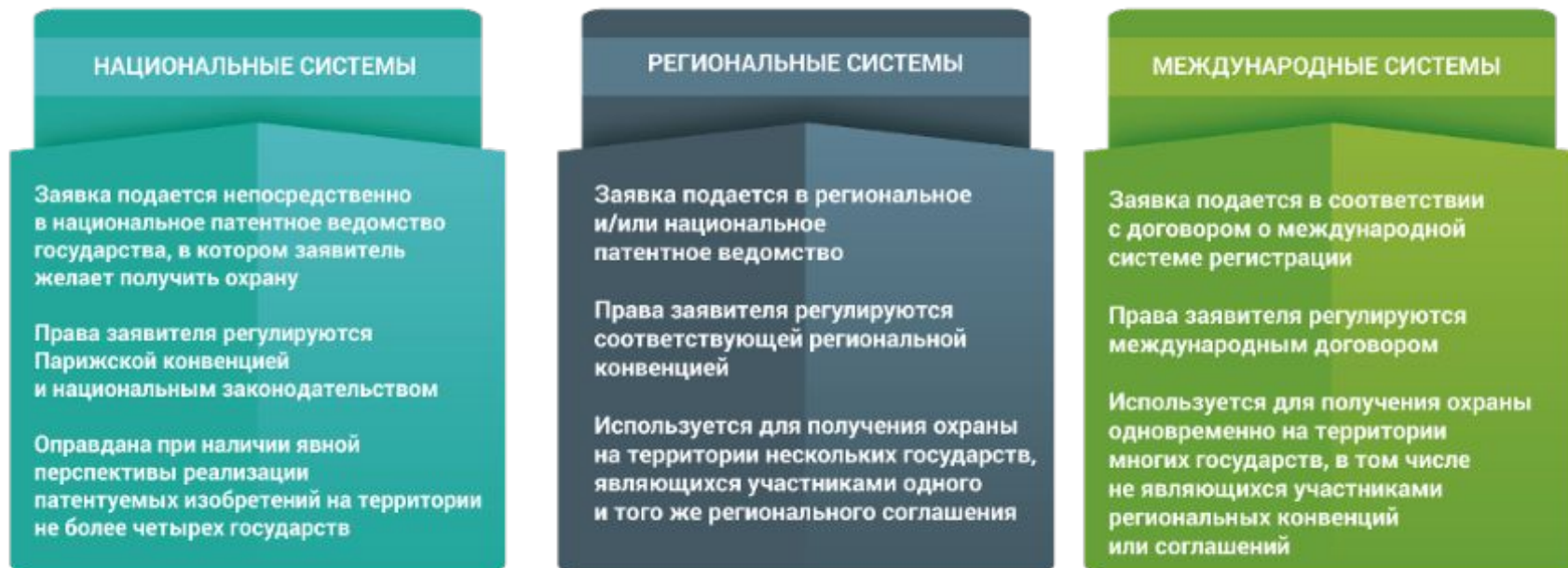

# НАРУШЕНИЕ ПРАВ НА ДИЗАЙН И ПРОМЫШЛЕННЫЙ ОБРАЗЕЦ



Дополнительная информация по спору между Range Rover и Landwind доступна по ссылкам:

<http://www.autocar.co.uk/car-news/guangzhou-motor-show/range-rover-evoque-versus-landwind-x7-copycat-which-better>

<http://www.carnewschina.com/2014/11/28/how-much-exactly-is-the-landwind-x7-a-clone-of-the-range-rover-evoque/>

<http://www.carnewschina.com/2016/06/06/jaguar-land-rover-sues-chinas-jiangling-auto-over-landwind-x7/>



аэрообразовательный  
проект



РОССИЙСКИЙ ЭКСПОРТНЫЙ ЦЕНТР

СПАСИБО ЗА ВНИМАНИЕ

---