

# Построение сечений многогранников

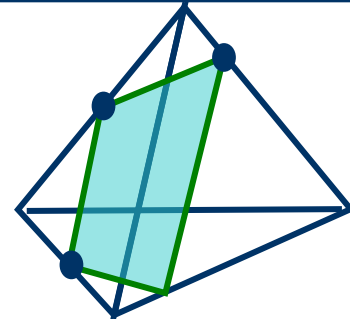
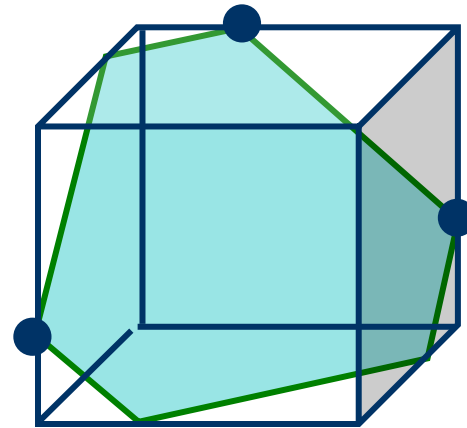

## Сегодня на уроке:

- Повторим геометрические понятия и утверждения.
- Сформулируем инструкцию для построения сечения.
- Отработаем умения построения сечений.

# Геометрические понятия

- *Плоскость – грань*
- *Прямая – ребро*
- **Точка – вершина**

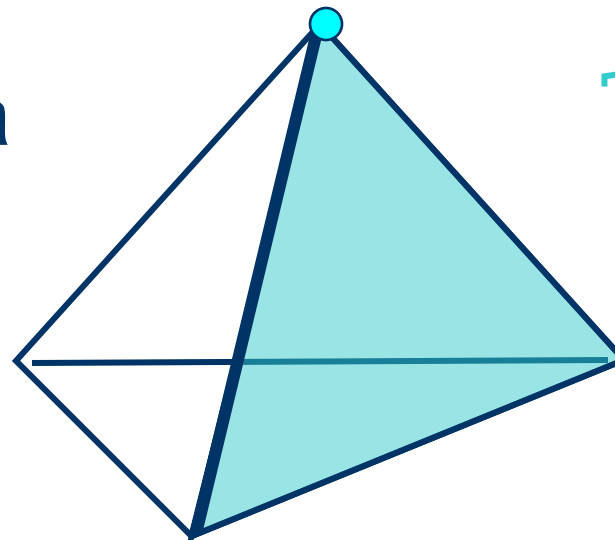

вершина

грань

ребро

# Многогранники

- Тетраэдр

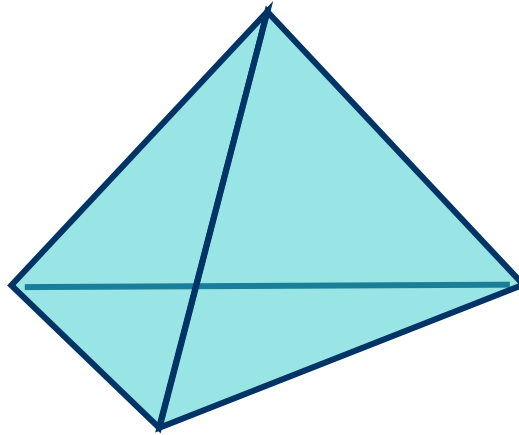

- Параллелепипед

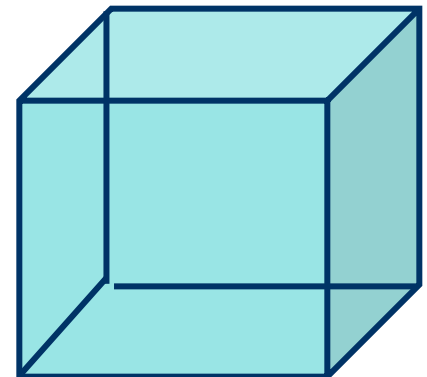

# Геометрические утверждения

- Если две точки одной прямой лежат в плоскости, то и вся прямая лежит в этой плоскости.

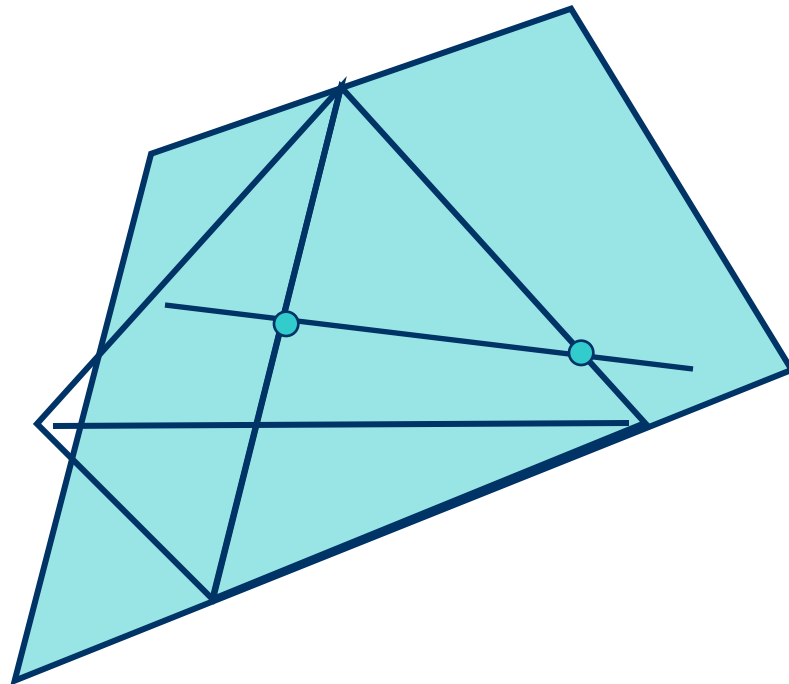

# Геометрические утверждения

- Если две параллельные плоскости пересечены третьей, то **линии их пересечения параллельны.**

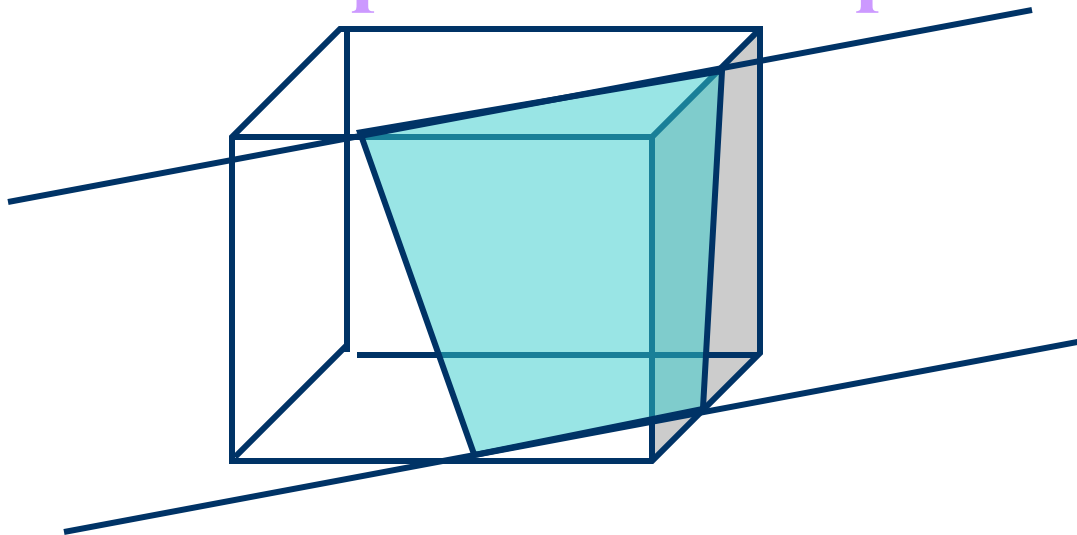

Построить сечение – это построить пересечение многогранника и плоскости

- пустая фигура

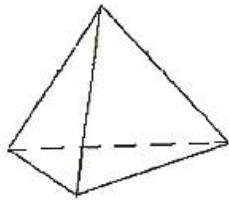
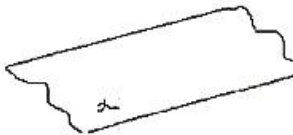

**Точка**

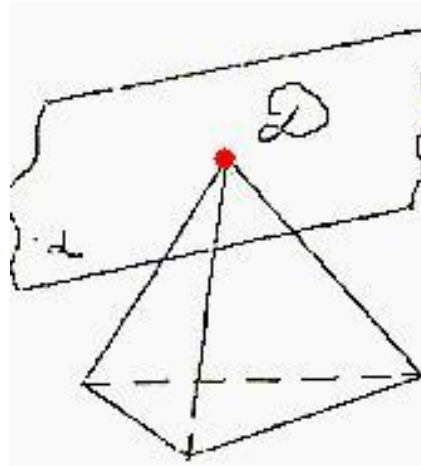

**отрезок**

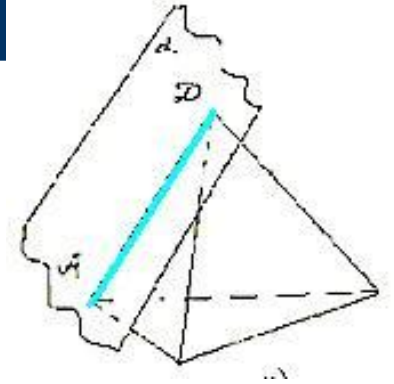

**МНОГОУГОЛЬНИК**

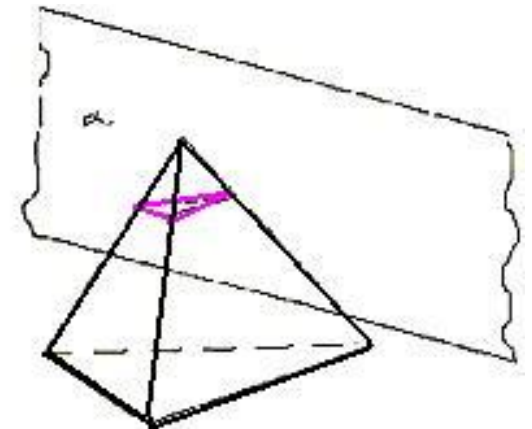

# Сечения куба плоскостью

## Треугольник

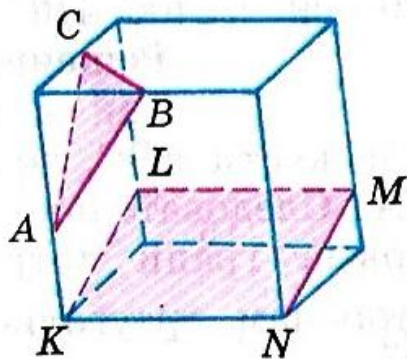

## параллелограмм

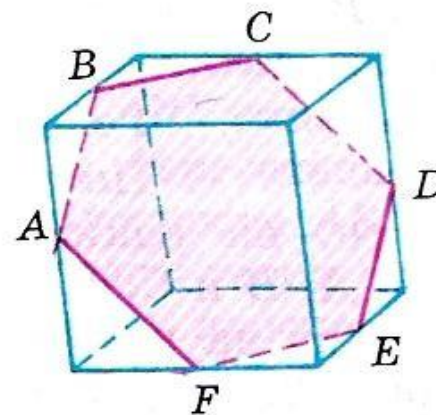

## пятиугольник

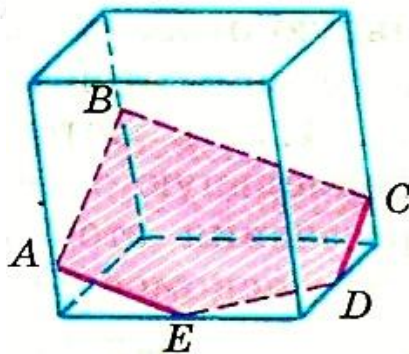

## шестиугольник



# Сечение многогранника

- **Сечение** многогранника - **многоугольник**,
- **вершины** которого - **точки пересечения секущей плоскости с ребрами многогранника**,
- а **стороны** - **линии** пересечения **секущей плоскости с гранями** многогранника.

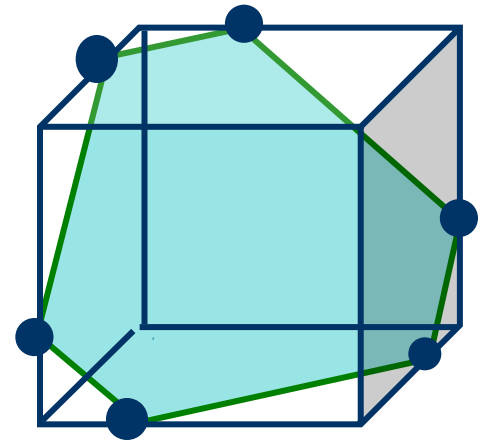

Задачу по определению линии пересечения поверхности многогранника плоскостью можно свести к многократному решению задачи по нахождению:

- а) **линии пересечения** двух плоскостей (граней многогранника и секущей плоскости)
- б) **точки** встречи прямой (рёбер многогранника) с секущей плоскостью

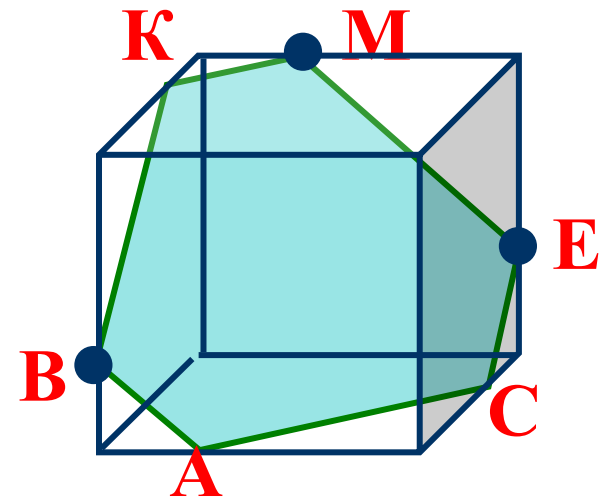

# Практикум

1

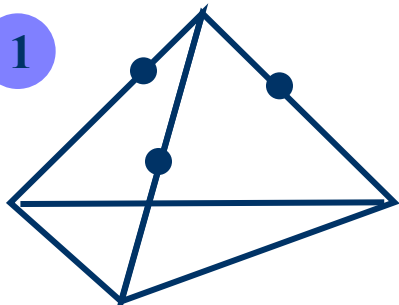

2

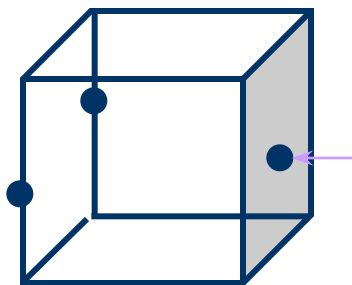

3

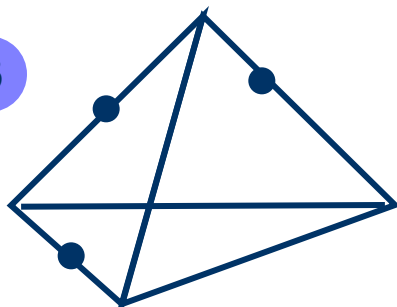

4

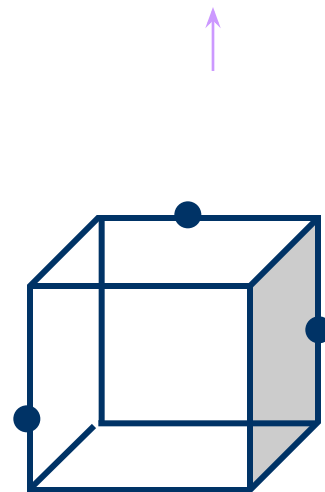

# Практикум (решение)

1

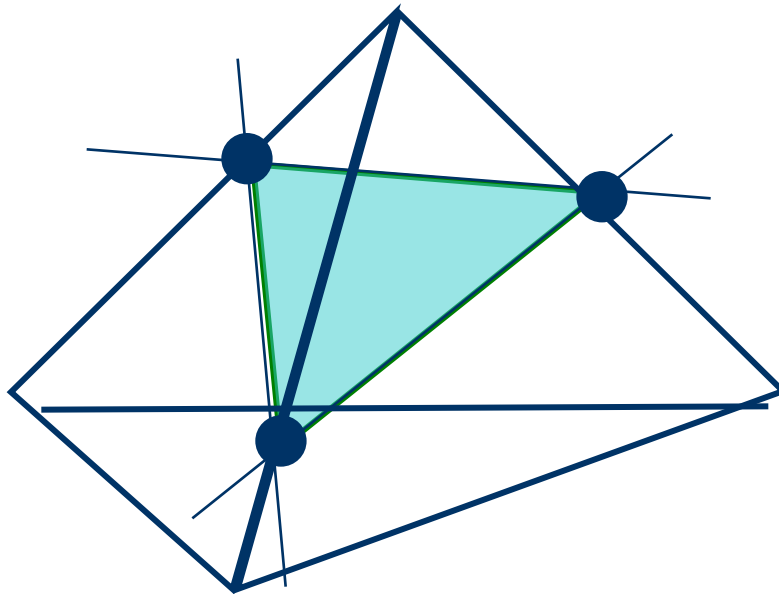

# Практикум (решение)

2

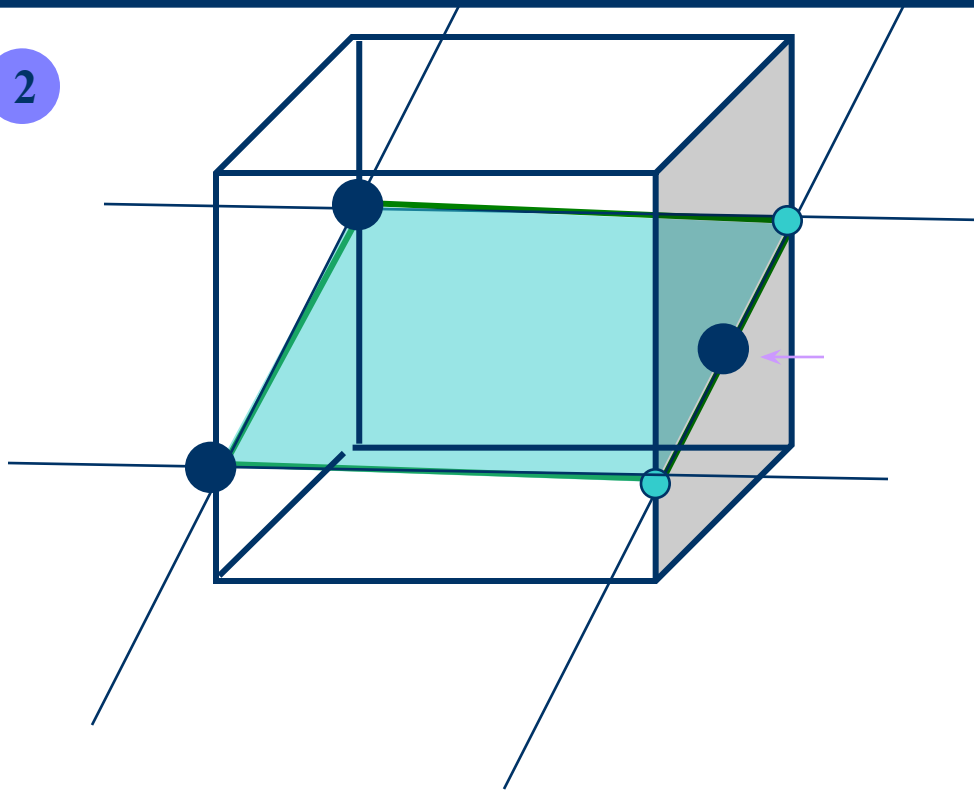

# Инструкция для построения сечений

Представьте ситуацию:

Ваш одноклассник заболел и пропустил уроки, на которых проходили тему «Построение сечений многогранников».

Вам нужно по телефону объяснить эту тему. Сформулируйте и запишите пошаговую инструкцию в форме блок-схемы

# План построения сечений

- Соединить ТОЧКИ, принадлежащие одной грани многогранника.
- В параллельных гранях построить ЛИНИИ, параллельные данным

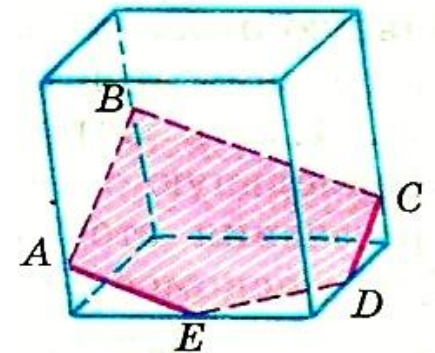

начало

нет

Построить через данную точку прямую параллельную данной

Точки секущей в параллельных гранях

Соединить прямой

Точки принадлежат одной грани

Сечение построено

конец

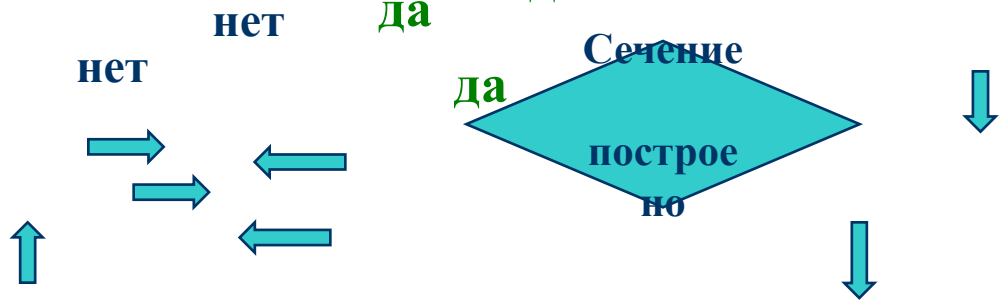



# Практикум (решение)

3

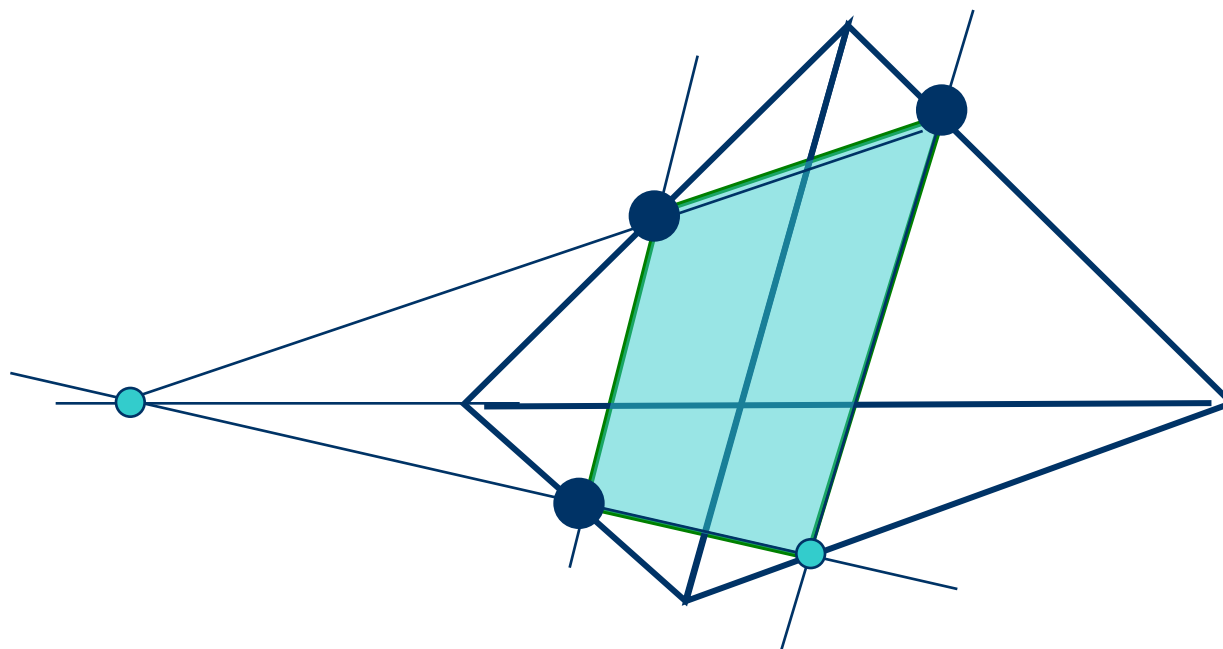

# План построения сечений

- **Способ следов**
- Вначале строят на **основной плоскости след** секущей плоскости (причем за основную плоскость принимают **плоскость основания** геометрического тела)

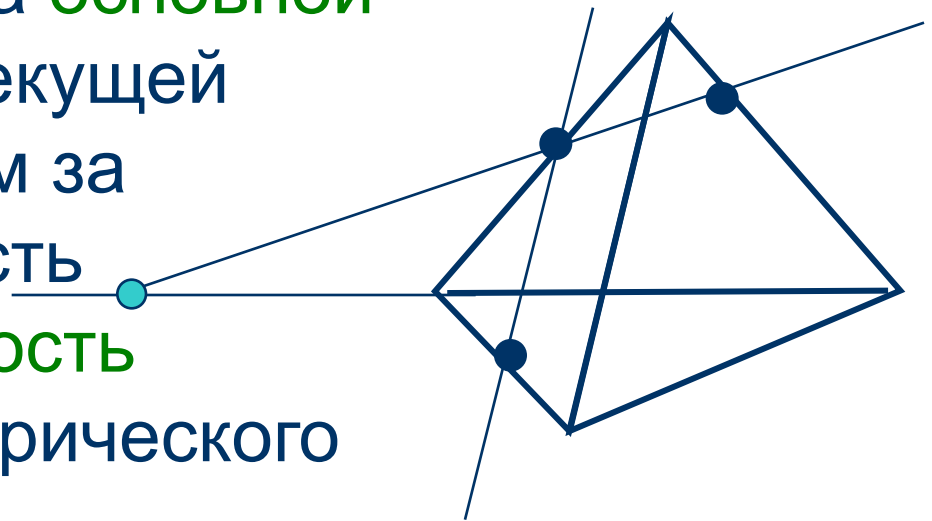

# План построения сечений

- Используя полученные ( и данные ) точки, получают **следы секущей** плоскости на **гранях** многогранника
- Затем используя след секущей плоскости, находят **ТОЧКИ** встречи ребер многогранника с секущей плоскостью.

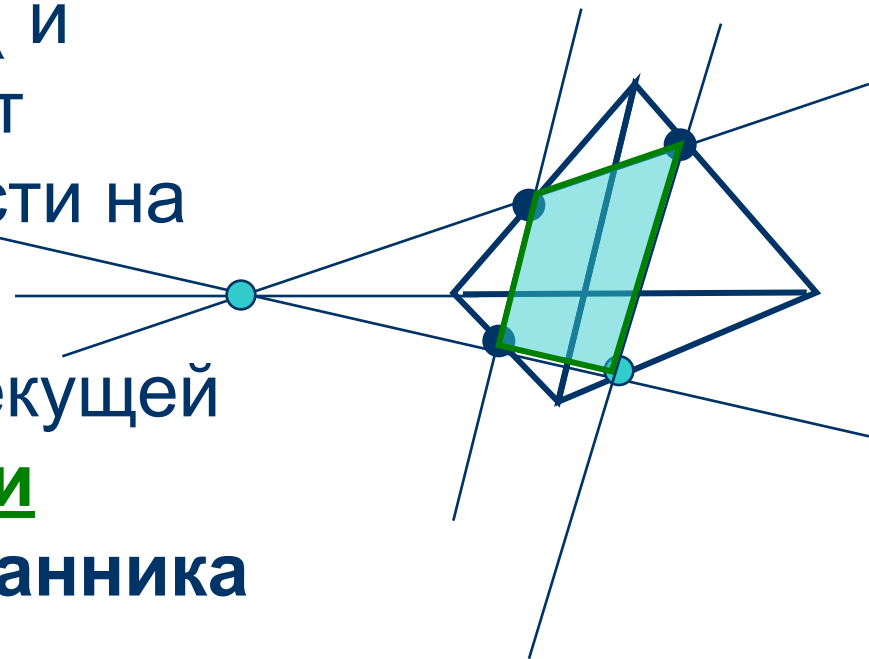

# Практикум (решение)

2

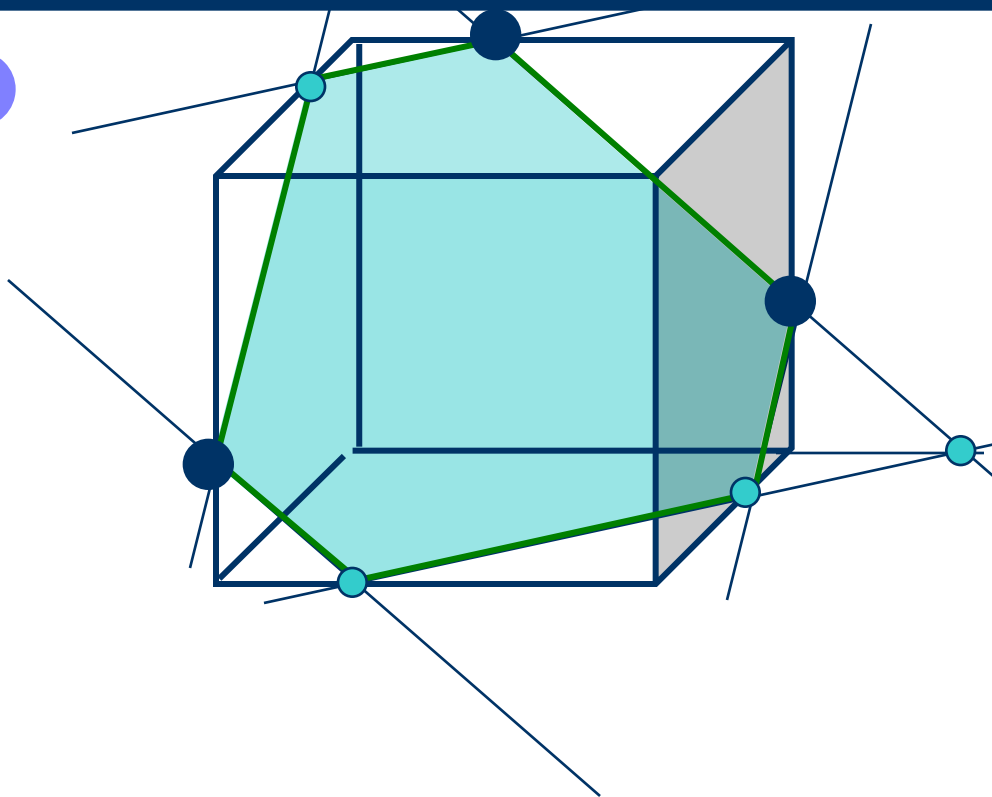

# План построения сечений

1. Соединить точки, принадлежащие одной грани многогранника
2. В параллельных гранях построить линии, параллельные данным
3. Построить след секущей:
  - продолжить рёбра основания
  - найти **точки встречи ребер многогранника с секущей плоскостью**

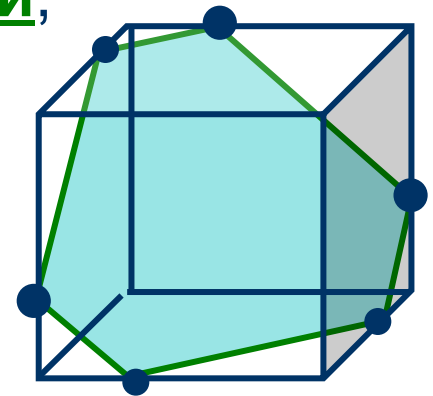

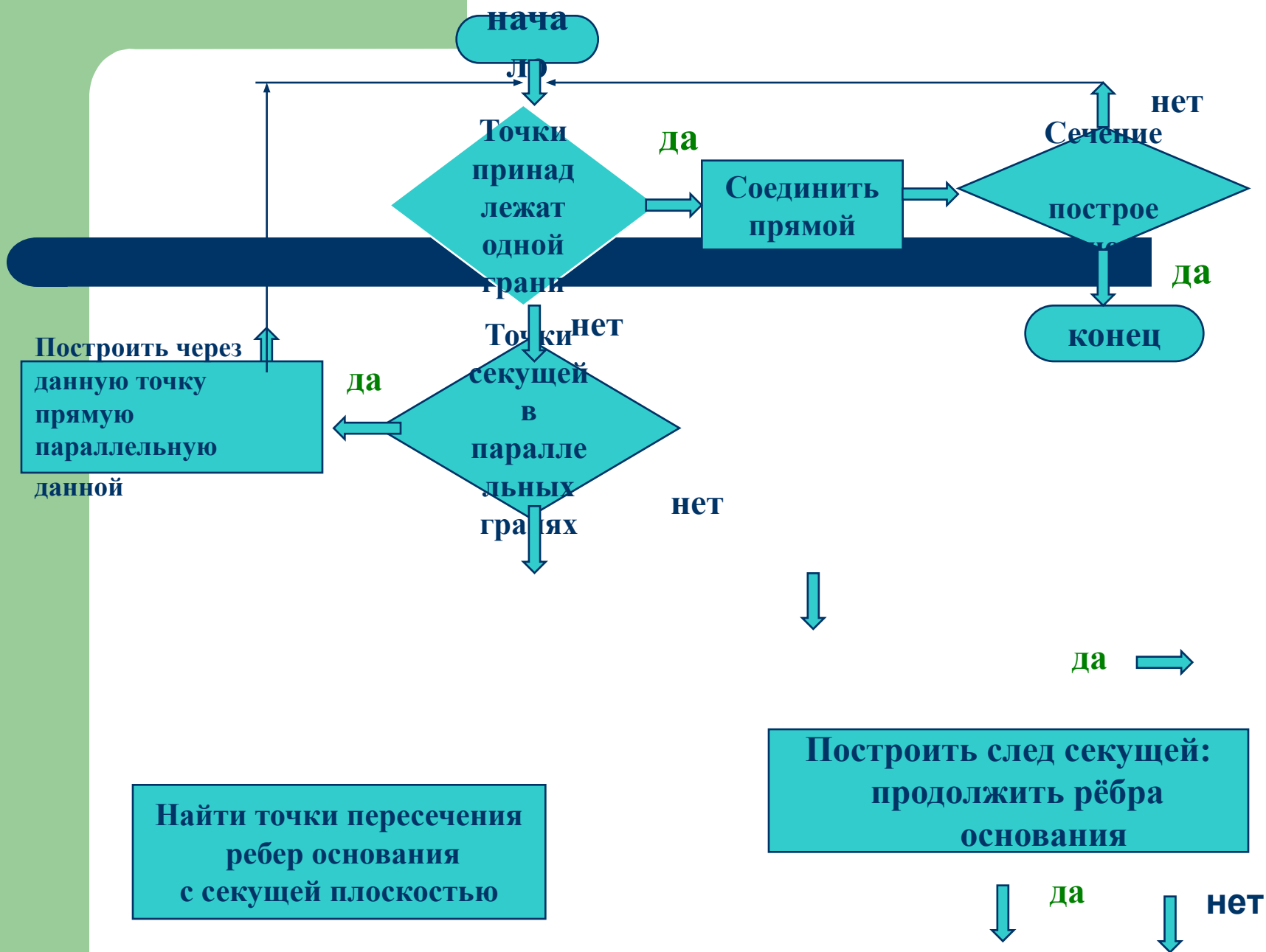

# Практикум

- Написать шаги построения сечения плоскостью, проходящей через точки E, P и C

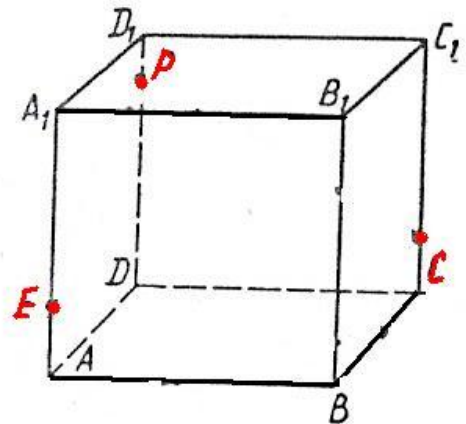

# Практикум

№1

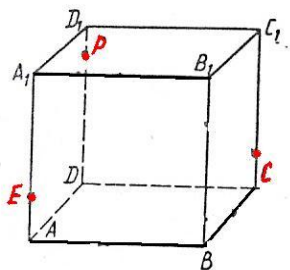

№2

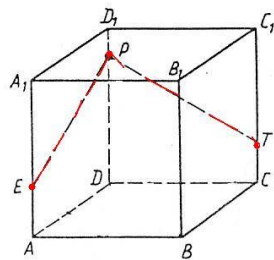

№3

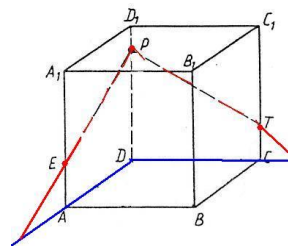

№4

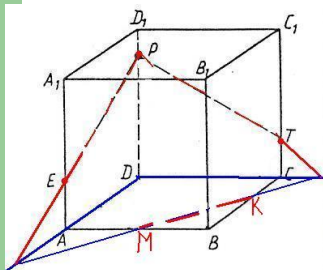

№5

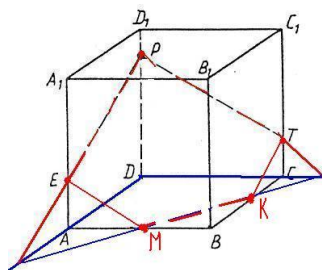

№6

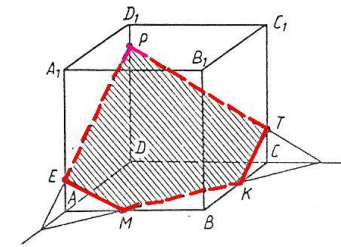

PEMKT – сечение призмы плоскостью



# Практикум

Постройте сечение куба плоскостью, проходящей через точки, указанные на рисунке

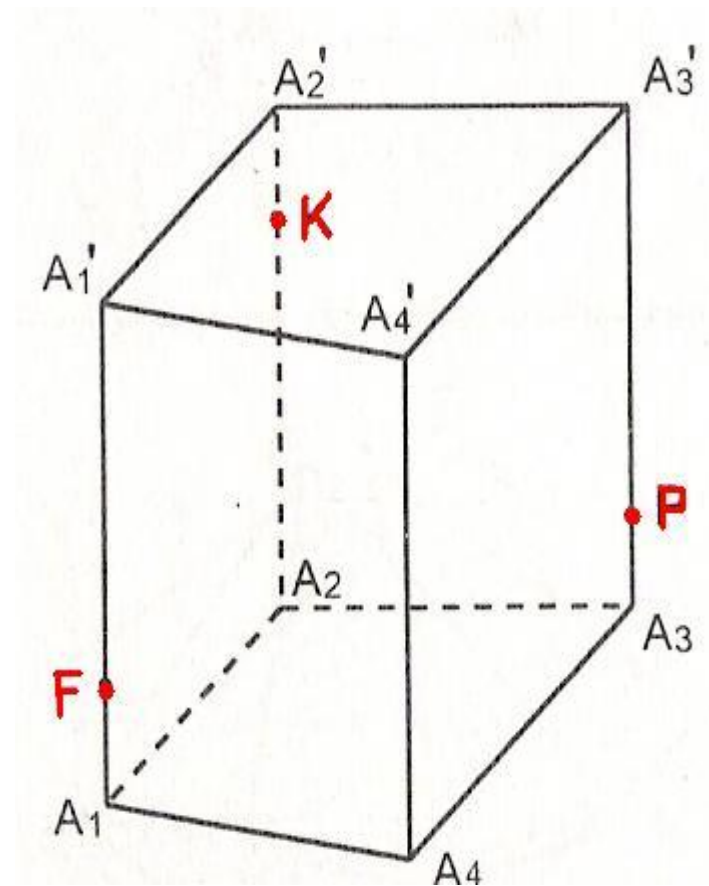

# Практикум

Постройте сечение куба плоскостью, проходящей через точки, указанные на рисунке

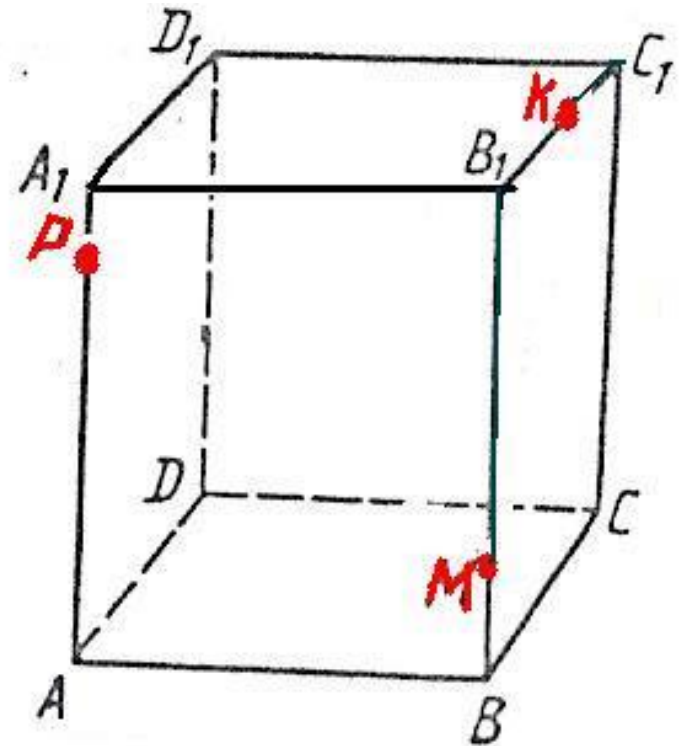

# Практикум

Постройте сечение тетраэдра плоскостью, проходящей через точки, указанные на рисунке

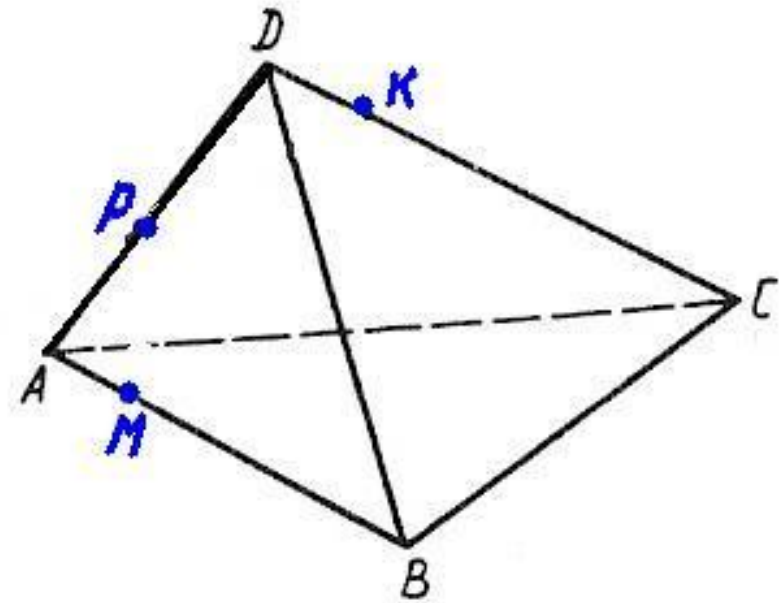

# Практикум: 1 вариант, задание №1

Постройте сечение параллелепипеда плоскостью, проходящей через точки  $M$ ,  $N$  и  $E$ , если  $M \in [DD_1]$ .

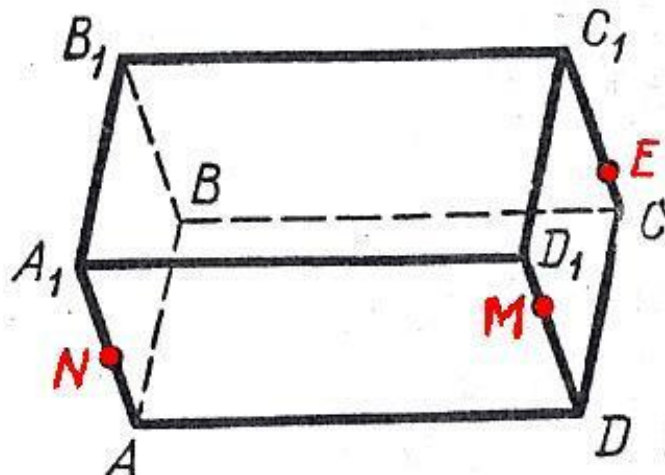

## Практикум: 1 вариант, задание №2

Постройте сечение параллелепипеда плоскостью, проходящей через точки  $M$ ,  $N$  и  $E$ , если  $M \in [BB_1]$ .

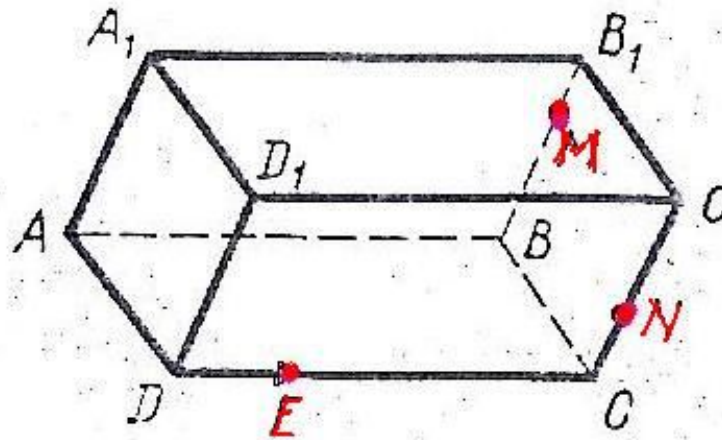

## Практикум: 1 вариант, задание №3

Скопируйте чертеж в тетрадь и постройте сечение данной пятиугольной призмы плоскостью, проходящей через точки  $P$ ,  $B$  и  $Q$ .

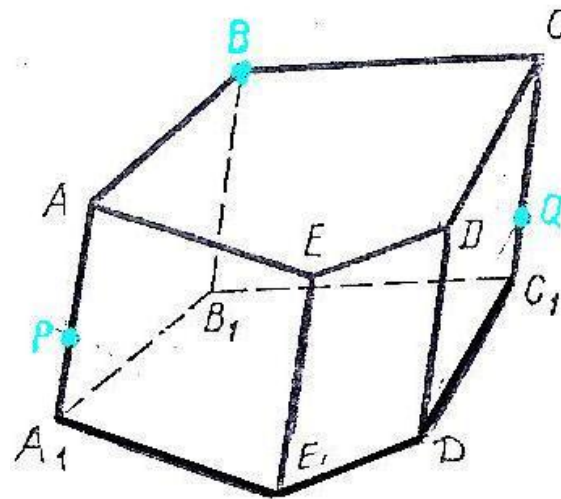

## Практикум: 2 вариант, задание №1

Постройте сечение параллелепипеда плоскостью, проходящей через точки  $M$ ,  $N$  и  $E$ , если  $M \in [BB_1]$ .

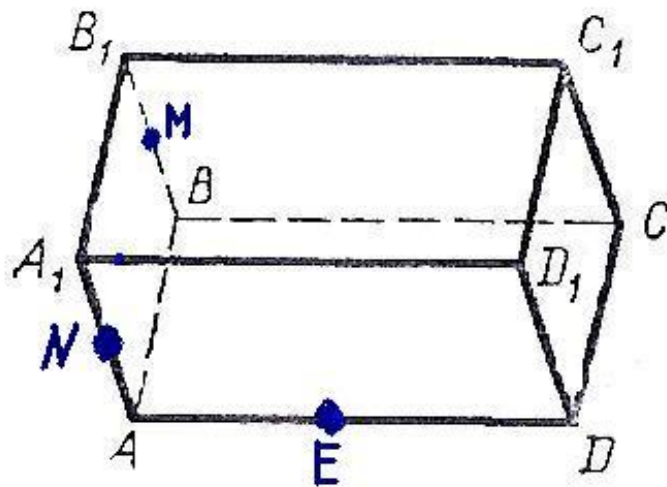

## Практикум: 2 вариант, задание №2

Постройте сечение параллелепипеда плоскостью, проходящей через точки  $M$ ,  $N$  и  $E$ .

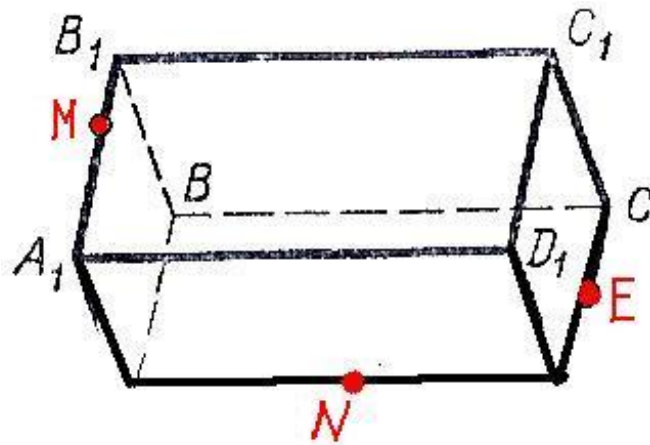



## Практикум: 2 вариант, задание №3

- Скопируйте чертёж в тетрадь и постройте сечение данной пятиугольной призмы плоскостью, проходящей через точки А, В, и С.

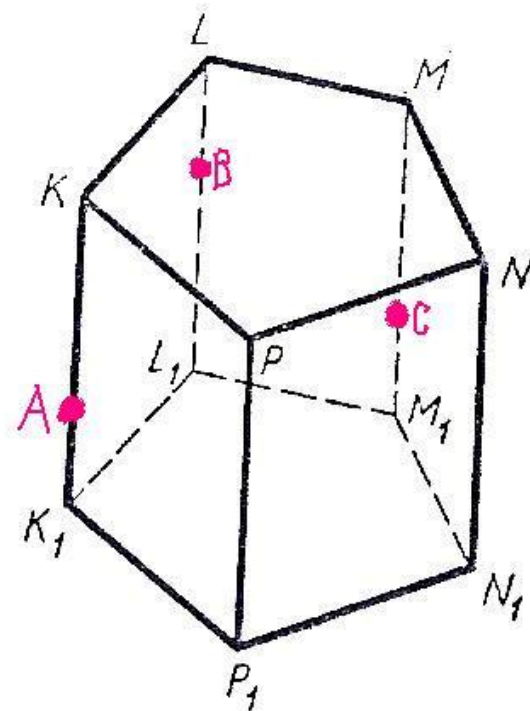

# Домашнее задание

Постройте сечение куба плоскостью, проходящей через точки, указанные на рисунке.

Напишите шаги построения сечения

