

Значение психодиагностики раннего детства

- способствует определению уровня развития элементарных способностей (движение по направлению к предмету, хватание, манипулирование и т.д.);
- раскрывает особенности развития самосознания в раннем детстве;
- раскрывает особенности эмоционального, ситуативно-личностного общения взрослого и ребенка;
- помогает определить новообразования познавательной сферы: интерес к окружающим объектам, умение задавать вопросы, усвоение сенсорных эталонов.

Обзор исследований

- Бине-Симон (1912), А.Гезелл (1925), Ш.Бюлер (1932), О.Брюне, И.Лезик (1951), Н.Бейли (1969), Леак-Карти (1982), А.Анастази (1982), в отечественной психологии К.Корнилов (1920), А. П.Нечаев (1925), А.А.Люблинская и А.И. Макарова (1926), Н.М.Щелованов (1940), Н.М. Аксарина (1969), Р.В.Тонкова-Ямпольская, Г.В. Пантюхина, К.Л.Пегора (1984).

А. Гезелл и его коллеги

- Проведя серию лонгитюдных исследований нормального развития младенцев и дошкольников, подготовили таблицы развития, охватывающие четыре основные сферы поведения: моторику, язык, адаптивное и личностно-социальное поведение.
- В исследованиях Гезелла данные, полученные посредством прямого наблюдения за реактиванием детей на обычные игрушки и другие стимульные объекты, дополнялись информацией, сообщаемой матерью ребенка.

Д. Лешли (психолог, Англия)

- Различные методы наблюдения за детьми — от простого присмотра без каких-либо заметок до структурного наблюдения, подробно распланированного заранее и проводимого с определенной целью.
- вводит **особый методический прием** — создание определенной схемы наблюдения и заполнение карточек развития.
- «метод повременных проб» - регулярность наблюдения по заранее отмеченным временным отрезкам (в течение 30 минут с записью впечатлений через 30-секундные интервалы).
- Продолжая через месяц наблюдение по заданной схеме, можно судить о ходе развития младенца.

Содержание карточек развития

- а) **физическое развитие** (ребенок может переворачиваться со спины на живот, поднимает головку, тянет в рот погремушку, может сидеть без поддержки короткое время и т.д.);
- б) **общение и развитие речи** (понимает обращенную к нему речь, прислушивается, затихает и т.п.);
- в) **социальное развитие и игра** (включается в общение со взрослыми, гулит, вокализирует, отдает игрушку взрослому и т. д.);
- г) **самостоятельность и независимость** (сколько времени ребенок в период бодрствования может занимать сам себя);
- д) **поведение** (непоседлив, концентрируется на 1—2 минуты, пытается преодолеть трудности, легко включается в игру и т. д.).

Способы оценки информации, которую дают карточки развития

- Можно сравнивать показатели ребенка со средними показателями детей данного возраста.
- Сравнение ее с результатами, полученными ребенком в более раннем возрасте.
- **Взрослым, работающим с детьми, нужно уметь соотносить нормы развития с индивидуальными особенностями ребенка.**
- Важно ясно представлять себе диапазон показателей по какому-либо свойству или параметру, характерный для детей разных возрастов, чтобы можно было судить о норме или патологии развития.

Шкалы развития младенцев Н.Бейли

от 2 месяцев до 2,5 лет

- **Шкала умственного развития** выявляет такие функции, как восприятие, память, обучаемость, решение проблем, вокализация, зачатки словесного общения и простейшее абстрактное мышление.
- **Шкала моторного развития** измеряет макромоторные способности, такие, как умение сидеть, стоять, ходить и подниматься по ступенькам, а также умение двигать руками и пальцами. В младенческом возрасте развитие двигательных функций, манипулирование с предметами играют важную роль в развитии умственных процессов.
- **Записи поведения** предназначены для оценки различных аспектов развития личности ребенка, таких, как эмоциональное и социальное поведение, объем внимания, настойчивость и целеустремленность.

Шкалы развития младенцев Н.Бейли от 2 месяцев до 2,5 лет

- Шкалы должны использоваться главным образом *для оценки текущего уровня развития, а не для предсказания последующего развития способностей.*
- На развитие способностей в столь раннем возрасте оказывает влияние такое огромное число различных факторов, что **предсказание на длительный период времени оказывается малоценным.**
- Однако шкалы весьма полезны для раннего распознавания сенсорных и неврологических нарушений, эмоциональных расстройств и отрицательных влияний окружающей среды.

Шкалы двигательных умений Н. И. Озерецкого

- послужили основой для создания в дальнейшем шкал моторного развития, предназначенных для изучения всех основных типов моторного поведения, от принятия позы и макродвижений тела до координации движения пальцев и контроля лицевой мускулатуры.
- для проведения экспериментов требуются очень простые, доступные материалы, такие, как деревянные катушки, нитки, бумага, веревки, коробки и резиновый мяч.

Исследования Ж. Пиаже

- **новый метод изучения развития — клинический**
- уделял первостепенное внимание действиям ребенка с предметами
- **сенсомоторная схема**, т.е. класс моторных действий, способствующих достижению цели
- **основные сенсомоторные схемы:** хватание, сосание, движения руками и ногами
- младенцы получают знания о предметах в процессе действий с ними.

Стадии сенсомоторного развития (первые 2 года)

- **На первой стадии** сенсомоторного периода ребенок обладает только врожденными рефлексамии: он может сосать, двигать ручками и ножками, следить за движущимися объектами, реагировать на звук.
- **На второй стадии** улучшается координация, возникает взаимодействие между различными рефлексамии. Например, голодный младенец может сосать свой палец — действие, которое не является врожденным рефлексом.
- **На третьей стадии** сенсомоторного периода ребенок старается продлить заинтересовавшие его впечатления, ориентируясь при этом на внешние цели. Ребенок, например, может стучать по погремушке, чтобы услышать издаваемые ею звуки.

Стадии сенсомоторного развития (первые 2 года)

- **На четвертой стадии** дети могут координировать свои сенсомоторные схемы для достижения внешних целей. Так, например, к концу первого года жизни малыш старается открыть крышку коробки, чтобы достать игрушку, которую у него на глазах туда положили
- **В начале второго года жизни ребенок** переходит на пятую стадию, которая характеризуется возникновением новых сенсомоторных схем. В возрасте 1,5 лет младенец, увидев под кроватью интересную игрушку, постарается ее достать, сначала рукой, но потерпев неудачу, — с помощью палки. Использование палки является новой сенсомоторной схемой, с помощью которой ребенок достигает желанной цели.
- **На последней, шестой стадии,** дети могут создавать новые схемы, мысленно исследуя объекты и представляя себе результаты своих действий. Если ребенок хочет достать что-то, он не может сделать это из-за того, что предмет лежит высоко, он придвинет стул, встанет на него и достанет необходимую вещь.

Психологический портрет ребенка

- социальная ситуация развития (круг общения и характер взаимоотношений со взрослыми и сверстниками в семье, школе и т.д., с обществом в целом);
- уровень развития ведущей, а также других типичных для данного возраста видов деятельности (игры, учения, рисования, конструирования, элементов труда и т.д.), оценка его соответствия возрастным нормативам;
- диагностика характерных для данного возраста преобразований в эмоционально-личностной и познавательной сферах психического развития ребенка, в области самосознания;
- анализ предшествующих этапов и общей динамики развития ребенка (из истории развития).

Понятие психологического диагноза

- В широком смысле это констатация количественной и качественной характеристики состояний, идентификация психологических характеристик индивида с помощью специальных методов.
- По **Л. С. Выготскому** психологический диагноз – это квалификация данного периода (уровня актуального) развития ребенка в контексте этапов и закономерностей всего психологического онтогенеза, в исследовании механизмов формирования установленных трудностей посредством установления казуально-динамических связей с источниками и условиями образования трудностей + исследование "зоны ближайшего развития", т.е. со стороны "несозревшего процесса" – проба на обучаемость.

Условно-вариантный прогноз развития ребенка по Л. А. Венгеру

- **возможные варианты дальнейшего хода развития ребенка в случае реализации различных условий.**
- раскрывает перед родителями проблемное поле альтернатив развития;
- обеспечивает мотивационную готовность родителей к участию в совместной работе с психологом по выработке конкретных рекомендаций и их реализации;
- делает поиск целей и средств коррекции более разумным и "осознанным";
- позволяет распространить некоторые рекомендации и на сферу профилактики отклонений в развитии.

Диагностика психического развития детей

- Методы исследования двигательной сферы (общая и мелкая моторика, моторная координация): функциональные и графические пробы, тесты координации и моторного праксиса.
- Методы исследования пространственного гнозиса и праксиса.
- Методы исследования когнитивной сферы (восприятие, внимание, память, воображение). Методы исследования мышления.
- Методы исследования речи.
- Методы исследования эмоциональной и волевой сфер.
- Методы исследования личности и межличностных взаимоотношений в детском коллективе и семье

Задания для детей 2 – 3 лет

1. Лови шарик. Задание направлено на установление контакта и сотрудничества ребенка со взрослым, на понимание ребенком словесной инструкции, прослеживание за движущимся предметом, развитие ручной моторики.
Оборудование: желобок, шарик.

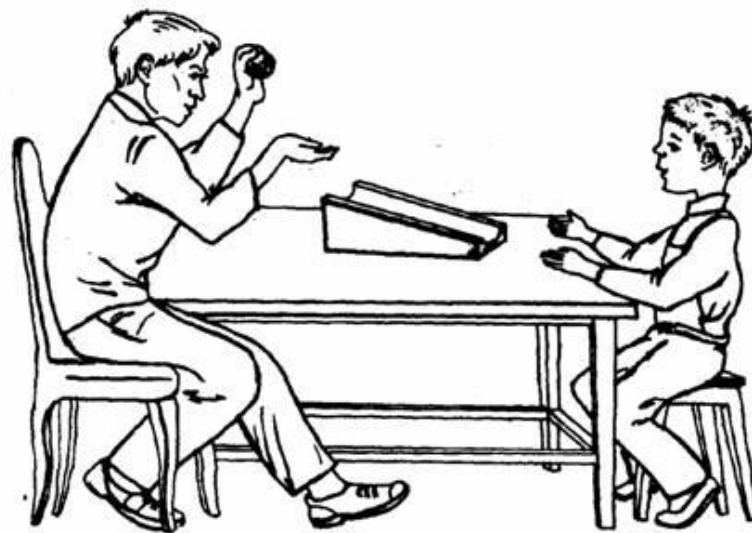

Проведение обследования.

- Психолог кладет шарик на желобок и просит ребенка: “Лови шарик!” Затем поворачивает желобок и просит прокатить шарик по желобку: “Кати!” Взрослый ловит шарик. Так повторяется четыре раза.
- Обучение. Если ребенок не ловит шарик, взрослый показывает ему два-три раза, как это надо делать, т.е. обучение идет по показу.
- Оценка действий ребенка: Принятие задания, понимание речевой инструкции, желание сотрудничать (играть) со взрослым, отношение к игре, результат, отношение к результату.

2. Спрячь шарик

Задание направлено на выявление практического ориентирования ребенка на величину, а также наличия у ребенка соотносящих действий.

Оборудование: две (три) разные по величине коробочки четырехугольной формы одного цвета с соответствующими крышками; два (три) шарика, разных по величине, но одинаковых по цвету

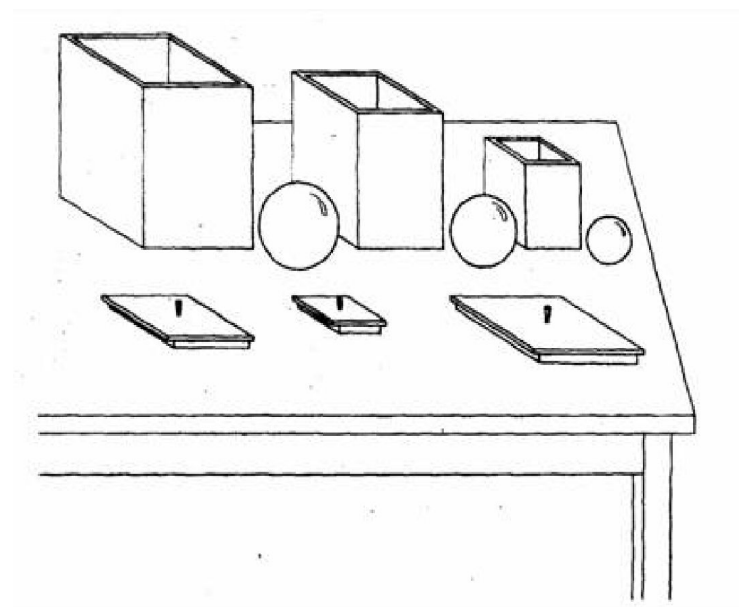

Проведение обследования.

- Перед ребенком кладутся две (три) коробочки, разные по величине, и крышки к ним, расположенные на некотором расстоянии от коробочек. Психолог кладет большой шарик в большую коробочку, а маленький шарик – в маленькую коробочку и просит ребенка накрыть коробки крышками, спрятать шарики. При этом ребенку не объясняют, какую крышку надо брать. Задача заключается в том, чтобы ребенок догадался сам, какой крышкой надо закрыть соответствующую коробку.
- Обучение. Если ребенок подбирает крышки неверно, взрослый показывает и объясняет: большой крышкой закрывает большую коробку, а маленькой крышкой – маленькую коробку.
- После обучения ребенку предлагают выполнить задание самостоятельно.
- Оценка действий ребенка: принятие задания, понимание речевой инструкции, способы выполнения – ориентировка на величину, обучаемость, наличие соотносящих действий, отношение к своей деятельности, результат.

3. Разборка и складывание матрешки

Задание направлено на выявление уровня развития практического ориентирования ребенка на величину предметов, а также наличия соотносящих действий, понимания указательного жеста, умения подражать действиям взрослого.

Оборудование: две двухсоставные (трехсоставные) матрешки.



Проведение обследования.

- Психолог дает ребенку двухсоставную матрешку и просит ее раскрыть. Если ребенок не начинает действовать, то взрослый раскрывает матрешку и предлагает собрать ее. Если ребенок не справляется самостоятельно, проводится обучение.
- Обучение. Психолог берет еще одну двухсоставную матрешку, раскрывает ее, обращая внимание ребенка на матрешку-вкладыш, просит его сделать то же со своей матрешкой (раскрыть ее). Далее взрослый, используя указательный жест, просит ребенка спрятать маленькую матрешку в большую. После обучения ребенку предлагают выполнить задание самостоятельно.
- Оценка действий ребенка: принятие задания, способы выполнения, обучаемость, отношение к результату, понимание указательного жеста, наличие соотносящих действий, результат.

4. Разборка и складывание пирамидки

Задание направлено на выявление уровня развития у ребенка практического ориентирования на величину, соотносящих действий, ведущей руки, согласованности действий обеих рук, целенаправленности действий.

Оборудование: пирамидка из трех (четырех) колец.

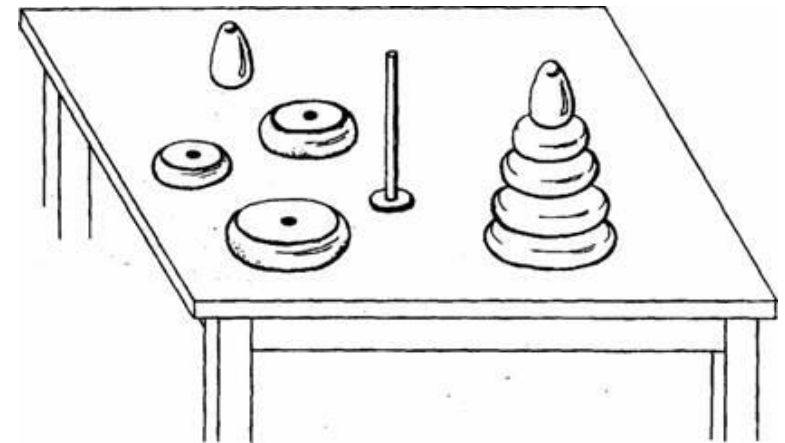

Проведение обследования.

- Психолог предлагает ребенку разобрать пирамидку. Если ребенок не действует, взрослый разбирает пирамидку сам и предлагает ребенку собрать ее.
- Обучение. Если ребенок не начинает действовать, взрослый начинает подавать ему кольца по одному, каждый раз указывая жестом, что кольца нужно надеть на стержень, затем предлагает выполнить задание самостоятельно.
- Оценка действий ребенка: принятие задания, учет величины колец, обучаемость, отношение к деятельности, результат.

5. Парные картинки

Задание направлено на выявление уровня развития у ребенка зрительного восприятия предметных картинок, понимание жестовой инструкции.

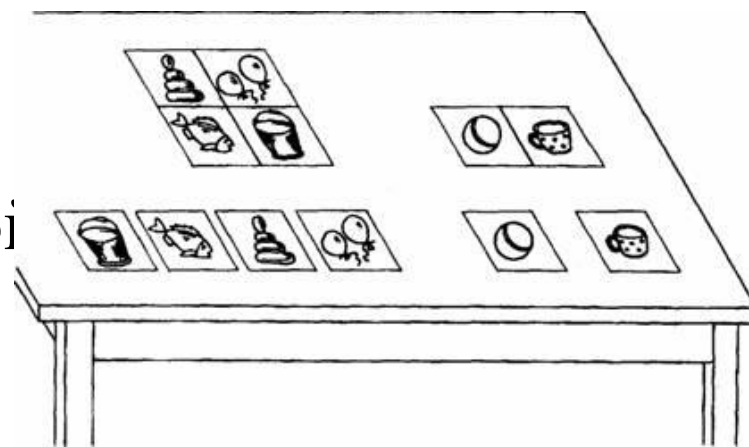

Оборудование: две (четыре) пары предметных картинок.

Проведение обследования.

- Перед ребенком кладут две предметные **картинки**. Точно такая же пара картинок находится в руках взрослого. Психолог указательным жестом соотносит их между собой, показывая при этом, что у него и у ребенка картинки одинаковые. Затем взрослый закрывает свои картинки, достает одну из них и, показывая ее ребенку, просит показать такую же.
- Обучение. Если ребенок не выполняет задания, то ему показывают, как надо соотносить парные картинки: “Такая у меня, такая же у тебя”, при этом используется указательный жест.
- Оценка действий ребенка: принятие задания, осуществление выбора, понимание жестовой инструкции, обучаемость, результат, отношение к своей деятельности.

6. Цветные кубики

Задание направлено на выделение цвета как признака, различение и называние цвета.

Оборудование: цветные кубики – два красных, два желтых (два белых), два зеленых, два синих (четыре цвета).

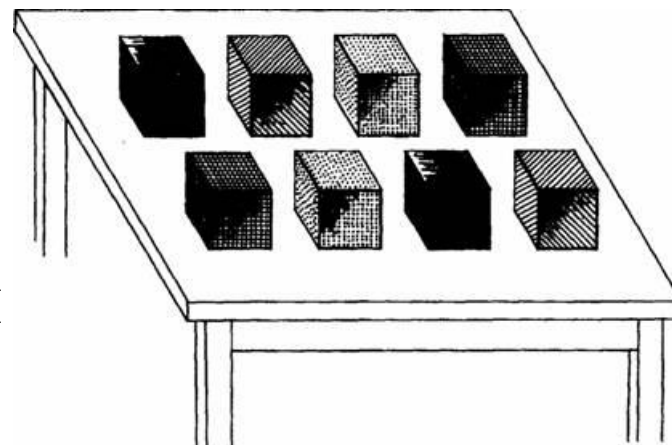

Проведение обследования.

- Перед ребенком ставят два (четыре) цветных кубика и просят показать такой, какой находится в руке взрослого: “Возьми кубик такой, как у меня”. Затем педагог просит показать: “Покажи, где красный, а теперь – где желтый”. Далее предлагают ребенку по очереди назвать цвет каждого кубика: “Назови, какого цвета этот кубик”.
- Обучение. Если ребенок не различает цвета, то педагог обучает его. В тех случаях, когда ребенок различает цвета, но не выделяет по слову, его учат выделять по слову два цвета, повторив при этом название цвета два-три раза.
- После обучения снова проверяется самостоятельное выполнение задания.
- Оценка действий ребенка: принятие задания, отмечается: различает ли ребенок цвета, узнает ли их по слову, знает ли название цвета; фиксируется речевое сопровождение, результат, отношение к своей деятельности.

7. Разрезные картинki

Задание направлено на выявление уровня развития целостного восприятия предметной картинki.

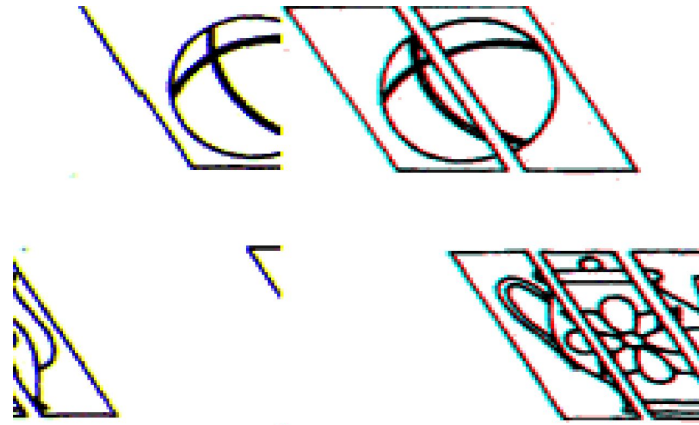

Оборудование: две одинаковые предметные картинki, одна из которых разрезана на две (три) части.

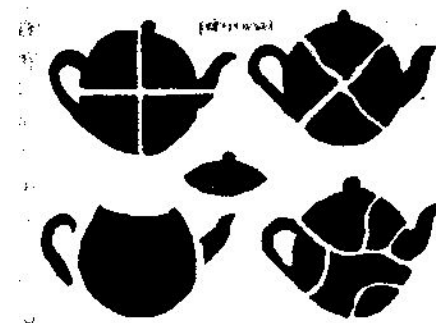

Проведение обследования.

- Психолог показывает ребенку две или три части разрезанной картинки и просит сложить целую картинку: “Сделай целую картинку”.
- Обучение. В тех случаях, когда ребенок не может правильно соединить части картинки, взрослый показывает целую картинку и просит сделать из частей такую же. Если и после этого ребенок не справляется с заданием, психолог сам накладывает часть разрезной картинки на целую и просит ребенка добавить другую. Затем предлагает ребенку выполнить задание самостоятельно.
- Оценка действий ребенка: принятие задания, способы выполнения, обучаемость, отношение к результату, результат.

8. Конструирование из палочек (“молоточек” или “домик”)

Задание направлено на выявление уровня развития целостного восприятия, анализа образца, умения ребенка действовать по подражанию, показу.

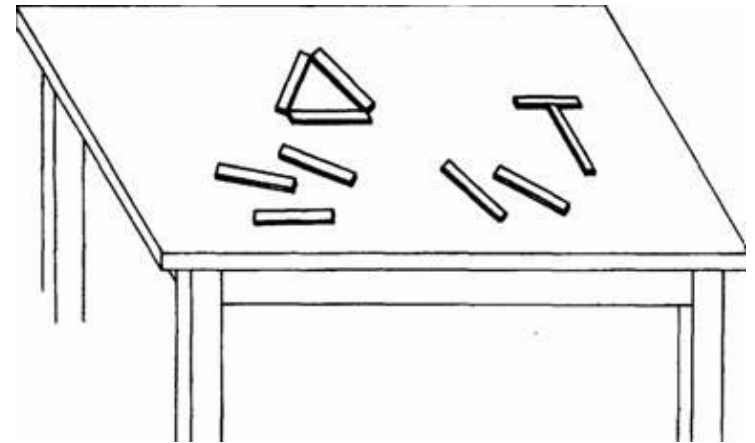

Оборудование: четыре или шесть плоских палочек одного цвета.

Проведение обследования.

- Перед ребенком строят из палочек фигуру “молоточек” или “домик” и просят его сделать так же: “Построй, как у меня”.
- Обучение. Если ребенок по показу не может создать “молоточек”, экспериментатор просит выполнить задание по подражанию: “Смотри и делай, как я”. Затем снова предлагают ребенку выполнить задание по образцу.
- Оценка действий ребенка: принятие задания, характер действия (по подражанию, показу, образцу), обучаемость, результат, отношение к результату.

9. Достань тележку (скользящая тесемка)

Задание направлено на выявление уровня развития наглядно-действенного мышления, умения использовать вспомогательное средство (тесемку).

Оборудование: тележка с кольцом, через кольцо продета тесемка; в другом случае – рядом со скользящей тесемкой – ложная.

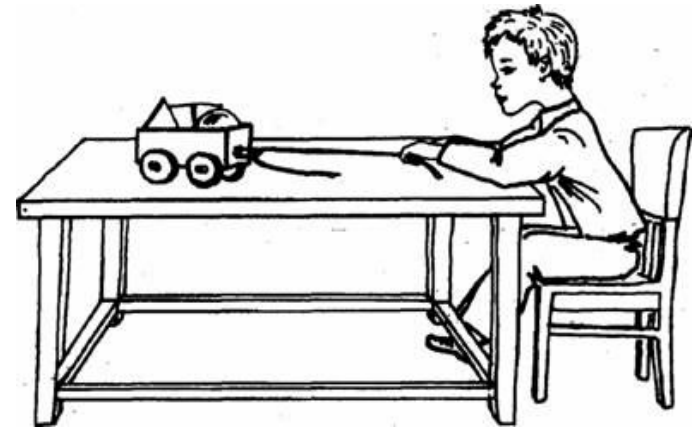

Проведение обследования.

- Перед ребенком на другом конце стола находится тележка, до которой он не может дотянуться рукой. В зоне досягаемости его руки находятся два конца тесемки, которые разведены между собой на 50 см. Ребенка просят достать тележку. Если ребенок тянет только за один конец тесемки, тележка остается на месте. Задача заключается в том, чтобы ребенок догадался соединить оба конца тесемки и подтянул тележку.
- Обучение. Проводится на уровне практических проб самого ребенка.
- Оценка действий ребенка. Если ребенок тянет за оба конца, то отмечается высокий уровень выполнения. Если же ребенок тянет сначала за один конец тесемки, то ему надо дать возможность попробовать еще раз, но это уже более низкий уровень выполнения. Взрослый за экраном продевает тесемку через кольцо и, убрав экран, предлагает ребенку достать тележку. Если ребенок не догадывается использовать тесемку, то это оценивается как невыполнение задания, фиксируется также отношение к результату, результат.

10. Нарисуй (дорожку или домик)

Задание направлено на понимание речевой инструкции, выявление уровня предпосылок к предметному рисунку, а также на определение ведущей руки, согласованность действий рук, отношение к результату, результат.

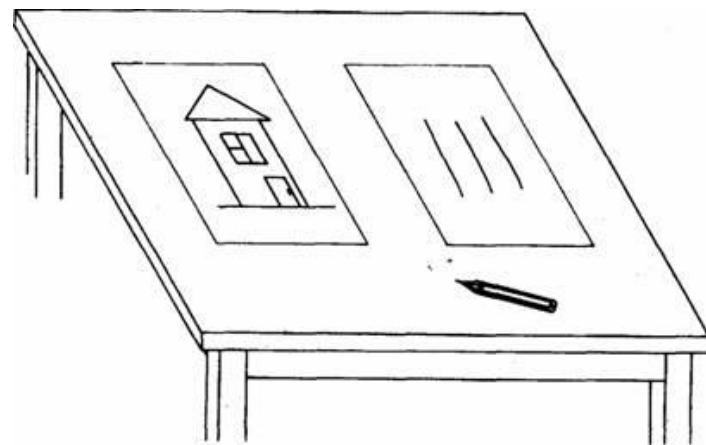

Оборудование: карандаш, бумага.

Проведение обследования.

- Ребенку дают лист бумаги и карандаш и просят порисовать: “Нарисуй дорожку”, “Нарисуй домик”.
- Обучение не проводится.
- Оценка действий ребенка: принятие задачи, отношение к заданию, оценка результата деятельности, понимание речевой инструкции, результат.
- Анализ рисунков: каракули, преднамеренное черкание, предпосылки к предметному рисунку, соответствие рисунка инструкции.
-

Результаты обследования

- При анализе результатов обследования основное внимание следует уделять оценке возможностей ребенка в плане принятия помощи, т.е. его обучаемости.
- Количественная оценка в баллах производится следующим образом:
- *1 балл* дается в тех случаях, когда ребенок не сотрудничает со взрослым и ведет себя неадекватно по отношению к заданию, не понимает его цели;
- *2 балла* даются в тех случаях, если ребенок принимает задания, начинает сотрудничать со взрослым, стремится достичь цели, но самостоятельно выполнить задание не может, в процессе диагностического обучения действует адекватно, но после обучения не переходит к самостоятельному выполнению задания;
- *3 балла* ребенок получает, если он начал сотрудничать со взрослым, принимает и понимает цель задания, но самостоятельно задание не выполняет, в процессе диагностического обучения действует адекватно, а затем переходит к самостоятельному способу выполнения задания;
- *4 балла* ставятся в том случае, если ребенок сразу начал сотрудничать со взрослым, принимает задание и самостоятельно находит способ его выполнения.