

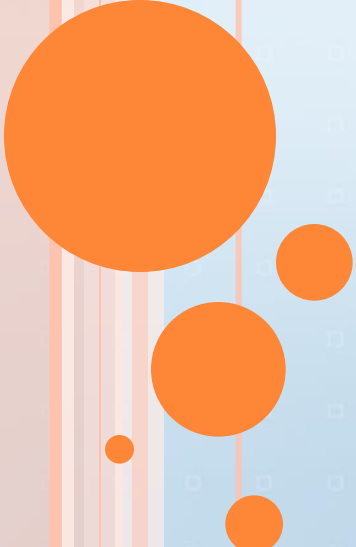

The background features a light blue and white grid pattern overlaid with several interlocking gears in shades of blue and orange. Abstract, flowing lines in light blue and white sweep across the scene, creating a sense of motion and technology.

# **«ИНТЕРФЕЙС ПРОГРАММЫ. СОЗДАНИЕ ПРОСТЕЙШИХ ПРОГРАММ»**

A series of orange circles of varying sizes are arranged vertically on the left side of the slide, with the largest circle at the top and smaller ones below it.

**Аржаникова Инна Владимировна, педагог  
дополнительного образования  
МБОУ ДО «ДДТ» п. Ханымей  
2014 год**

A single orange circle is positioned in the bottom right corner of the slide.

# ЦЕЛЬ ЗАНЯТИЯ:

Закрепить знания, умения и навыки учащихся. Научиться самостоятельно писать программы для робота.



# ЗАДАЧИ ЗАНЯТИЯ:

*Обучающая:* формирование умений работы с компьютером, развитие исследовательских навыков учащихся и умения анализировать полученные результаты

*Развивающая:* развитие познавательной активности, развитие внимания и памяти учащихся.

*Воспитательная:* воспитание интереса к программированию.

# ЭТАПЫ ЗАНЯТИЯ:

1. Организационный момент.
2. Правил по технике безопасности.
3. Лего- разминка.
4. Повторение изученного материала.
5. Практическая работа на компьютере.
6. Самостоятельная творческая работа.
7. Демонстрация готовых работ.
8. Подведение итогов занятия.



# ЛЕГО - РАЗМИНКА:

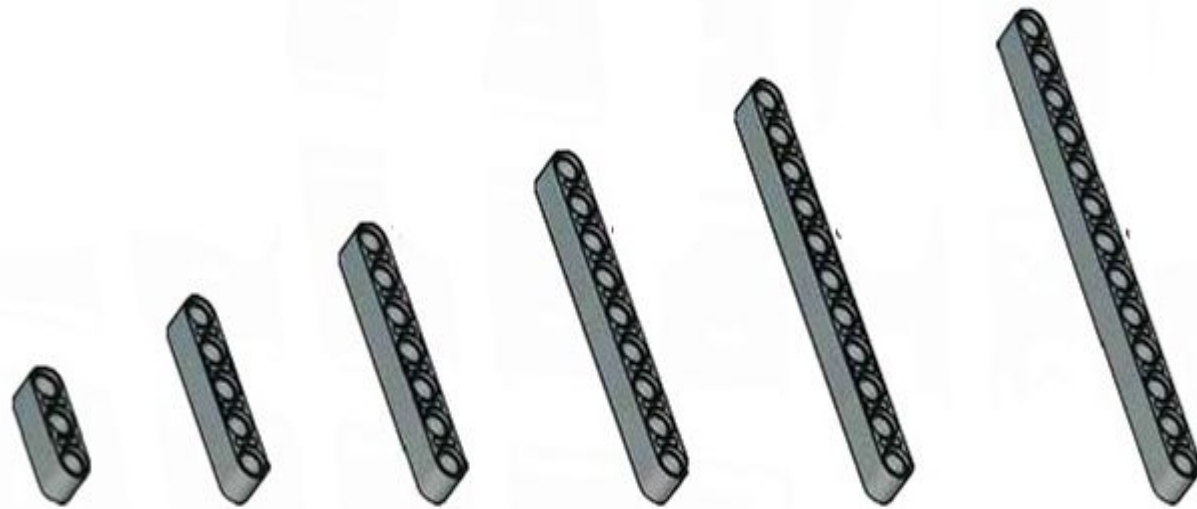

БАЛКА



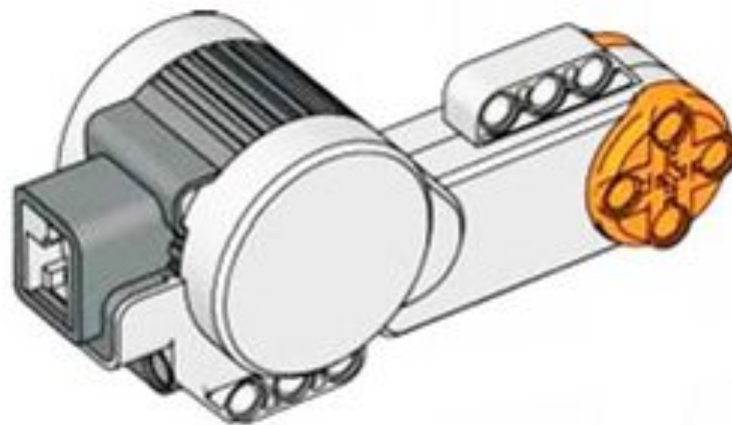

# ИНТЕРАКТИВНЫЙ СЕРВОМОТОР

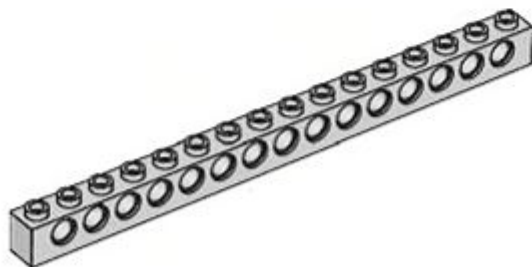

БАЛКА С ШИПАМИ





ФИКСАТОР





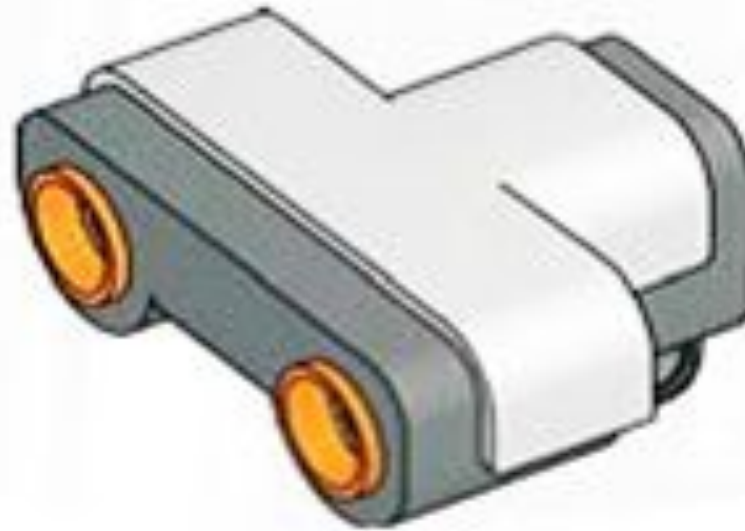

УЛЬТРАЗВУКОВОЙ ДАТЧИКИ





# ЗУБЧАТОЕ КОЛЕСО





ДАТЧИК КАСАНИЯ





СОЕДИНИТЕЛЬНЫЙ ШТИФТ 

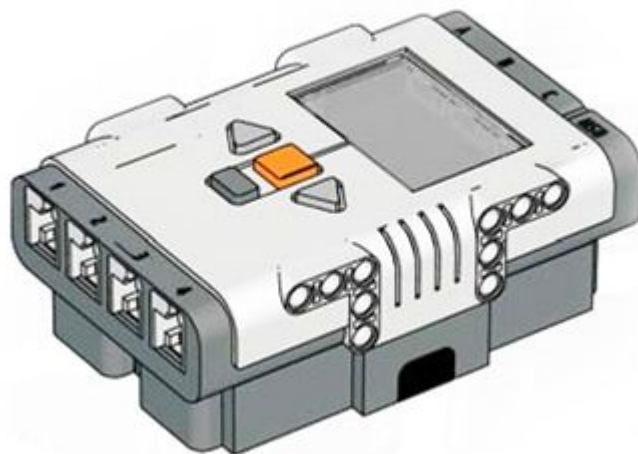

**БЛОК УПРАВЛЕНИЯ**





ОСЬ





КАБЕЛЬ





ИЗОГНУТАЯ БАЛКА







СТУПИЦА



# ЭЛЕМЕНТЫ ИНТЕРФЕЙСА ПРОГРАММЫ

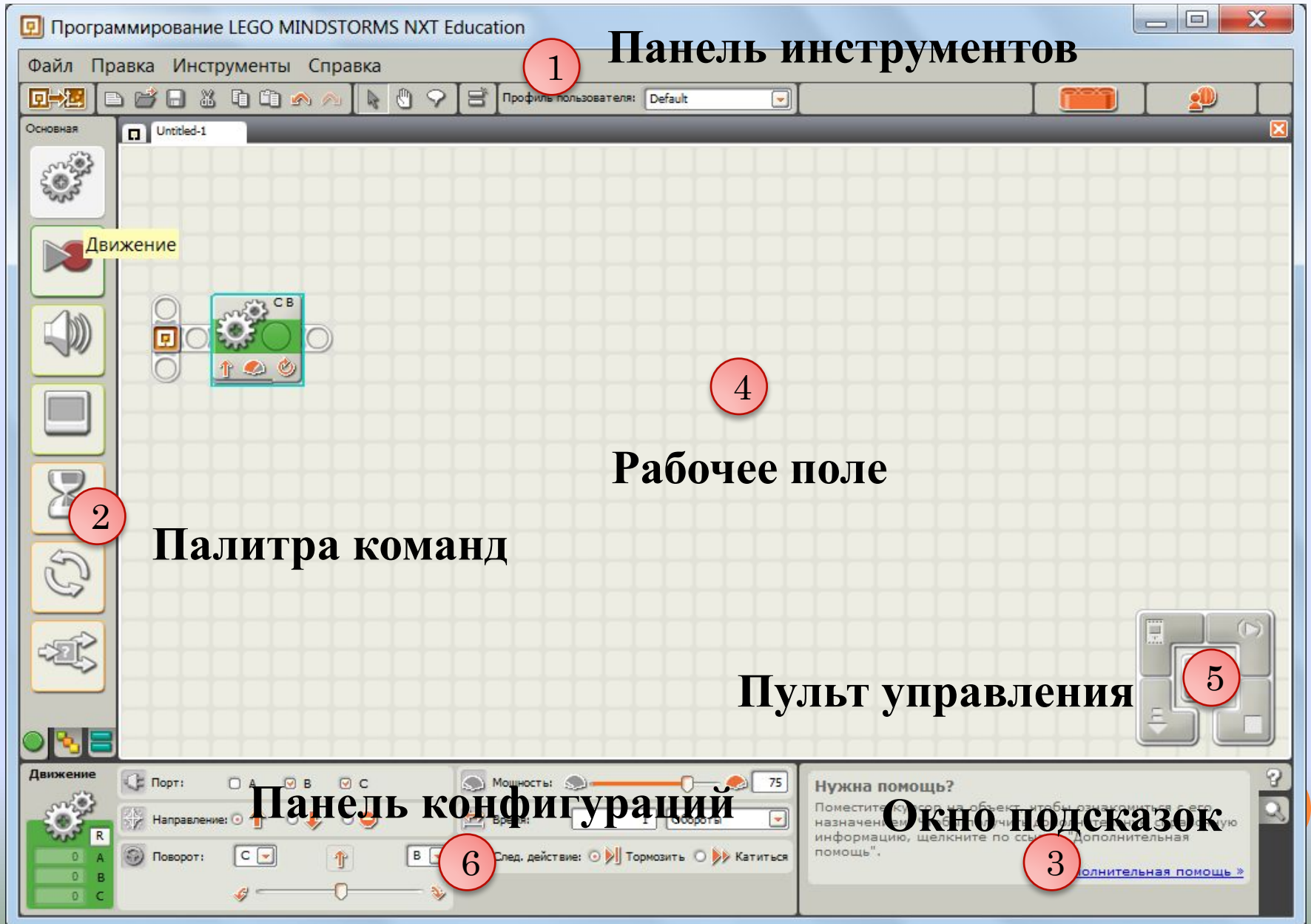

**Показывает какие порты управляются блоком**

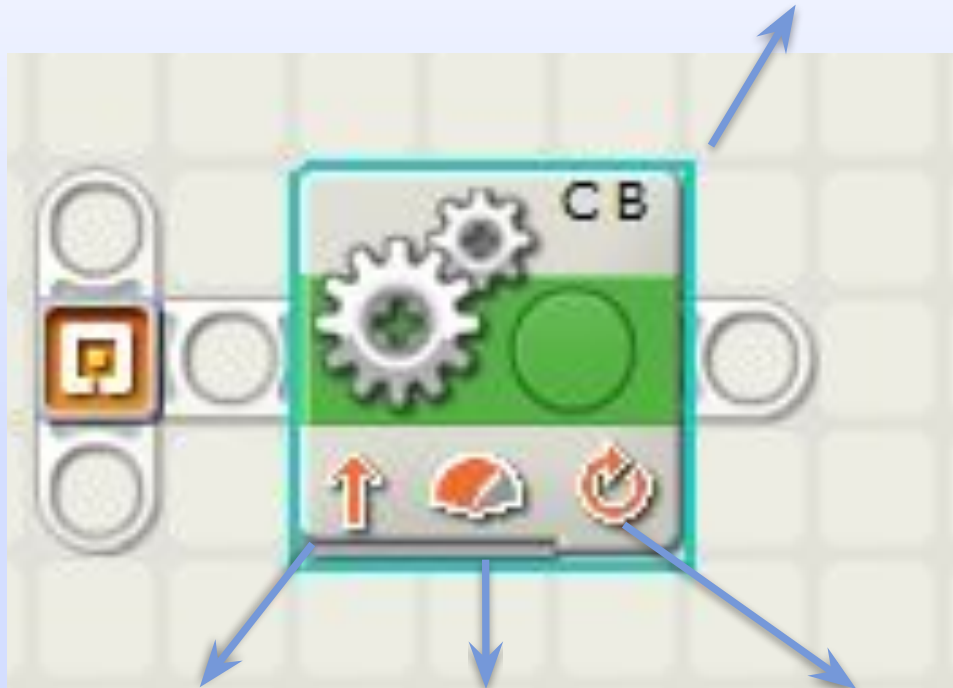

**Иконка  
показывает  
направление  
движения**

**Иконка  
Показывает  
уровень  
мощность**

**Иконка  
показывает тип  
длительности,  
используемой  
блоком**



# ЗАДАЧИ ДЛЯ РОБОТА:

1. Едем вперед в течении 3 секунд.  
включаем звук.
2. Едем вперед в течении 3 секунд,  
едем назад в течении 3 секунды.  
включаем звук.
3. Едем вперед в течении 2 секунд,  
включаем звук  
поворачиваем направо в течении 4 секунд
4. Включаем звук  
Едем вперед в течении 2 секунд.  
едем назад 2 секунды  
поворачиваем налево одним колесом  
включаем звук.



# САМОСТОЯТЕЛЬНАЯ РАБОТА:

1. Двигается прямо 4 секунды;  
останавливается;  
едет назад в течение 4 секунд.  
останавливается.
2. Машина едет вперед 3 сек.  
поворачивается в течении 2 сек по кругу  
останавливается  
отъезжает назад в течение 3 с  
останавливается.
3. Машина движется вперед 3с  
поворачивается в течение 2 с на месте.  
останавливается



# ПОДВЕДЕНИЕ ИТОГОВ:

1. Что нового вы сегодня узнали?
2. Чему научились?
3. С какими сложностями столкнулись?



**СПАСИБО ЗА**

**РАБОТУ**

**МОЛОДЦЫ!**

