

*АЛГОРИТМ ПОСТРОЕНИЯ
ЧЕРТЕЖА ДЕТАЛИ,
ПРЕДСТАВЛЕННОГО ДВУМЯ
ВИДАМИ*

Алгоритм построения

1. Анализ геометрической формы детали и ее симметричности
2. Выбор видов (главного и сверху), анализ их графического состава и симметричности
3. Выбор положения формата и масштаба изображения.
4. Установление рабочего поля; расчет и построение габаритных прямоугольников, проведение осей симметрии.
5. Построение очертания главного вида
6. Построение очертания вида сверху.
7. Нанесение размеров.

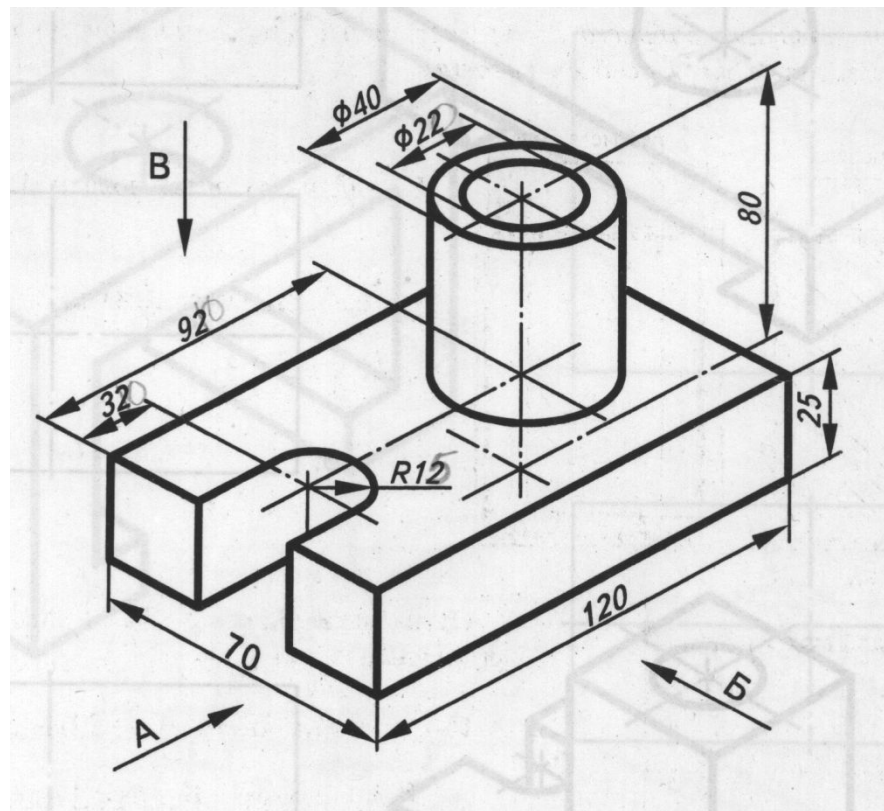

Анализ геометрической формы детали

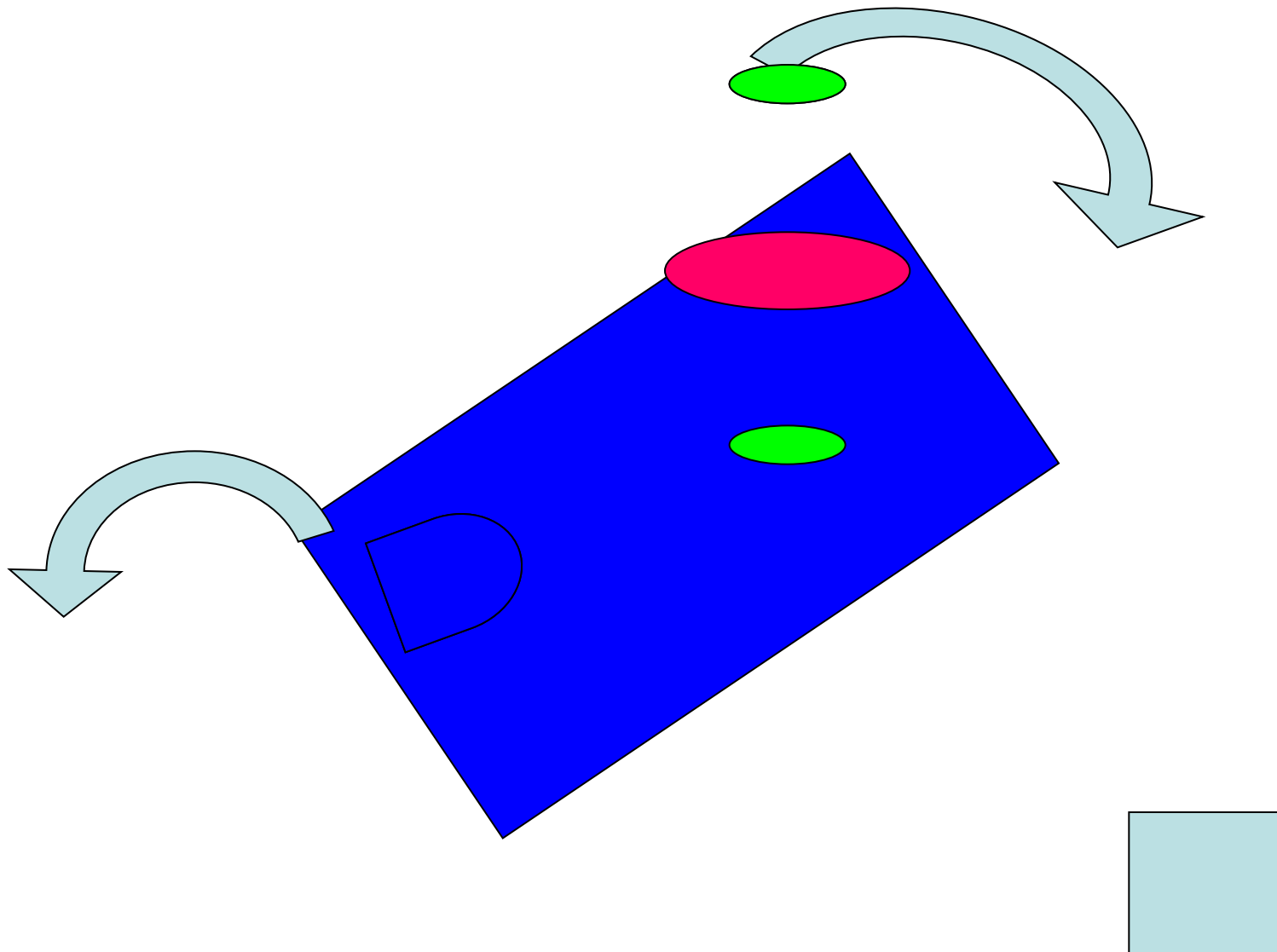

Установление рабочего поля; расчет и построение габаритных прямоугольников

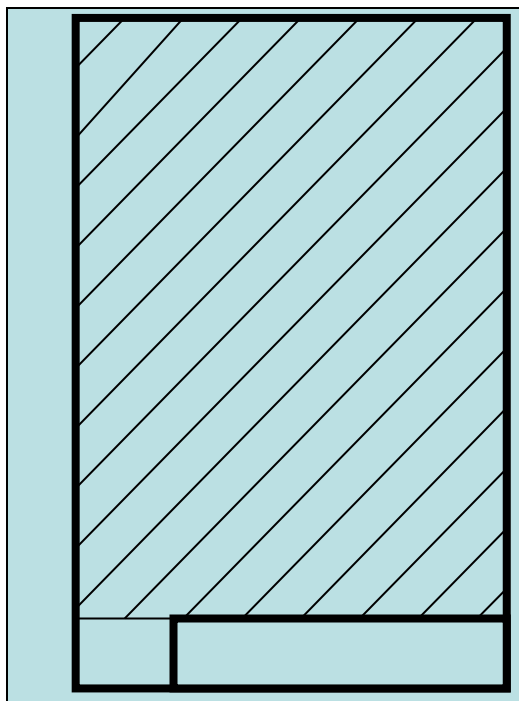

I этап

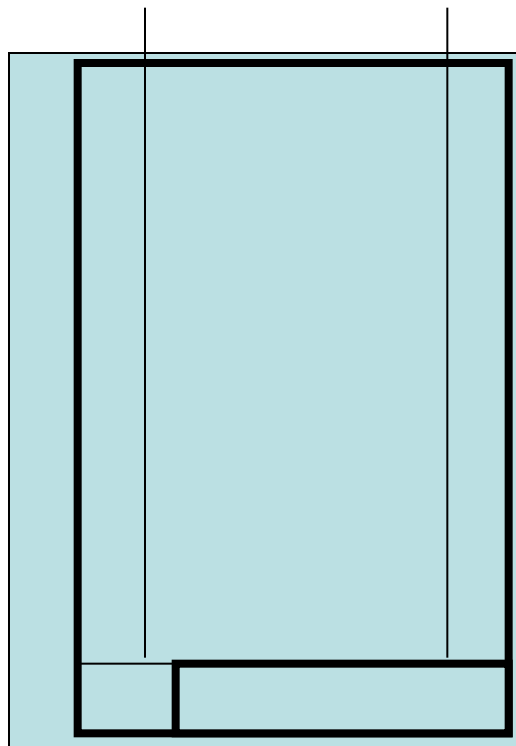

II этап

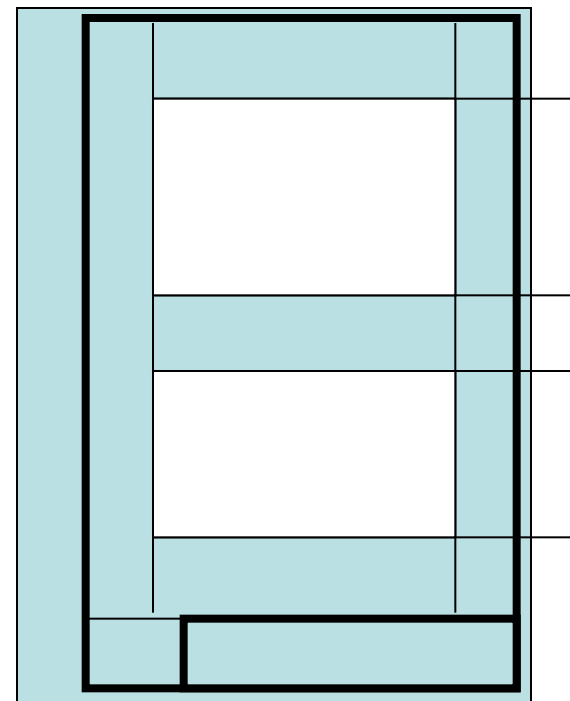

III этап

I этап

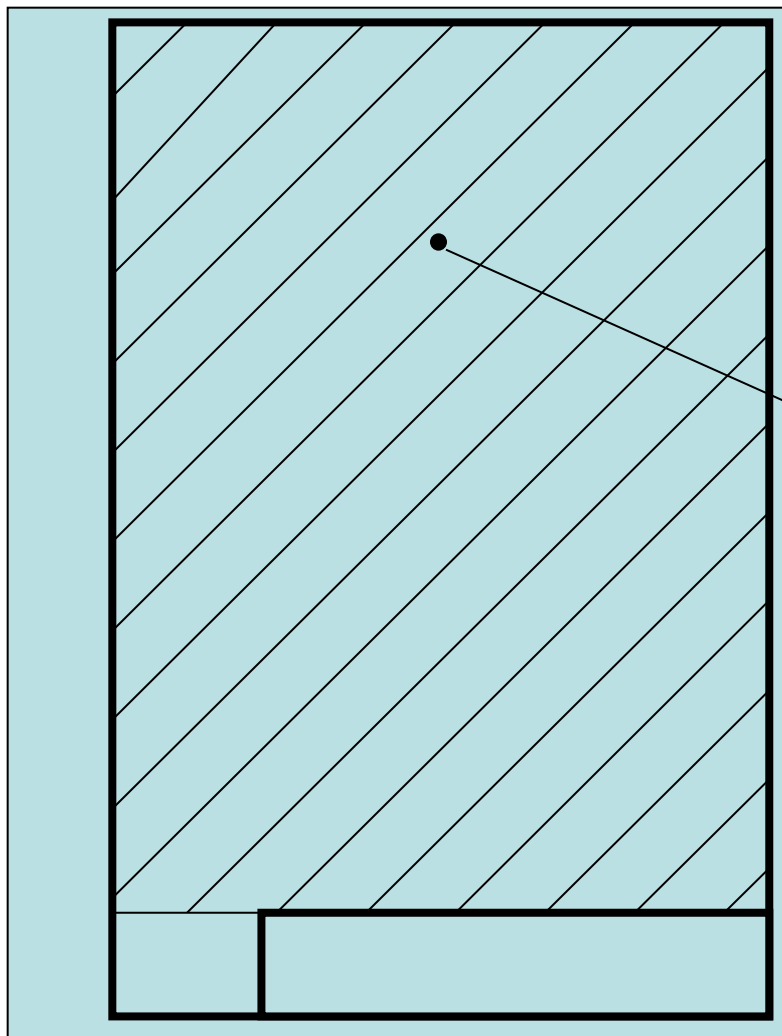

Рабочее поле

назад

III этап

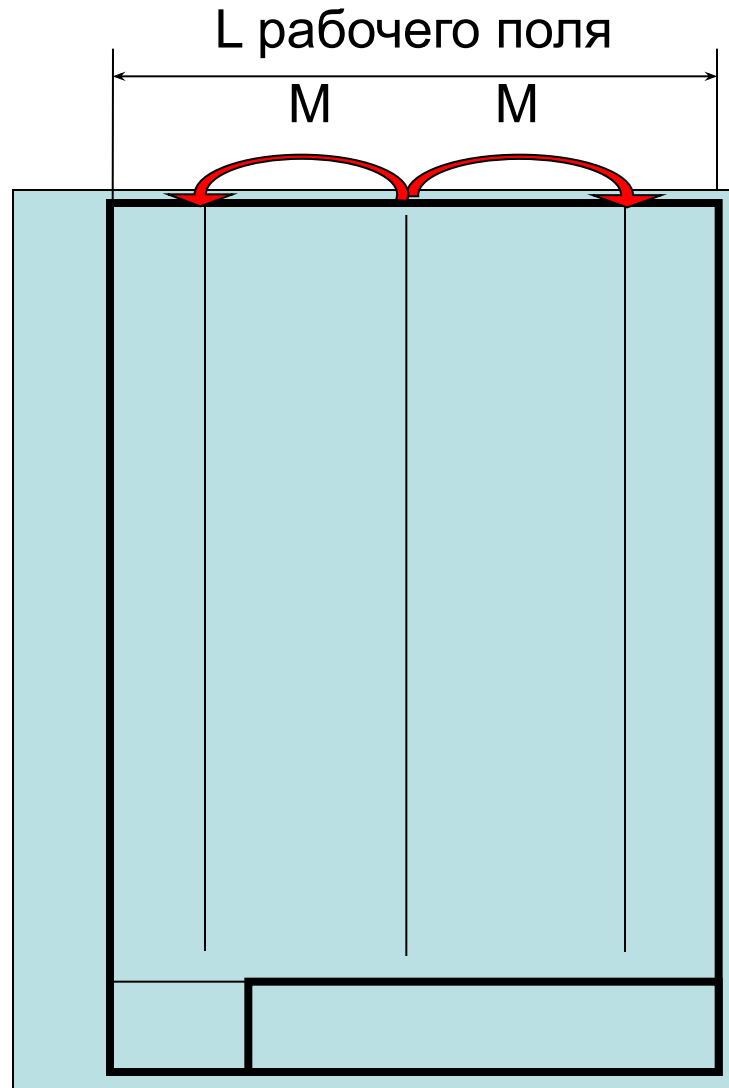

Установление рабочего поля, расчет:

- L – длина рабочего поля
 $L = 210 - (20 + 5) = 185$

*Разделить рабочее поле
пополам вертикально*

- $M = l$ детали/2
 $M = 120 / 2 = 60$

*Откладываем размер «M» и
проводим тонкие
вертикальные линии*

III этап

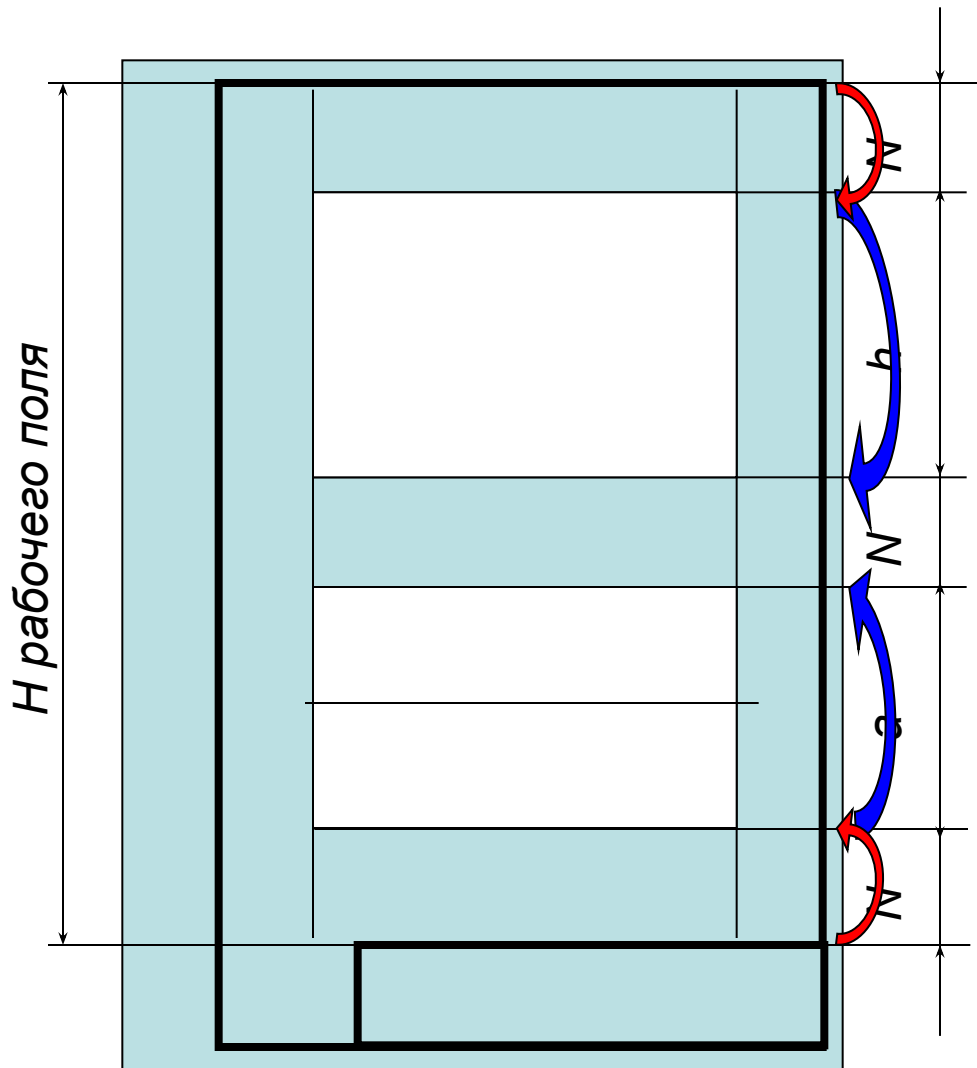

Построение габаритных прямоугольников:

- H – высота рабочего поля

$$H=297-(5+5+22)=265$$

- h – высота детали;
- a – ширина детали
- $N=(H-(h+a))/3$

$$N=(265-(80+70))/3=115/3=38$$

Откладываем размер « N » сверху и снизу от линий рабочего поля.

От полученных точек откладываем размер высоты и ширины детали.

Проводим горизонтальные линии – получили габаритные прямоугольники.

Проводим ось симметрии.

Построение очертаний главного вида

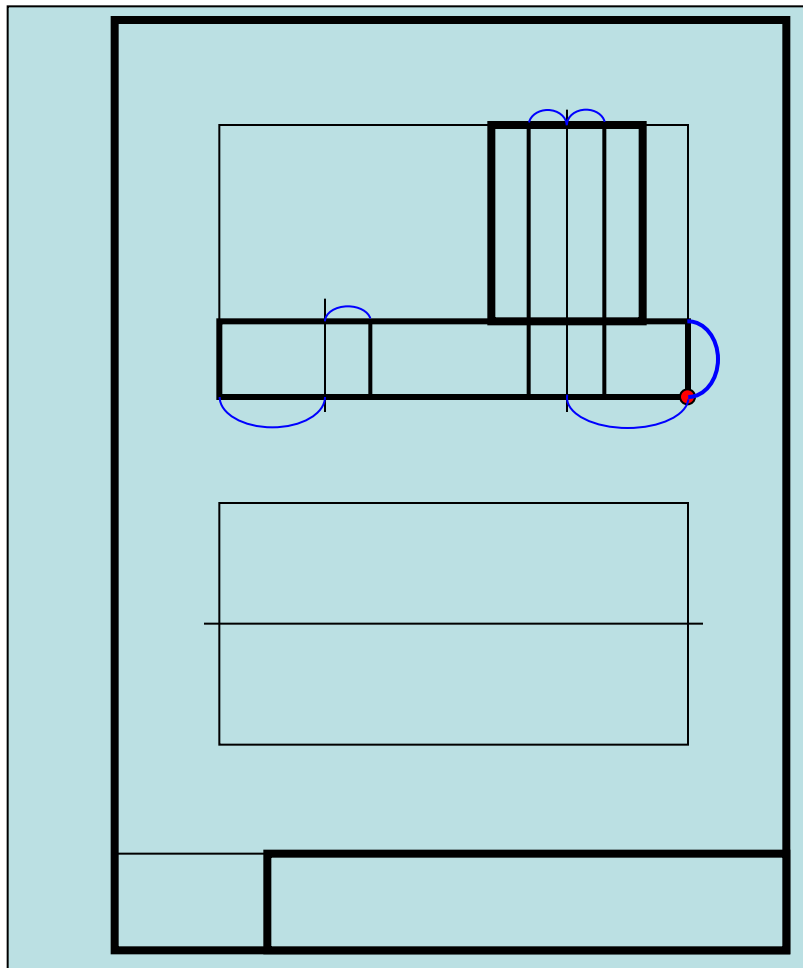

Этапы построения:

- Установление опорных точек и построение внешних призматических очертаний детали,
- Проведение осевых линий,
- Построение внешних цилиндрических очертаний детали,
- Построение невидимых (внутренних) очертаний детали.

Построение очертаний вида сверху

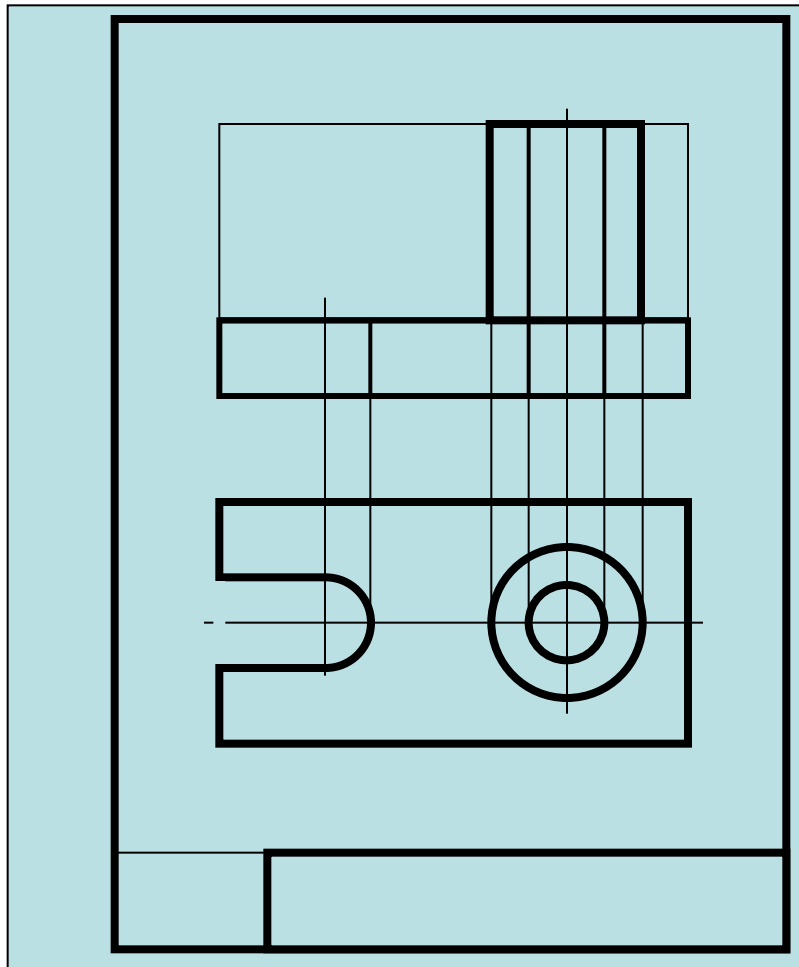

Этапы построения

1. Проводим линии проекционной связи,
2. Строим
 - Центровые линии,
 - Окружности, дуги,
 - Прямоугольники.

Нанесение размеров

