

Графическая работа

№ 3

«Рабочий
чертеж детали»

Цель:

- Научиться выполнять рабочий чертеж детали

1. Оформите формат

Сплошная
основная
толстая линия

Сплошная
тонкая линия

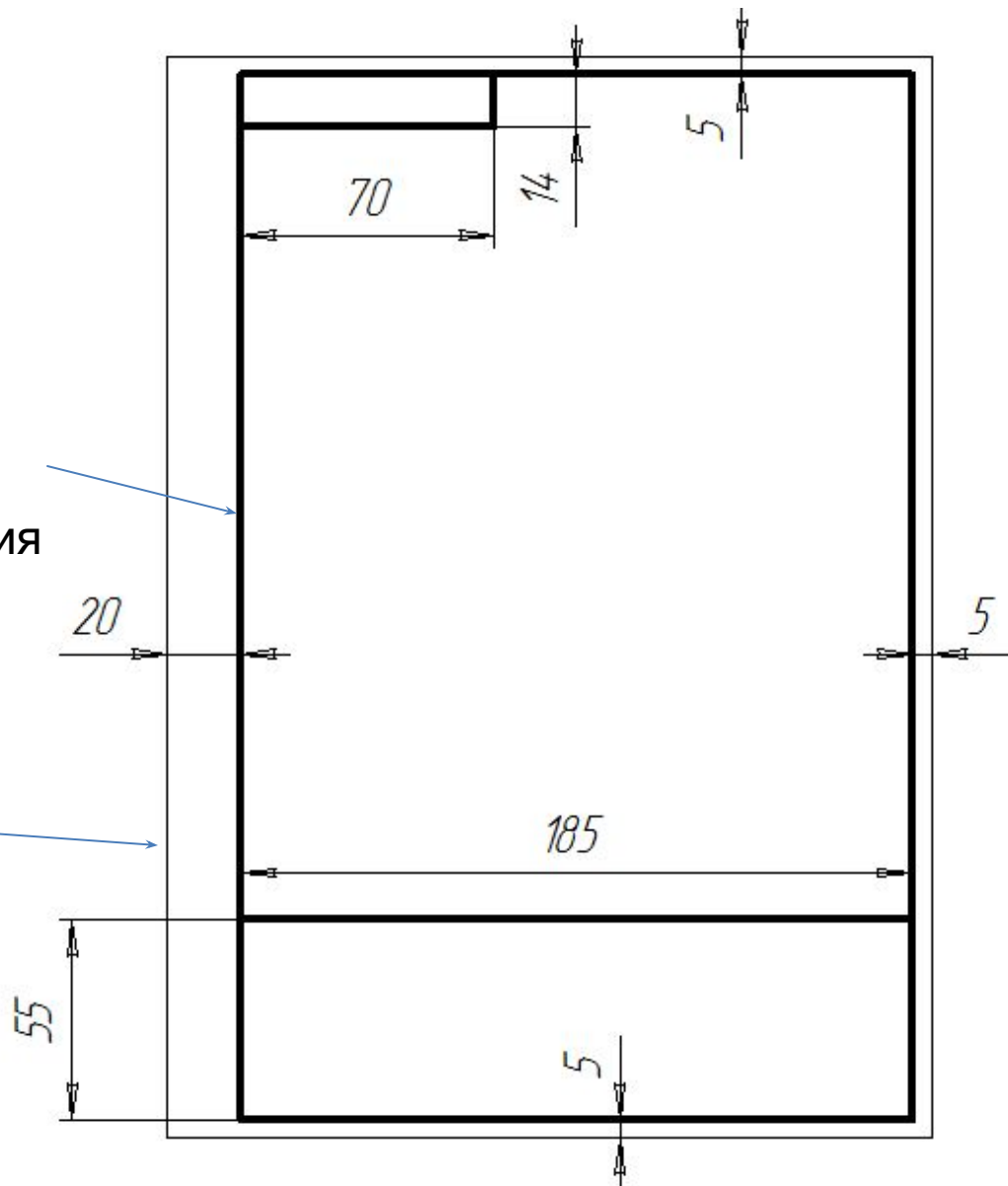

2 Выполнить изображения на чертеже

2.1 Наметить положение изображений



2.2 Провести осевую линию

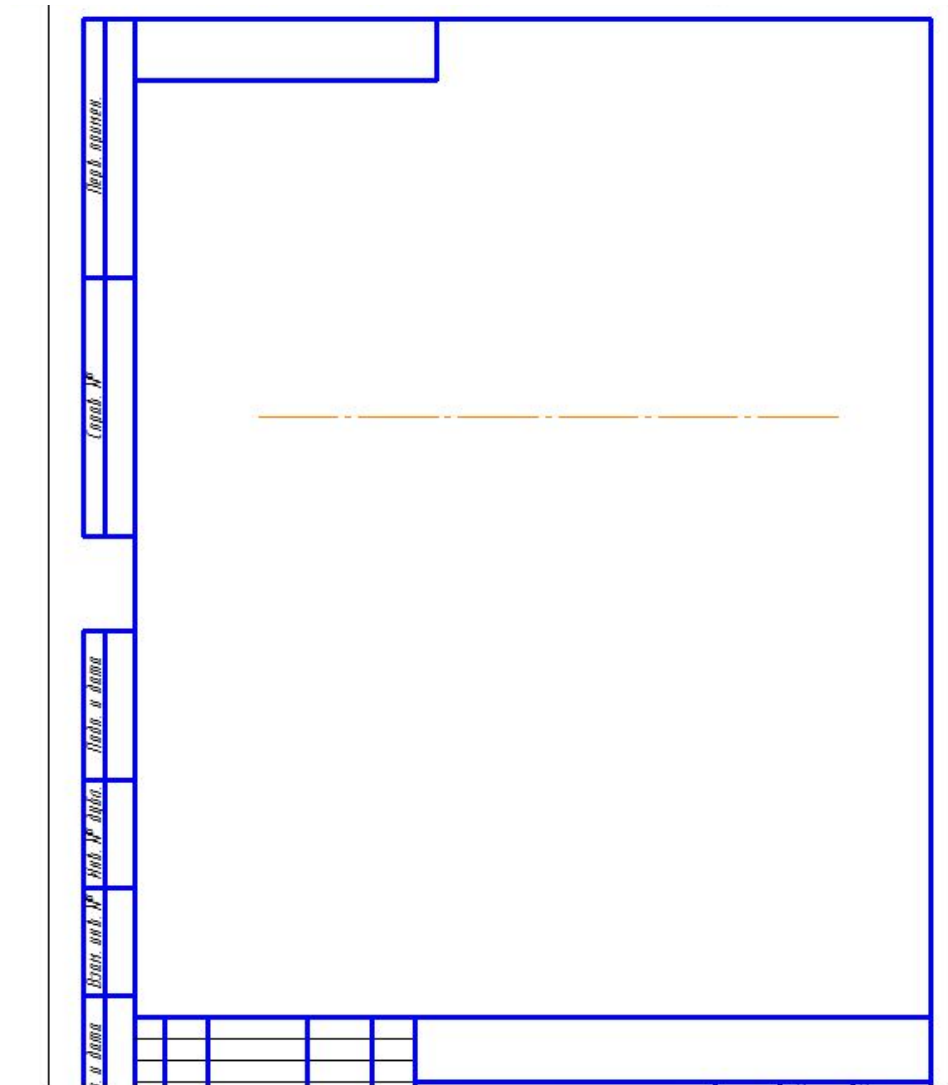

2.3 Выполнить первую ступень вала по заданным размерам в тонких линиях

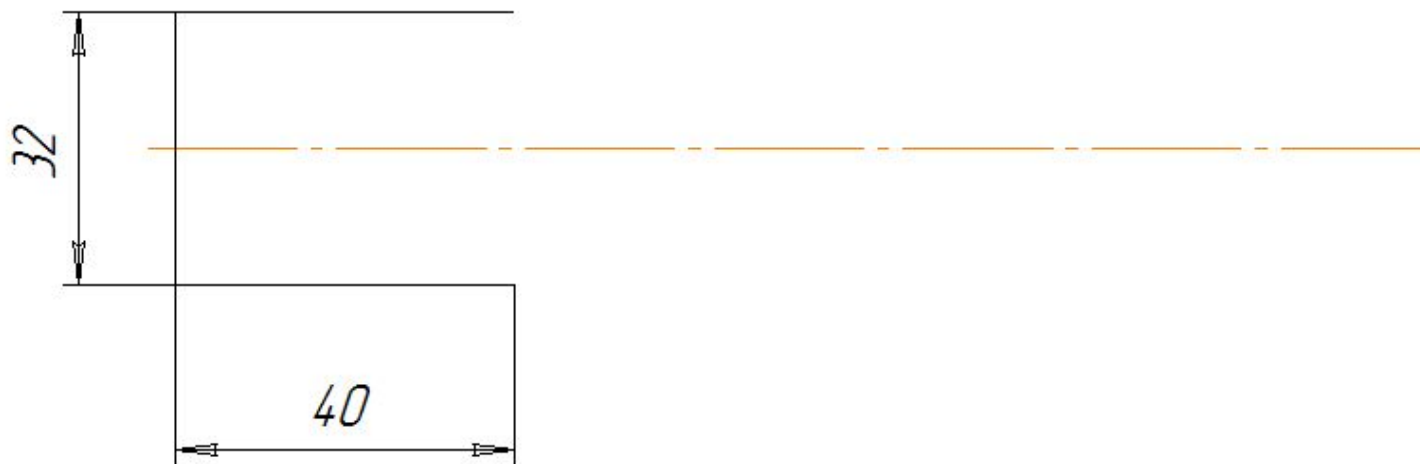

2.4 Достроить вторую и третью ступени вала:

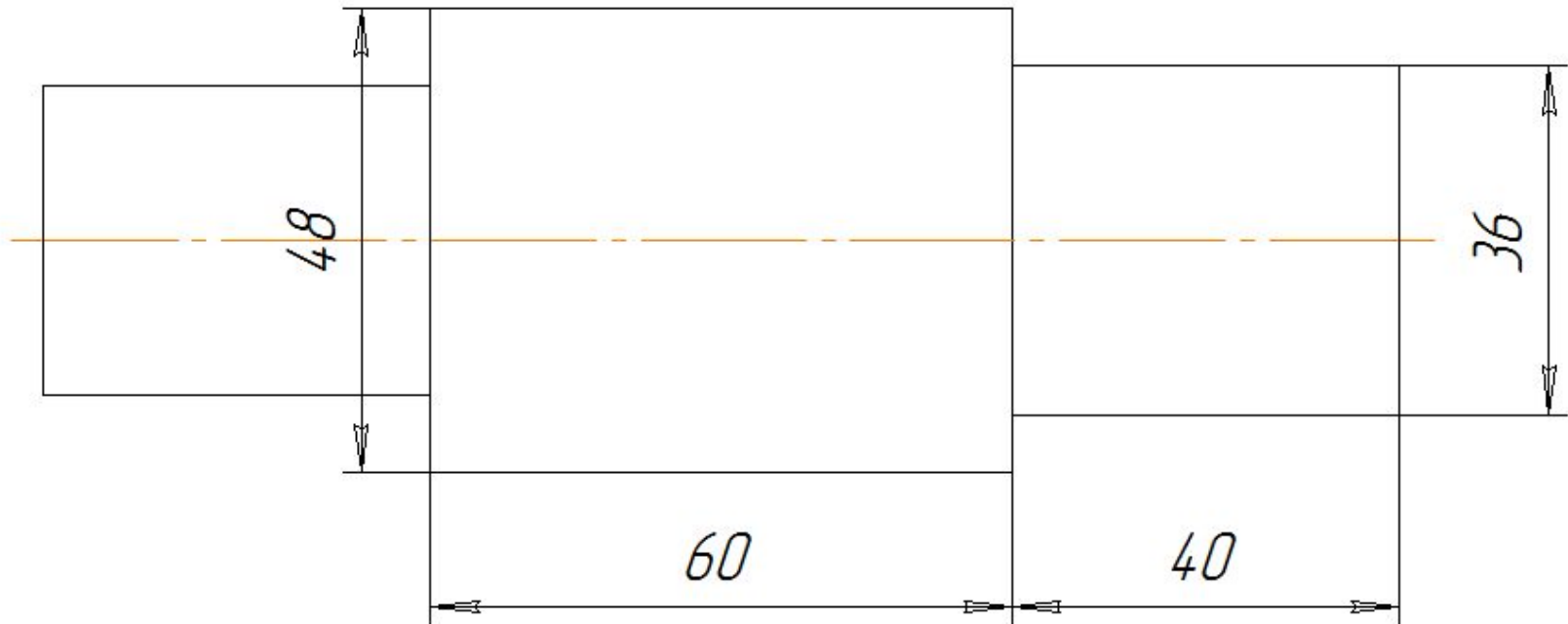

2.5 Выполнить фаски

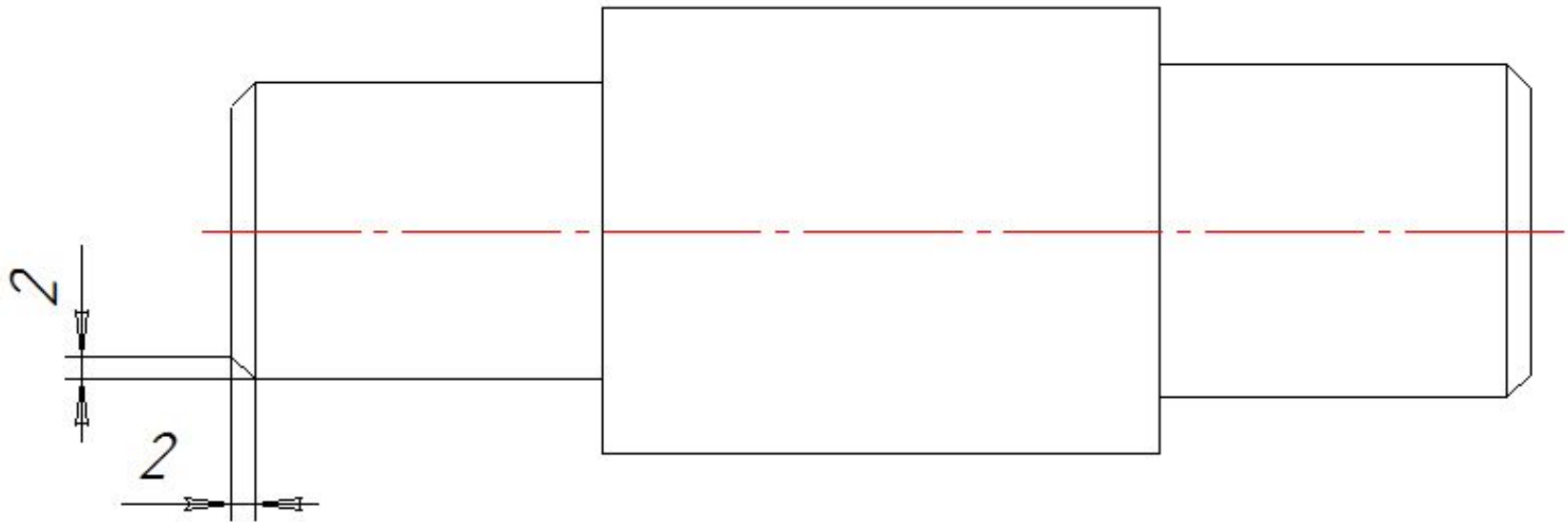

2.6 Выполнить контур шпоночного паза в тонких линиях

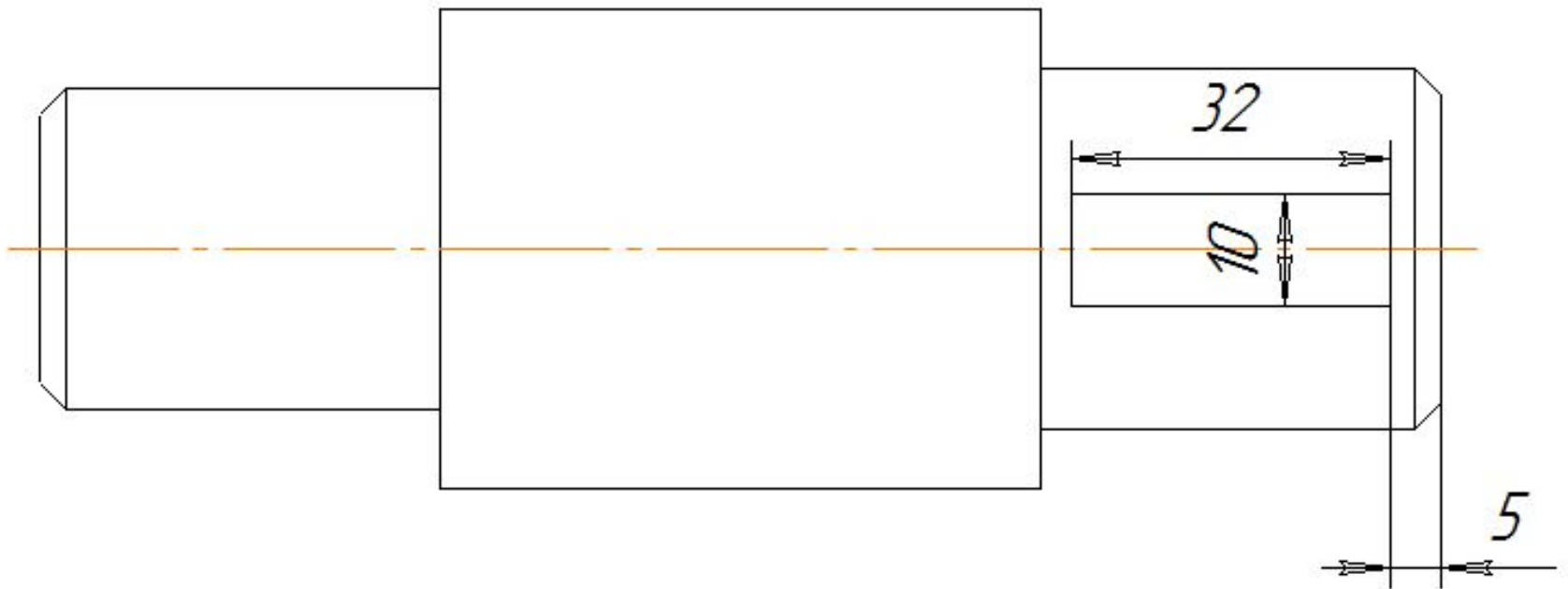

2.7 Выполнить скругления шпоночного паза

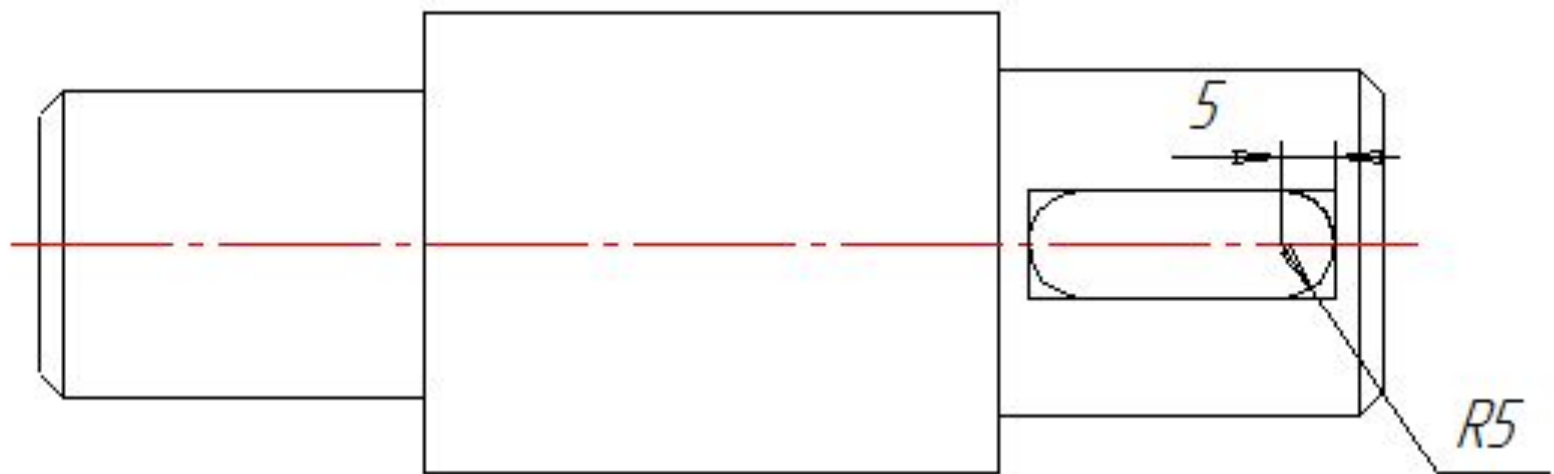

2.8 Убрать вспомогательные линии построения

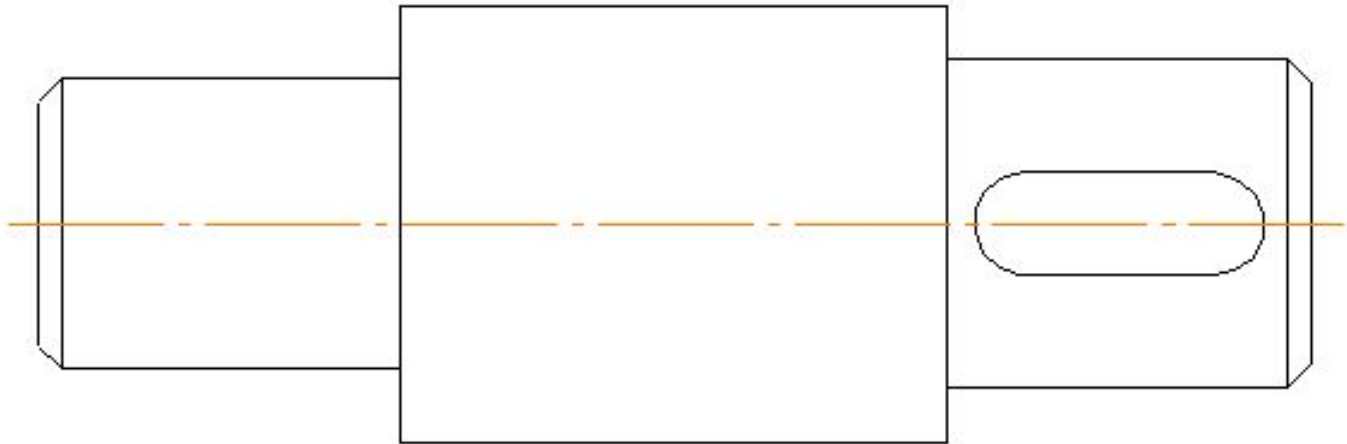

2.9 Обвести контуры детали основной линией

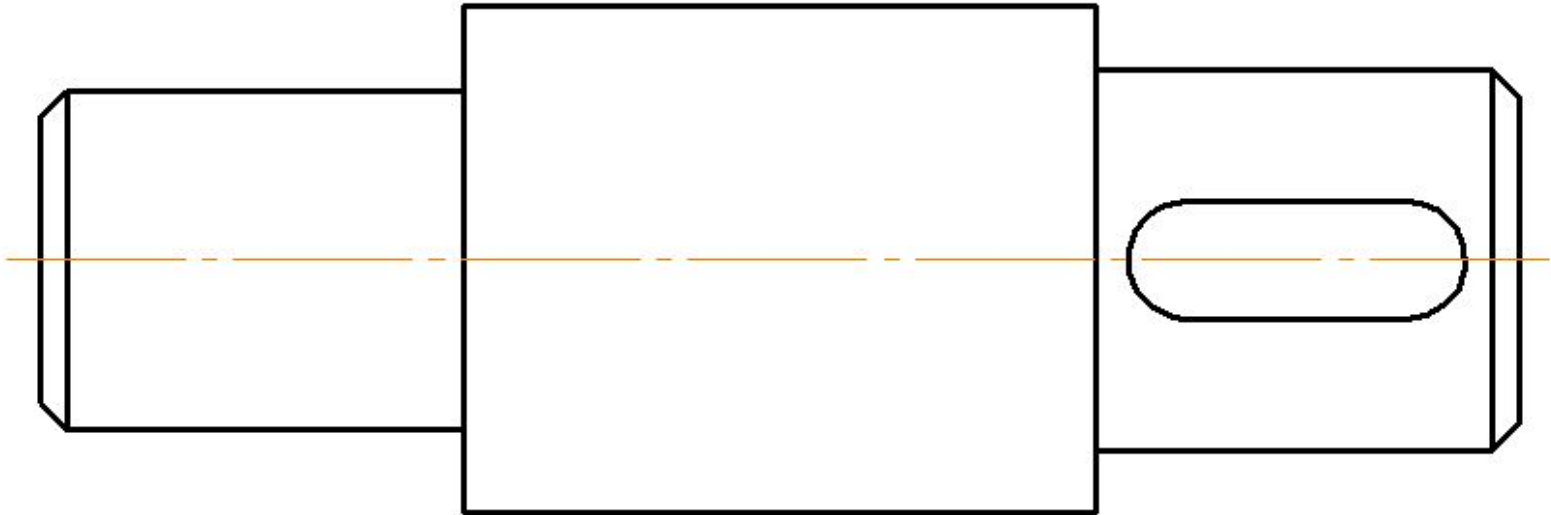

2.10

Выполнить
сечение
и
заштриховать
его

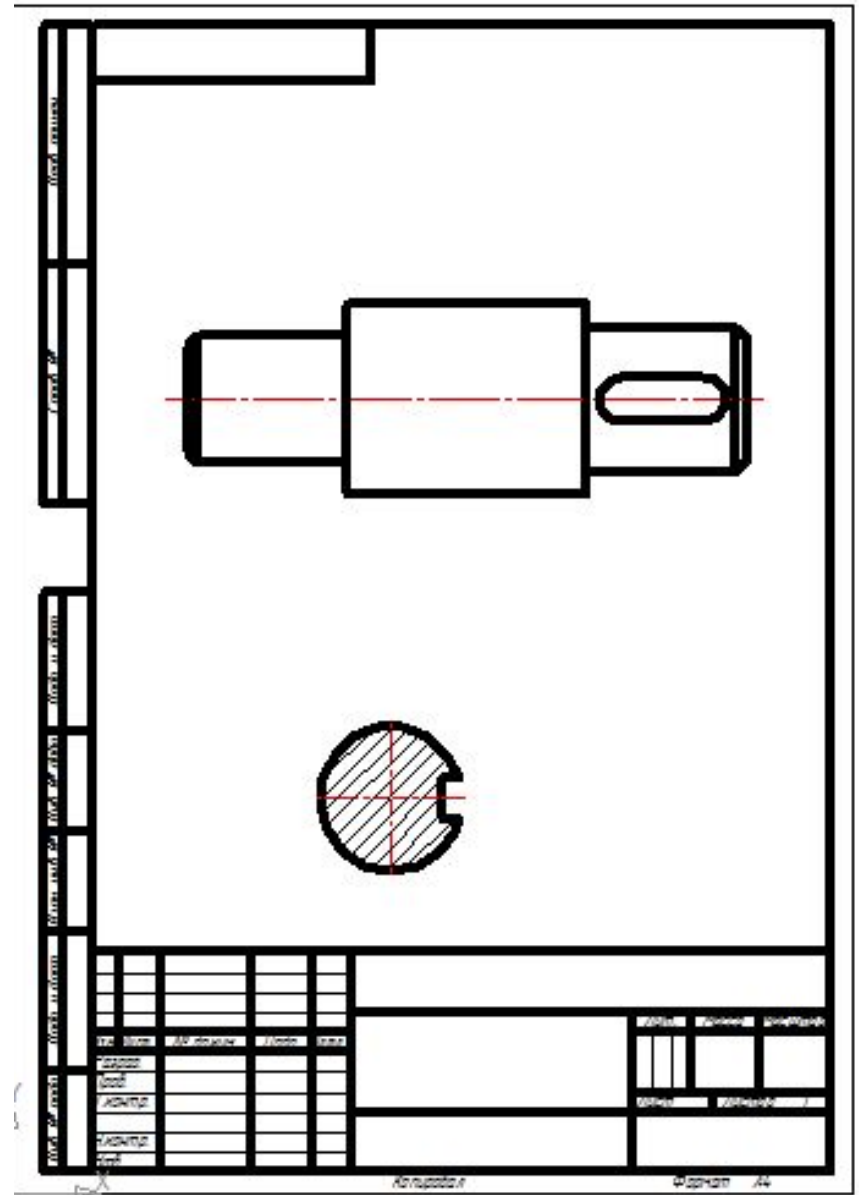

3 Нанести размеры

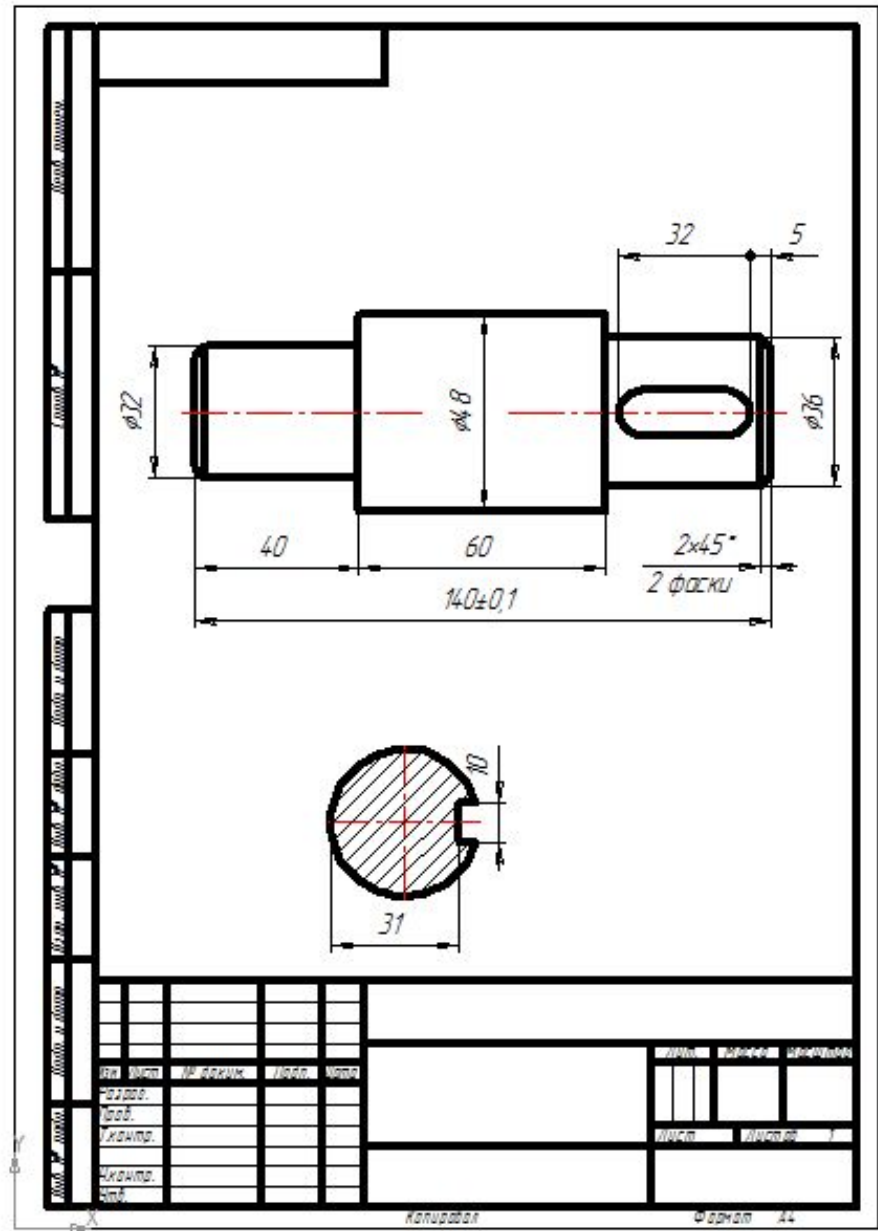

5 Нанести знаки шероховатости

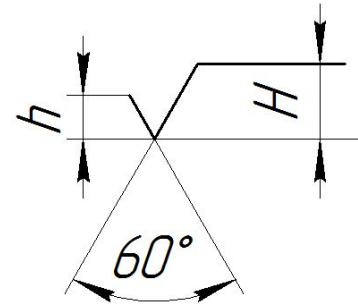
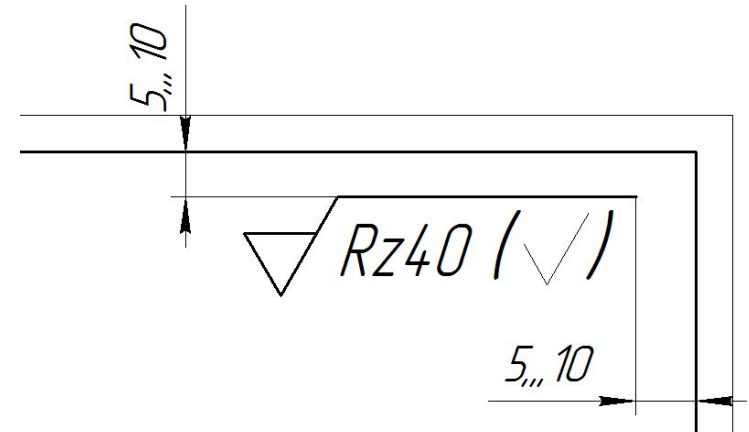
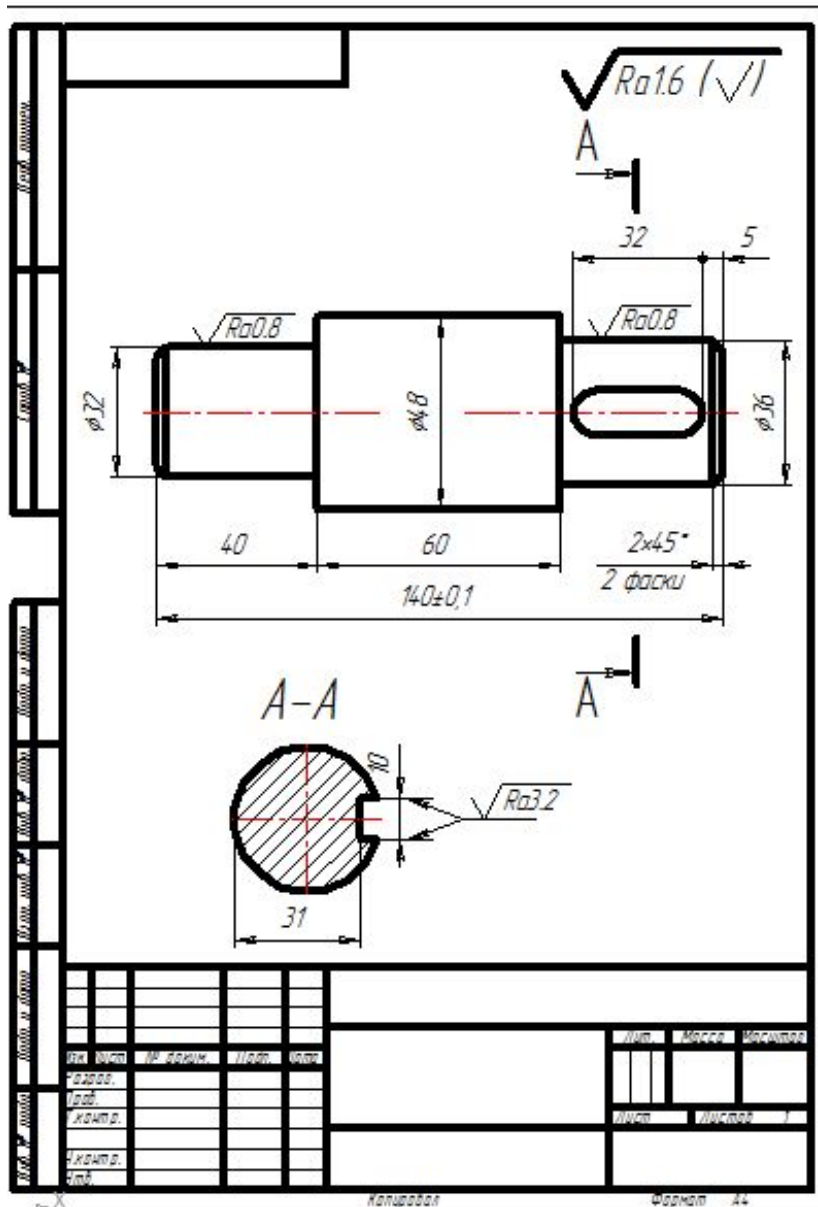

$$H = (1.5 \dots 3)h$$

№	ИЗМ.	ИЗМЕНЕНИЯ	ИЗМЕНЕНИЯ	ИЗМЕНЕНИЯ
1				
2				
3				
4				
5				

№	ИЗМ.	ИЗМЕНЕНИЯ	ИЗМЕНЕНИЯ	ИЗМЕНЕНИЯ
1				
2				
3				
4				
5				

6 Оформить основную надпись

6.1 Расчертить основную надпись

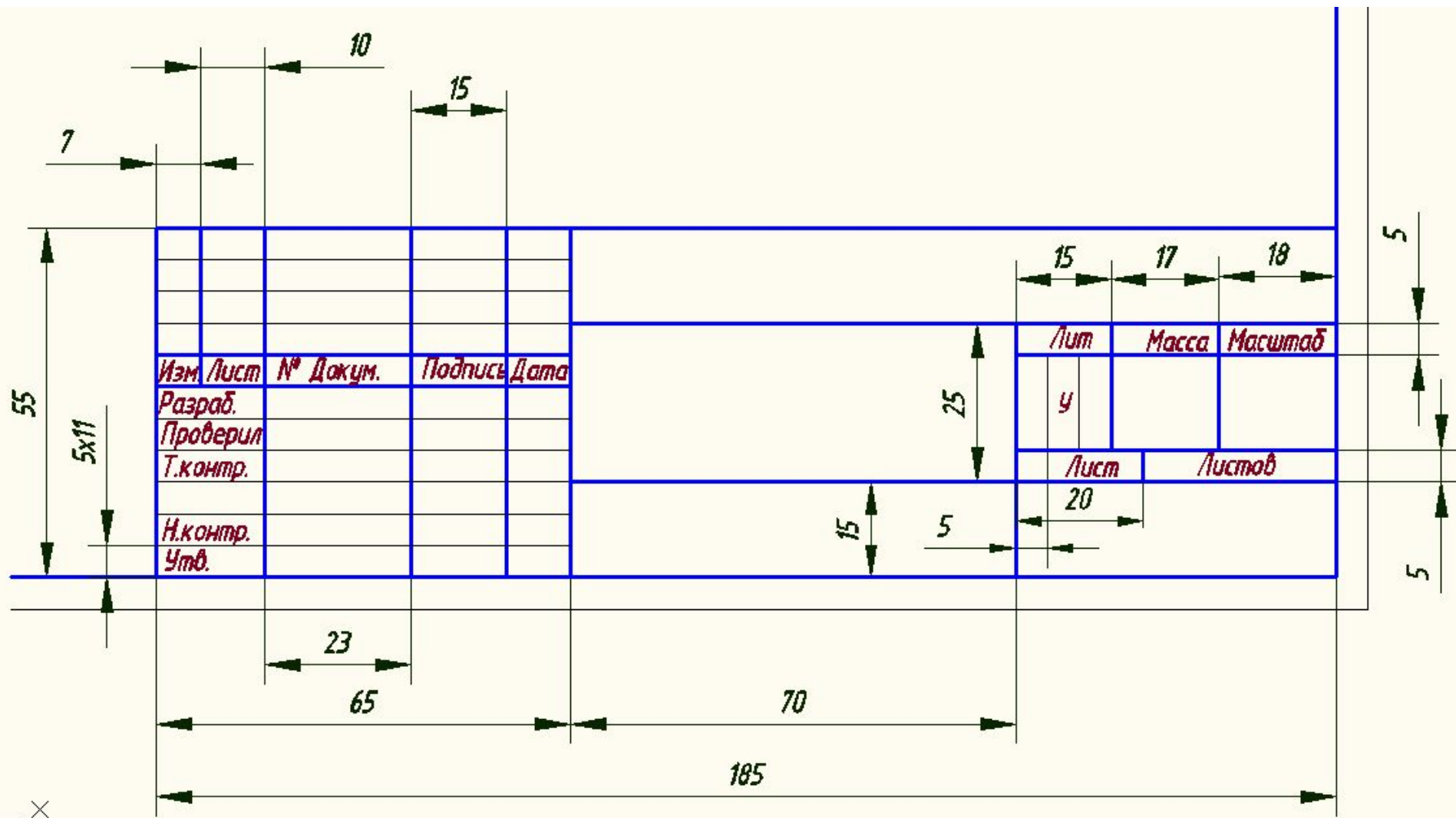

6.2 Заполнить основную надпись

					<i>МЧ.хх.хх.хх.03.00</i>			
<i>Изм.</i>	<i>Лист</i>	<i>№ докум.</i>	<i>Подп.</i>	<i>Дата</i>	<i>Вал</i>	<i>Лит.</i>	<i>Масса</i>	<i>Масштаб</i>
<i>Разраб.</i>	<i>Иванов И.</i>					<i>У</i>	<i>1,2</i>	<i>1:1</i>
<i>Пров.</i>	<i>Окунева О.Л.</i>							
<i>Т.контр.</i>						<i>Лист</i>	<i>Листов</i>	<i>1</i>
<i>Н.контр.</i>								
<i>Утв.</i>					<i>Сталь 45 ГОСТ 1050-2013</i>	<i>БПОУ ВО "ЧМК" Группа ххх</i>		

Шифры профессий:

15.01.05 – Сварщик

15.01.25 - Станочник

22.01.03 – Машинист крана металлургического производства

23.01.03 - Автомеханик

23.01.09 - Машинист локомотива

МЧ.хх.хх.хх.03.00

Шифр профессии
графической

Номер

работы

Группа ххх

Номер группы

00'EO'XX'XX'XX'W

$\sqrt{Ra16}$ (✓)

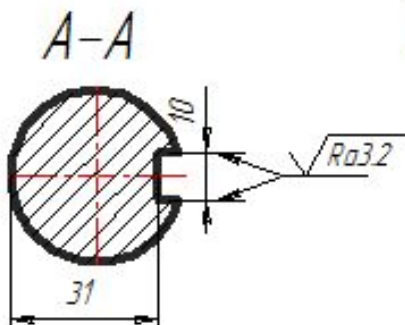
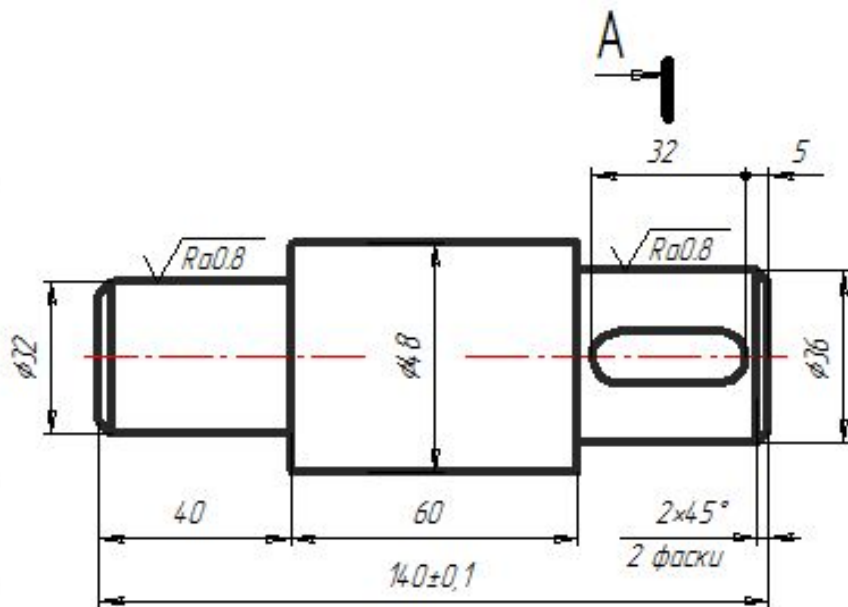

M4.xx.xx.xx.0300

№ п/п	Имя	Ф. И. О.	Дата	Подп.
1	Газаров	Иванов И.		
2	Газаров	Иванов И.		
3	Иванов	Иванов И.		
4	Иванов	Иванов И.		
5	Иванов	Иванов И.		

Вал

Лист	Масса	Норматив
у	1,2	11

Сталь 45 ГОСТ 1050-2013

БПОУ ВО "ЧМК"
Группа xxx

Копи развал

Формат А4