

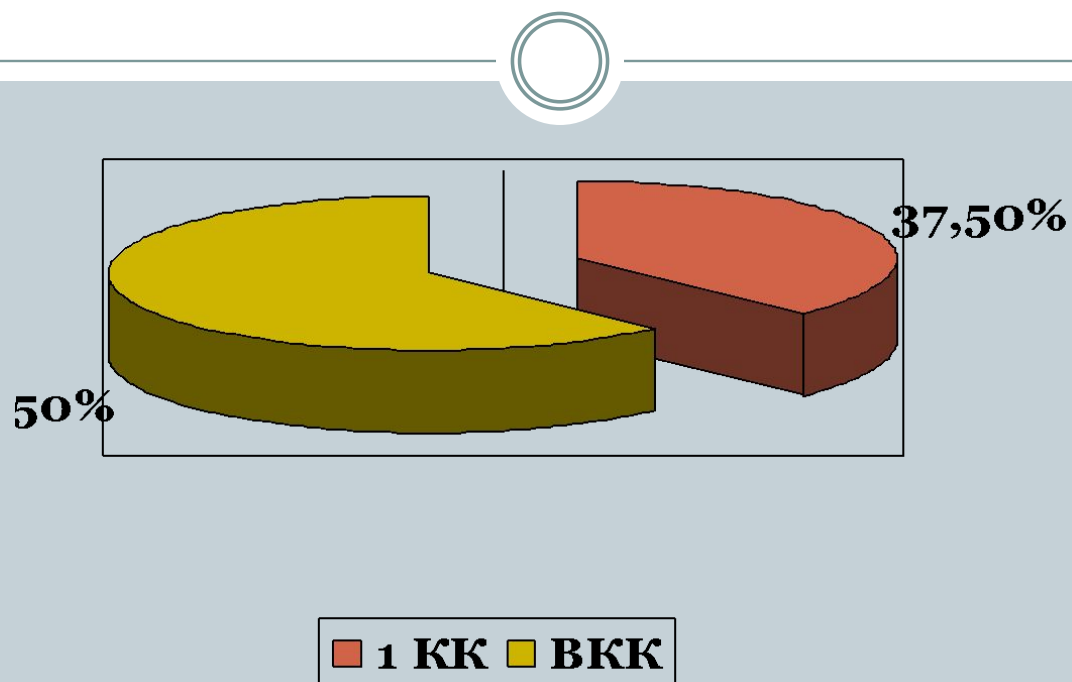

# **Организационно-содержательные условия введения ФГОС НОО**

# Обеспеченность кадрами.

Педагоги начальных классов, квалификационные категории.



# Образование педагогов, внедряющих ФГОС.

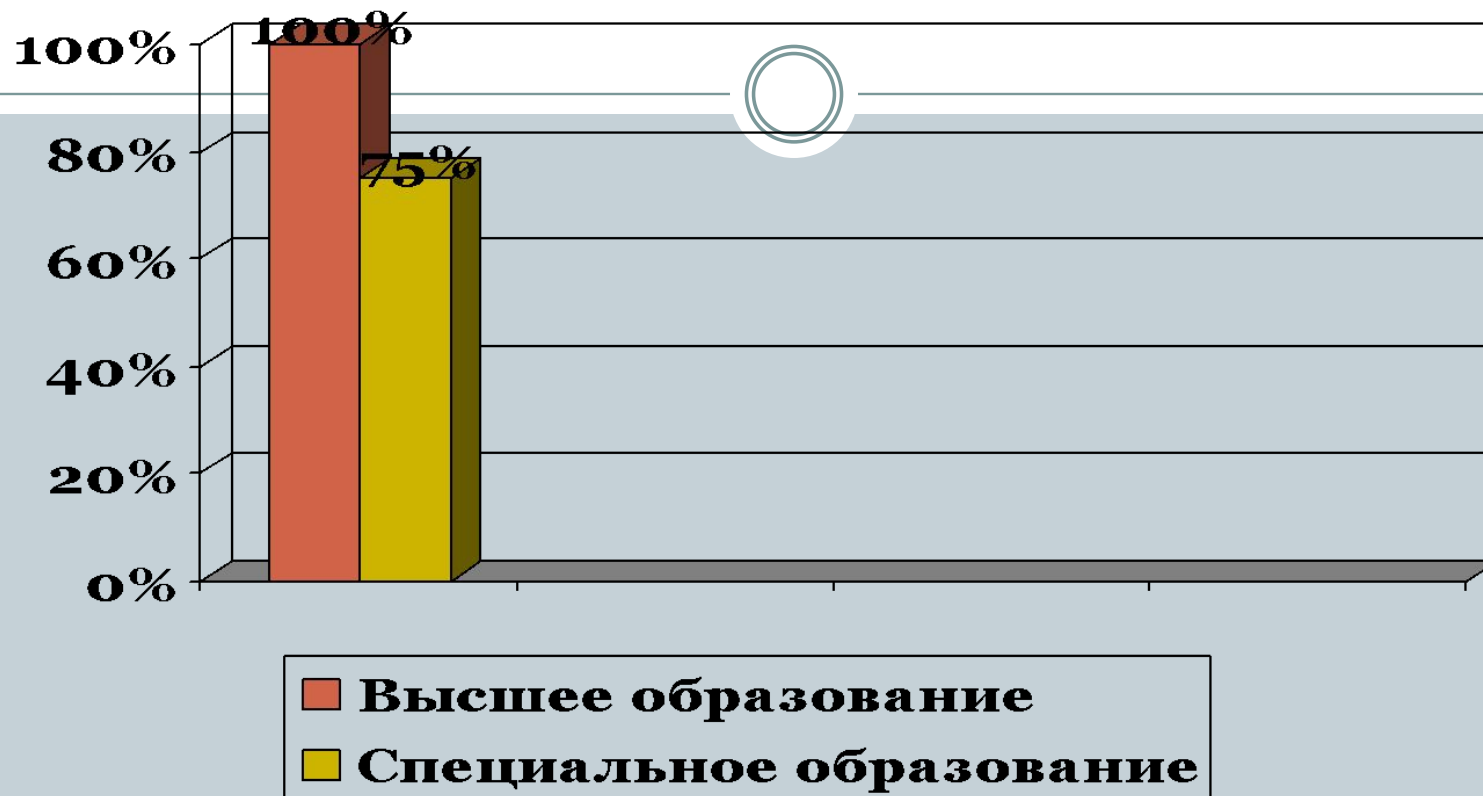

# Прохождение курсовой подготовки.

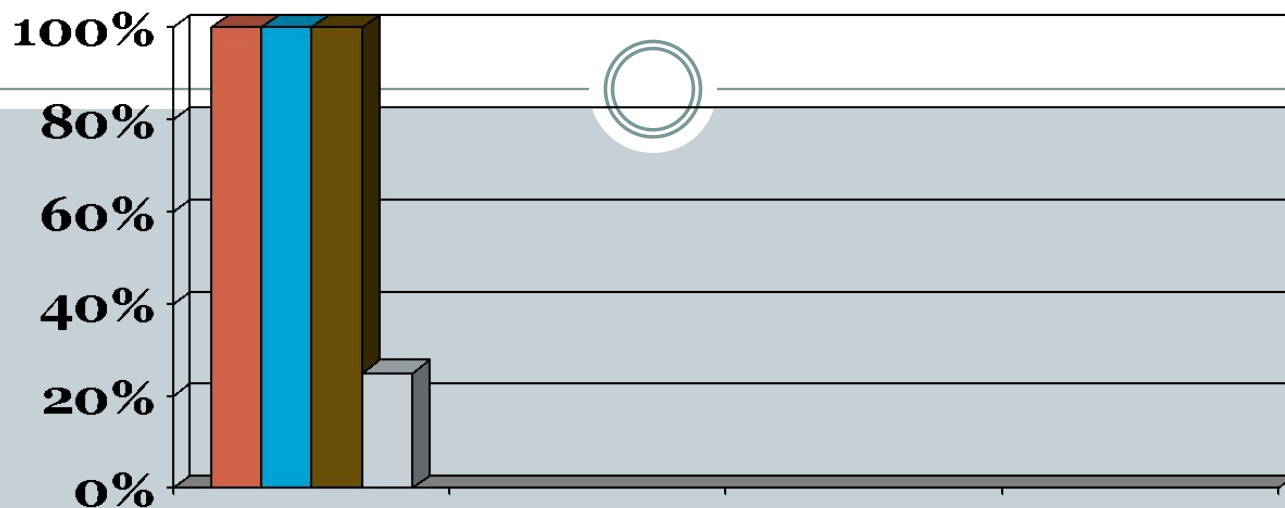

- Квалификационные курсы.
- Проблемные курсы.
- Курсы информатизации.
- Курсы по внедрению ФГОС.

**Планируемое количество первых классов на 1 сентября 2011 г. - 2, в них 20 человек**



# ФИО учителей начальных классов, планирующих обучение с 1 сентября 2011 г. в соответствии с ФГОС НОО



- Гигиладшвили Е.И. - первая квалификационная категория; высшее образование; высшее специальное образование, педагогический стаж 20 лет.
- Винтер Наталья Валерьевна – высшая квалификационная категория; высшее образование, педагогический стаж 26 лет.



# УМК 1-го класса



## Личностные результаты в стандарте: становление самоопределения личности, включая:

- развитие основ российской гражданской идентичности;
- формирование внутренней позиции школьника;
- развитие мотивов и смыслов учебно-образовательной деятельности;
- развитие системы ценностных ориентаций, в т.ч. морально-этических, отражающих индивидуально-личностные позиции, социальные чувства и личностные качества.

**Метапредметные результаты:** **умение учиться** – совокупности способов действий, обеспечивающих способность обучающихся к самостоятельному усвоению новых знаний и умений.

# По результатам PIRLS, УМК «Школа России» обеспечивает:



- приоритет понимания над воспроизведением,
- причинно-следственный, аналитический подход в работе с текстом;
- акцент на собственном аргументированном суждении;
- неформальный, занимательный характер вопросов;
- полноту средств, формирующих сложные умения;
- практическое совпадение авторских акцентов с проверяемыми PIRLS умениями.



# Нормативные условия введения ФГОС НОО



## 1. Устав ОУ

Внесены изменения.

2. Лицензия № 258974 от 12.05.2008г.

3. Свидетельство об аккредитации получено.

4. Сформирован банк нормативно-правовых документов федерального, регионального, муниципального, школьного уровней.

5. Должностные инструкции приведены в соответствие с квалификационными характеристиками.

# Основная образовательная программа начального общего образования:



Наличие документов, разработанных в соответствии с требованиями  
ФГОС НОО:

- Учебный план
- Годовой календарный план-график
- Планируемые результаты освоения обучающимися основная образовательная программа начального общего образования
- Программа формирования универсальных учебных действий
- Программы отдельных учебных предметов, курсов
- Программа формирования культуры здорового и безопасного образа жизни.
- Система оценки достижения планируемых результатов освоения ООП НОО
- Программа духовно-нравственного развития и воспитания учащихся на ступени НОО
- Программа коррекционной работы
- Программа внеурочной деятельности

# Финансово-экономические условия введения ФГОС НОО.



Финансово-экономическая документация:

Положение о НСОТ. (в разработке)

Положение о платных дополнительных образовательных услугах. (платные услуги не оказываются)

Положение о доплатах и надбавках. (в разработке)

В трудовые договоры будут внесены изменения дополнительные соглашения к трудовым договорам в связи с изменением условий труда при переходе на ФГОС.

# Организационно-содержательные условия введения ФГОС НОО



Организация образовательного процесса:

Обучение по УМК в соответствии с ФГОС НОО  
«Школа России»

Обеспечение учебниками в соответствии с федеральным перечнем: закуплены учебники для 2;3 классов, заказаны учебники для 1, 4 классов. На сегодняшний день обеспеченность составляет 80%. На 1.09.2011 – 100% обеспечение учебниками.

## Наличие программ внеурочной деятельности (по основным направлениям)



- Спортивно – оздоровительное направление.
- Художественно – эстетическое
- Научно-познавательное
- Военно-патриотическое. Программа «Растим патриотов России»
- Общественно-полезная деятельность. Программа «Школа жизни».
- Проектная деятельность. Программа в разработке.

# Обеспечение комфортной, здоровьесберегающей среды.



- Наличие в рекреациях, кабинетах зон отдыха.
- Оборудование медицинского кабинета, физиокабинета.
- Оборудование спортивного зала, кабинета ЛФК.
- Оборудование кабинета психолога (зона релаксации).

# Управление образовательным процессом.



- Сформирована рабочая группа по подготовке к введению ФГОС НОО.
- Разработан план введения ФГОС.

# Научно-методическое и психолого-педагогическое сопровождение введения ФГОС.



- Разработан и реализуется план методической работы, обеспечивающий сопровождение введения ФГОС НОО.
- Создана система психолого-педагогического сопровождения обучающихся, родителей, педагогов.



# Материально-технические условия введения ФГОС НОО.



- Материально-техническая база соответствует действующим санитарным и противопожарным нормам, нормам охраны труда работников образовательного учреждения.
- За данный период приобретено: учебного оборудования на сумму- 918 583,14 руб., мебели- 135 360 руб., медицинского оборудования- 40 200 руб., оборудования для столовой- 65 620 руб., посуды-37 300 руб., учебники- 77 400 руб., стенды- 22 600 руб и др.)

# Оснащённость учебных кабинетов



- Материально-техническая база соответствует реализации НОО действующим санитарным и противопожарным нормам, нормам охраны труда работников образовательного учреждения

# Оснащение ИКТ



- В кабинетах начальных классов оборудованы автоматизированные рабочие места учителей.
- По программе Компьютер для школьников все учащиеся начальных классов имеют личные нетбуки.
- В кабинетах начальной школы имеются беспроводные сети.
- Все компьютеры в кабинетах начальных классов оснащены лицензионным программным обеспечением и цифровыми образовательными ресурсами.

# Использование специальных кабинетов для осуществления внеклассной работы. (кабинет психолога)



# Использование специальных кабинетов для осуществления внеклассной работы. Кабинет ЛФК.



# Использование специальных кабинетов для осуществления внеклассной работы. Кабинет информатики.

