

Государственное общеобразовательное учреждение
средняя общеобразовательная школа №380
Красносельского района
Санкт-Петербурга

КЛАССИФИКАЦИЯ СУДОВ



Автор-составитель
Турова Марина Геннадьевна

2010

Классификация судов по типу двигателя.

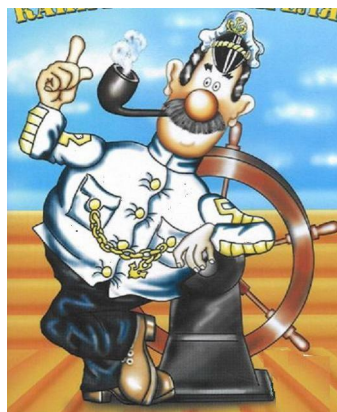

Что такое движитель.

Паруса, как и весла, -
старейшие
двигатели судна.

Весла и парус принято
считать
двигателями, в
качестве двигателей
в первом случае
рассматривают руки
человека, во втором
– ветер.

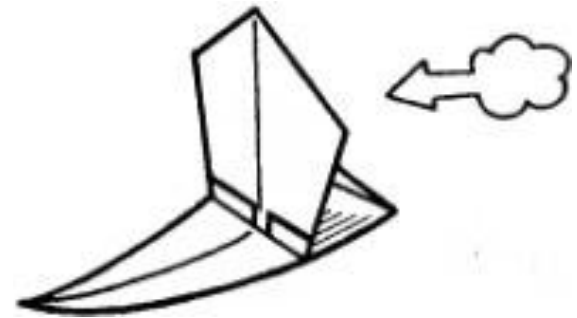
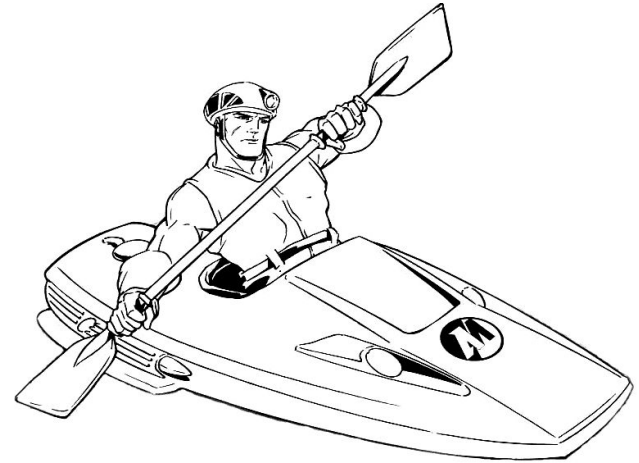



Самоходная модель движется при помощи парусов либо механического двигателя, приводящего в действие движитель (колеса или винт).

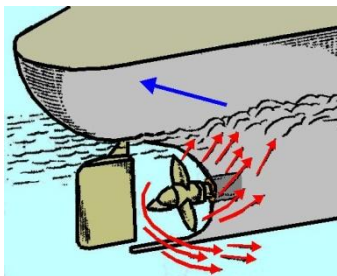

Движение с помощью механических двигателей.

Имеются четыре вида двигателей для моделей:

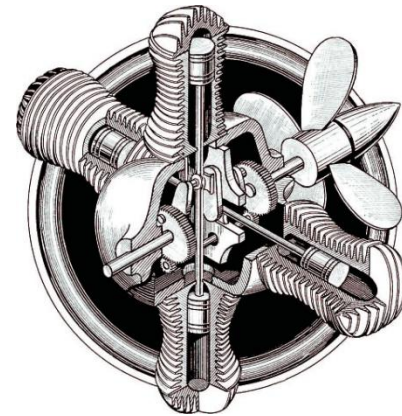

Двигатель внутреннего сгорания

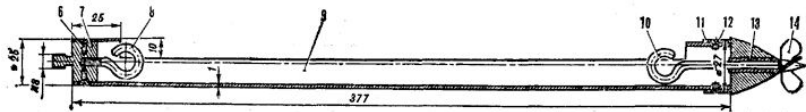

Резиноmotor

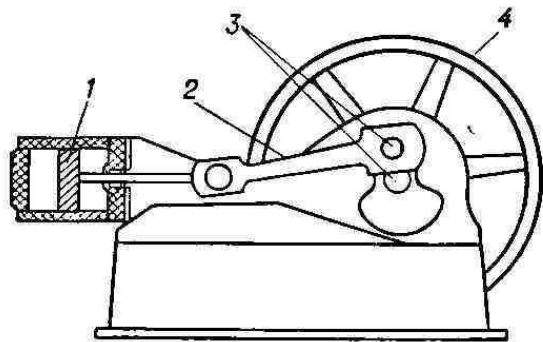

Паровая машина

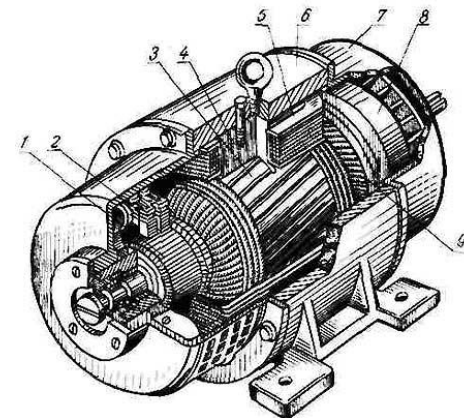

Электродвигатель

Классификация судов по назначению.

В зависимости от назначения бывают:

- торговые суда;
- суда вспомогательного и технического флота;
- суда рыболовного флота;
- несамоходные суда;
- военные корабли;



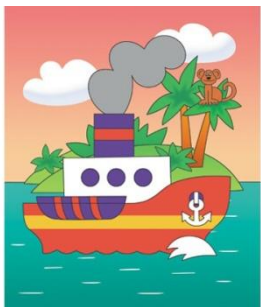

Торговые суда.

Торговые суда бывают:

- *грузовые* - только для перевозки грузов;
- *пассажирские* - исключительно для перевозки пассажиров, некоторые из них перевозят почту;
- *грузопассажирские* — перевозящие и грузы и пассажиров (более 12 человек).



Суда вспомогательного и технического флота.

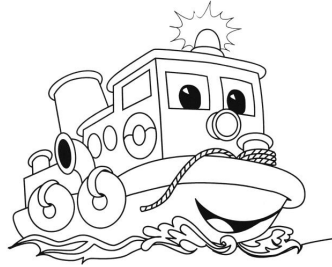

- *Буксиры* – для буксировки судов;
- *Ледоколы* – для проводки во льдах;
- *Кабелеукладчики*;
- *Пожарные суда*;
- *Паромы* – для перевозки автомашин или ж/д составов;
- *Лоцманские суда* – для доставки лоцманов;
- *Полицейские катера* и т. д.

Суда рыболовного флота.



К ним относятся:

- *китобойные суда;*
- *рыболовные суда;*
- *плавучие базы – суда, перерабатывающие рыбу.*



Несамоходный флот.

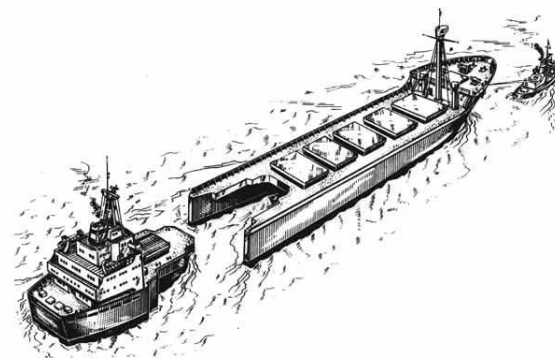

В него входят различные:

- *баржи;*
- *понтонны;*
- *лихтеры;*
- *дебаркадеры и др.*

Военные корабли.

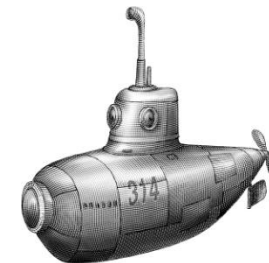

- *Авианосцы;*
- *Крейсера;*
- *Сторожевые корабли;*
- *Подводные лодки;*
- *Тральщики;*
- *Минные заградители;*
- *Торпедные катера;*
- *Десантные суда;*
- *Вспомогательные суда.*



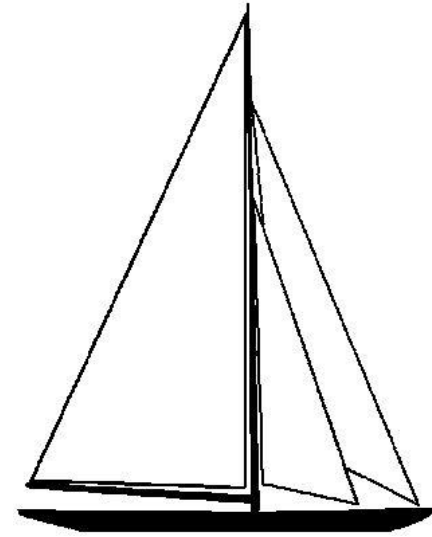

В отдельную группу выделяют прогулочные и спортивные суда, парусные или моторные.