

# ИСАЕВА СВЕТЛАНА ОТАРЬЕВНА

Педагогический стаж: 33 года

Учитель, методист (4 года) ГБОУ №330

Высшая квалификация

Отличник Народного Просвещения



ТЕМА:

«Развивающая функция  
обучающего контроля  
профессионально-педагогической  
деятельности учителя»

Из опыта работы

«Современный учитель должен выполнять роль навигатора по поиску, отбору, анализу, проверке достоверности полученной информации.»

Александр Кондаков,  
руководитель группы разработчиков Федерального  
Государственного Образовательного Стандарта (ФГОС) основной  
школы

# ТЕМА:

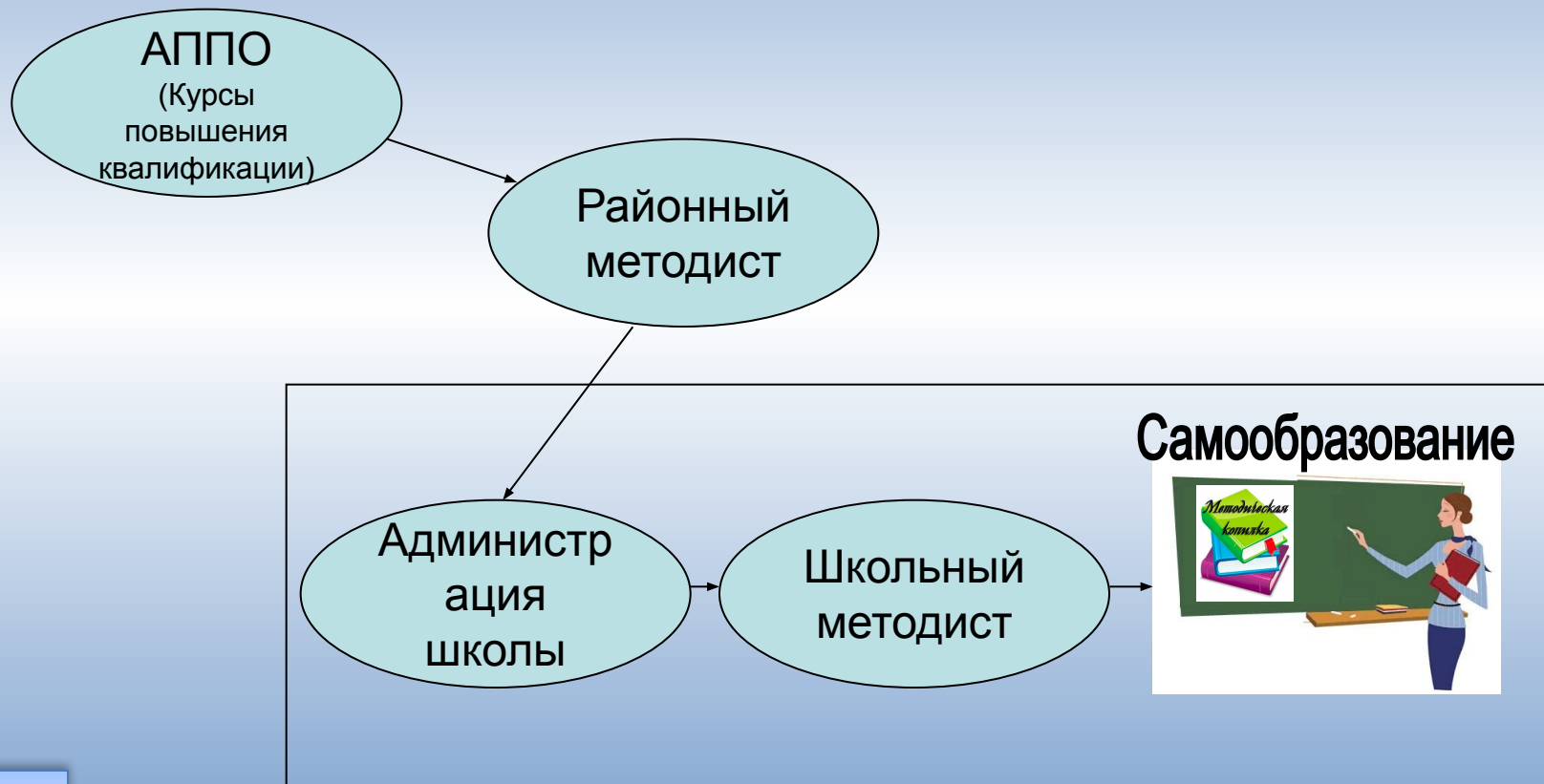

«Проверяя, обучай,  
а обучая, развивай»



## Основные этические правила:

- Каждого учителя на работе воспринимать как потенциально сильного человека, опираясь на его сильные качества
- Чаще использовать сильный мотивирующий прием – заслуженная похвала и благодарность
- Соблюдать этику педагогических отношений
- Руководствоваться в оценке работы учителя его реальными достижениями

## Практическая реализация развивающей функции контроля

- Четкий график посещения уроков
- Предварительное обсуждение цели посещения
- Владение методическим инструментарием (комплексная экспертиза урока)
- Взаимопосещение уроков коллег
- Посещение уроков методиста

СВОДНАЯ ТАБЛИЦА ПО ИТОГАМ ПРОВЕРКИ КАЧЕСТВА ЗНАНИЙ ПО АНГЛИЙКОМУ ЯЗЫКУ  
2012-2013 (13/05-22/05)  
Методист: Исаева С.О.

№	Класс (кол-во групп)	Кол-во учеников	Виды речевой деятельности
1	2А (3 группы)	30	Лексика, грамматика, чтение
2	2Б (3 группы)	21	Лексика, грамматика, чтение
3	2В (3 группы)	22	Лексика, грамматика, чтение
4	3А (3 группы)	25	Чтение, аудирование
5	3Б (3 группы)	29	Чтение, аудирование
6	4А (3 группы)	28	Чтение, грамматика
7	4Б (3 группы)	27	Чтение, грамматика
8	5А (3 группы)	21	Чтение, грамматика, лексика
9	5Б (2 группы)	18	Чтение, грамматика, лексика
10	5В (2 группы)	19	Чтение, грамматика, лексика
11	7А (2 группы)	17	Чтение, грамматика
12	7Б (3 группы)	16	Чтение, грамматика
13	8А (2 группы)	11	Чтение, грамматика
14	8Б (3 группы)	11	Чтение, грамматика
15	9А (3 группы)	18	Чтение, грамматика, лексика
Всего	15 классов (41 группа)	313	



# Схема проведения итогового контроля

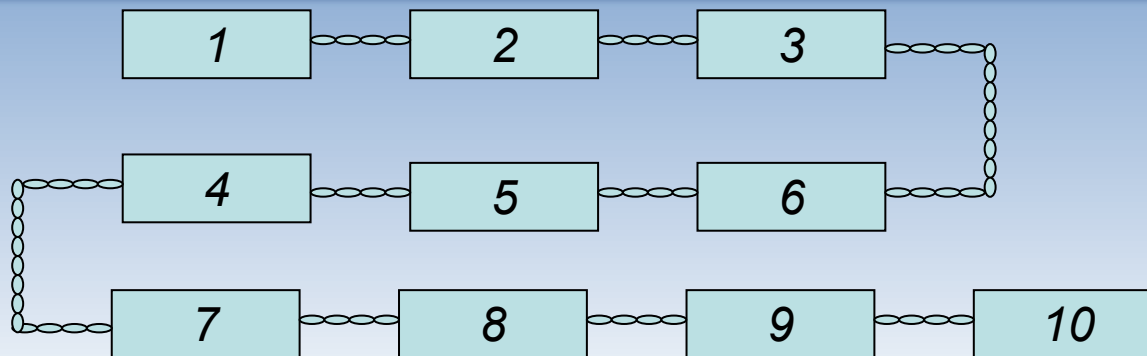

- 1 – Наличие разноуровневых диагностических тестов
- 2 – Составление графика контрольных
- 3 – Тиражирование тестов
- 4 – Составление форм отчета по ученикам и учителям
- 5 – Консультирование учителей
- 6 – Выбор кабинетов
- 7 – Проведение контроля
- 8 – Заполнение отчетов по ученикам и по учителям
- 9 – Анализ итогов контроля с учителями
- 10 – Анализ ошибок с учениками

## Предложения по оптимизации контрольно-оценочной деятельности педагога

- Ввести должность методиста в каждую школу
- Обеспечить системный подход в организации контроля, его адекватность целям обучения, учитывая его развивающую функцию
- Снизить нагрузку по формированию отчетности

**Спасибо за внимание!**

