

ИЗГОТОВЛЕНИЕ ИГРУШЕК,
СБОРКА ИЗ ГОТОВЫХ
ДЕТАЛЕЙ

Столовая мебель

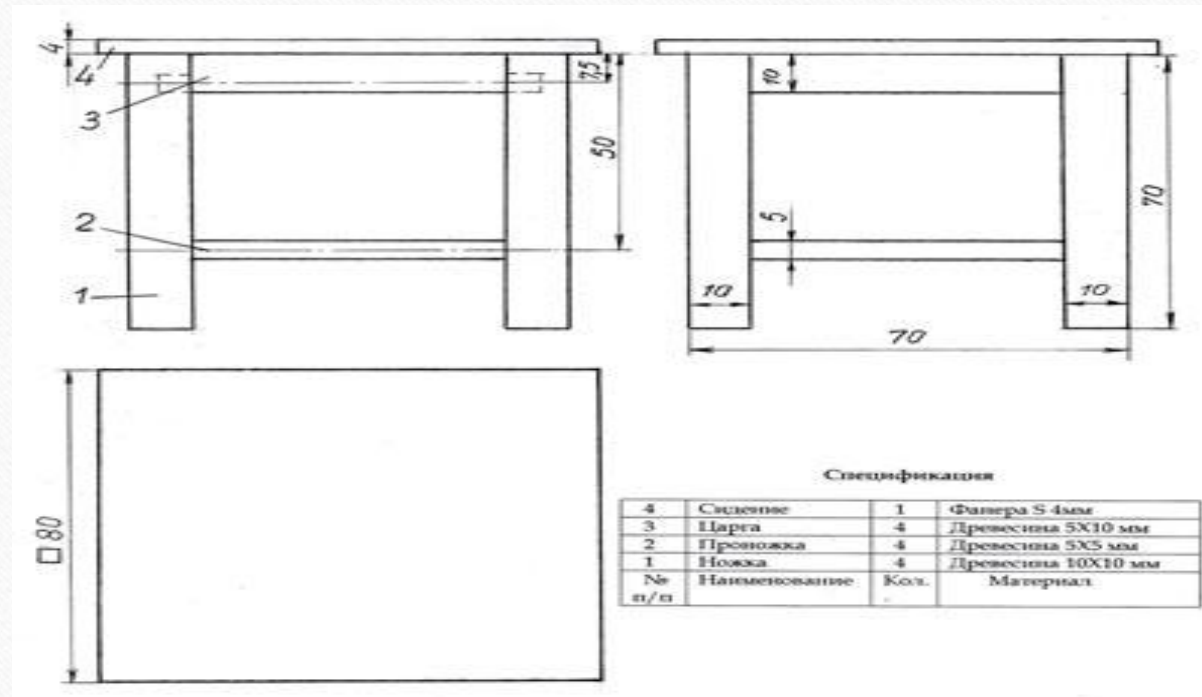

Технологическая карта на изготовление игрушки "Табурет"



КУХНЯ

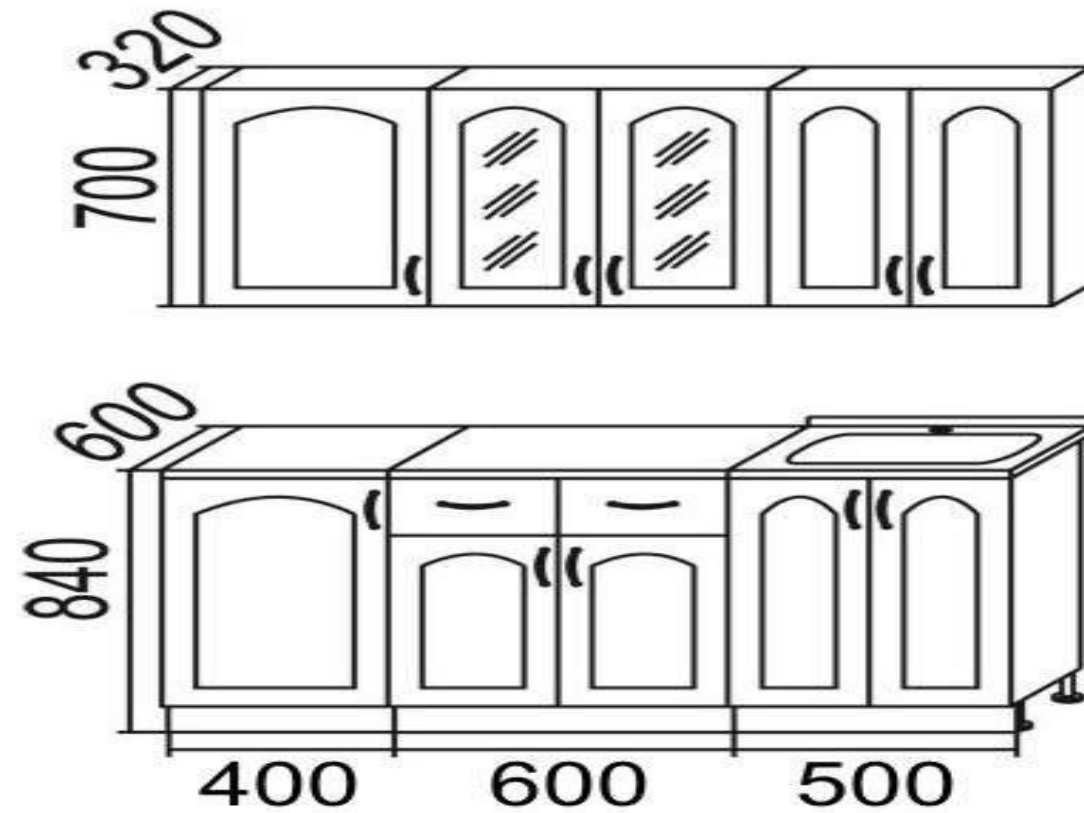

ГОСТИНАЯ



Последовательность операций

- 1. Выбрать заготовки.
- 2. Разметить и просверлить глухие отверстия диаметром 5 мм в ножках.
- 3. Разметить шипы на царгах, удалить лишнюю часть с помощью лобзика, изготовить шипы.
- 4. Разметить и изготовить шипы на проножках.

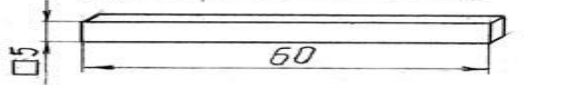
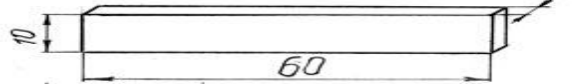
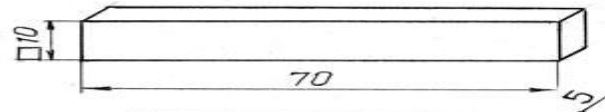
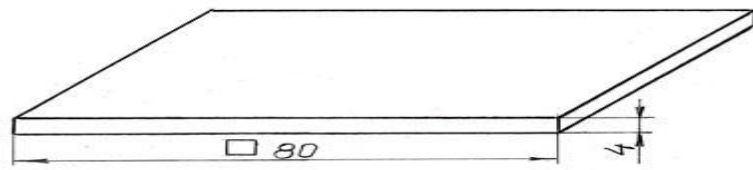

1

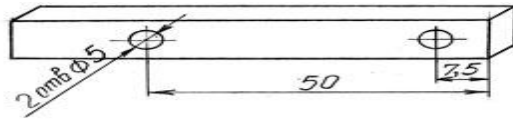

2

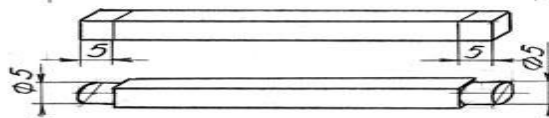
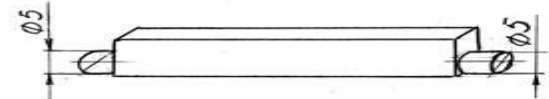
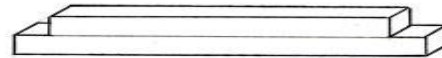
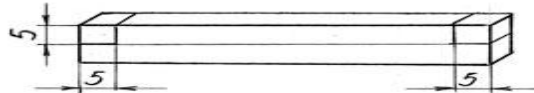

3

- 4. Собрать предварительно без клея две рамки (проконтролировать размер 70 мм., при необходимости подогнать), собрать окончательно на клею. Разметить и просверлить в каждой рамке по четыре глухих отверстия диаметром 5 мм.
-
5. Соединить предварительно без клея обе рамки с помощью царг и проножек, проконтролировать размер 70 мм. (при необходимости подогнать), собрать окончательно на клею.
 6. Приклеить сидение, отделать изделие.

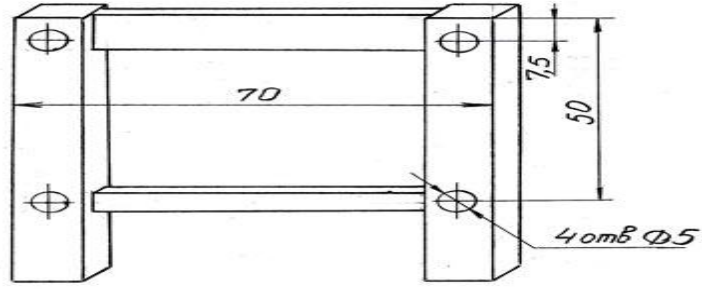

4

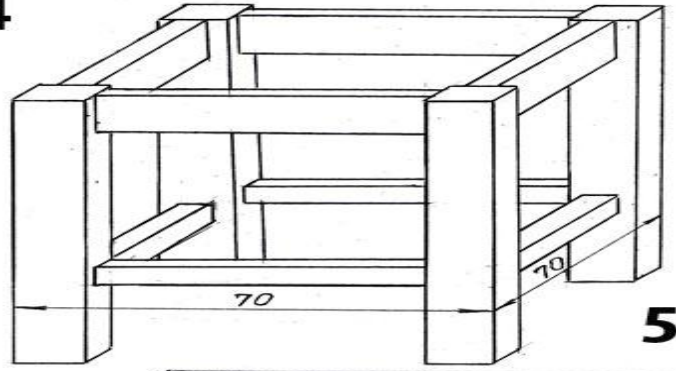

5

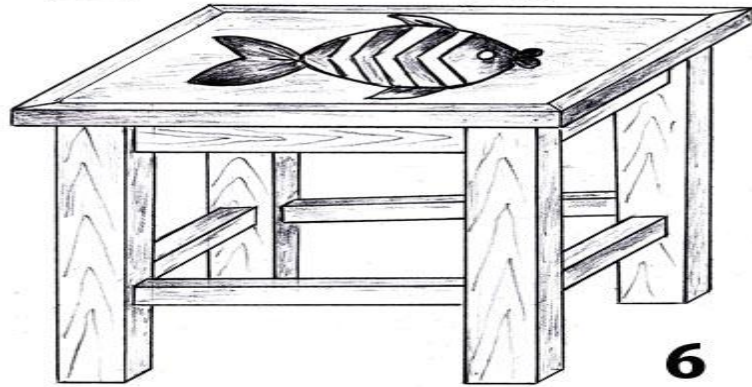

6