

# Улица полна неожиданностей



«История создания светофора»





После того как во второй половине XIX века наряду с конными экипажами на дорогах городов появились первые автомобили, возникла

**необходимость  
упорядочивания  
движения**

транспортных средств — слишком уж различными были их скорость и мобильность.

# *История создания светоф*

**Светофо́р** (от русск. свет и греч. φορός — «несущий») — устройство оптической сигнализации, предназначенное для регулирования движения людей, велосипедов, автомобилей и иных участников дорожного движения, поездов железной дороги и метрополитена, речных и морских судов.

**Самый первый автоматический светофор семафорного типа был установлен в Лондоне на площади перед Парламентом 10 декабря 1868 года инженером-механиком Дж. П. Найтом.**



- Это были массивные и не слишком удобные сооружения, управлявшиеся специально приставленными к ним полицейскими.
- Днем полицейские регулировали движение, поднимая и опуская крыло семафора.
- В темное время суток полицейские включали сигнальный фонарь. Стекла у фонаря были цветными: зеленый сигнал, разрешающий движение, красный – запрещающий.

**Но 2 января 1869 года произошла трагедия — один из светофоров взорвался, когда приставленный к нему полицейский пытался его повернуть. Полицейский получил серьезные травмы, и эта идея регулирования движения была реализована впоследствии только через 40 лет.**

В 1910 году в Чикаго Эрнстом Сиррином была разработана и запатентована первая автоматическая система светофора без участия человека. В его устройстве использовались надписи «STOP» и «Proceed» без подсветки.

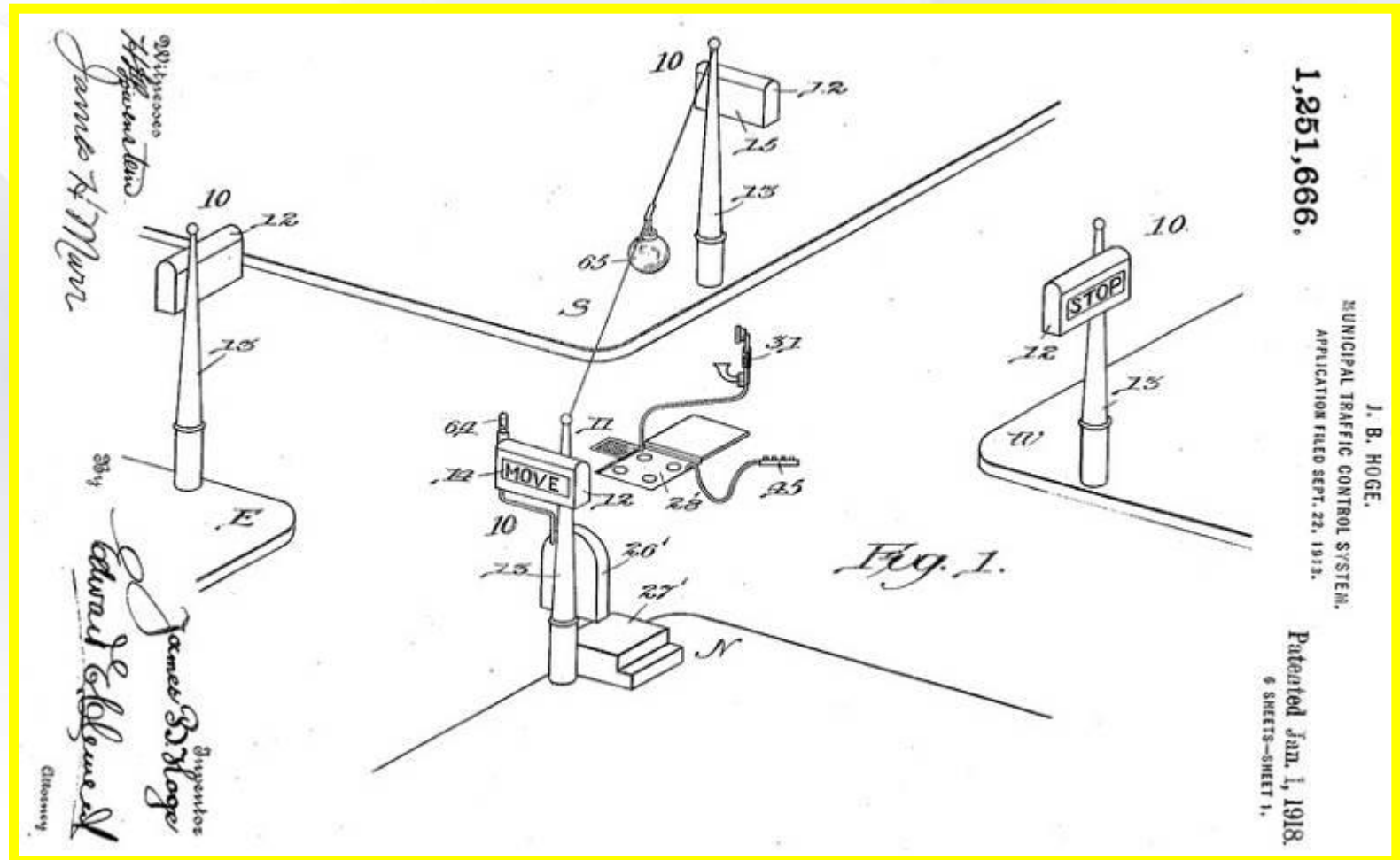

# Первый электрический светофор



- В 1914 году в Америке появился первый светофор, который работал при помощи электроэнергии и сигналы подавал электрическими лампочками. Электрический светофор все еще имел два цвета – красный и зеленый.
- Командовал сигналами светофора регулировщик, который вместо желтого сигнала подавал предупреждающий звуковой сигнал.

# *Трёхцветные светофоры*

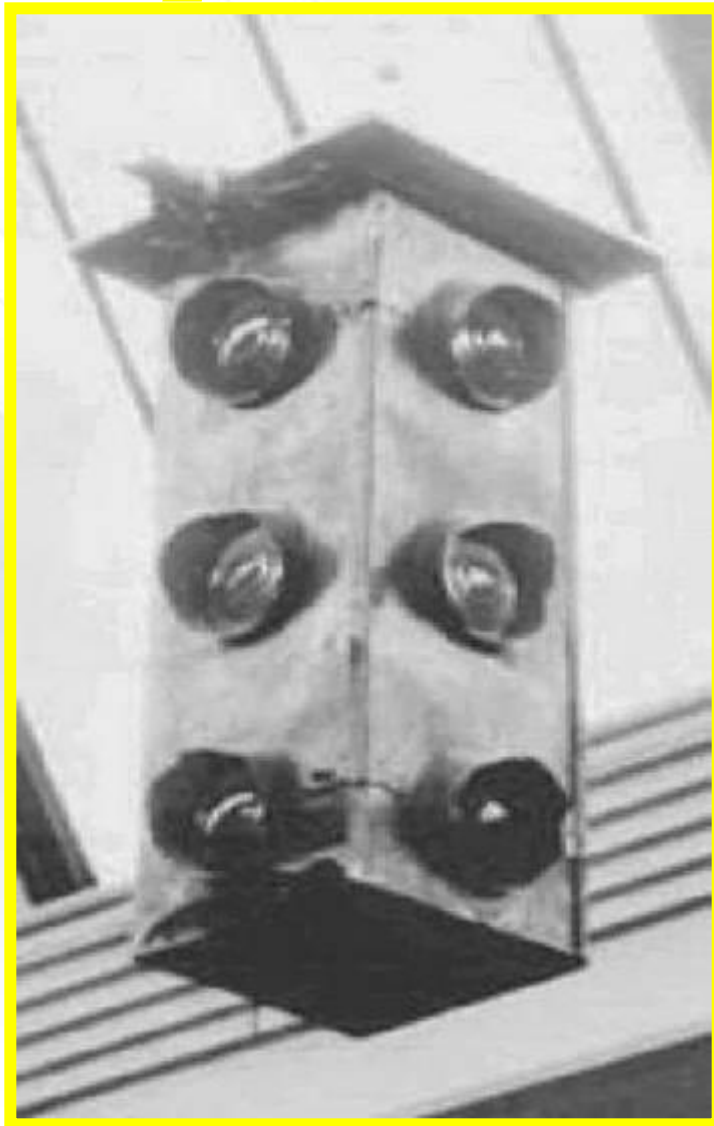

**В 1920 году  
трехцветные  
светофоры с  
использованием  
жёлтого сигнала  
были установлены  
в Детройте и Нью –  
Йорке. Авторами  
изобретений были  
соответственно  
Уильям Поттс и  
Джон Харрис.**



**В СССР первый светофор установили  
15 января 1930 года в Ленинграде,  
на пересечении Невского и Литейного проспектов.**



**Первый  
светофор в  
Москве  
появился  
30 декабря  
того же года  
на углу улиц  
Петровка и  
Кузнецкий  
мост.**

# *Московский светофор*



**Конструкция этого светофора была выполнена в виде циферблата часов, разделенного на секторы зеленого, желтого и красного цветов.**

**Переключение между цветами осуществлялось с помощью стрелки (как у часов)**

- **В 30 - е годы светофор все более совершенствуется, в его конструкцию вносят новые элементы. Постепенно внешний облик светофора приобретает сегодняшний вид, но вверху располагается зеленый сигнал, а внизу – красный.**
- **И только в 1949 г. было введено единое размещение огней светофора: красный – вверху, зеленый – внизу.**

# *Светофор*

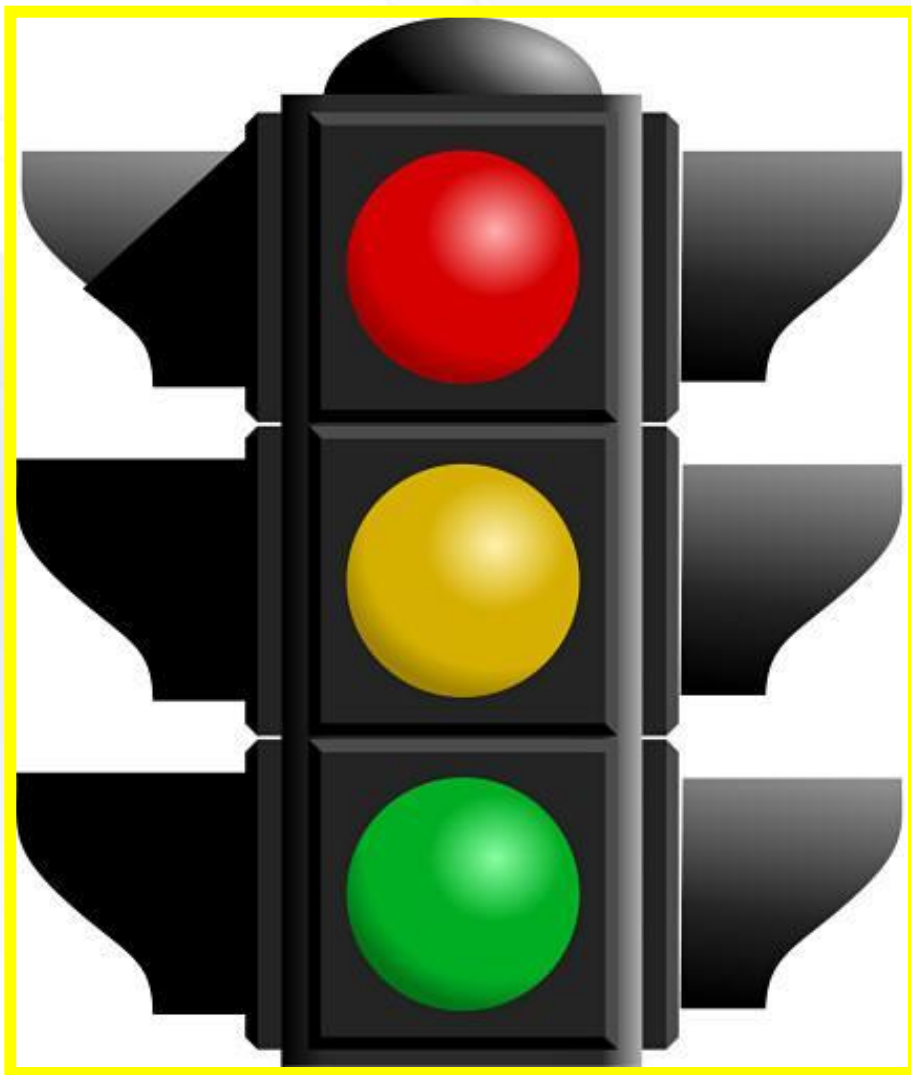

**Он легко, без  
напряженья  
(Только глазом  
подмигнёт),  
Регулирует  
движенье  
Тех, кто едет и идёт!**

# *Светофор*

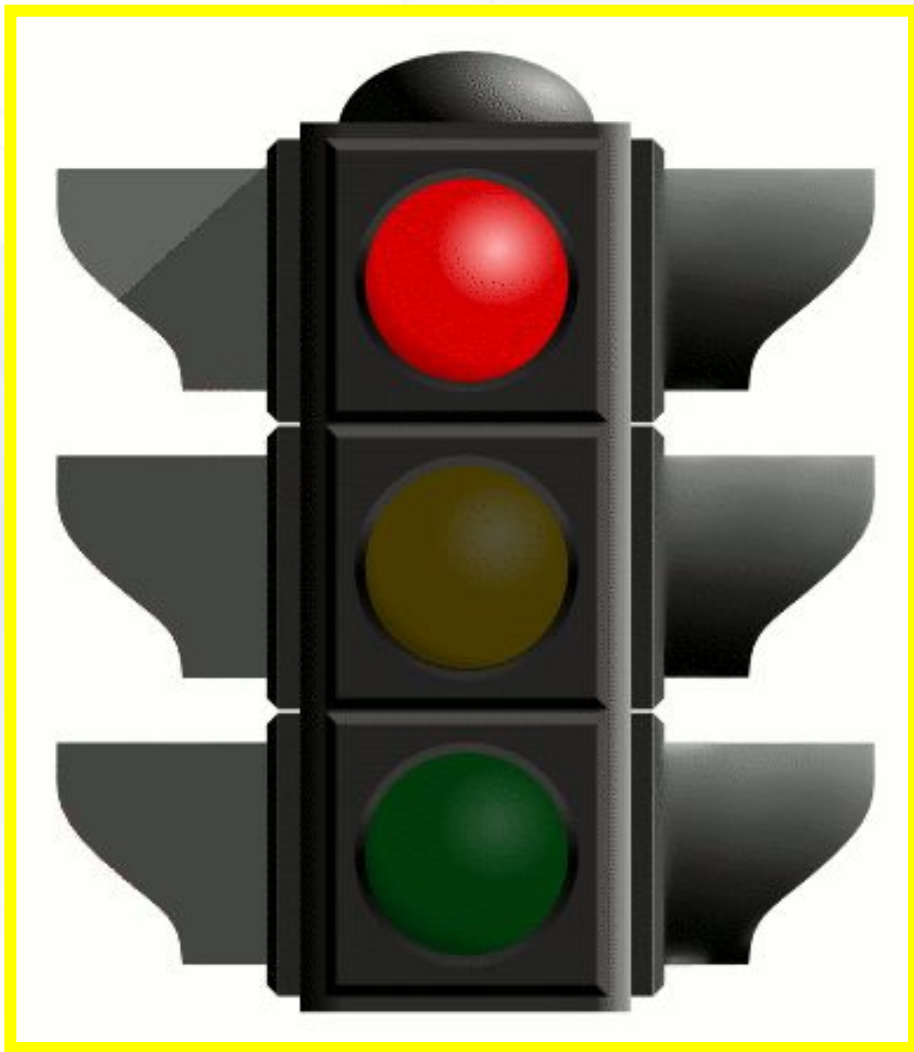

**Светофор зажётся  
красным,  
И пошёл поток  
машин,  
Значит, станет путь  
опасным!  
На дорогу не  
спеши!**

# *Светофор*



**На машины, на дорогу  
Повнимательней  
гляди!  
И постой ещё  
немного:  
Будет жёлтый  
впереди.**

# *Светофор*

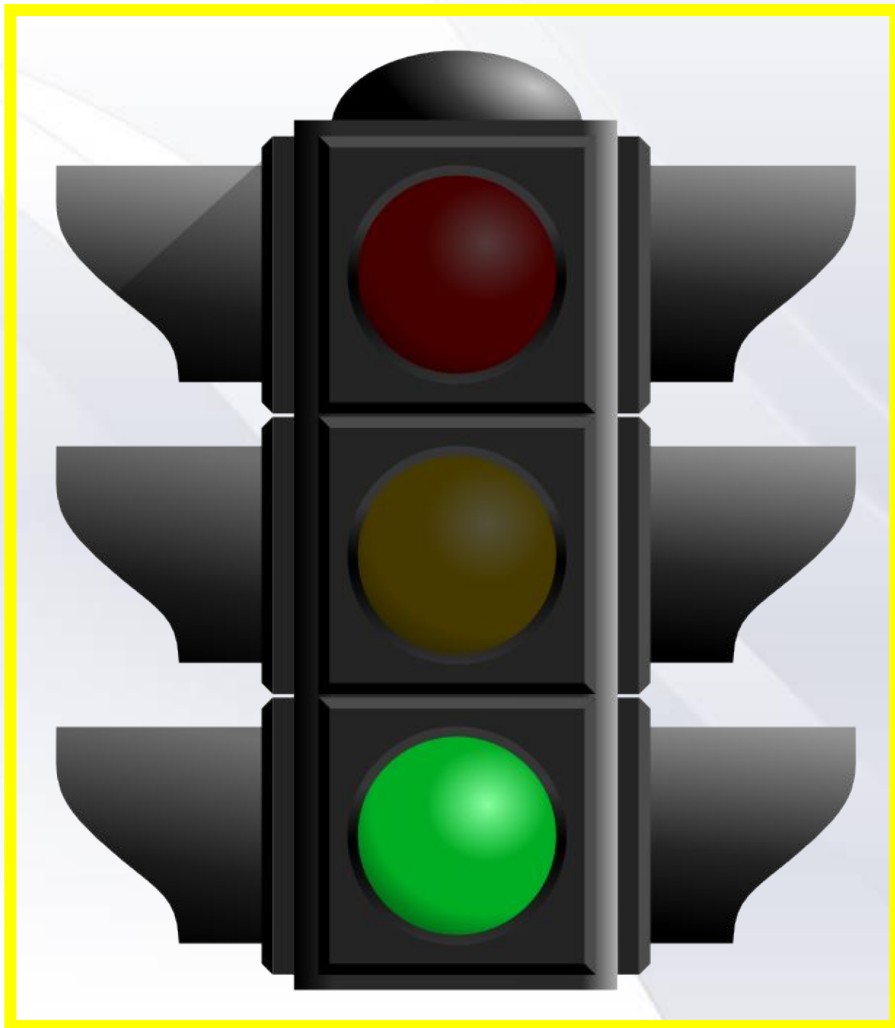

**Ну а после загорится,  
Как трава, зелёный,  
свет!  
Нужно снова  
убедиться,  
Что машины рядом  
нет.**

# *Светофор*



**Осмотри дорогу слева,  
Следом справа  
посмотри.  
И, идя по «зебре»  
смело,  
Светофор благодари!**



# Памятник светофору в Новосибирске



**5 августа во всем мире празднуется День светофора.**

**В 2011 году этому устройству, без которого сложно представить себе современный город, исполнится 143 года.**



- **День и ночь несет  
дозор  
У дороги светофор.  
Он цветами своих глаз  
От беды спасает нас.**
- **Аккуратно, не спешим,  
Не несемся, не бежим!  
Подождав совсем  
немного  
Мы идем через дорогу!**

*Берегите себя и своих близких*

# Используемые интернет-ресурсы

- [http://www.svetofory.ru/istoriya\\_svetofora](http://www.svetofory.ru/istoriya_svetofora)
- <http://interesse.ru/33-istoriya-sozdaniya-svetofora.html>
- <http://www.tentop.ru/transport/istoriya-svetofora.html>
- <http://www.drive2.ru/users/nikko/blog/?page=2>
- [http://www.maxima-el.ru/diod\\_svetofor.shtml](http://www.maxima-el.ru/diod_svetofor.shtml)
- <http://bob.techno.free.fr/>
- <http://www.derseniior.net/labels/Gesundheit.html>
- <http://ryanwahyudi.wordpress.com/http://ryanwahyudi.wordpress.com/http://dedushkin1.livejournal.com/342659.html>
- <http://balancer.ru/tech/forum/2008/11/t64528,30--gadosti-avtomobilnoj-zhizni-iii.html>
- <http://priroda.inc.ru/malichi/skazki/skazki4.html>
- <http://autorambler.ru/journal/events/17.12.2009/560956554/191/>
- <http://my.opera.com/richarddlaurin/archive/monthly/?month=201010>
- [http://www.public.asu.edu/%7Eickpl/lsv1/lsv14\\_transport.htm](http://www.public.asu.edu/%7Eickpl/lsv1/lsv14_transport.htm)
- <http://www.shutterstock.com/pic-12615940/stock-photo--d-rendering-traffic-light.html>
- <http://fenixclub.com/index.php?s=b9863cd871b5f8b26ea1caaafdd786d6&showtopic=66927&st=0>
- <http://www.newkurkino.ru/forum/index.php?showtopic=152&st=440>
- <http://blogs.mail.ru/mail/rodich2007/5D9AE50EC67D1612.html>
- <http://www.kommersant.ru/vlast/?IssueID=41870>
- <http://www.afp.com.ua/?pid=12&aid=262&comm=true>
- <http://www.kommersant.ru/vlast/?IssueID=41870>
- <http://www.afp.com.ua/?pid=12&aid=262&comm=true>
- [www.poznayka.ru/verse/887-stikhi](http://www.poznayka.ru/verse/887-stikhi)
- [detjam-svetofor.html](http://detjam-svetofor.html)