

«ЛОГОПЕДИЧЕСКАЯ РАБОТА В ДЕТСКОМ САДУ УЧИТЕЛЕЙ- ЛОГОПЕДОВ»

Учителя- логопеды:

Мартянова О.А.

Зарипова А.И.



« ИСТОЧНИКИ
СПОСОБНОСТЕЙ И
ДАРОВАНИЙ ДЕТЕЙ- НА
КОНЧИКАХ ПАЛЬЦЕВ. ОТ
ПАЛЬЦЕВ, ОБРАЗНО
ГОВОРЯ, ИДУТ
ТОНЧАЙШИЕ РУЧЕЙКИ,
КОТОРЫЕ ПИТАЮТ
ИСТОЧНИК ТВОРЧЕСКОЙ
МЫСЛИ.»

В.А.СУХОМЛИНСКИЙ

ЗАДАЧИ:

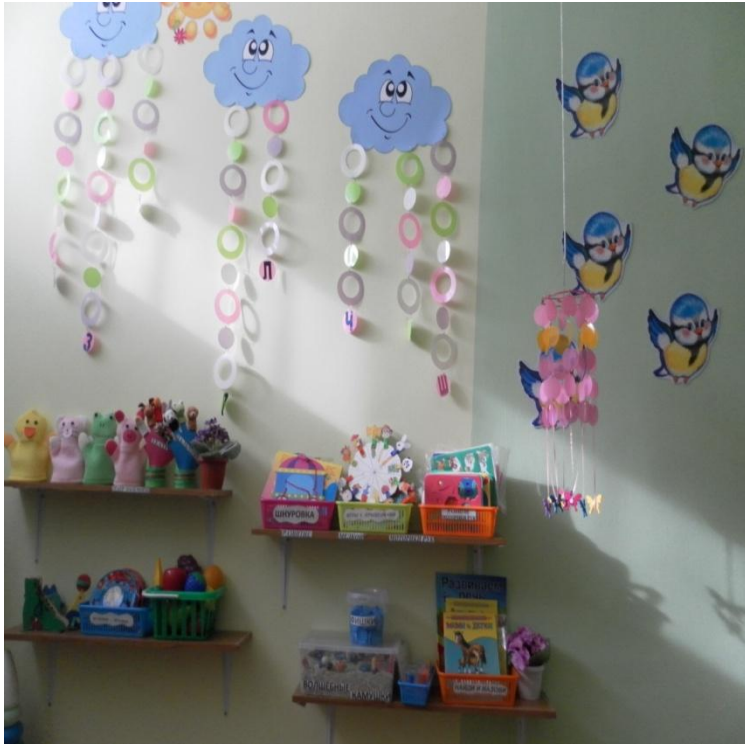

- Постоянное совершенствование артикуляционной, тонкой и мелкой моторики.
- Закрепление произношения поставленных звуков.
- Целенаправленная активизация отработанной лексики.
- Упражнение в правильном употреблении сформированных грамматических категорий.
- Развитие внимания, памяти, логического мышления в играх и упражнениях на бездефектном речевом материале.
- Формирование связной речи.
- Подготовка руки к письму.

ПАЛЬЧИКОВАЯ ГИМНАСТИКА



Пальчиковые игры и упражнения - уникальное средство для развития мелкой моторики и речи ребенка в их единстве и взаимосвязи. Разучивание текстов с использованием «пальчиковой» гимнастики стимулирует развитие речи, пространственного мышления, внимания, воображения, воспитывает быстроту реакции и эмоциональную выразительность. Ребёнок лучше запоминает стихотворные тексты; его речь делается более выразительной.

Артикуляционная гимнастика

Артикуляционная гимнастика является основой формирования речевых звуков - фонем - и коррекции нарушений звукопроизношения любой этиологии и патогенеза; она включает упражнения для тренировки подвижности органов артикуляционного аппарата, отработки определенных положений губ, языка, мягкого неба, необходимых для правильного произнесения, как всех звуков, так и каждого звука той или иной группы.

Артикуляционная гимнастика — это совокупность специальных упражнений, направленных на укрепление мышц артикуляционного аппарата, развитие силы, подвижности и дифференцированности движений органов, участвующих в речевом процессе.

- **Цель артикуляционной гимнастики:** выработка полноценных движений и определенных положений органов артикуляционного аппарата, умение объединять простые движения в сложные, необходимые для правильного произнесения звуков.



ДЫХАТЕЛЬНАЯ ГИМНАСТИКА

Правильное речевое дыхание обеспечивает наилучшее звучание голоса. Своеобразный вдох и последующий плавный выдох создают условия для непрерывного и плавного звучания речи, для свободного скольжения голоса по высоте, для перехода от тихой речи к громкой и наоборот.



ВОЛШЕБНЫЕ КАМУШКИ



Собирали возле речки
Мы ракушки и цветы,
Камушек с собой набрали,
Отдохнули от души.
А теперь зима лютует:
Снег метет, мороз трещит
А у нас дворец из лета
На столе большом лежит

○ Упражнения с использованием различных предметов)

👉 катать между ладонками и пальцами шарики разного размера, палочки, специальные массажные мячики, карандаши с гранями и т.д.)

👉 используем «Сухой бассейн», насыпав в коробочку «Волшебные камушки» и спрячем в нем мелкие игрушки и предлагаем ребенку их найти.



✌️ перекладывать из одной коробки в другую разные мелкие предметы, удерживая их двумя пальцами: большим и указательным, большим и средним, большим и безымянным и т.д. (бусины, пуговицы, мелкие камушки, мелкие игрушки из киндра и т.д.);

✌️ открывать и закрывать разные коробочки, откручивать и закручивать крышки на флаконах;

✌️ застегивать и расстегивать пуговицы, кнопки, молнии на одежде, шуровка.

✌️ завязывать и развязывать шнуры

✌️ раскладывать счетные палочки

строить домики из них

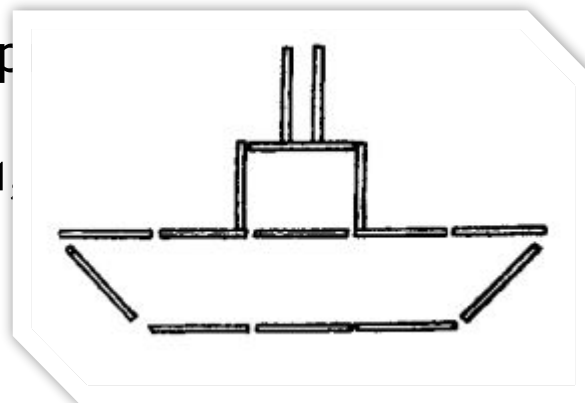

Развитие мелкой моторики рук у детей с нарушением речи включает в себя различные игры и упражнения с предметами, игрушками-заместителями, с природным и бросовым материалом.



Формируем мелкую моторику пальцев рук с использованием нетрадиционных игр и включением их в различные виды деятельности, которые оказывают своевременную помощь детям дошкольного возраста в развитии правильной речи, помогают в устранении речевых дефектов у дошкольников.



ЗАКЛЮЧЕНИЕ

К сожалению, в последние годы у вновь прибывших детей в дошкольные образовательные учреждения отмечается, недоразвитие мелкой моторики кистей рук, речевые навыки развиты недостаточно, речь малыша малопонятна для окружающих, не соответствует возрастным нормам. Данная проблема в будущем может отрицательно сказаться на усвоении детьми школьной программы. Что и побудило нас, как учителей - логопедов создание условий для развития речи детей, посредством тренировки движений пальцев рук.

Мы используем нетрадиционные игры в работе с детьми. К ним относятся : пальчиковые игры; рисование пальчиками и кистями рук; выкладывание разных фигур из камушек.

Занятия проводим в игровой форме, тем самым вызывая у детей живой интерес. Успех переживается детьми как радость, поэтому способствуем положительной эмоциональной оценке любого малейшего достижения ребенка.

Упражнения на кисти рук и пальцы улучшают не только произношение, но и положительно влияют на развитие фонематического слуха и общее развитие речи.

СПАСИБО ЗА ВНИМАНИЕ.

