

Использование технологий  
ТРИЗ для повышения мотивации  
обучения при изучении  
отдельных разделов  
информатики

автор ИВАНОВА Т.Ф.  
СОШ 290

**ПРОБУЖДЕНИЕ  
ЛЮБОЗНАТЕЛЬНОСТИ,  
ИНТЕРЕСА,  
СТРЕМЛЕНИЯ ПОНЯТЬ  
ОКРУЖАЮЩИЙ МИР,  
УВЛЕЧЕННОСТИ САМИМ  
ПРОЦЕССОМ ПОЗНАНИЯ –**

**ВОТ ЧТО МОЖНО СЧИТАТЬ ГЛАВНЫМ В РАБОТЕ С  
УЧАЩИМИСЯ**

При работы с учащимися очень часто возникает проблема мотивации обучения данному предмету, данной теме и т.д.

Повышение мотивации, повышение интереса просто к самому занятию, как таковому позволяет детям более продуктивно работать, осваивая те или иные приемы работы на компьютере.



Создавая хорошее настроение на занятии,  
можно добиться весьма хороших  
результатов даже в сложных группах,  
например, группах коррекции. Поэтому  
актуальность данной темы не вызывает  
сомнение.

В данной работе показано применение некоторых приемов ТРИЗ для активизации познавательной деятельности учащихся, развития их любознательности, а следовательно и мотивации к обучению вообще и в частности работе на компьютере.

# Упражнения «Семь точек», «Дорисуй»

*Упражнения на развитие системного мышления – «Семь точек», «Дорисуй» и решение логических задач* использовались мною на занятиях как РАЗМИНКА.

Эти упражнения позволяют детям раскрепоститься, позволяют создать на занятии атмосферу активной мыслительной деятельности, пробуждая интерес.



# РАБОТЫ УЧАЩИХСЯ

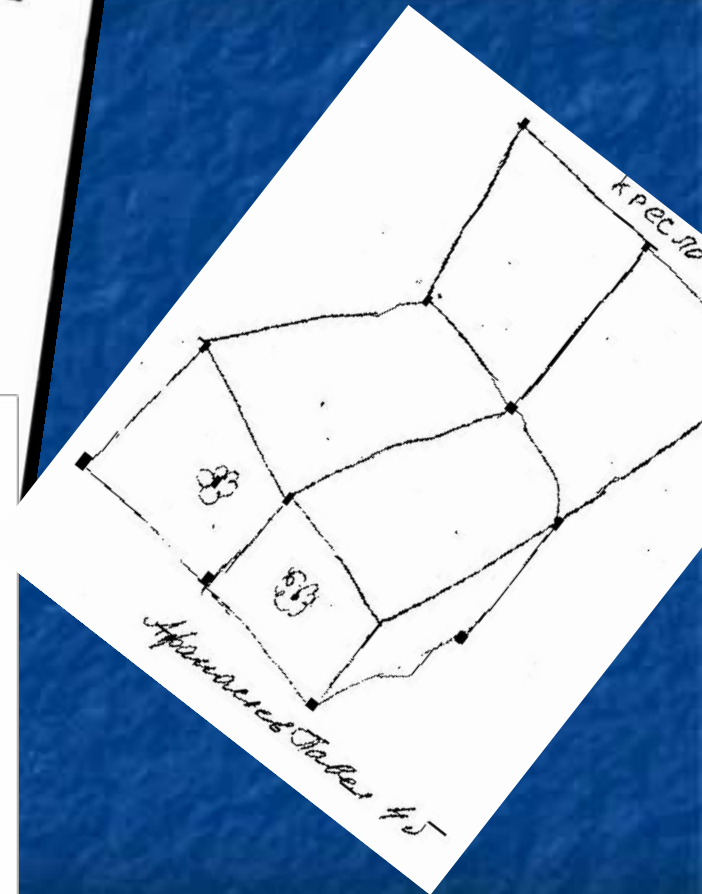
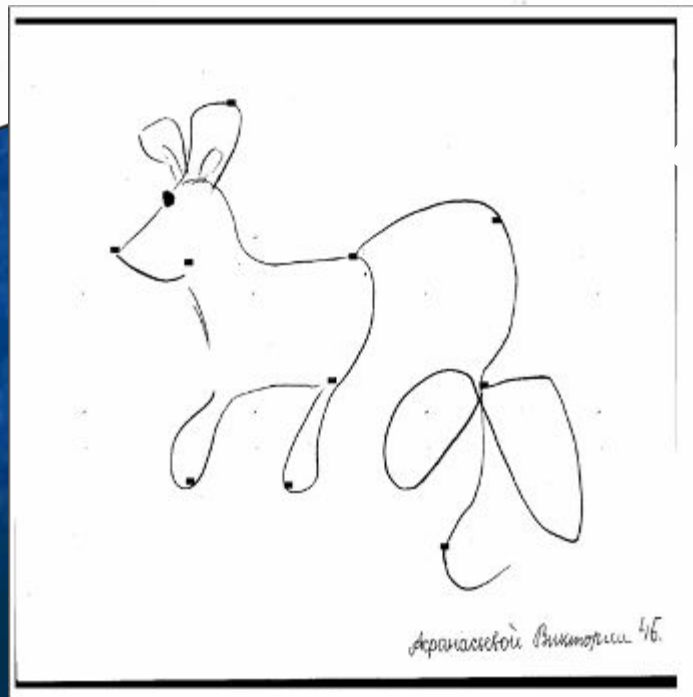
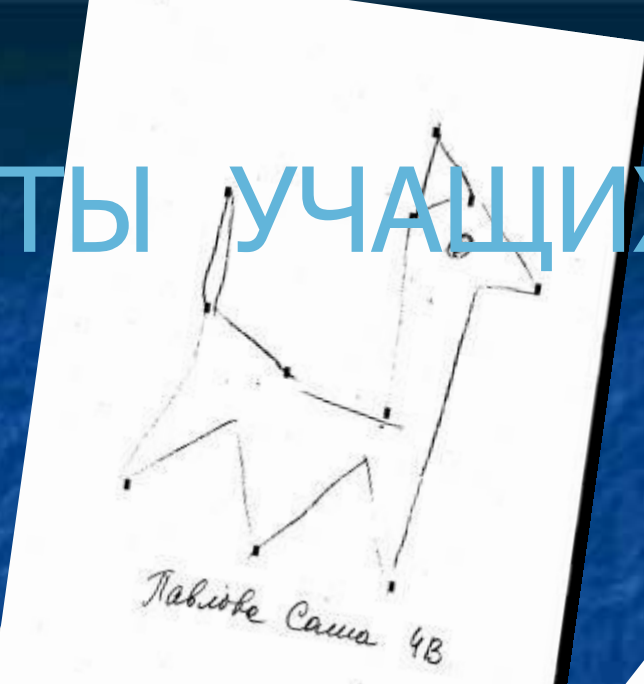
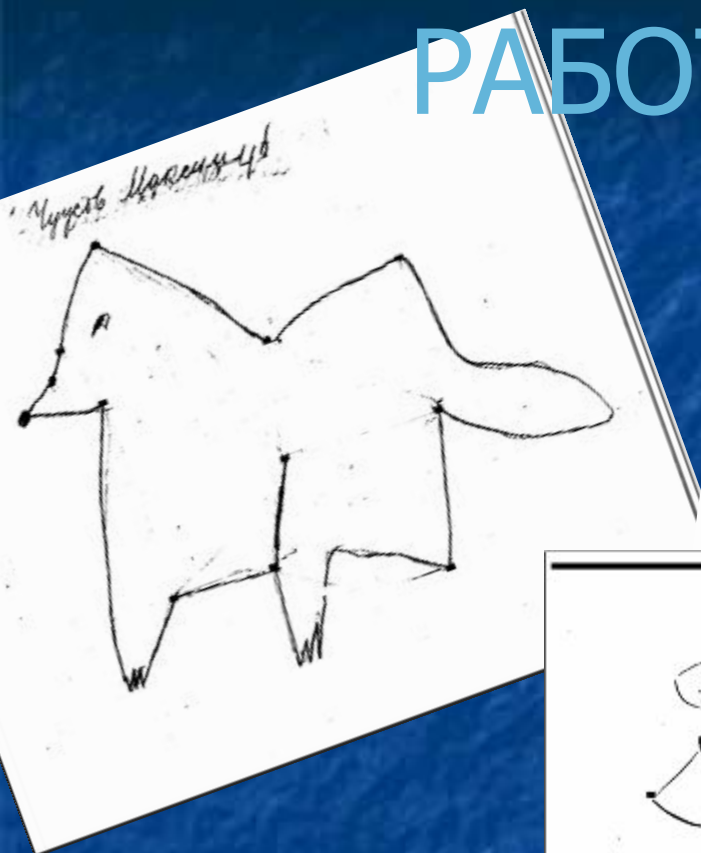

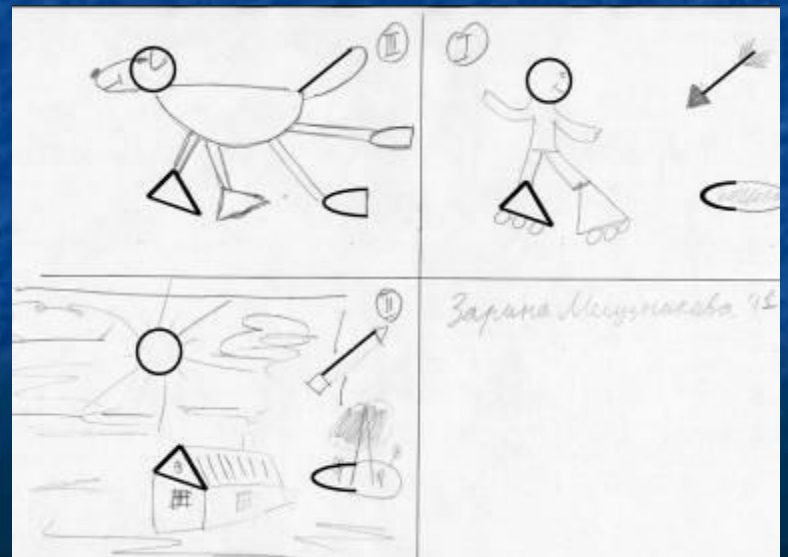
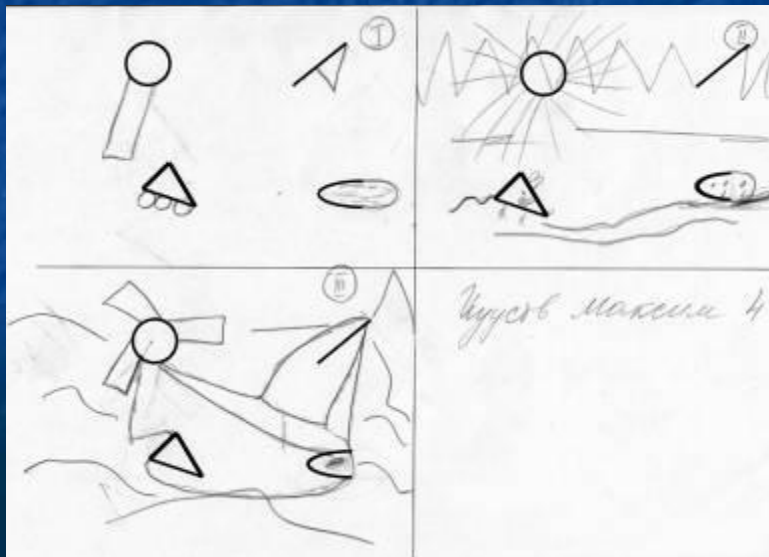
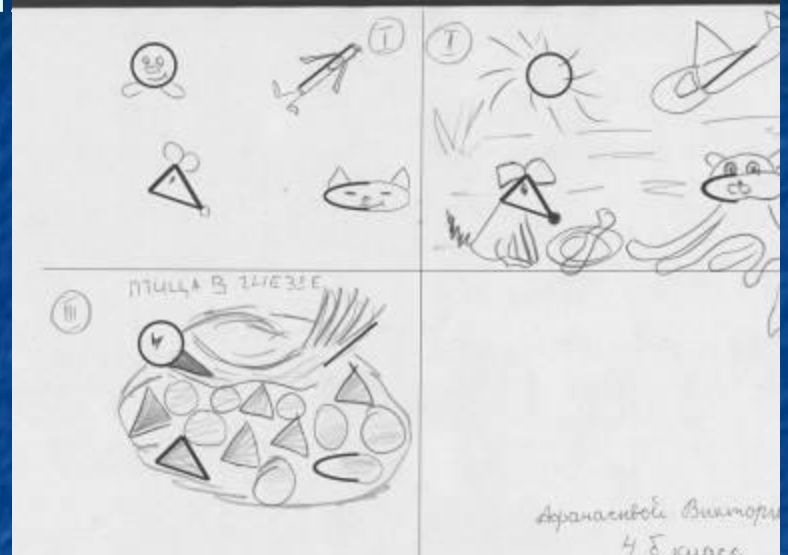
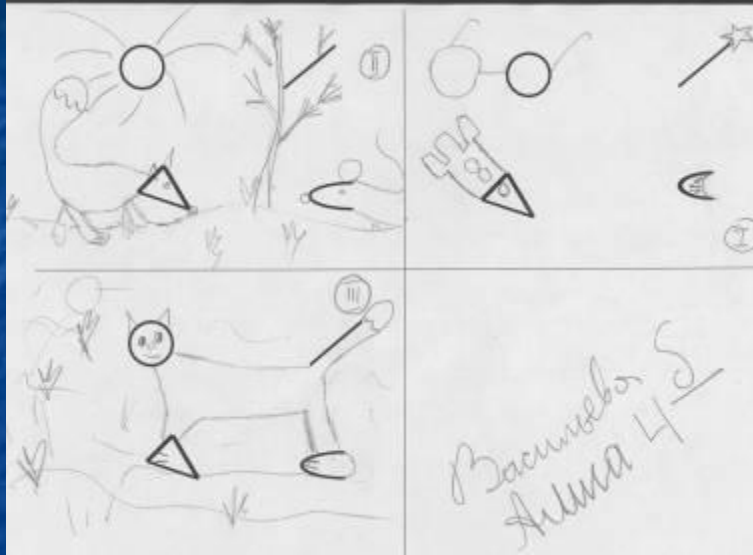

# РАБОТЫ УЧАЩИХСЯ





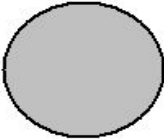

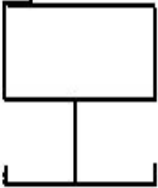
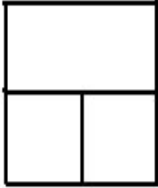
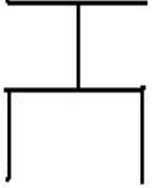

# ЛОГИЧЕСКИЕ ЗАДАЧКИ

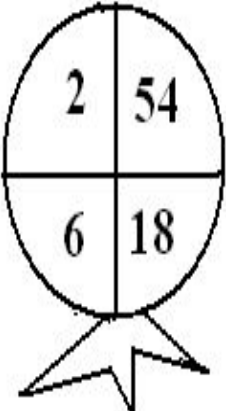
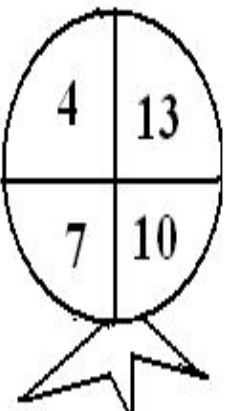
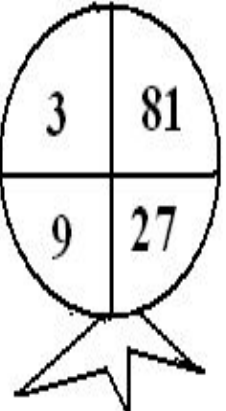
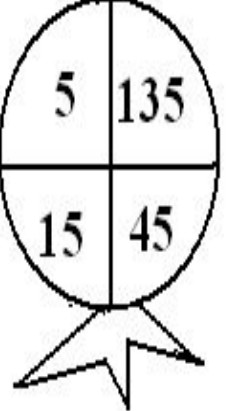
2	
$1\frac{1}{2}$	?

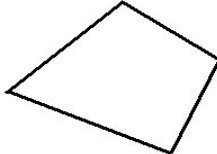
				?
--	---	---	---	---

			
---	--	--	---

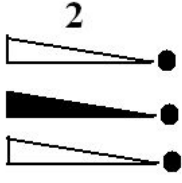
ВОДА	
ТИР	?

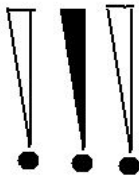
1	2	3	4
			

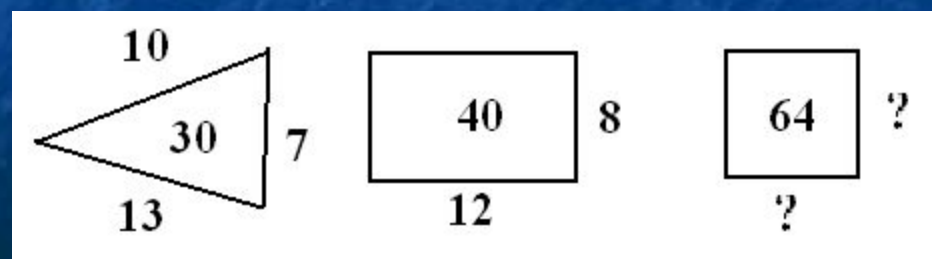
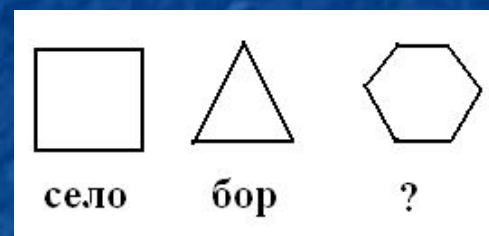
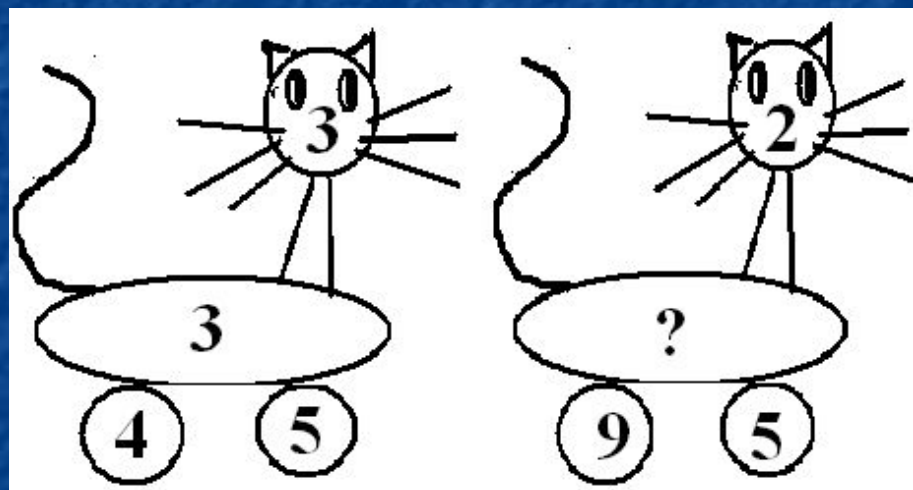
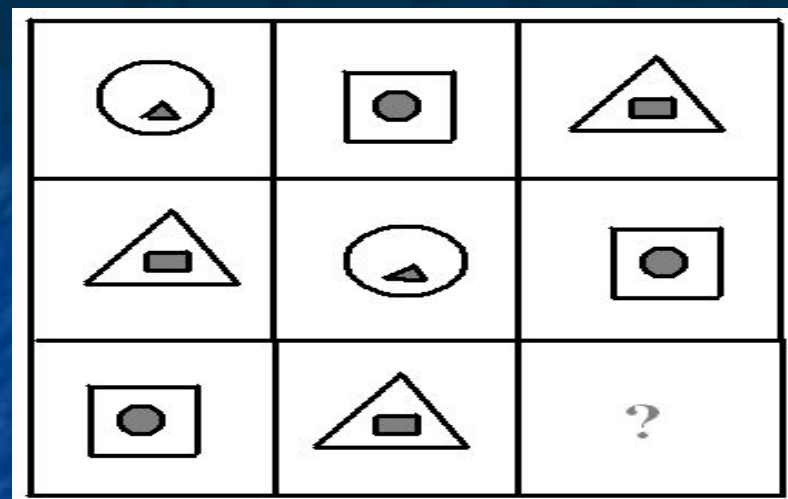
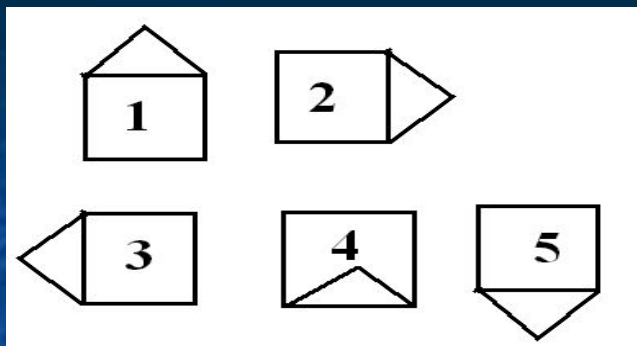

# РЕ БУСЫ

Если относить создание и решение РЕБУСОВ к логическим задачам, то введение такой формы в контекст урока, весьма эффективно.

Данный вид работы очень хорошо укладывается в темах изучения *графического и текстового редакторов*, в подтемах: вставка рисунков, работа с фрагментами рисунков, работа с локальной сетью.





# РЕ БУСЫ

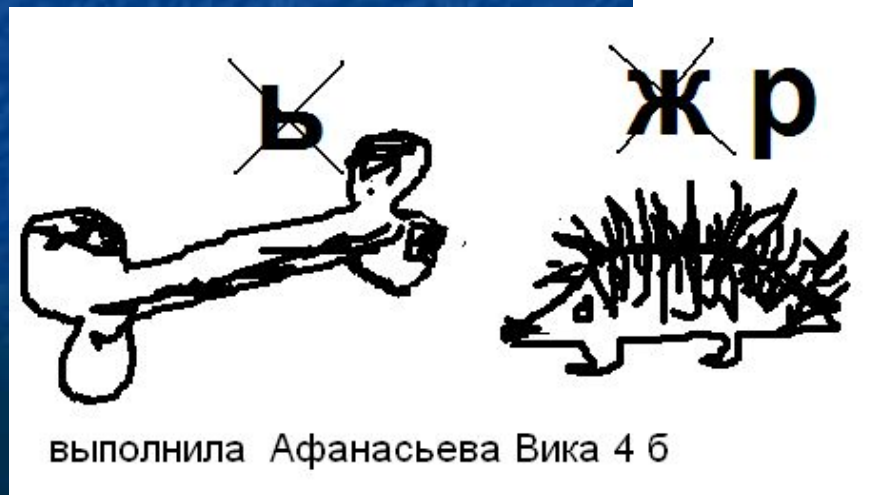
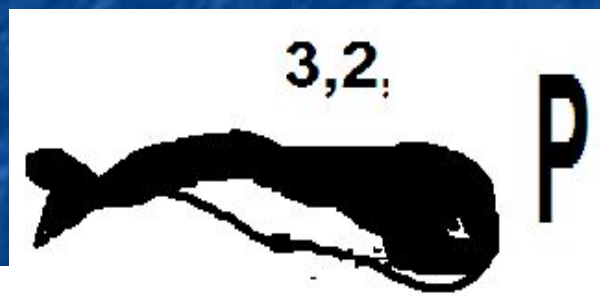
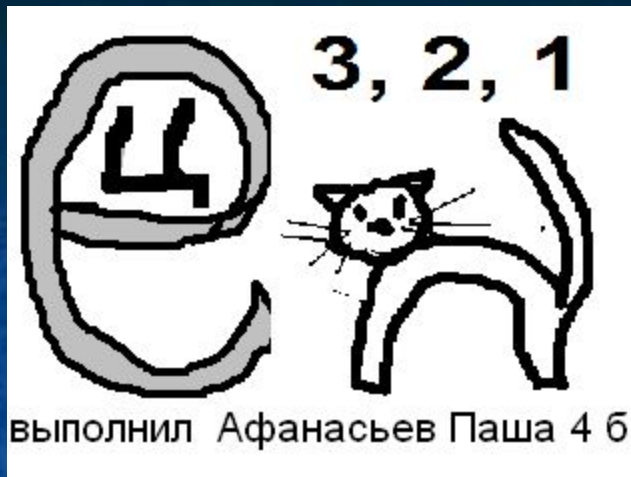

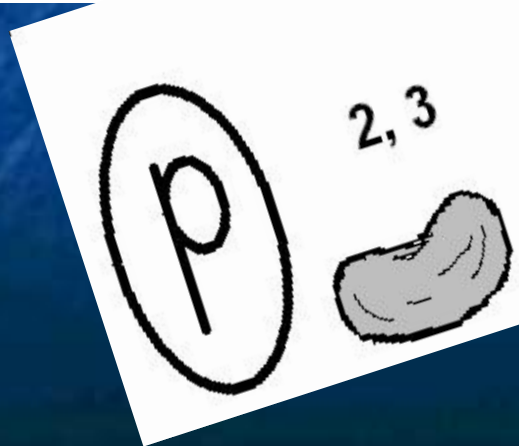
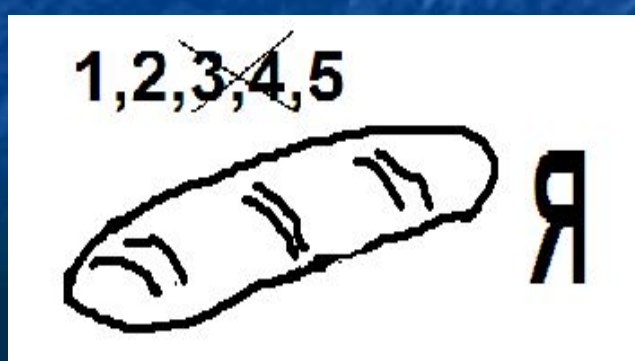
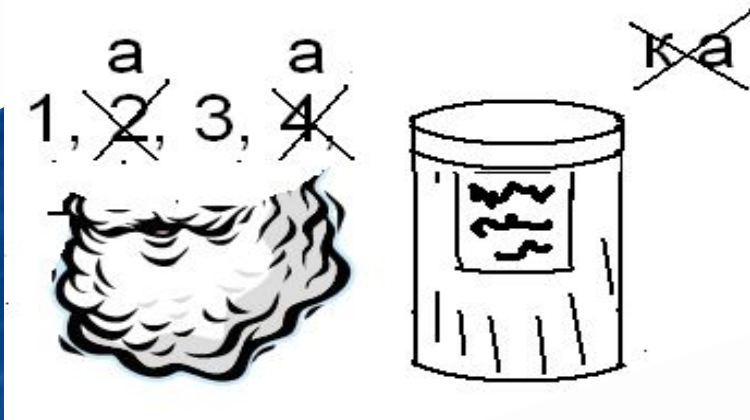
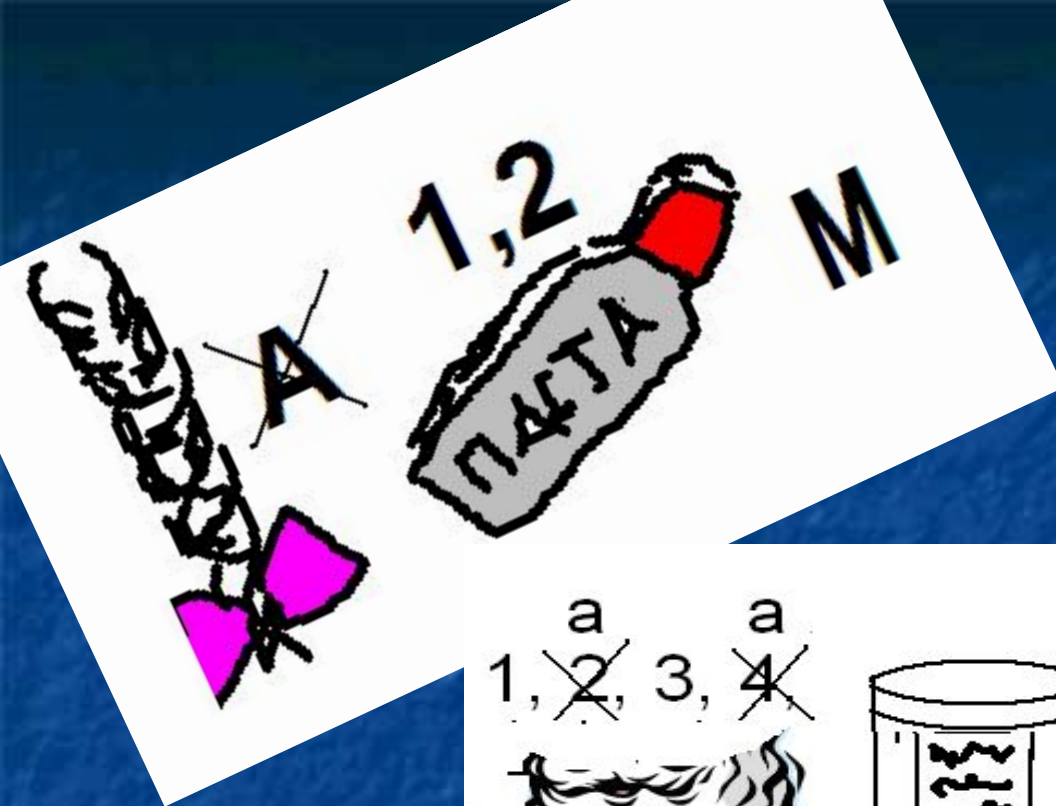

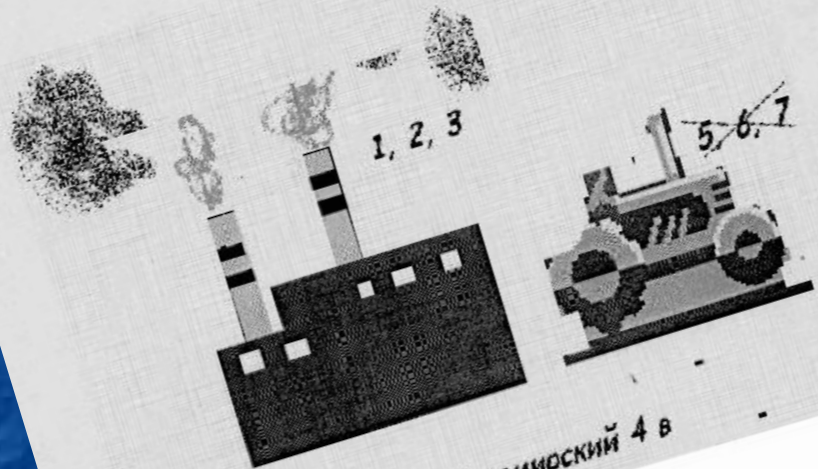

выполнил Максим Водемирский 4 в

~~О~~  
~~М~~ И Р



выполнил Гиреев Артур 5б



выполнила Эндрикс Вероника 4 б

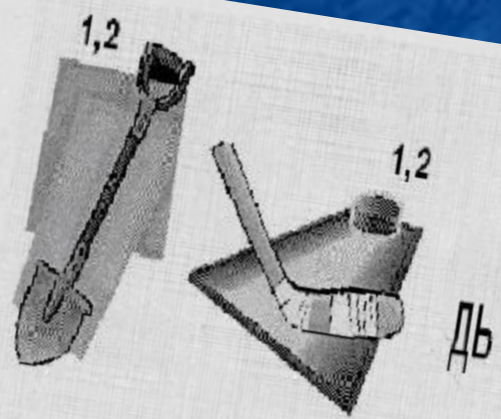

выполнила Струкова Рита 4а класса



# МОРФОЛОГИЧЕСКИЙ ЯЩИК

*Морфологический ящик*, как прием используется для работы с учащимися как непосредственно на занятии, так и для подведения итогов изучения некоторых разделов **ГРАФИЧЕСКОГО РЕДАКТОРА.**

При работы с морфологическим ящиком учащиеся получили возможность не только нарисовать «то, не знаю что...», но и самим принять участие в создании морфологического ящика для ВОЛШЕБНОГО АВТОМОБИЛЯ И ВОЛШЕБНОГО РОБОТА. И это оказалось весьма весело и продуктивно.

**РАБОТЫ УЧАЩИХСЯ  
ПО ТЕМЕ  
МОРФОЛОГИЧЕСКИЙ ЯЩИК  
И  
ГРАФИЧЕСКИЙ РЕДАКТОР**





сулер пулер пришепец  
Шевченко 3 а  
азвАсЗдНф4

инапланитяни н

Хохлов 3б  
а3 б2 с3 д2 е3 ф2



# МОНСТРЫ

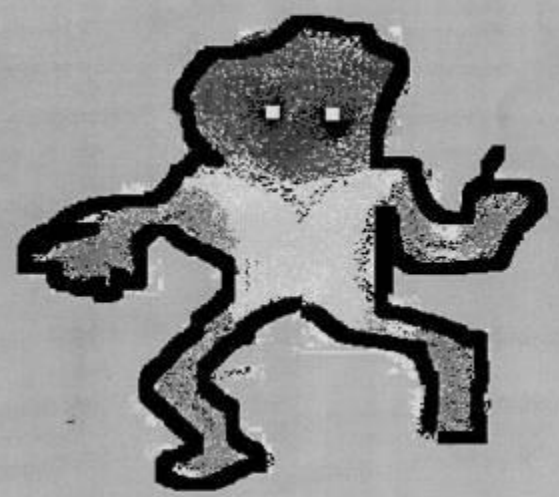
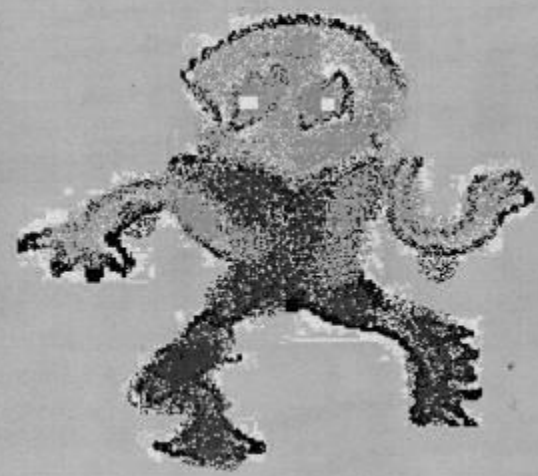

а4. б3. с1. д4. е2. е1

Настя Кодинцева 3А класс



ИНОПЛАНИТЯНИН  
САША МУХИНА  
А3 В2 С4 Д1 Е2 Ф 3



За Цетиков Евгений а4а2с3д1е4ф1

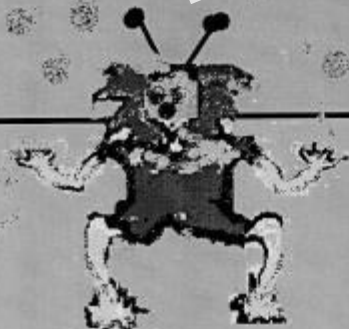

ИНОПЛАНЕТАНИН



Афанасьевой Виктории  
4бкласс.

сапрыкина даша 3б

а3в3с2д3е4



мой монстрик





За Абрамова алиса  
а1 в2 с3 д3 е2 ф1

сапрыкина даша 36

а3в3с2д3е4



мой монстрик



джек страшный

Шадрин Дана 36  
а2в2с2д3ф1



# ДОМИКИ

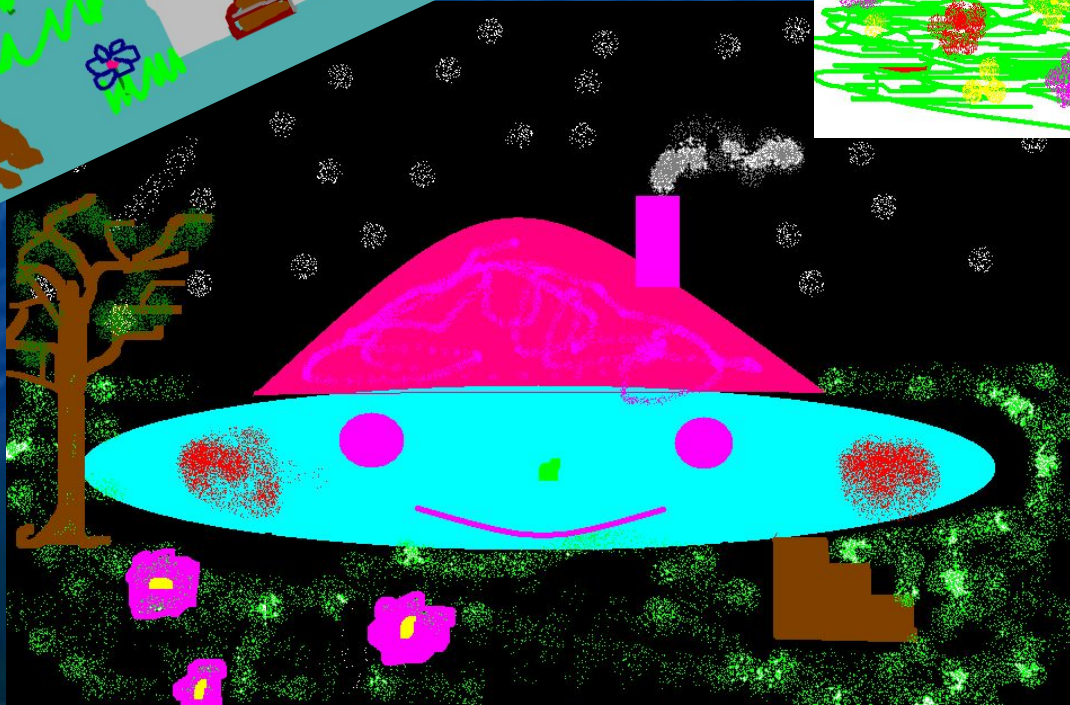



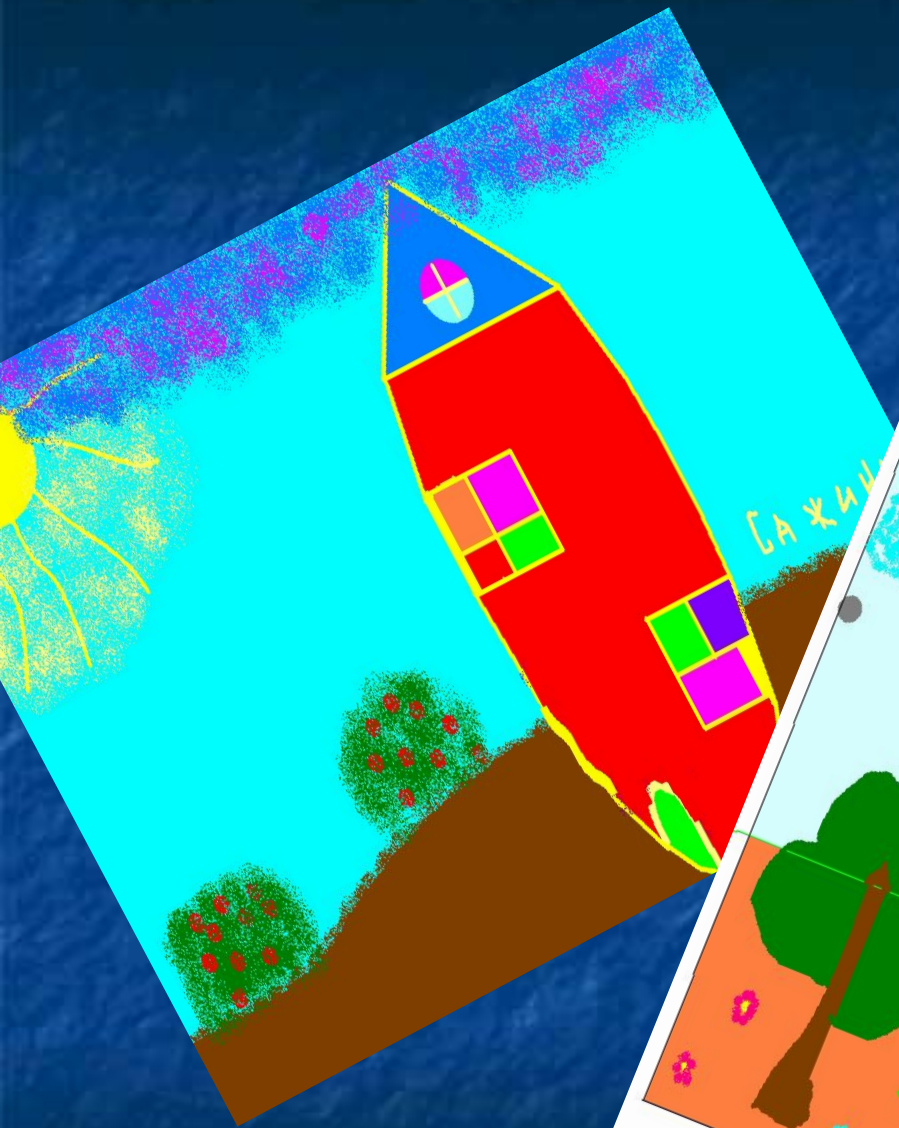

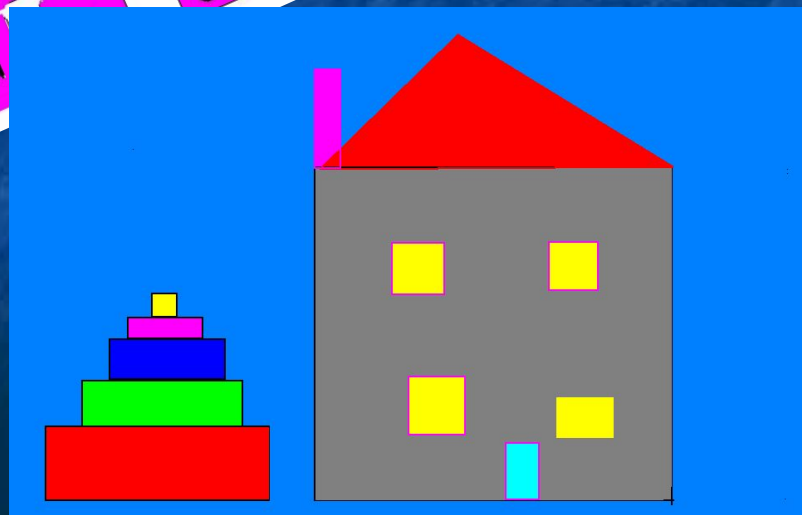
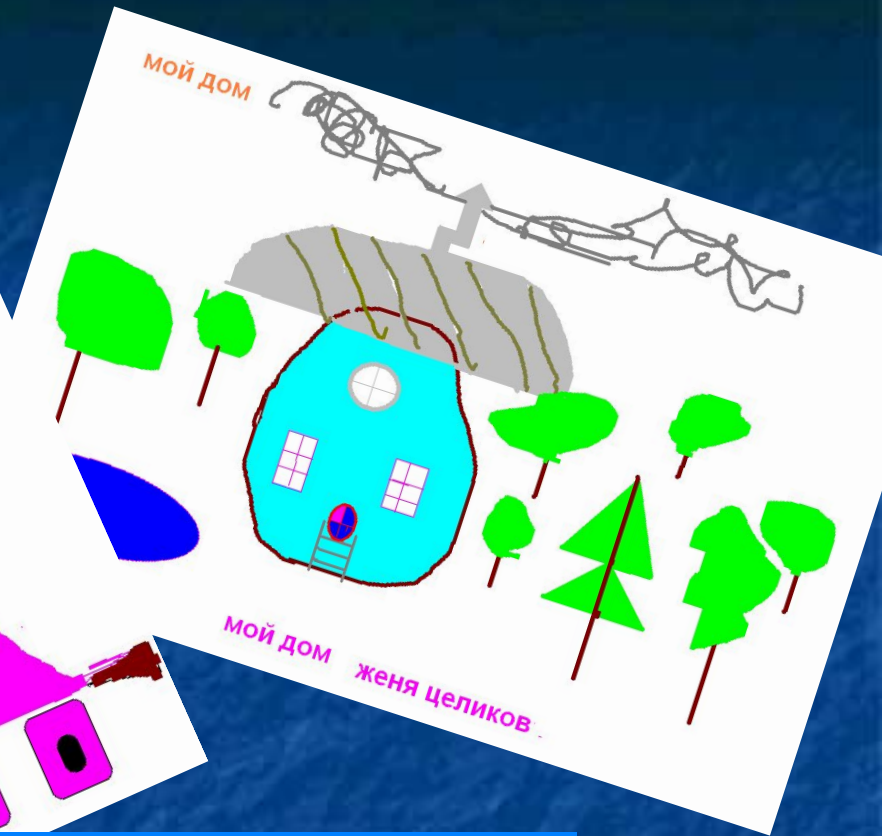
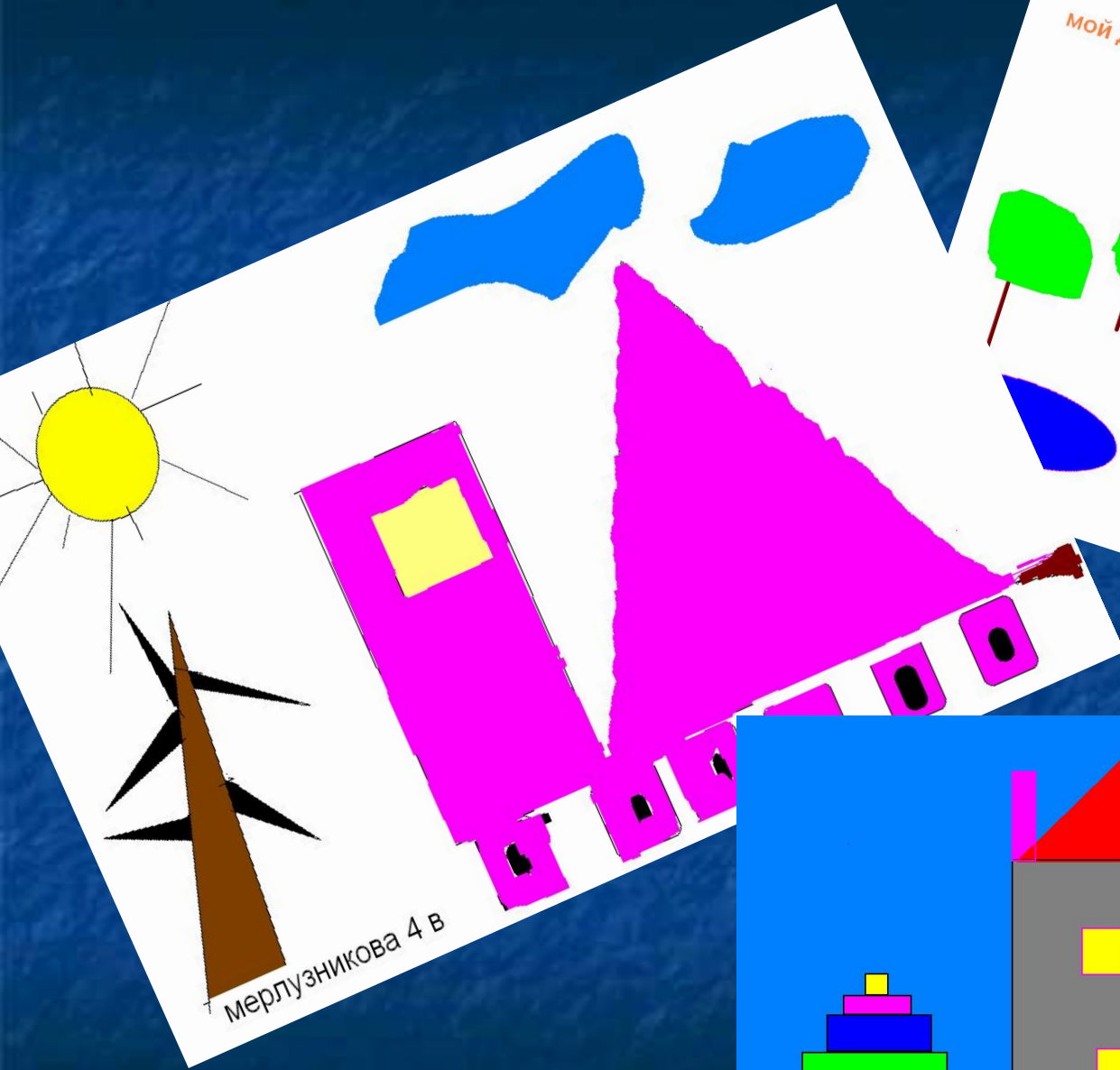



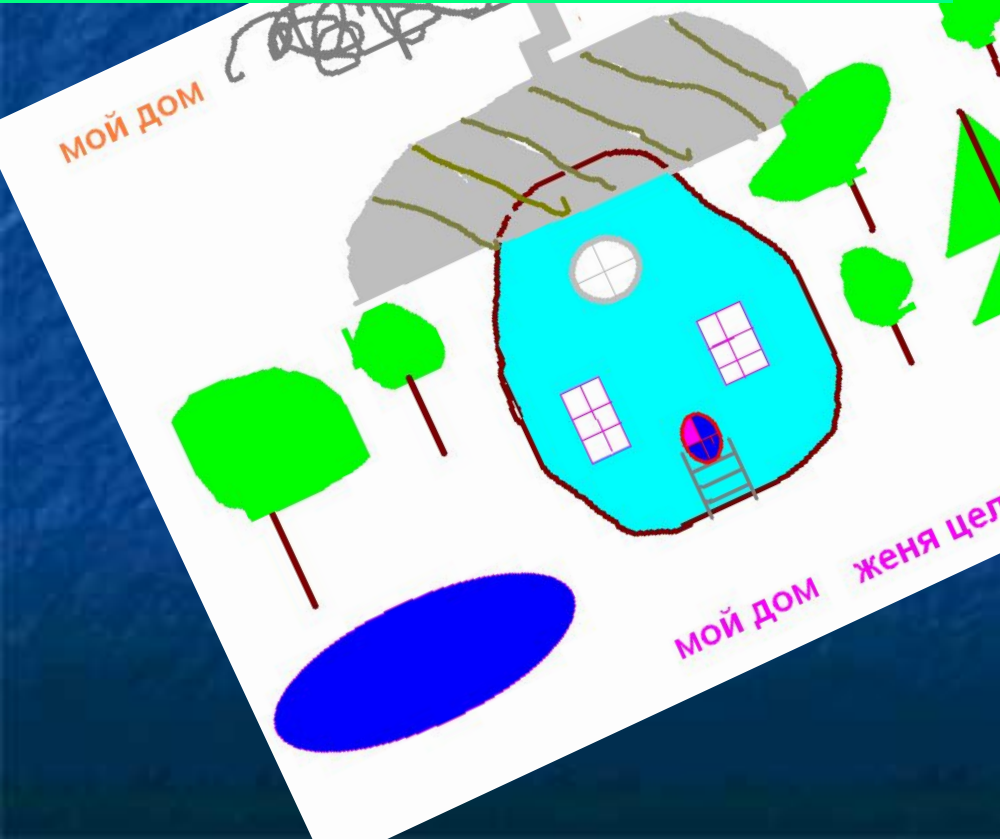
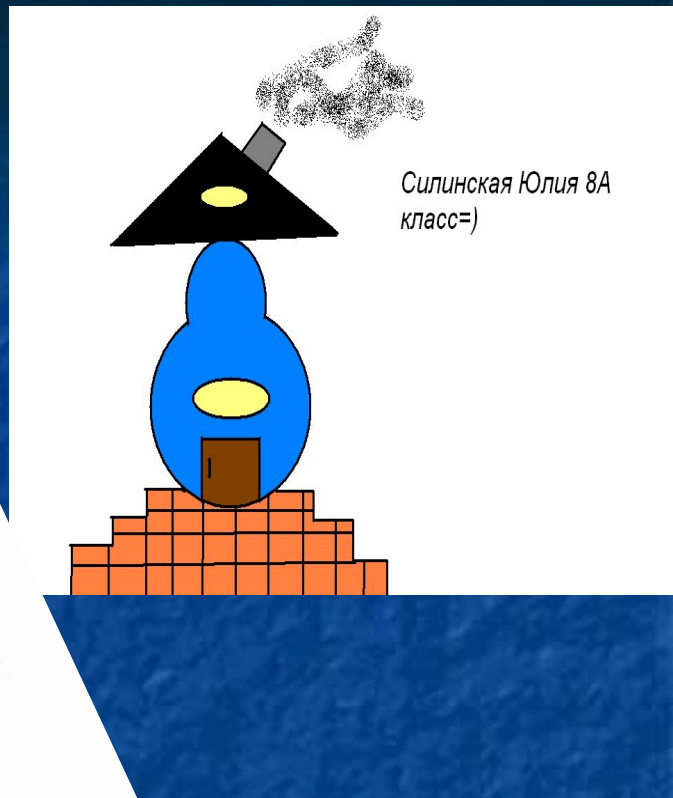

# ВОЛШЕБНЫЕ РОБОТЫ И ВОЛШЕБНЫЕ АВТОМОБИЛИ





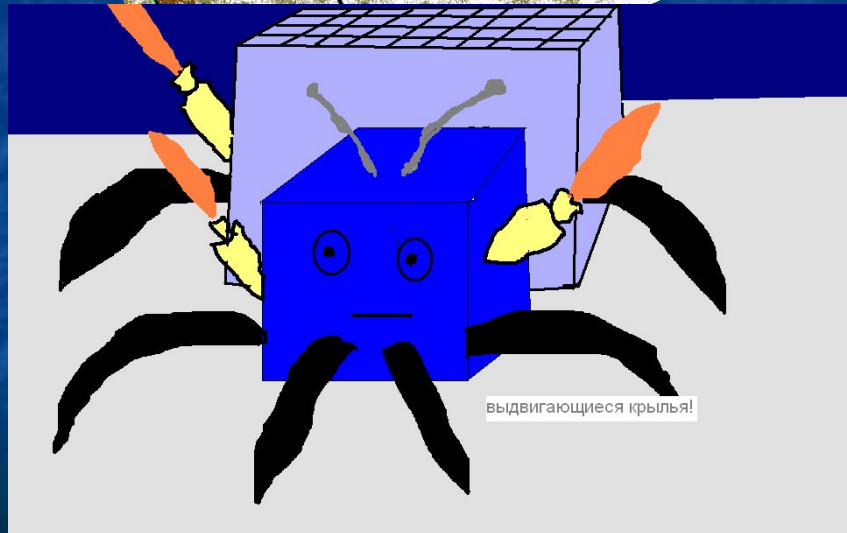
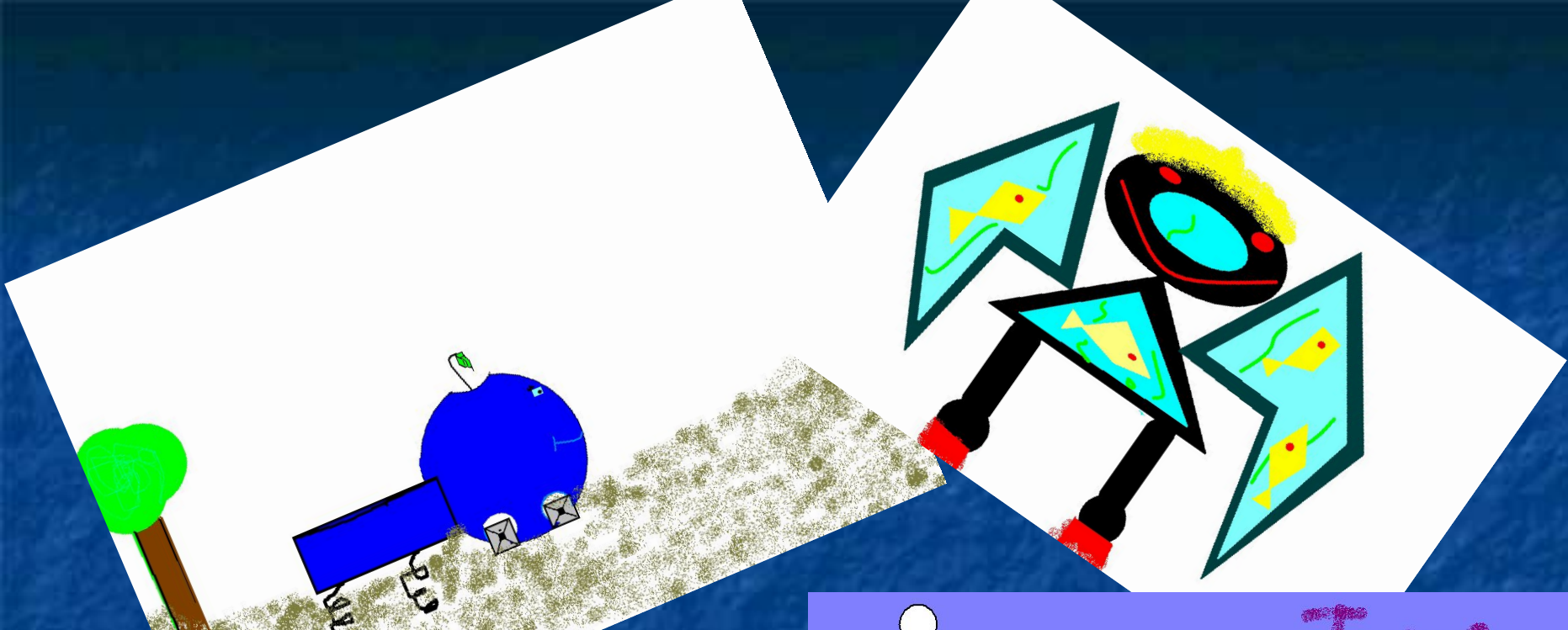

выдвигающиеся крылья!

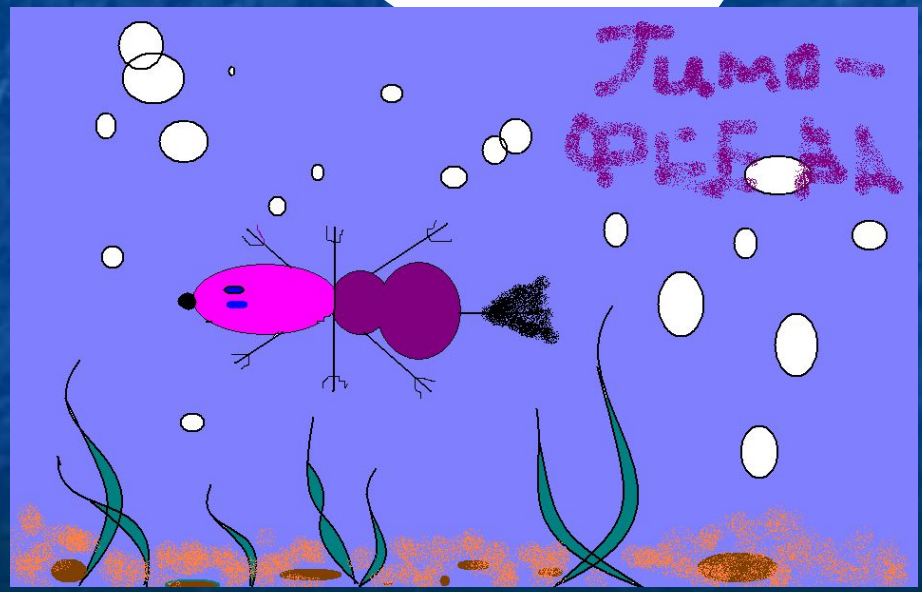

Тимо-  
ФЛЕБА



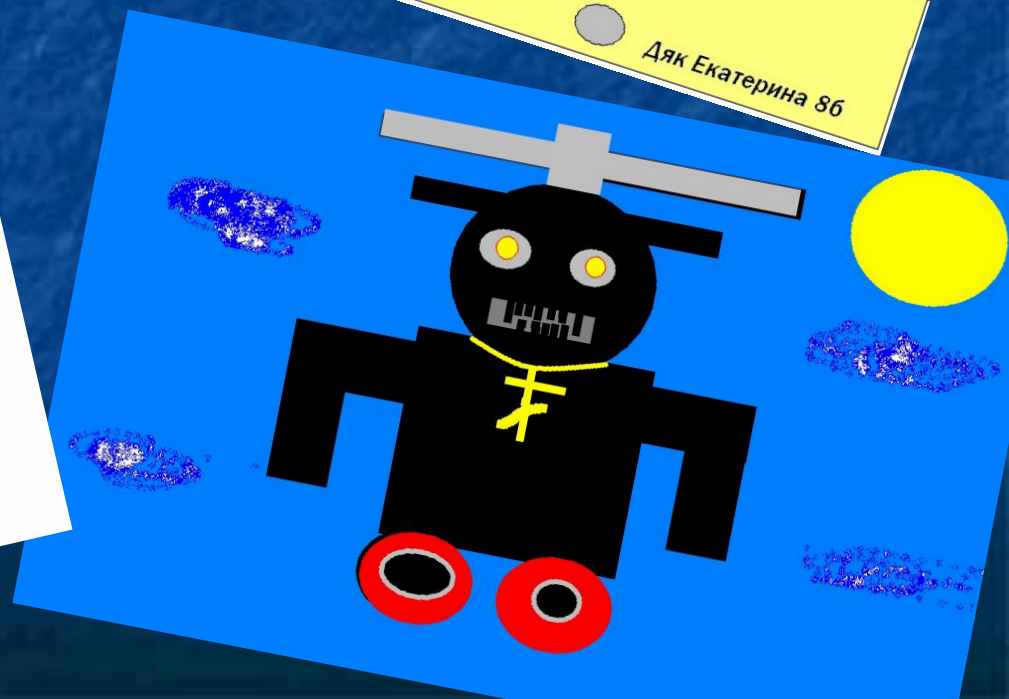
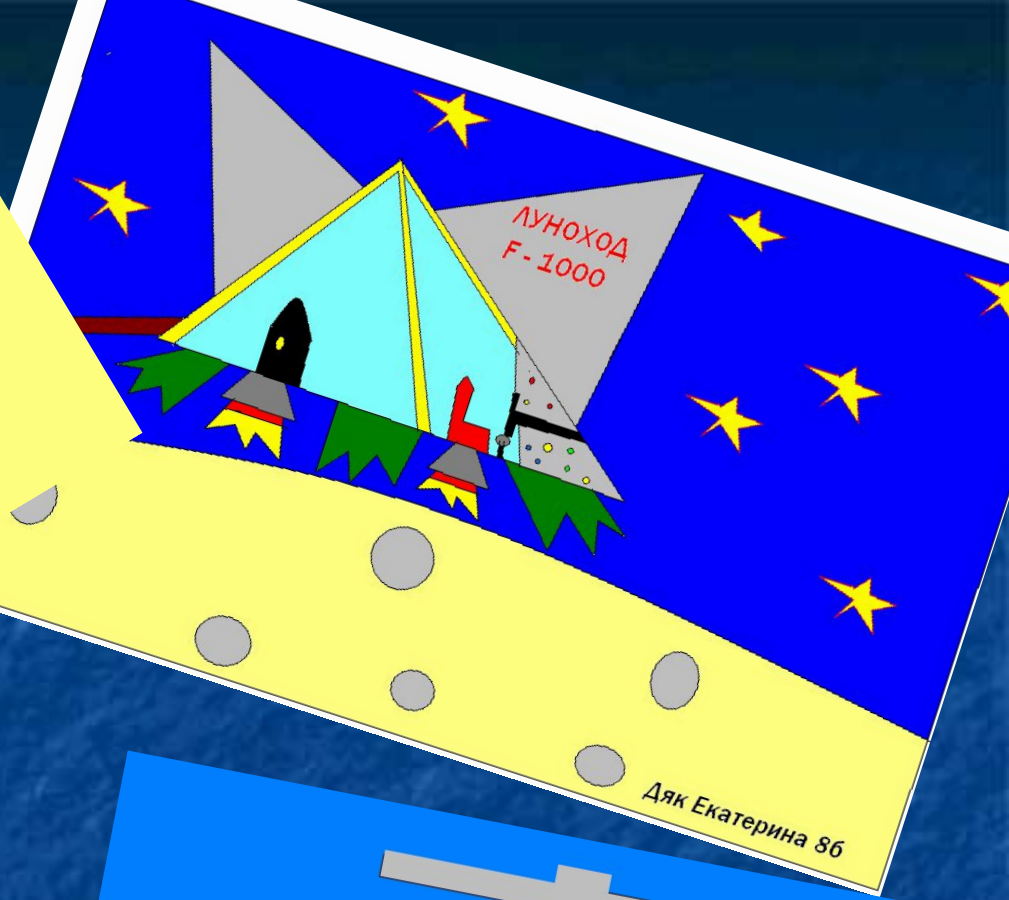

# БУКВЫ



Федоров Женя  
4в



Максим Вероника 4 б



Афанасьевой  
Виктории 4б

название: "зайка"

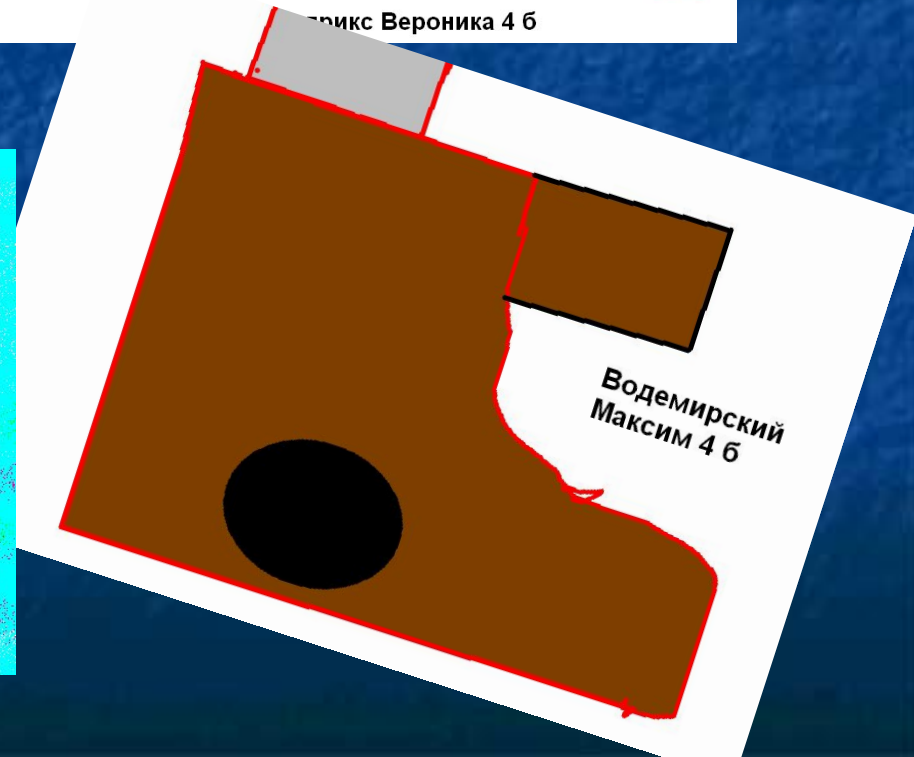

Водемирский  
Максим 4 б



С участием учащихся была разработана морфологическая карта для проведения итогового конкурса «СОБЕРИ МАШИНУ», где дети вытаскивают случайным образом набор цифр и букв и приступают к нахождению элементов и собиранию некоего автомобиля.



## Учащиеся должны были

- показать умение работать с локальной классной сетью (забирать задание с учительской машины),
- показать умение копировать файлы,
- работать с фрагментами таблицы непосредственно в самом графическом редакторе.

# Морфологическая карта к конкурсу «СОБЕРИ МАШИНУ»,

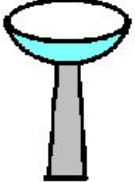
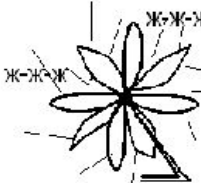
	А сиделки	В бродилки	С хваталки	Д ловилки	Е гуделки
1					
2					
3					
4			любые		

При изучении работы с палитрой учащимся было предложено составить мозаику, причем поле под мозаику разбивалось на участки произвольно и учащиеся не знали что именно они должны получить.

Элементы творчества и фантазии налицо.

Интерес – несомненно.

Уверенность в успехе и многое другое...



# МОЗАИКА

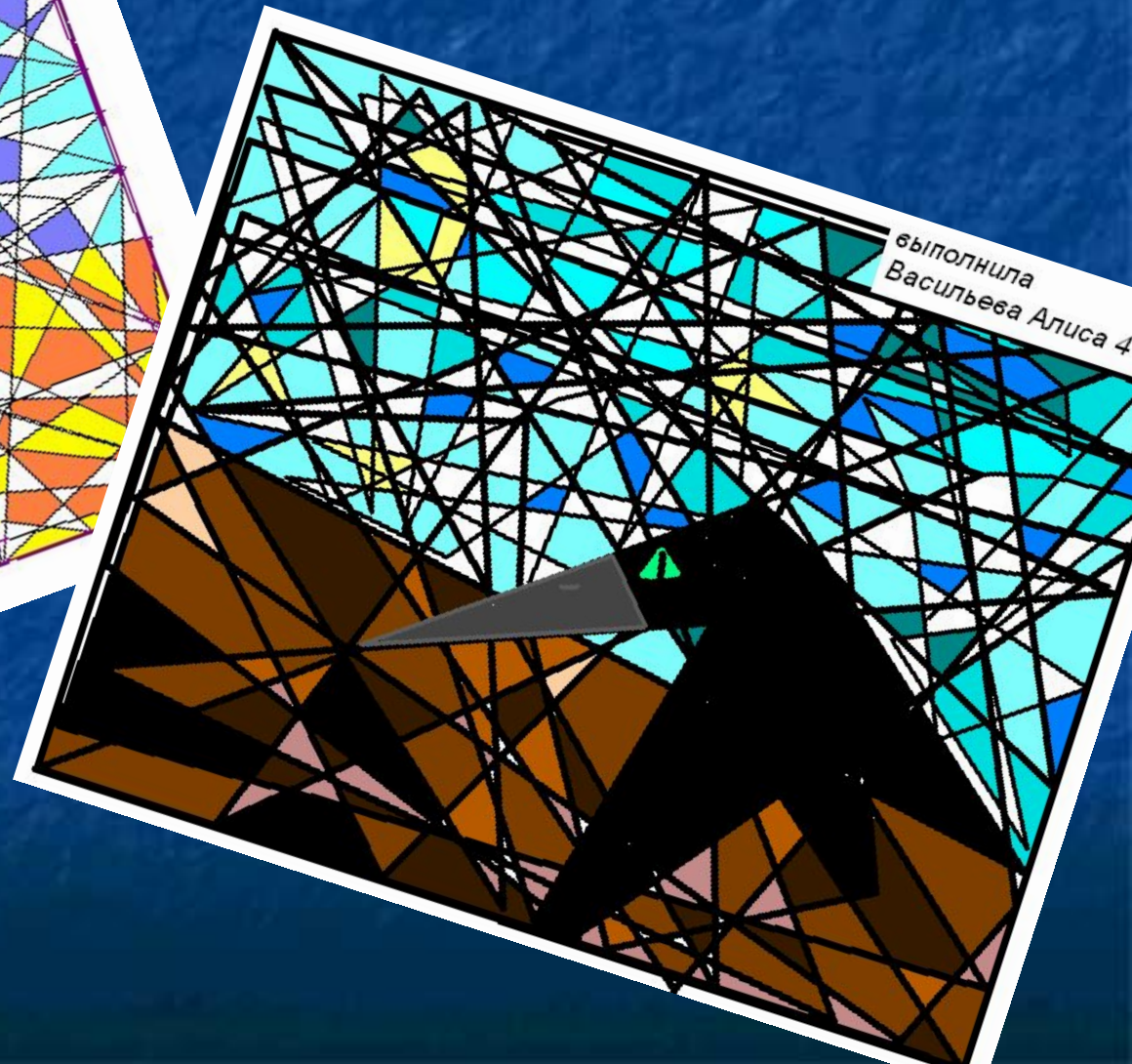
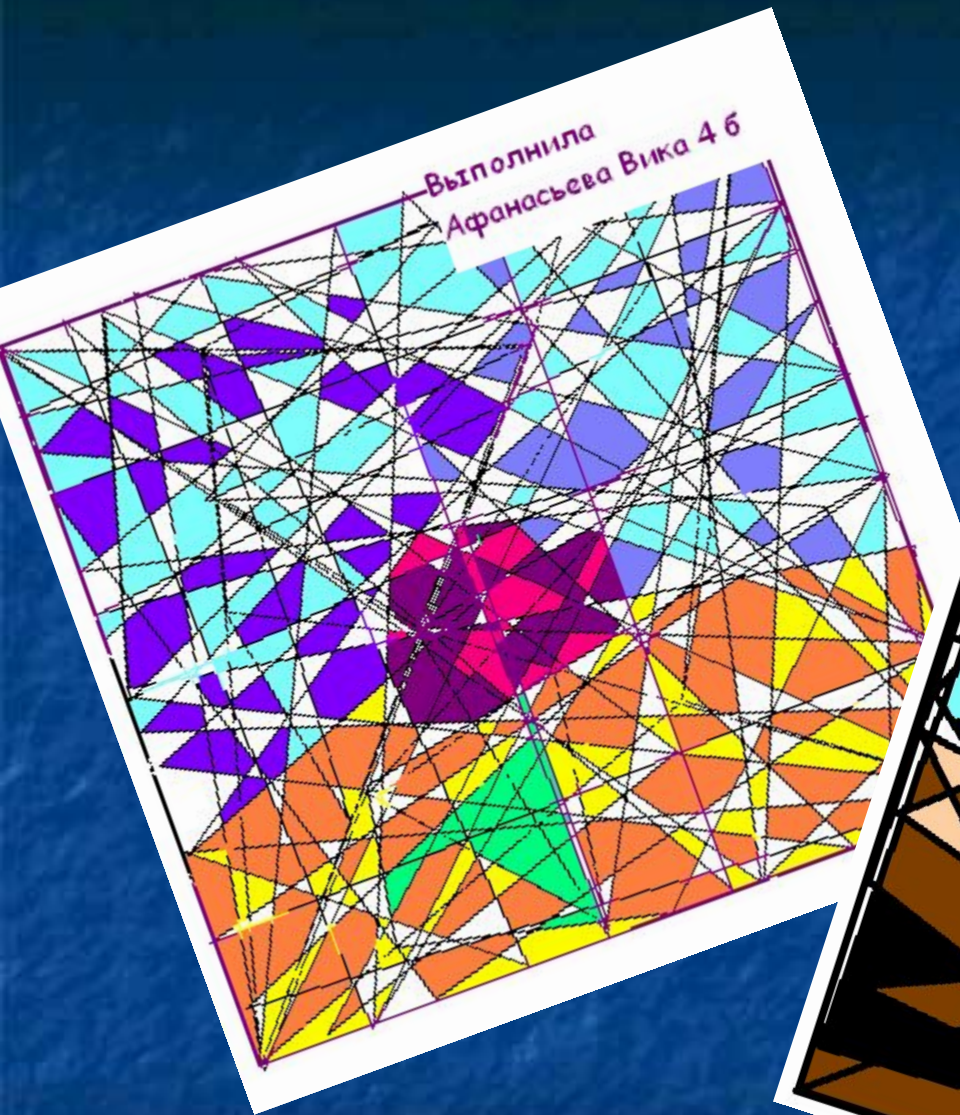

# ЗАКЛЮЧЕНИЕ

Оптимизировать учебный процесс, реализовать идеи развивающего обучения, повысить интерес к занятиям и к самому процессу мышления, позволяют приемы и технологии ТРИЗ. Эти приемы и технологии активизируют познавательную деятельность учащихся, способствуют активному усвоению материала, более активной позиции по отношению к учебе, а это и есть мотивация обучения.



Совершенствование системного мышления, логического мышления с помощью различных упражнений и игр делает занятия для детей более привлекательными и увлекает их в мир творчества.

Как показал мой опыт работы с этими приемами детям они вполне по силам, даже в коррекционных группах, дают положительный заряд эмоций на занятия, что соответственно повышает их мотивацию к обучению вообще, и в том числе предлагаемых тем. На занятиях скуке дается бой.