



# OR-PROJECT

ПРОЕКТИРУЕМ И ПРОИЗВОДИМ ИЗДЕЛИЯ НЕДОСТУПНЫЕ  
ДЛЯ СОВРЕМЕННОГО ПРОИЗВОДСТВА.  
СНИЖАЕМ СРОКИ НАЧАЛА ПУСКА КОНЕЧНОГО ИЗДЕЛИЯ В  
СЕРИЮ.  
УМЕНЬШАЕМ ЗАТРАТЫ НА ПРОИЗВОДСТВО.

**3D-печать (FDM – технология многослойного наплавления)**

С учетом разновидностей технологий в производстве, перечень применяемых материалов очень широк. Сегодня в нашем центре ведется работа с различными видами пластика ABS, PLA, PETG и другие.

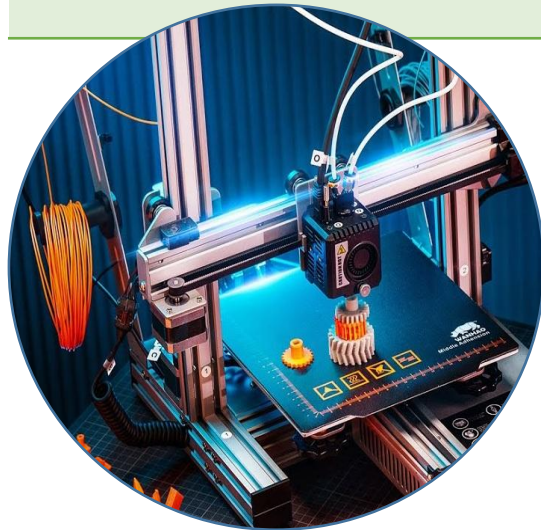
**Литье пластмасс**

Технология литья пластмасс в силиконовые формы является одной из самых распространенных и доступных методов. Используется в работе как пластики, более гладкие и детализированные, так и более крепкие и устойчивы к температурам

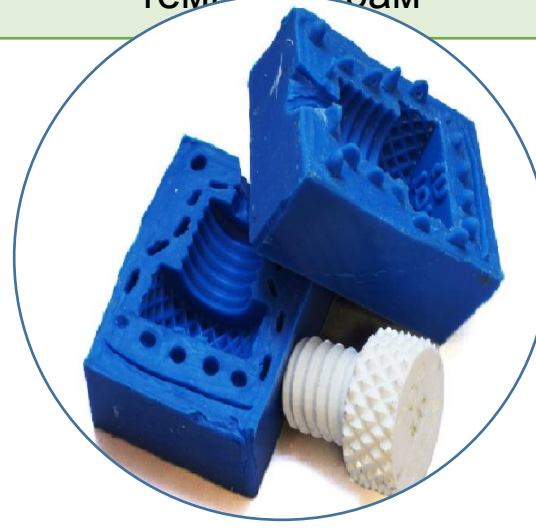
**Разработка и моделирование**

Мы разрабатываем изделия высочайшей сложности и точности без ограничений в дизайне. Поможем адаптировать изделие под серийное производство.

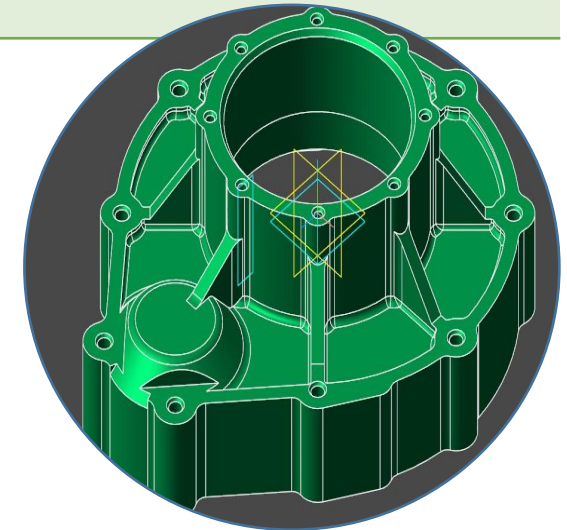

В технологии пластикового литья самым дорогим элементом является пресс-форма. Она вставляется в термопластавтомат, после чего начинается массовая штамповка изделий. Стоимость изготовления такой формы, может достигать 1,5 млн \$, а сроки запуска до 2 лет.

Для снижения расходов вместо стандартной пресс-формы используется ее мелкосерийный аналог, силиконовая форма, которая не требует таких больших инвестиций времени и денежных средств.

При этом возможности у данного вида литья, самые разные - от детских кукол до элементов самолета

Инженерные и конструкторские решения	Авиационная промышленность	Архитектура и дизайн	Робототехника
Машиностроение	Медицина	Инновационные проекты	Нефтегаз



Компактное, высокотехнологичное  
производство сосредоточенное на 100-150  
кв.м.

расширение технологических  
возможностей за счет применения  
современных

технологий 3D-печати и литья  
пластмасс

ориентированность на клиента, на  
решение его проблем

Поставка точно в срок

Качественное сырье

Ускоренное производство деталей  
для мелкосерийных производств

## Объем ИНВЕСТИЦИЙ

### Оборудовани е

Наименование	Кол-во	Цена руб.	Стоимость руб.
Компрессор	1	50000	50000
Вакуумный насос	1	25000	25000
Красконагнетательный бак	1	60000	60000
Красконагнетательный бак	1	100000	100000
3д принтер Anycubic	1	70000	70000
3д принтер kingroon kp3s pro	2	32000	64000
3д принтер ender 5???	1	50000	50000
3д принтер PICASO 3D Designer	1	400000	400000
Ультразвуковая ванна	1	12000	12000
у/ф лампа	2	2000	4000
шуруповерт	1	4000	4000
роторноорбитальная машинка	1	15000	15000
полировальный станок	1	5000	5000
гравер	1	15000	15000
строительный фен	1	2000	2000
духовой шкаф	1	10000	10000
морозилка	1	11000	11000
		<b>ИТОГО</b>	<b>897000</b>

### Материал ы

Наименование	Кол-во	Стоимость руб.
Силикон Rebound 25	10кг	10000
Силикон Rebound 40	10кг	10000
Task 8	1кг	2000
Onyx slow	7кг	12800
Task 3	7кг	11000
краситель для силикона	200гр	3400
краситель для пластика	50гр	1500
изопропиловый спирт		1000
разделитель желтый	1 банка	1800
разделитель синий	1 банка	1600
пластик для печати	6 катушек	7000
грунт		1500
заполнитель пор		1500
эмаль		1500
лак		1500
шприцы		3000
	<b>ИТОГО</b>	<b>71100</b>

**ИТОГО В ПРОИЗВОДСТВО: 968 100 руб.**

**Инвестиции на  
открытие**

Наименование	Стоимость руб.
Регистрация юр. Лица	14000
Аренда помещения	120000
Закупка оборудования, материалов	968100
Прочее (хоз. Инвентар, средства защиты)	70000
Разработка сайта (дизайнер, копирайтер, контекстолог)	120000
Реклама и продвижение (SEO, услуги smm, таргетированная реклама в интернете)	70000
<b>ИТОГО</b>	<b>1362100</b>

**Ежемесячные  
расходы**

Наименование	Стоимость руб.
Бухгалтерское сопровождение	15000
Аренда помещения	120000
Прочее (хоз. Инвентар, средства защиты)	30000
Реклама и продвижение (SEO, услуги smm, таргетированная реклама в интернете)	50000
<b>ИТОГО (1 месяц)</b>	<b>215000</b>
<b>ИТОГО (6 месяцев)</b>	<b>1290000</b>

**ИТОГО на старте: 1 577 100 руб.  
ИТОГО за 6 месяцев: 2 652 100  
руб.**

## План производства/продаж

	3 мес.	5 мес.	8 мес.	12 мес.	18 мес.	24 мес.
Производство, гр.	8000	16000	24000	40000	48000	56000
Выручка, руб.	240000	480000	720000	1200000	1440000	1680000
Расходы, руб.	215000	285000	355000	555000	635000	705000
Операционная прибыль, руб.	25000	195000	365000	645000	805000	975000

План производства/продаж

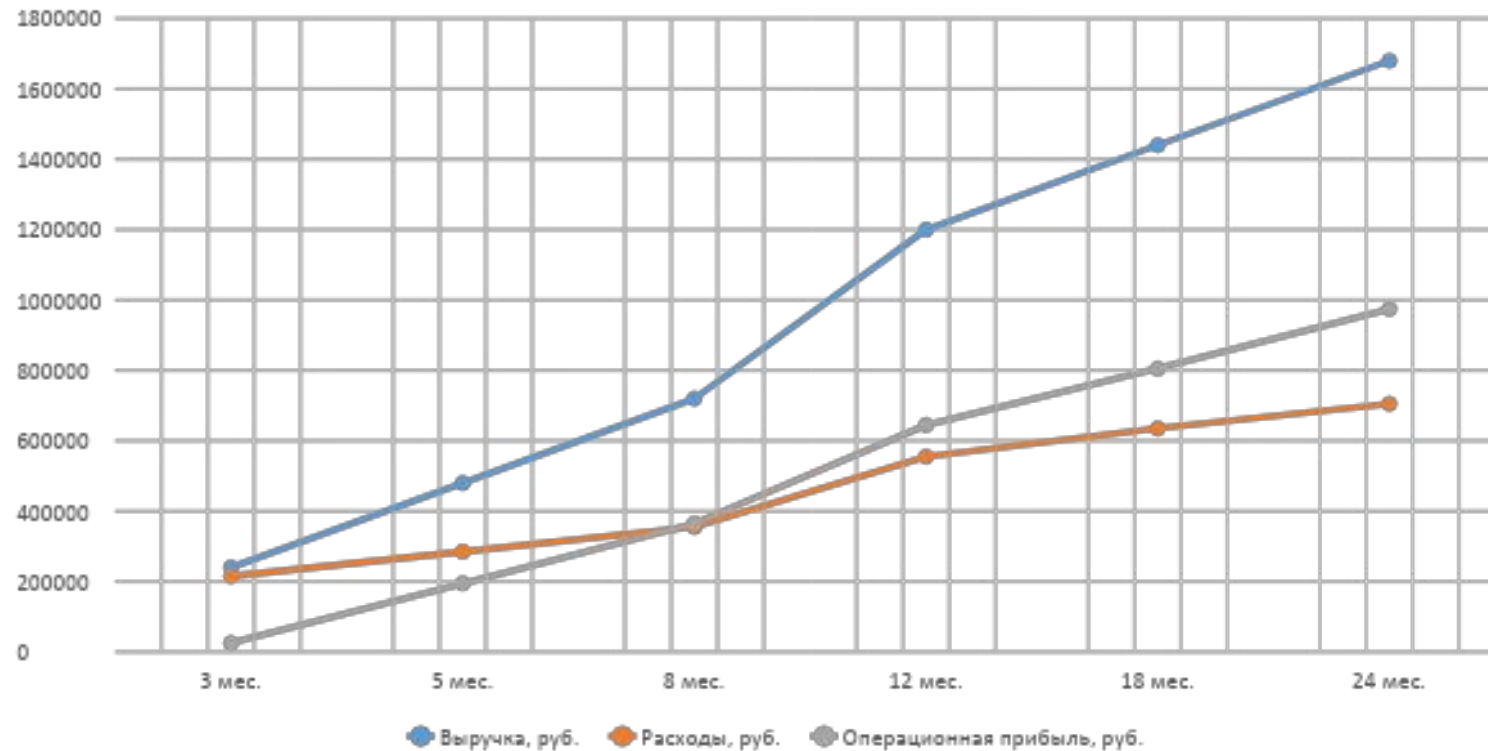

**Выход на точку безубыточности на 5-ый месяц после запуска производства.**

## Финансовый план

	3 мес.	5 мес.	8 мес.	9 мес.	10 мес.	11 мес.	12 мес.	2-ой год $\Sigma$ за 6 мес. Часть 1	2-ой год $\Sigma$ за 6 мес. Часть 2	3-ий год $\Sigma$ за 6 мес.
Инвестиции, руб.	1577100	2652100	2652100	2652100	2652100	2652100	2652100	2652100	2652100	2652100
Расходы на содержание производства, руб.	24000	48000	72000	72000	72000	72000	120000	864000	1008000	1152000
Возврат инвестиций, руб./мес	0	0	58600	58600	58600	58600	105000	1189800	1452600	1715400
$\Sigma$ Возврат, руб.	0	0	58600	117200	175800	234400	339400	1529200	2981800	4697200
Налоги, руб.	340	49980	79696	79696	79696	79696	142800	943908	1152396	1360884
Чистая прибыль за период, руб.	660	97020	154704	154704	154704	154704	277200	1832292	2237004	2641716

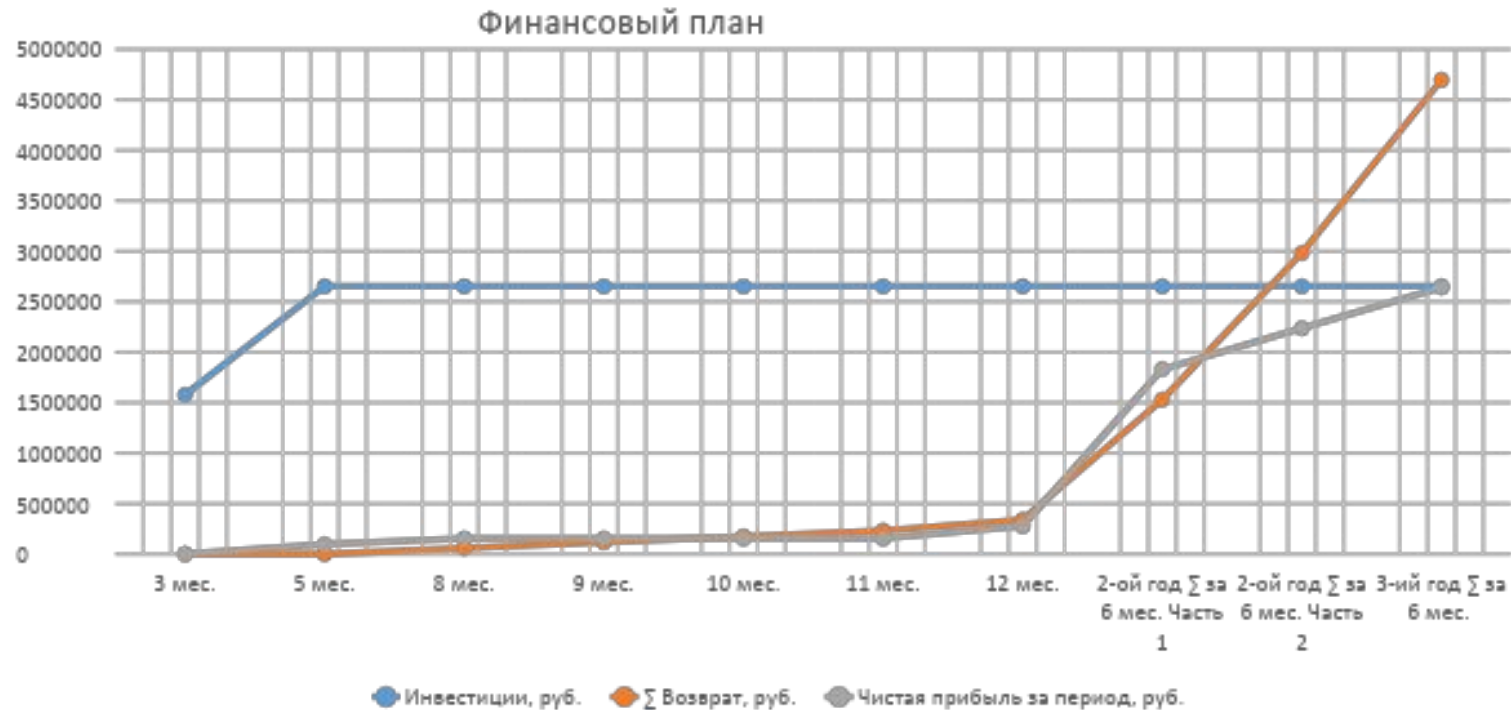

**Полный возврат инвестиций – 24 мес.;**  
**Сумма за 24 мес. – 2 981 800 руб.**  
**Сумма за 30 мес. – 4 697 200 руб.**



№ п/п	Этап	Недели												
		1	2	3	4	5	6	7	8	9	10	11	12	
<b>Организационные вопросы</b>														
1	Регистрация бизнеса	■	■											
2	Открытие расчетного счета	■	■											
3	Выбор бухгалтерского сопровождения	■	■											
4	Выбор помещения	■	■	■	■									
5	Подготовка помещения				■	■	■							
6	Заказ оборудования			■	■	■	■							
7	Заказ материалов			■	■	■	■							
<b>Продвижение</b>														
1	Поиск маркетолога и разработчика сайта	■	■											
2	Разработка сайта		■	■	■	■	■							
3	Создание и наполнение других онлайн площадок (Яндекс-Маркет, Telegram, VK и т.д.)			■	■	■	■	■	■	■	■	■	■	■
4	Продвижение					■	■	■	■	■	■	■	■	■
5	Продажи							■	■	■	■	■	■	■

## Производственные

## Коммерческие

1. Фактические объемы производства ниже плановых. Срыв сроков поставок. Важно создать на каждую операцию стандартную технологическую карту, организовать ворота качества. Комплексные меры позволят снизить и время и процент брака среди изготавливаемой продукции.
2. Текучка кадров. Низкая квалификация персонала. Это риск имеет высокую вероятность реализации и негативных влияний на производственный процесс. Важно регулярно заниматься обучением, мотивацией персонала, обеспечивать комфортные условия труда.

1. Низкие продажи. Необходимо правильное исследование потребительских запросов, правильный настроенный таргет, обеспечивающий качественную генерацию лидов.

