

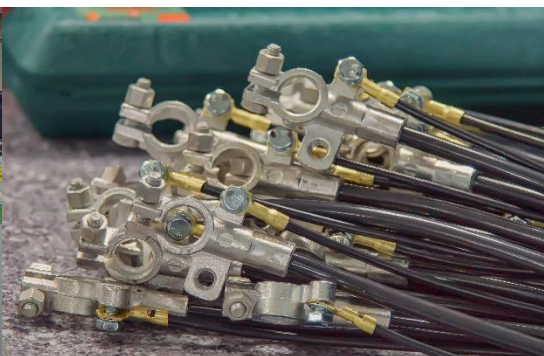

SLOAN

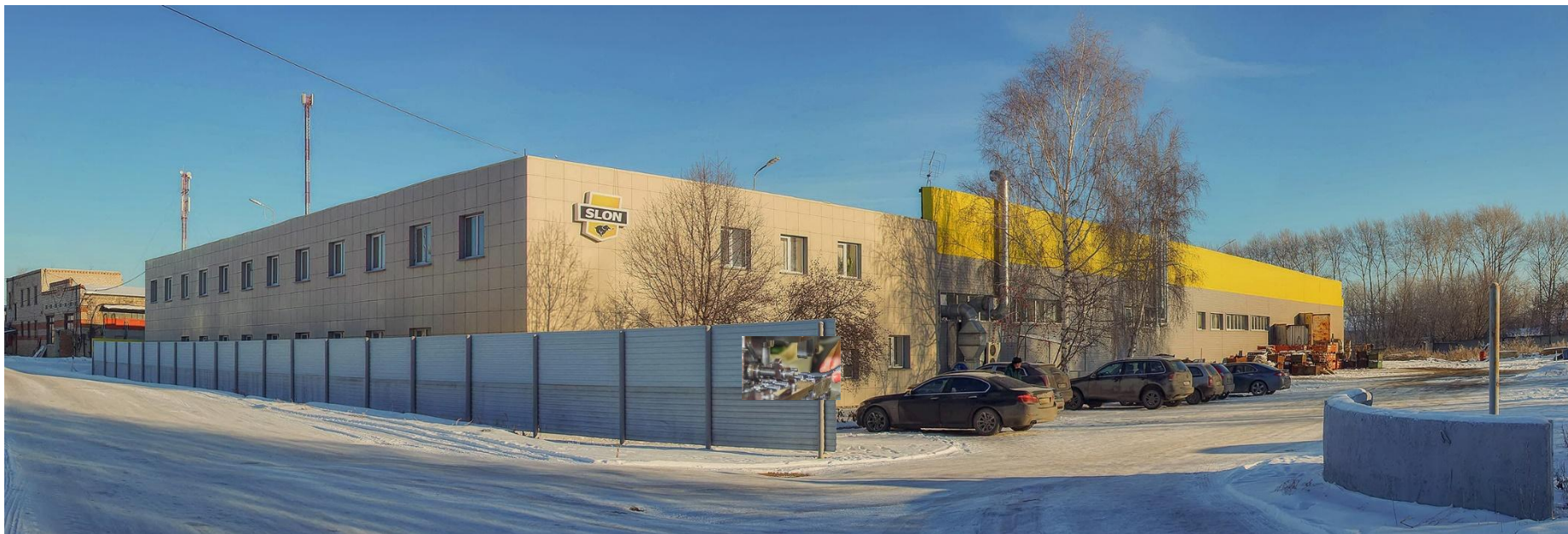





КРАТКИЙ ОБЗОР и ИСТОРИЯ КОМПАНИИ

- Создание предприятия – 2008 год.;
- Две производственные площадки (в г.Артёмовский Свердловской области и г. Тольятти Самарской области), головной офис в Екатеринбурге;
- Текущая численность персонала: 264 сотрудника;
- OEM поставщик «АвтоВАЗ» и «GM-АвтоВАЗ » с 2008 года;
- OEM поставщик «Группы ГАЗ» – с 2010 года;
- OES поставщик «ГАЗ – Детали Машин» – с 2011 года;
- OES поставщик «LADA – Image» с 2012 года;
- Поставщик ПАО «Соллерс» с 2015 года;
- Поставщик ПАО «АВТОДИЗЕЛЬ» (ЯМЗ) с 2020 года;
- Продукция для всех легковых автомобилей ВАЗ, большинства моделей ГАЗ и УАЗ;
- Владелец широко известных на вторичном рынке собственных брендов SLON® и GO®
- Дилерская сеть в России и странах СНГ более 100 компаний;

ООО «СЛОН-АВТО»





ПРОИЗВОДСТВЕННАЯ ПЛОЩАДКА г.АРТЁМОВСКИЙ

ЗДАНИЕ МЕХОБОРАБОТКИ, ПРОИЗВОДСТВО
НИЗКОВОЛЬТНЫХ ЖГУТОВ И ЛИТЕЙНЫЙ ЦЕХ

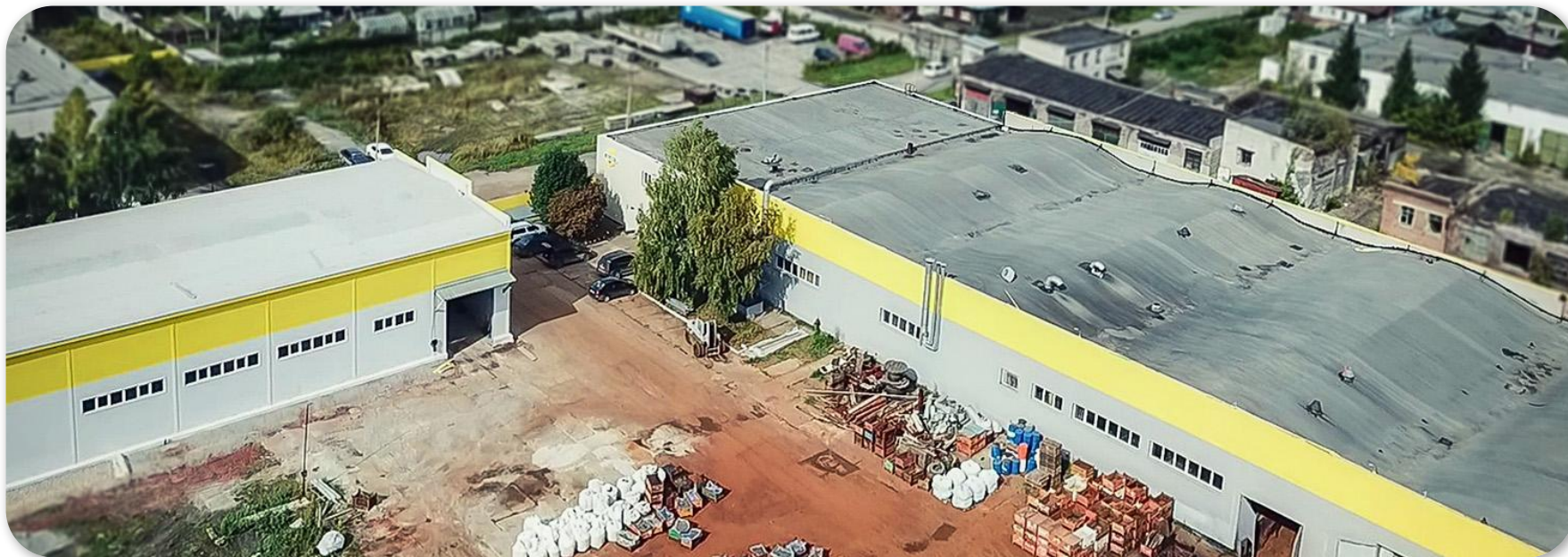

ООО «СЛОН-АВТО»





Наша компания является производителем и официальным OEM поставщиком деталей двигателей автомобилей альянса «Renault-Nissan» и вторичного рынка, официальным поставщиком компаний группы «Газ», группы «Соллерс», а также владельцем торговой марки «SLON».



Имеем 2 производственные площадки в г. Тольятти и г. Артемовский (Свердловская область), СМК сертифицирована и соответствует международным стандартам ISO 9001:2008 и ISO/TS 16949:2009, а также альянсом Renault-Nissan по стандарту ASES.





НОВЫЕ ПРОИЗВОДСТВА ЛИТЕЙНЫЙ ЦЕХ

ТЕКУЩЕЕ СОСТОЯНИЕ

- Серийное производство центробежного литья: выпуск заготовок из чугунной трубы с переменной толщиной стенки;
- Наладка автоматической формовочной линии для отливок методом литья по газифицируемым моделям (ЛГМ): выпуск фасонных отливок из чугуна и стали.



ООО «СЛОН-АВТО»





НОВЫЕ ПРОИЗВОДСТВА ЛИТЕЙНЫЙ ЦЕХ

ЛИТЕЙНЫЙ ЦЕХ

Автоматическая формовочная линия для отливок методом литья по газифицируемым моделям (ЛГМ)



ООО «СЛОН-АВТО»





НОВЫЕ ПРОИЗВОДСТВА ЛИТЕЙНЫЙ ЦЕХ

ЛИТЕЙНЫЙ ЦЕХ

Дуговая печь ДППТ-0,4; Машины центробежного литья МЦЛ(Ш)-250;

Готовые отливки, вышедшие из машины центробежного литья.



ООО «СЛОН-АВТО»





НОВЫЕ ПРОИЗВОДСТВА ЛИТЕЙНЫЙ ЦЕХ

ЛИТЕЙНЫЙ ЦЕХ

Горизонтальный ленточнопильный станок Н-350.

Распил литой трубы на заготовки для производства демпферов.



ООО «СЛОН-АВТО»







ОСНОВНЫЕ ПОСТАВЩИКИ

ПРОИЗВОДСТВО ДЕМПФЕРОВ И ШКИВОВ КОЛЕНВАЛА:

- Чугунные заготовки: Собственные производственные мощности;
- Резина и эластомеры:
 - ✓ Уралэластотехника (Россия);
 - ✓ Gummiwerk KRAIBURG (Германия);
- Автоматная сталь: Магнитогорский Metallургический комбинат, ММК (Россия);
- Адгезивы и покрытия: LORD Corporation (Германия);
- Очистители и моечные смеси: Perkute GmbH (Германия);
- Инструменты для механической обработки:
 - ✓ CJT Koolcarb (США), ISCAR, Koroly (Ю.Корея), Sandvik Coromant (Швеция), Komet Group, TaeguTec (Ю.Корея), Heule (Швейцария);
 - ✓ Кировградский завод твердых сплавов, КЗТС



ООО «СЛОН-АВТО»



SLON**UTAC**
UTAC CERAM

Linas, le mercredi 2 novembre 2016

N°RM : DTI/DCI/gf.m/14-0445
Affaire suivie par : Gilles FOUGERE
Tél. : 01 89 80 17 80
E-mail : giles.fouger@utacceram.comLLC «SLON-AVTO»
Monsieur GOUBANOV
Directeur Général
Obvodnoy shosse, 34 - STR 1
445004 Togliatti
(Fédération de Russie)Objet : Certification de système de management
Кос : Сертификат системы менеджмента

Monsieur,

Nous faisons suite à l'audit qui s'est déroulé du 30/08/2016 au 02/09/2016 à :
В ответ на аудит, который прошёл с 30/08/2016 по 02/09/2016 в :LLC «SLON-AVTO»
ULMALYCHEVA, 36 - BUREAU 1204 - 620014 EKATERINBOURGLLC «SLON-AVTO»
UL ZAVODSKAIA, 40 - SVERDLOVSKAIA OBLAST
623780 ARTIOMOVSKIILLC «SLON-AVTO»
OBYVODNOIE CHOSSE, 34 STR.1 - SAMARSKAIA OBLAST
445004 TOGLIATTINous vous informons que votre site est certifié selon la norme et le référentiel ISO
9001 (Edition 2008) - ISO/TS 16949 (Edition 2009) jusqu'à la date d'échéance du :
14/09/2018.Сообщаем Вам, что Ваше производство сертифицировано по стандарту и
ISO 9001 (издание 2008г.) - ISO/TS 16949 (издание 2009г.) со сроком действия до:
14/09/2018.Nous vous rappelons que le cycle d'audit se différencie du cycle de certification.
Напомним, что цикл аудита отличается от цикла сертификации.La validité du certificat est mentionnée sur celui-ci sous condition que le cycle
d'audit (au minimum un audit tous les 12 mois) soit respecté.
В цикле сертификации действие сертификата сохраняется при условии
соблюдения цикла аудита (а именно, проведения аудита не реже 1 раза в
12 месяцев).Nous vous prions de croire, Monsieur, à l'assurance de nos sentiments les meilleurs
С глубоким уважением к Вам, Monsieur.
Gilles FOUGERE
Responsable du Service
Certification, Audits et Inspections
Жиль ФУЖЕР
Начальник Управления
Сертификации, Аудита и КонтроляUTAC CERAM
Autorisée de l'Union-Membreby • BP 20212 • 91311 MONTHERY Cedex • France
Tél. : 00 33 1 89 80 17 80 • Fax : 00 33 1 89 80 17 17 • contact@utacceram.com
Site internet : www.utacceram.com • E-mail : utac@utacceram.com • utac@utacceram.com

www.utacceram.com

UTAC
UTAC CERAM**CERTIFICATE
СЕРТИФИКАТ**

N° SQ/2057-3

COMPANY
ПРЕДПРИЯТИЕ : LLC "SLON-AVTO"
ООО «СЛОН-АВТО»REGISTRATION LIMITS
ПЕРИМЕТР СЕРТИФИКАЦИИ : Production
LLC "SLON-AVTO"
UL ZAVODSKAIA, 40,
SVERDLOVSKAIA OBLAST
623780 ARTIOMOVSKII
(Russian Federation)
Производство
ООО «СЛОН-АВТО»
ул. Заводская, 40,
Свердловская область
623780 г. Артемовский
(Российская Федерация)Support functions as shown in appendix
Поддерживающие службы, смотри в приложенииSTANDARD
ТРЕБОВАНИЯ : ISO/TS 16949 (2009 Edition)
ISO/TS 16949 (издание 2009г.)REGISTRATION SCOPE
ОБЛАСТЬ СЕРТИФИКАЦИИ : Design and production of low and high voltage electrical harnesses,
electrical components, fuses and machined parts.
Проектирование, производство комплектов высоковольтных и
низковольтных проводов, электронных компонентов, димпферов
крупных колебаний и автокомпонентов с механической
обработкой.CERTIFICATION VALIDITY
СЕРТИФИКАЦИЯ
ДЕЙСТВИТЕЛЬНА : from 02 November 2016 to 14 September 2018
с 02 ноября 2016 по 14 сентября 2018
Gilles FOUGERE
Certification, audits and inspections
Department manager
Жиль ФУЖЕР
Начальник Управления
Сертификации, Аудита и
Контроля.Certificat délivré par
Union Technique de l'Automobile, du Motocycle et du Cycle
Siège Social : Autorisme de Linas-Montlhéry - B.P. 20212 - 91311 MONTHERY CEDEX - France

FO_CAU_PCL_033 №02

UTAC
UTAC CERAM**CERTIFICAT
СЕРТИФИКАТ**

N° SQ/2058-3

COMPANY
ПРЕДПРИЯТИЕ : LLC "SLON-AVTO"
ООО «СЛОН-АВТО»REGISTRATION LIMITS
ПЕРИМЕТР СЕРТИФИКАЦИИ : LLC "SLON-AVTO"
UL ZAVODSKAIA, 40,
SVERDLOVSKAIA OBLAST
623780 ARTIOMOVSKII
(Fédération de Russie)
LLC «SLON-AVTO»
UL ZAVODSKAIA, 40,
SVERDLOVSKAIA OBLAST
623780 ARTIOMOVSKII
(Fédération de Russie)LLC "SLON-AVTO"
OBYVODNOIE CHOSSE, 34 STR.1
SAMARSKAIA OBLAST
445004 TOGLIATTI
(Fédération de Russie)LLC «SLON-AVTO»
OBYVODNOIE CHOSSE, 34 STR.1
SAMARSKAIA OBLAST
445004 TOGLIATTI
(Fédération de Russie)LLC "SLON-AVTO"
ULMALYCHEVA, 36
BUREAU 1204
620014 EKATERINBOURG
(Fédération de Russie)LLC «SLON-AVTO»
ULMALYCHEVA, 36
BUREAU 1204
620014 EKATERINBOURG
(Fédération de Russie)STANDARD
ТРЕБОВАНИЯ : ISO 9001 (Edition 2008)
ISO 9001 (издание 2008 г.)REGISTRATION SCOPE
ОБЛАСТЬ СЕРТИФИКАЦИИ : Design and production of low and high voltage electrical harnesses,
electrical components, fuses and machined parts.
Проектирование, производство комплектов высоковольтных и
низковольтных проводов, электронных компонентов, демпферов
крупных колебаний и автокомпонентов с механической обработкой.CERTIFICATION VALIDITY
СЕРТИФИКАЦИЯ
ДЕЙСТВИТЕЛЬНА : From 02 November 2016 to 14 September 2018
с 02 ноября 2016 по 14 сентября 2018
Gilles FOUGERE
Responsable du Service
Certification, Audits et Inspections
Жиль ФУЖЕР
Начальник Управления
Сертификации, Аудита и
Контроля.Certificat délivré par
Union Technique de l'Automobile, du Motocycle et du Cycle
Siège Social : Autorisme de Linas-Montlhéry - B.P. 20212 - 91311 MONTHERY CEDEX - France

FO_CAU_PCL_033 №02

АВТОКОМПОНЕНТ ГОДА 2017
АВТОКОМПОНЕНТ ГОДА 2016
АВТОКОМПОНЕНТ ГОДА 2015
АВТОКОМПОНЕНТ ГОДА 2014





Высоковольтные провода для автомобилей:



61 SKU для иномарок

22 SKU для отечественных авто

Renault, Daewoo, Chevrolet, Hyundai, Toyota, Mazda, Honda, Kia, Mitsubishi, Ford, Volkswagen, Audi, Skoda, Chrysler, Lada, Gaz, Great Wall, Chery.

Существующая номенклатура покрывает более **300** моделей двигателей составляющих 80% автопарка РФ.



- Кабель с двойной силиконовой изоляцией класса E Sicab (Франция), SMP (США) - мировых лидеров кабельного производства сохраняет все эксплуатационные свойства в условиях широкого диапазона температур, механических воздействий, попадания масла и бензина.
- Свечные и модульные контакты ETCO (США) и Delphi (США) не окисляются и не подвержены коррозии, обеспечивают надежный контакт после максимально возможного количества снятий/установки проводов.
- Маслостойкие силиконовые свечные и модульные защитные колпачки производства Pro-tec (Малайзия) – отличаются высокой стойкостью к перепадам температур в широком диапазоне и воздействию химических веществ и агрессивных моющих средств.
- CMK сертифицирована и соответствует международным стандартам ISO 9001:2008 и ISO/TS 16949:2009, а также альянсом Renault-Nissan по стандарту ASES.
- Гарантия 2 года с момента продажи, но не более 60 000 км пробега.



Виды высоковольтных проводов

Провода с медным сердечником



Провода реактивного (индуктивного) типа



Провода резистивного типа





СД 110N15

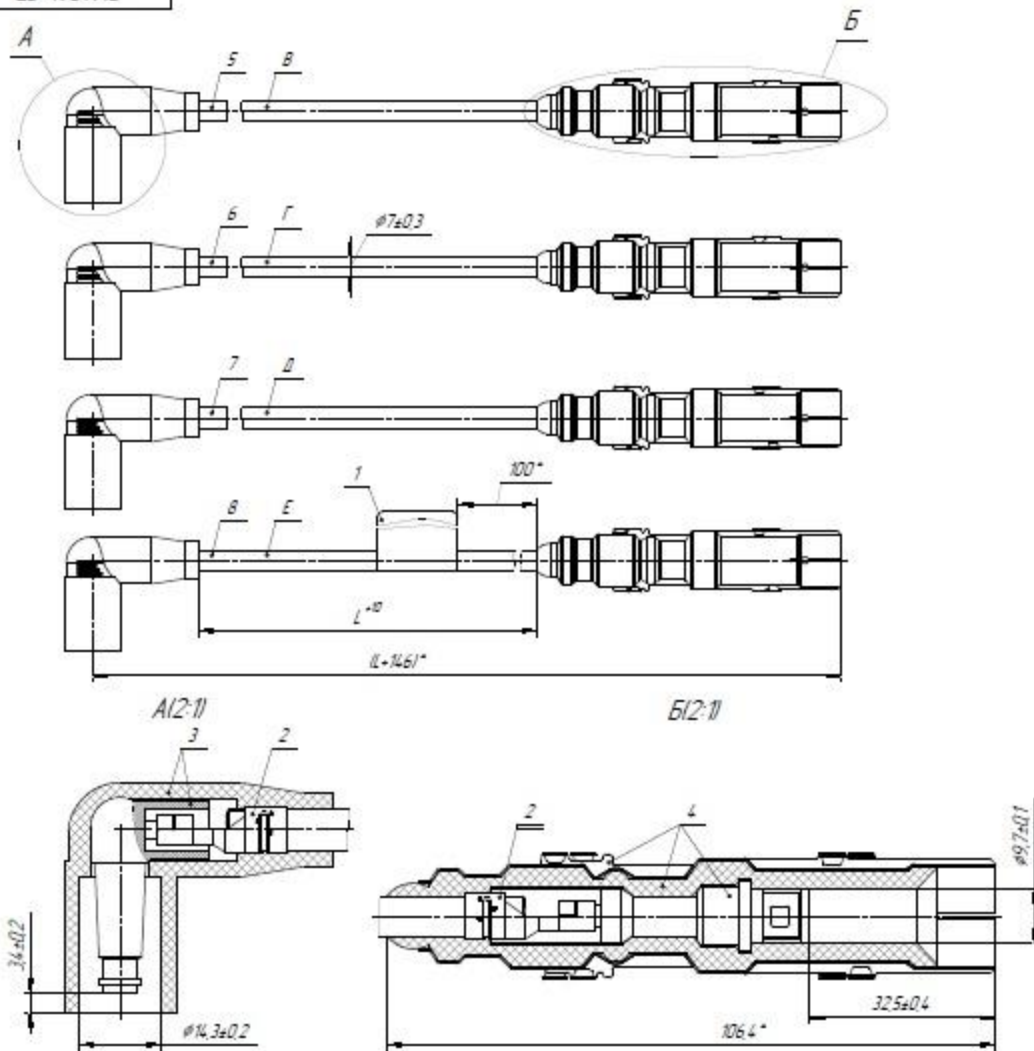

СОГЛАСОВАНО

Директор по продажам ООО "Слон-Авто"

Д.А.Мусальникова

Таблица 1

L, мм			
B	Г	Д	Е
118	282	440	471

Рис.1(2-1)



Рис.2(2-1)



- 1 *Размеры для справок
- 2 Концы проводов разделять с обеих концов согласно Рис.1
- 3 Жилы проводов при обжиме в контакт поз.2 отогнуть и уложить согласно Рис.2
- 4 Кабели поз.8 маркировать: SLON Premium * 100% silicone согласно Рис.3. Нанести маркировку по всей длине кабеля с шагом не более 125мм
- 5 Провода крепить в пучок резиной упаковочной поз.9
- 6 Допускается предельное отклонение массы ± 0.02 кг
- 7 Общие допуски по ГОСТ 30893.1
- для контактов - т,
- для контактной - с
- 8 Остальные технические требования по ПШКД.380170.003 ТУ

SLON14 СБ						Лит	Масса	Масштаб
Исполн	М.Ф.Дрозд	Лист	20/20	Контракт	Исполнительские чертежи	0,25	1:1	
Провер	Е.А.Смирнов	Лист	20/20	№	№1	Лист 1 из 2		
Утверд	С.В.Смирнов	Лист	20/20	ООО "Слоны и инжиниринг"				
Специальн	А.С.Смирнов	Лист	20/20					
Согласовано	А.С.Смирнов	Лист	20/20					

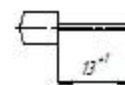
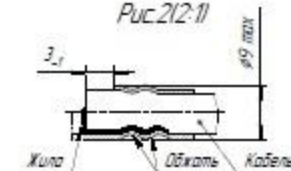

PPM (Parts per million) = **10**

2 года с момента установки

60 000 км пробега



Катушки и модули зажигания для отечественных и иностранных автомобилей (2112-3705010-SL, 2111-3705010, 2112-3705010, SLN.701,702,703,704,705):

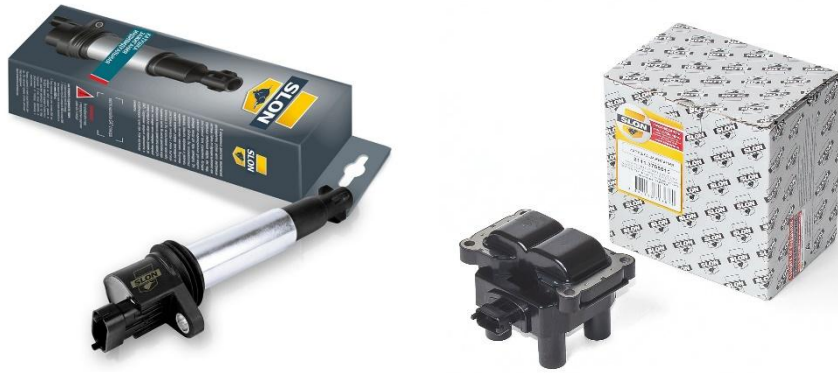

- Полная аутентичность оригинальным изделиям в плане выходных характеристик и посадочных размеров
- В конструкции применяется специальный материал, сохраняющий свои свойства в широком диапазоне температур от минус -50 до +130 градусов
- Высокая диэлектрическая проницаемость, которая достигается за счёт высококачественной изоляции, данное преимущество сводит к минимуму потери при передаче энергии искры
- Продукция производится совместно с заводом из Южной Кореи, который является OEM поставщиком TOYOTA и Mitsubishi





Провода аккумуляторной батареи:



- Кабель – медный многожильный. Обеспечивает пропускание больших токов и долговечность провода, сохраняет физические и механические свойства при низких температурах.
- Изоляция – оплетка из ПВХ. Обеспечивает надежную защиту кабеля от деталей в моторном отсеке автомобиля.
- Клеммы «плюс» и «минус» изготовлены из латуни, покрытие – олово-висмут (специальный материал, препятствующий коррозии клеммы в любых условиях эксплуатации). Имеются приливы со сквозными резьбовыми отверстиями для надежного крепления дополнительных проводов.
- Сборка – метод «обжимки» - производится на итальянском прессовом оборудовании, обеспечивающем надежное и долговечное механическое соединение и контакт кабеля и клеммы

34 SKU





Демпферы крутильных колебаний:



Демпферы SLON единственные на сегодняшний день в России имеют качество штатной продукции, которое подтверждается поставками на сборочный конвейеры альянса Renault-Nissan. Компания ООО «СЛОН-АВТО» имеет уникальные технологии изготовления данной продукции.

9 SKU для отечественных авто





Тормозные барабаны:



Преимущества тормозных барабанов SLON

- Окрашенный
- Балансированный
- Точная геометрия
- Отсутствие внутренних дефектов
- С гарантией качества

Мы планируем стать «системным» поставщиком тормозных барабанов. На данный момент уже в наличии 7 SKU. Планы на освоение до конца 2022 года:

2101-3502070-SL

2121-3502070-SL

3302-3502070-SL (обработанный)

3151-3501070-SL (обработанный)

469-3501070-SL (обработанный)

+ 14 SKU тормозных барабанов для иномарок в 2022 году





ЗАЩИТА ОТ ПОДДЕЛОК
СОТРИ И ПРОВЕРЬ КОД
по SMS на номер 3888 или на сайте www.3888.ru
 ЗАЩИЩЕНО ОТ ПОДДЕЛОК **DAT** СИСТЕМА БРЕНД-КОНТРОЛЯ



ВНИМАНИЕ!

Не приобретайте товар с поврежденным защитным слоем DAT-стикера!

КАК ПРОВЕРИТЬ ПОДЛИННОСТЬ ТОВАРА

1. Сотрите верхний слой DAT-стикера.
2. Отправьте код DAT-стикера по SMS на номер 3888 (или введите код в окно проверки подлинности на сайте www.3888.ru).
3. Товар подлинный, если ответ системы (SMS или сообщение на сайте) содержит информацию на



Преимущества работы со «Слон-авто»:

- Уменьшение времени реакции на запрос потребителя;
- Снижение объема складских запасов и, соответственно, занимаемой площади;
- По подсчетам наших дистрибьюторов самый эффективный квадратный метр складской площади в данном сегменте. (через 7 мес.)
- Повышение оборачиваемости денежных средств; (Короткое «плечо» поставки. Нет «замороженных» денежных средств.)
- Увеличение объема свободных денежных средств;
- Фиксированный прайс-лист в рублях.
- Высокая степень узнаваемости.
 - Полный актуальный ассортимент для всех популярных автомобилей в РФ
 - Качество OEM по доступным ценам.
 - Высокие показатели роста продаж в канале Дистрибьюторов.
 - Безоговорочный прием рекламаций.
 - Проведение обучающих семинаров по продукции для менеджеров и клиентов Дистрибьютора.
 - Проведение локальных и федеральных акций с ценными призами и подарками.

Мы самый бесппроблемный поставщик!!!



АВТОКОМПОНЕНТ
ГОДА

2017

АВТОКОМПОНЕНТ
ГОДА

2016

АВТОКОМПОНЕНТ
ГОДА

2015

АВТОКОМПОНЕНТ
ГОДА

2014