

Тема урока:

«Закон Ома на участке цепи.»

Эпиграфы:

***Я мыслю, следовательно, я
существую.***

Декарт.

(Французский философ и математик, 1596 – 1650гг)

***Не стыдно не знать, стыдно
не учиться.***

Русская пословица.



На какой схеме правильно показано включение амперметра для измерения силы тока в лампочке?

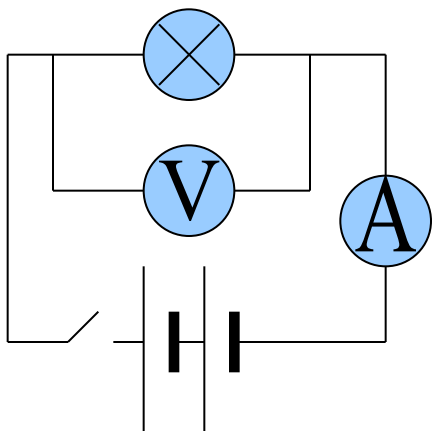

1.

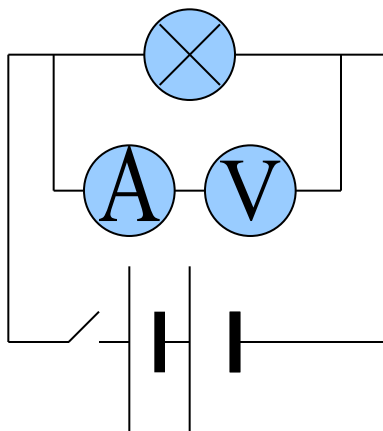

2.

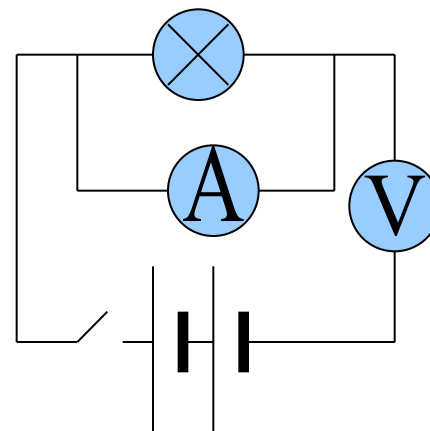

3.

На какой схеме правильно показано включение вольтметра для измерения напряжения на лампочке?

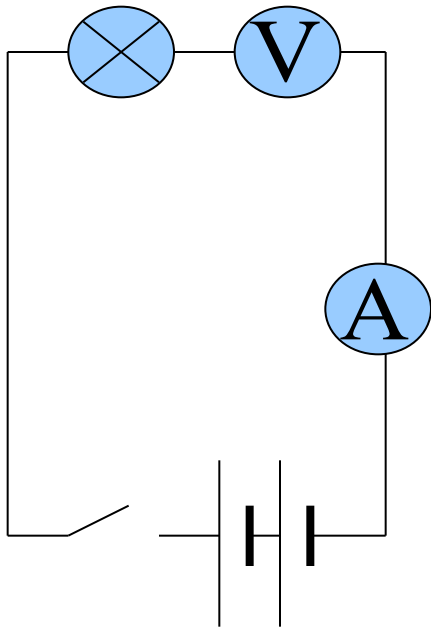

1.

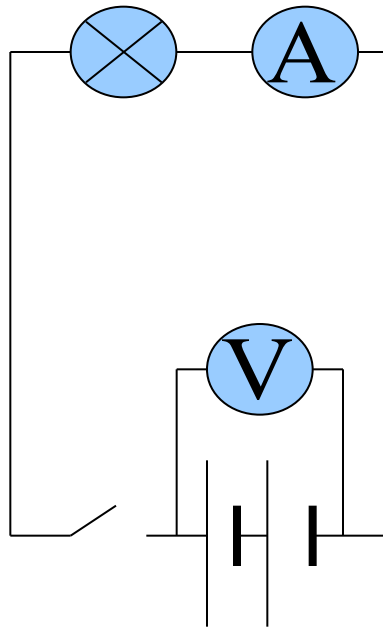

2.

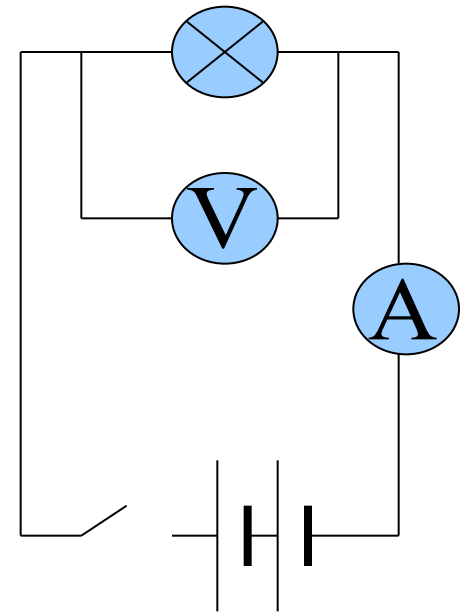

3.

$$R = \text{const}$$

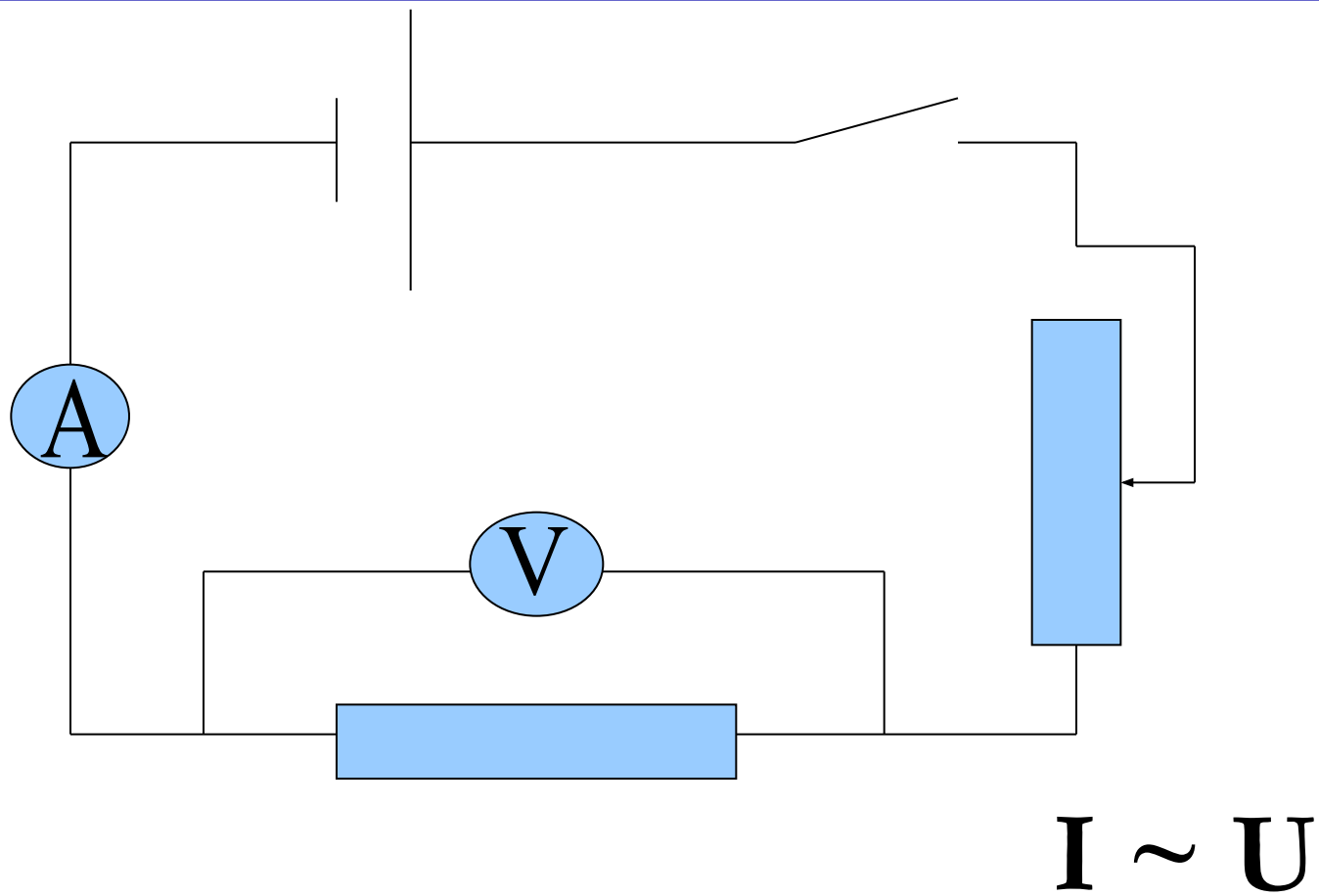

$$U = \text{const}$$

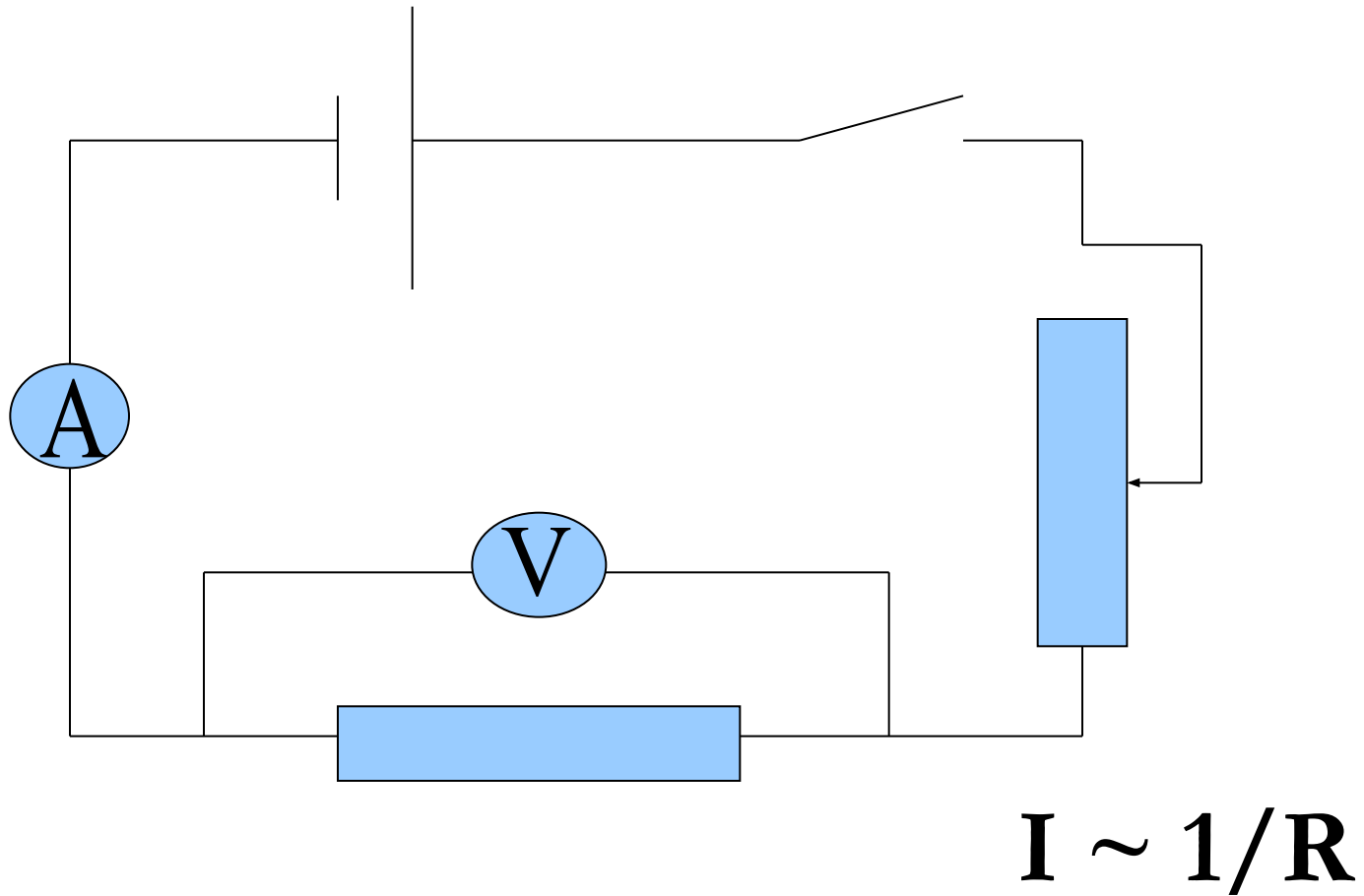

Закон Ома для участка цепи

$$I = \frac{U}{R}$$

Диаграмма связи величин: U, I, R

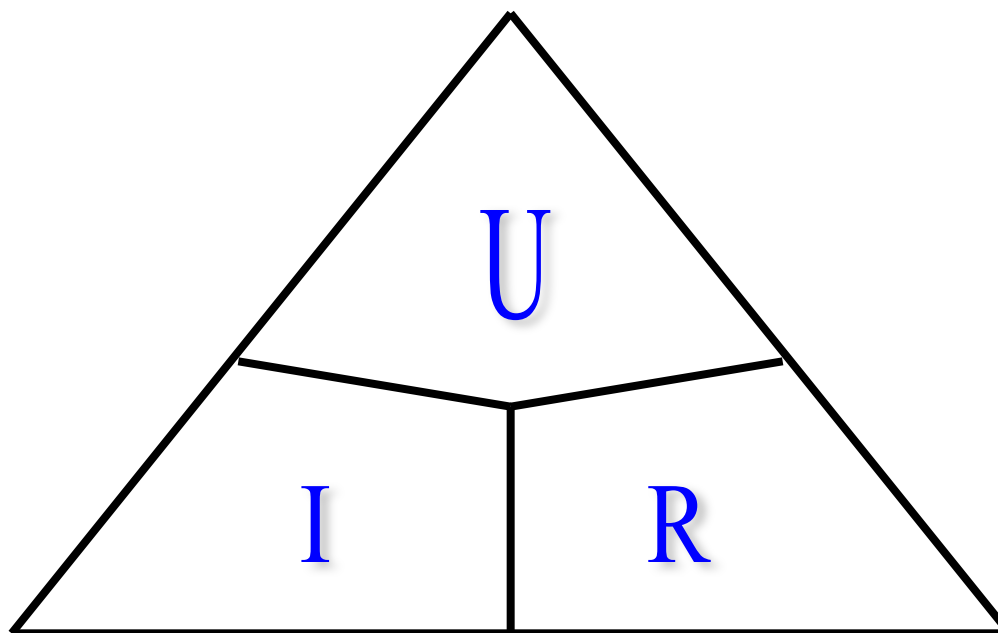

Следствия из закона Ома

$$U = I R$$

$$R = U / I$$

Определите требуемый параметр.

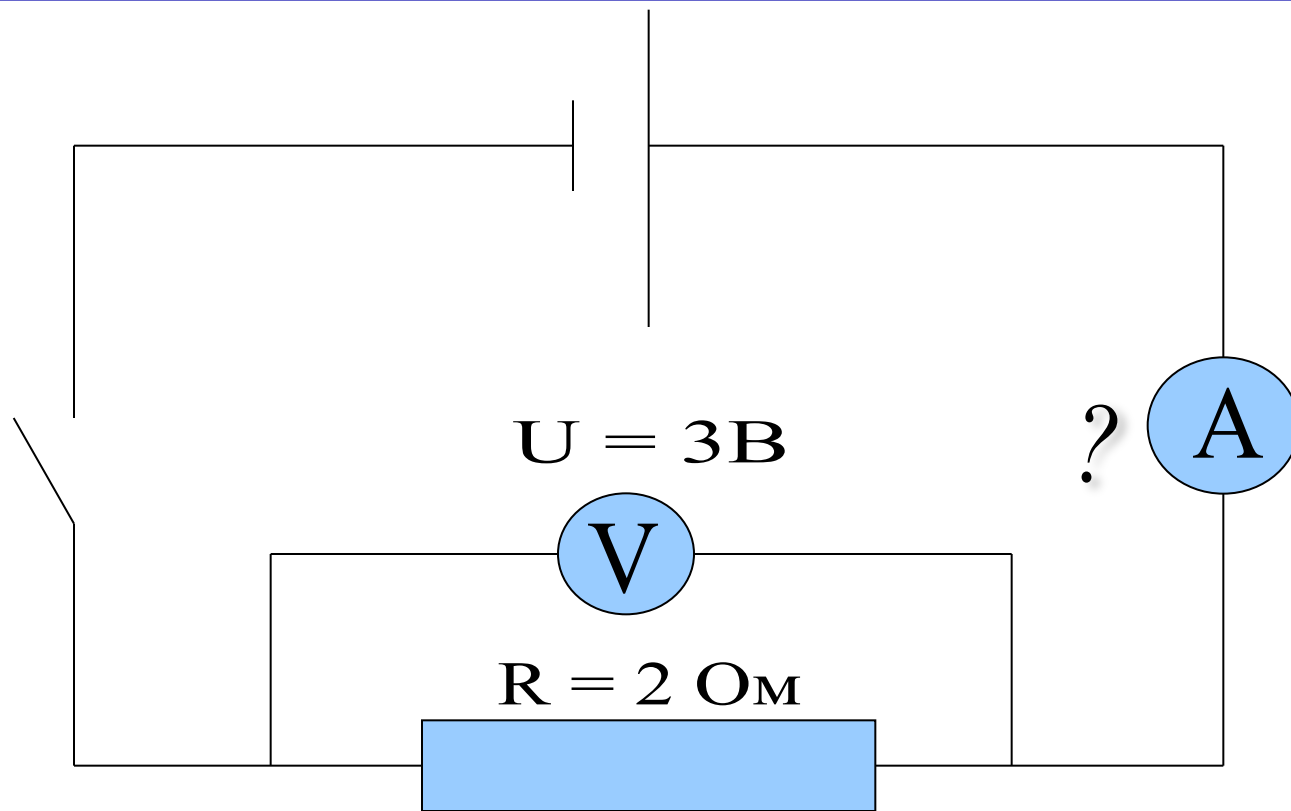

Определите сопротивление проводника.

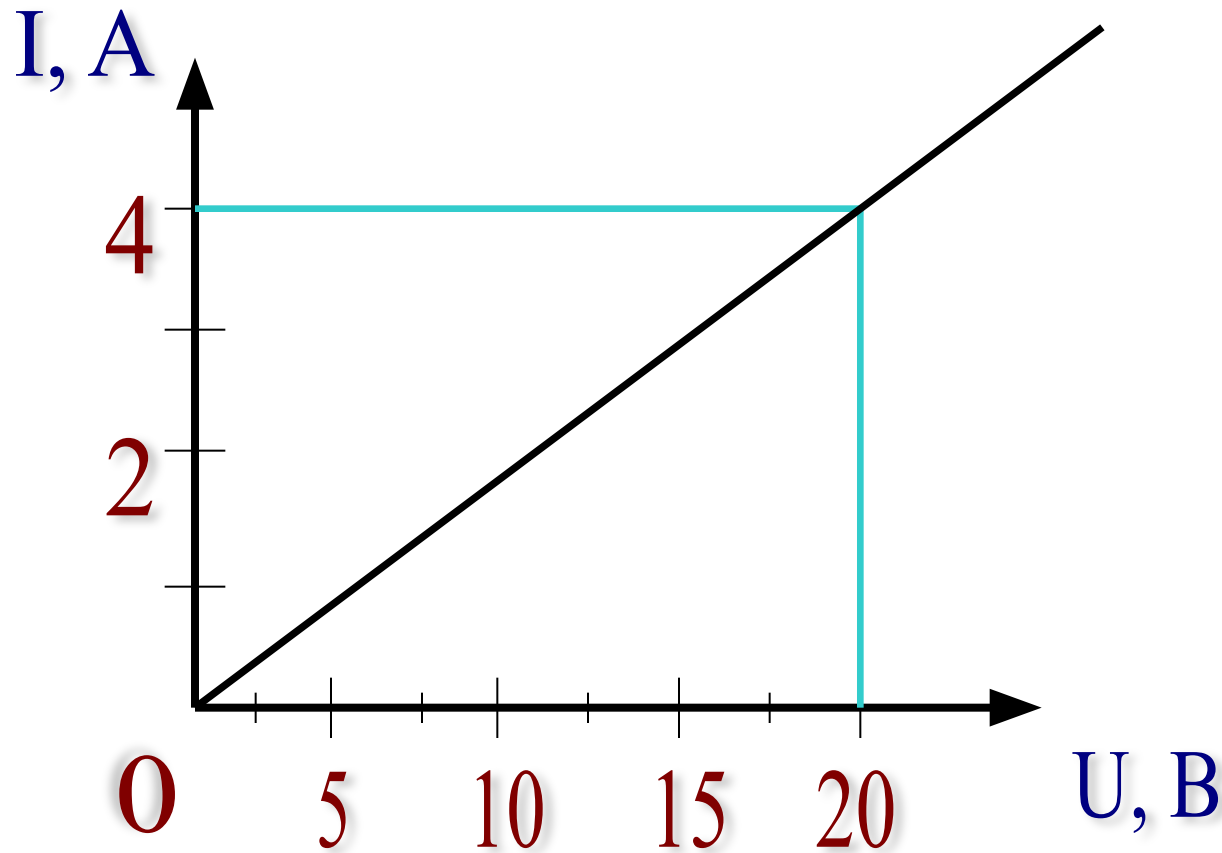

Задача.

**Какое напряжение надо
создать на концах
проводника сопротивлением
20 Ом, чтобы в нем возникла
сила тока 0,5 А?**

Домашнее задание.

§ 44, упр. 19 (1,2,4)