

# ПРИРОДНОЕ И ОБЩЕСТВЕННОЕ В ЧЕЛОВЕКЕ

---

Тема 1.1

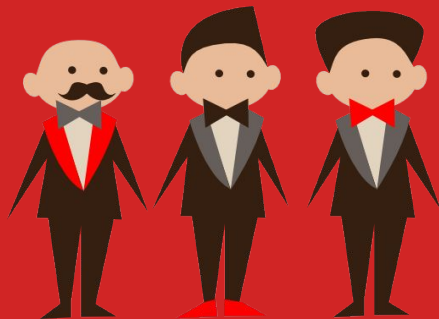

# Определение

**Человек** – биосоциальное существо, обладающее даром мышления и речи, способностью создавать орудия труда и пользоваться ими в процессе общественного производства.

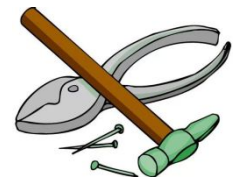

**Антропогенез** – теория происхождения человека, где рассматривается процесс его возникновения и развития.

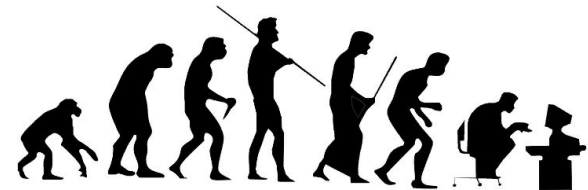

# Человек – биосоциальное существо

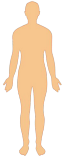

## Биологическое существо

- ✓ Человек – часть живой природы
- ✓ Тело и мозг – результат деятельности природы
- ✓ Наличие инстинктов
- ✓ Анатомия и физиология, биологические потребности

## Социальное существо

- ✓ Подавление и регулировка инстинктов
- ✓ Речь, мышление и навыки формируются в обществе
- ✓ Не мыслит себя вне общества

# Бинарная (двойственная) сущность человека

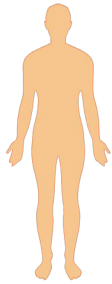

**Bio**  
(природное)

+

**Socio**  
(общественное)



- инстинкты
- анатомия, физиология
- наследственность

**+ Психическое:**

- характер
- эмоциональная сфера
- темперамент
- задатки

- разум
- речь, сознание
- мировоззрение
- способность к созданию и использованию орудий труда
- деятельность
- идеалы, убеждения, ценности

# Отличия человека от животного (физиологические)

а) прямая походка

б) цепкие руки, подвижные пальцы

в) большой мозг и сложная нервная система

г) сложное строение гортани, голосовых связок и губ

д) длительная зависимость детей от родителей

е) пластичность врожденных потребностей, и инстинктов





# Отличие человека от животного



## Человек

Человек обладает членораздельной речью и мышлением

Человек имеет способность к сознательной, целенаправленной, творческой деятельности

Человек сознательно преобразует окружающую действительность, создавая необходимые ему материальные блага и ценности

Человек изготавливает орудия труда и использует их в своей деятельности

Наличие не только биологических, но и духовных потребностей

## Животные

Животное не обладает 😞

Поведение подчинено инстинктам

Животное приспосабливается к окружающему миру

Используют только естественные орудия

Существование только биологических потребностей

# Целесообразность и целеполагание

## Целесообразность

- Подчинение поведения инстинктам, что является наиболее эффективным в естественной среде обитания
- Есть у животных и у человека



## Целеполагание

- Подчинения поведения сознанию человека, способность ставить цель, строить порядок действий и прогнозировать результат
- Может быть только у человека



# Индивид, индивидуальность, личность

**Индивид** – отдельный представитель биологического вида *Homo sapiens*;

**Индивидуальность** – набор биологических и психических черт, отличающий личность от всей массы (характер, темперамент, психика человека);

**Личность** — человек, обладающий социально-обусловленными и индивидуально выраженными качествами, которые он реализует в общественных отношениях.

**Человеком** – рождаются, личностью – становятся в процессе социализации.



# Сравнительная таблица

Индивид	Индивидуальность	Личность
Пол, биохимические и физиологические особенности, возраст, биологические потребности, задатки	Индивидуальные особенности, характер, манера поведения, темперамент, способности	Социальная потребность, социальный статус, социальная роль, сознательные цели и деятельность, наличие убеждений, ответственности и др.
Человек как единичное природное существо	Человек как один из многих, с учётом его личных особенностей	Человек с социально значимыми качествами

гибкость в поведении  
и способность к перестройке

несёт ответственность

решает проблемы

самостоятелен в поступках  
и суждениях

обладает сознанием  
и волей

гармоничность развития

контролирует поведение

сформированные взгляды  
и мировоззрение



# Структура личности



# Многоуровневая модель личности



# МИРОВОЗЗРЕНИЕ

---

## Тема 1.2



# Определение

**Мировоззрение** - это целостное представление о природе, обществе, человеке, находящее выражение в системе ценностей и идеалов личности, социальной группы, общества.

**Мировоззрение** – система взглядов человека на мир и свое место в нем

**Роль  
мировоззрения  
в жизни  
человека**

- Дает ориентиры и цели человеку в его деятельности
- Вооружает человека методами познания и деятельности
- С помощью ценностей ориентируется в мире

# Структура мировоззрения

Обобщенные  
знания

Ценностно-  
нормативный  
компонент

Эмоционально-  
волевой  
компонент

Деятельностный  
компонент

Обыденные,  
профессиональные  
и научные знания

Ценности,  
идеалы,  
убеждения,  
верования,  
нормы

Психологический  
настрой, сила воли

Особенности  
поведения  
человека

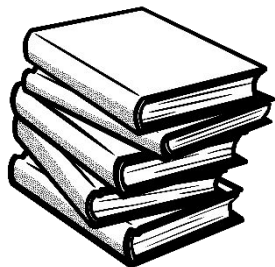

# Уровни мировоззрения

## I Обыденно-практический

открытая, изменчивая  
совокупность  
эмоционально  
окрашенных взглядов

Мироощущение

Мировосприятие

## II Теоретический

сложившаяся система  
идей, принципов,  
представлений

Миропонимание



# Формирование мировоззрения

## Мироощущение

эмоционально-психологическая сторона мировоззрения, чувственный образ мира

## Мировосприятие

образ мира в наглядных представлениях

## Миропонимание

познавательная-интеллектуальная сторона мировоззрения, между отдельными представлениями о мире складываются причинно-следственные связи

Образ мира, полученный в результате

**чувственного познания**

Представление о мире на основе

**рационального познания**

# Особенности мировоззрения

1. Представляет собой взгляд человека на **мир в целом**
2. Всегда **исторично**, то есть связано с переживаемыми обществом стадиями развития
3. Всегда связано с **убеждением** – устойчивым взглядом на мир, идеалы и принципы, стремление воплотить их в жизнь через свои действия и поступки
4. Определяет общую **направленность личности** – совокупность устойчивых мотивов, ориентирующих деятельность личности и относительно независимых от текущей ситуации.

# Типы (виды) мировоззрения

Обыденное	Религиозное	Научное
<p>Возникает в процессе <b>индивидуальной практической деятельности</b> людей, возникает стихийно, основано на жизненном опыте человека.</p>	<p>Основывается на <b>религиозных учениях</b> и тесно связано с духовными потребностями человека.</p>	<p>Включает в себя <b>научную картинку мира</b>, обобщенные итоги достижения человеческого познания, принципы взаимоотношения человека с естественной и искусственной средой обитания.</p>

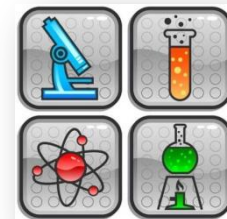
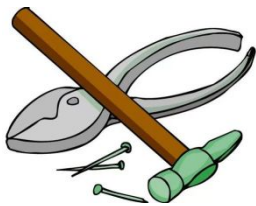

Тип мировоззрения	Преимущества	Недостатки
<b>Обыденное</b>	Опирается на <b>жизненный опыт</b> человека с ограниченным внешним влиянием других источников	<b>Малое использование опыта</b> других людей, опыт <b>науки и культуры</b> , опыт религиозного сознания
<b>Религиозное</b>	Тесная связь с <b>мировым культурным наследием</b> , ориентация на решение проблем, связанных с духовными потребностями человека, сохранение нравственных принципов общества	Может быть <b>непримиримо к другим жизненным позициям</b> , игнорировать или проявлять недостаточное внимание достижениям науки
<b>Научное</b>	Прочная <b>научная обоснованность</b> , доказательность, связь с производственной и социальной деятельностью человека	Недостаточно уделено вниманию <b>проблеме человека, моральным</b> и этическим вопросам

# Типы (виды) мировоззрения

Соотношение с общественным прогрессом

прогрессивное

реакционное

По эмоциональной окраске

оптимистическое

пессимистическое

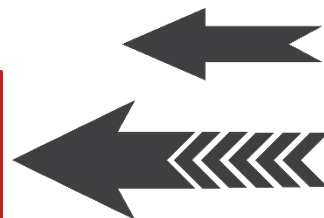

# Носители мировоззрения



**Отдельная личность**



**Общество в целом**



**Социальная группа**



**Человечество в ту  
или иную эпоху**

# Философские концепции

- **Теоцентризм** – основа жизни – Бог



- **Антропоцентризм** – человек – венец творения и центр мироздания

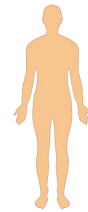

- **Природоцентризм** – главное – природа



- **Наукоцентризм** – наука как главный фактор развития общества



- **Социоцентризм** – общество является более значимо, чем отдельные индивиды или природа



# ВИДЫ ЗНАНИЙ

---

Тема 1.3







# Познание и знание

**Познание** - процесс постижения действительности, накопление и осмысление данных, полученных в опыте взаимодействия человека с окружающим миром.

**Знание** – это форма существования и систематизации результатов познавательной деятельности человека.

# Процесс познания

## СУБЪЕКТ

носитель познавательной  
деятельности

## ОБЪЕКТ

это всё то, на что направлена  
познавательная  
деятельность человека

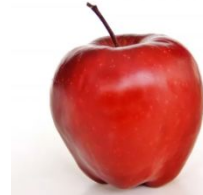

**Условия познания** – материальные средства,  
используемые в познании (орудия, приборы и т.д.),  
информация, социальная среда, условия труда и .д.

РЕЗУЛЬТАТ - ЗНАНИЕ

Это яблоко!!!

# Два уровня познания

## II уровень

**Рациональное познание** – осуществляется благодаря работе **мышления**, которое упорядочивает данные, полученные с помощью органов чувств и стремится к постижению **сущности** познаваемых предметов и явлений.

## I уровень

**Чувственное познание** – основано на работе **органов чувств** человека (зрение, осязание, обоняние, вкус и слух – 5 основных чувств).

# Особенности разных уровней познания

## Чувственное познание

- Непосредственность, выражающаяся в прямом воспроизведении объекта
- Наглядность и предметность возникающих в результате познания образов
- Воспроизведение внешних сторон и свойств объектов

## Рациональное познание

- Опора на регуляторы чувственного познания
- Абстрактность и обобщённость возникающих в результате познания образов
- Воспроизведение объектов на основе внутренних закономерных связей и отношений

# Основные формы познания

ПОЗНАНИЕ

Чувственное  
(эмпиризм)

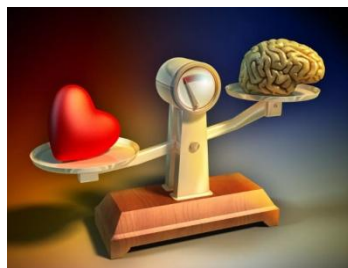

Рациональное  
(рационализм)

- ощущение
- восприятие
- представление

формы

- понятие
- суждение
- умозаключение

# Формы чувственного и рационального познания

чувственное

Ощущение

отражение, «снимки» **отдельных свойств**, признаков предметов и процессов объективного мира.

Восприятие

**целостное отражение** предметов в многообразии их свойств.

Представление

наиболее сложная форма, нет конкретного предмета, но есть определенный **усредненный образ предмета**, который остается в сознании человека и может быть воспроизведен мысленно, даже когда он **не воздействует на органы чувств**.

рациональное

Понятие

это мысль, в которой фиксируются **общие и существенные признаки** вещей.

Суждение

такая форма мысли, в которой с **помощью связи понятий** утверждается или отрицается нечто об объектах познания.

Умозаключение

рассуждения, в ходе которых логически выводится **новое суждение**.

# Виды знаний



**ЖИТЕЙСКОЕ**



**НАУЧНОЕ**

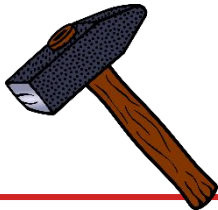

**ПРАКТИЧЕСКОЕ**



**РАЦИОНАЛЬНОЕ**



**ХУДОЖЕСТВЕННОЕ**



**СОЦИАЛЬНОЕ**

# Виды знаний

ЖИТЕЙСКОЕ	НАУЧНОЕ	ПРАКТИЧЕСКОЕ
<p>Носит <b>эмпирический характер</b>.</p> <p>Базируется на <b>здоровом смысле и обыденном сознании</b>.</p> <p>Является <b>основой повседневного поведения людей</b>, их взаимоотношений между собой и с природой.</p> <p>Сводится к <b>констатации фактов</b> и их описанию.</p>	<p>Понимание действительности в ее прошлом, настоящем и будущем, <b>достоверное обобщение фактов</b>.</p> <p>Осуществляет <b>предвидение</b> различных явлений.</p> <p>Реальность облекается в форму отвлеченных <b>понятий и категорий</b>, общих принципов и законов, которые зачастую приобретают крайне абстрактные формы (формулы, графики, схемы)</p>	<p><b>Овладение вещами</b>, преобразование мира.</p> <p>Основой является <b>деятельность людей</b> по реализации потребностей.</p>



# Виды знаний

ХУДОЖЕСТВЕННОЕ	РАЦИОНАЛЬНОЕ	СОЦИАЛЬНОЕ
<p>Целостное отображение мира и человека в нем.</p> <p>Строится на <b>образе</b>, а не на понятии.</p>	<p>Отражение реальности в <b>логических понятиях и категориях</b>.</p> <p>Связано с <b>рациональным мышлением</b>.</p>	<p>Социальная действительность, её развитие на данном этапе.</p> <p>Исторический опыт, знания о <b>процессах развития общества</b>, накопленные человечеством.</p> <p><b>Анализ общественных процессов</b> и выявление в них закономерных, повторяющихся явлений.</p>

# Направление в философии

## Эмпиризм

(от греч. empiria - опыт)  
направление в философии,  
согласно которому  
единственным источником  
достоверного знания является  
**чувственный опыт**



**Рене Декарт** –  
является  
основателем  
классического  
рационализма

## Рационализм

(от греч. ratio - разум)  
направление в философии,  
согласно которому основой как  
бытия, так и познания является  
**разум**

**Френсис Бэкон** –  
считается  
основателем  
рационализма

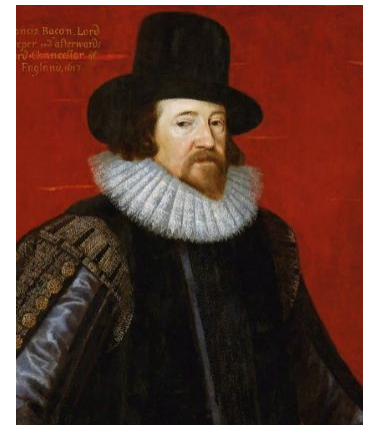

# Особенности гуманитарного познания

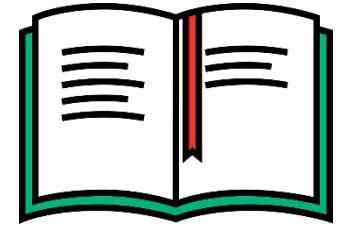

1. Обращение к **текстам** писем и публичных выступлений, дневников и программных заявлений, художественных произведений и критических рецензий и др. с тем чтобы понять их смысл;
2. Невозможность сведения знания к **однозначным**, всем признанным определениям;
3. Гуманитарное знание призвано **воздействовать на человека**, одухотворять, преобразовать его моральные, идейные, мировоззренческие ориентиры, способствовать развитию его человеческих качеств.



# Познаваем ли мир: философские концепции

АГНОСТИЦИЗМ	СПЕКТИЦИЗМ	ОПТИМИЗМ
Отрицает полностью или частично возможность познания мира, познание не дает достоверных сведений о мире	Не отрицая принципиальной возможности познания мира, выражает сомнение в том, что все знания о мире вносят достоверный характер	Утверждает принципиальную познаваемость мира, принципиальную возможность получения достоверных знаний о мире



# ПОНЯТИЕ ИСТИНЫ И ЕЁ КРИТЕРИИ

---

Тема 1.4



# Понятие истины

**Истина** – это соответствие полученного знания действительности, такое отражение объекта познающим субъектом, при котором познавательный объект воспроизводится так, как существует сам по себе, вне сознания

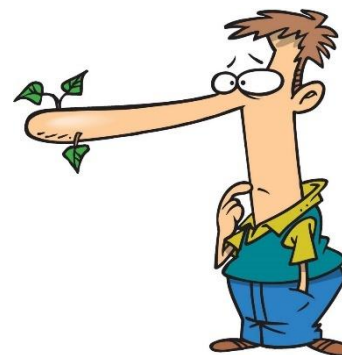

# Характеристики истины

Истина **конкретна**:  
она связана с **определенным**  
временем, местом,  
обстоятельствами.

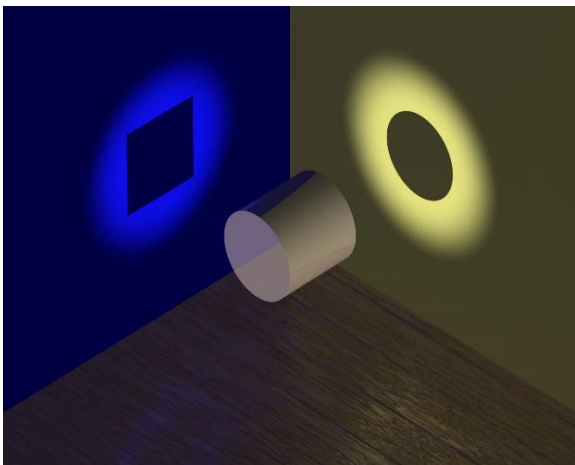

Истина **объективна**:  
обусловлена реальной  
действительностью, **не**  
**зависит** от предпочтений  
или оценок познающего  
субъекта.





# Объективная истина

```
graph TD; A[Объективная истина] --> B[Абсолютная истина]; A --> C[Относительная истина];
```

## Абсолютная истина

Полное, исчерпывающее достоверное знание об объекте: знания, которые никогда **не могут быть опровергнуты**

## Относительная истина

Неполное, **ограниченное** данным моментом знание, соответствующее определенному уровню развития общества, который обуславливает способы получения этого знания.

Знания, зависящие от определенных условий, места и времени их получения.

# Заблуждение и ложь

**Заблуждение**

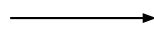

утверждение, не соответствующее реальности, но **ошибочно** принимаемое за истину.

**Ложь**

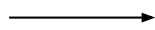

искажение действительности состояния дел, имеющее цель **обман** кого-либо.



# Критерии истины

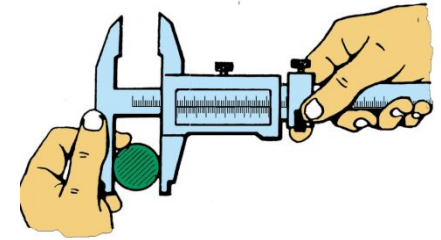

Для проверки истинности знания используют **критерии** истины

**Критерии истины** - то, что характеризует истину и отличает её от заблуждения:

- **Практика** - универсальный критерий
- Непротиворечивость, логическая стройность
- Простота и ясность
- Соответствие ранее открытым законам той или иной науки
- Соответствие фундаментальным законам

# Практика как главный критерий истины



**Практика** – специфическая форма человеческой деятельности, направленная на изменение окружающего мира

## Функции практики в процессе познания

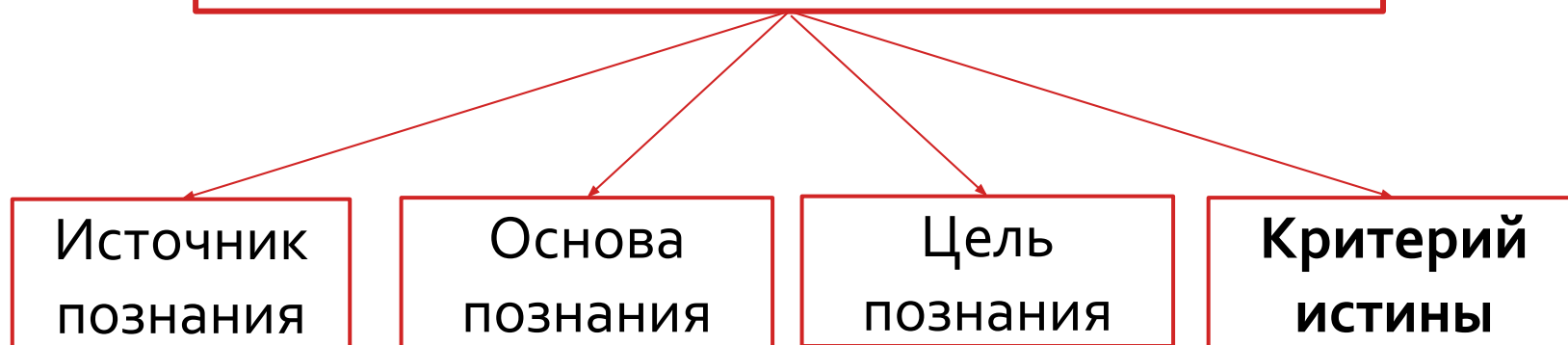

# ПРАКТИКА



## ФОРМЫ ПРАКТИКИ



Материальное  
производство



Накопленный  
опыт



Научный  
эксперимент

Не все идеи  
можно  
проверить  
на **практике**



Научная теория и логическое  
доказательство

# МЫШЛЕНИЕ И ДЕЯТЕЛЬНОСТЬ

---

Тема 1.5



# Понятие мышления



**Мышление** - вид умственной деятельности, заключающийся в познании существенных свойств объектов, закономерных связей и отношений между ними, выходящих за рамки чувственной информации и практического опыта человека.

Потребностями

Эмоциями и чувствами

**Мышление  
связано с**

Опытом

Индивидуальными  
особенностями

# Особенности мышления

<b>Социально по своей природе</b>	опирается на имеющиеся у человека знания об общих законах природы и общества
<b>Связано с физиологией человека и языком</b>	работа головного мозга, членораздельная речь
<b>Обобщенное отражение действительности</b>	способность отражения общие и наиболее существенные свойства предметов и явлений, их общие и закономерные связи
<b>Опосредованный характер</b>	познающий человек с помощью мышления проникает в скрытые свойства, связи, отношения предметов
<b>Личностный характер</b>	проявляется в том, какие задачи интересуют человека, как он их решает, что он познает и чувствует и т.д.
<b>Связано с практической деятельностью</b>	мышление связано с интересами и реализуется на практике
<b>Включение эмоций и воли</b>	предполагает включение в мыслительный процесс эмоционально-волевых сторон личности



# Мыслительные операции

<b>АНАЛИЗ</b>	Мысленное разделение предметов на части и свойства
<b>СИНТЕЗ</b>	Мысленное объединение отдельных элементов целого
<b>СРАВНЕНИЕ</b>	Сопоставление предметов и явлений; поиск сходства и различия

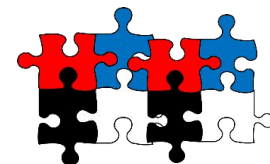

# Мыслительные операции

<b>АБСТРАГИРОВАНИЕ</b>	Выделение одних признаков и отвлечение от других
<b>ОБОБЩЕНИЕ</b>	Мысленное объединение предметов и явлений по их общим и существенным признакам
<b>МОДЕЛИРОВАНИЕ</b>	Исследование свойств и связей объектов действительности на специально построенных моделях

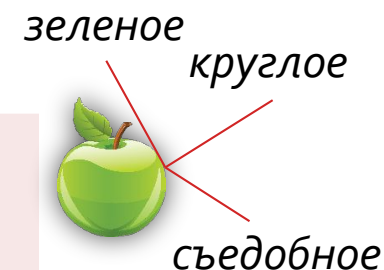

# Формы мышления

<b>Ощущение</b>	отражение, «снимки» отдельных свойств, признаков предметов и процессов объективного мира
<b>Восприятие</b>	целостное отражение предметов в многообразии их свойств
<b>Представление</b>	наиболее сложная форма, нет конкретного предмета, но есть определенный усредненный образ предмета, который остается в сознании человека и может быть воспроизведен мысленно, даже когда он не воздействует на органы чувств

# Методы мышления

## Индукция

- метод мышления на основе перехода от частного положения к общему

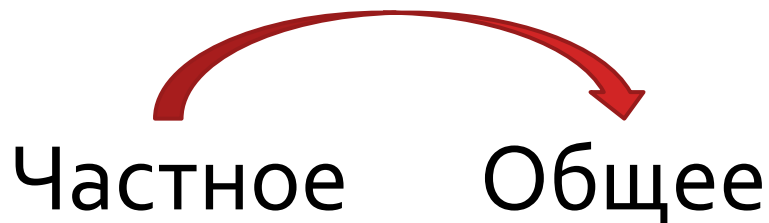

## Дедукция

- метод мышления, при котором частное положение логическим путем выводится из общего



# Значение речи и языка

**Речь** - исторически сложившаяся форма общения людей посредством языка.



## Особенности речи:

- ✓ Речь позволяет человеку познавать окружающий мир, сохранять и передавать свои знания и опыт другим людям, последующим поколениям
- ✓ Речь имеет внешнее (звуковое и письменное) и внутреннее выражение (внутренняя речь)

**Язык** - определенная знаково-символическая система, в которой сохраняется и передается информация.



# Деятельность

**Деятельность** - специфический вид человеческой активности, направленный на преобразование окружающего мира, самого себя и удовлетворение потребностей.



**S → O**

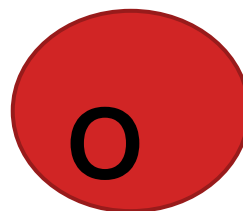

**S ↔ S**

S – субъект; O – объект; Д - действие

# Характеристики деятельности



**Сознательный характер**

человек сознательно ставит цели, определяет средства достижения цели и прогнозирует результат



**Продуктивный характер**

направлена на получение результата



**Орудийный характер**

создание и использование новых орудий труда с помощью других, уже имеющихся орудий



**Преобразующий характер**

изменение окружающего мира и самого себя



**Общественный характер**

человек вступает в отношения с другими людьми

# Структура деятельности

Субъект	субъект обладает активностью, <b>действует</b> в соответствии со своими потребностями (человек, группа людей, общество в целом)
Объект	объект может быть изменен, преобразован или уничтожен в результате деятельности, то <b>на что направлена деятельность</b>
Мотив	<ul style="list-style-type: none"><li>• <b>стимул к деятельности</b>, то, почему действует человек, побуждение к деятельности</li><li>• в мотивах деятельности проявляются потребности, интересы, убеждения, идеалы</li></ul>
Цель	это осознанный <b>образ результата</b> , на достижение которого направлена деятельность
Средства	инструменты, необходимые для достижения цели
Действие	непосредственно процесс, цепь действий
Результат	<b>продукты деятельности</b> - материальные и духовные блага, формы общения людей, общественные условия и отношения и т.д.



# Структура деятельности

М – Ц – С – Д – Р

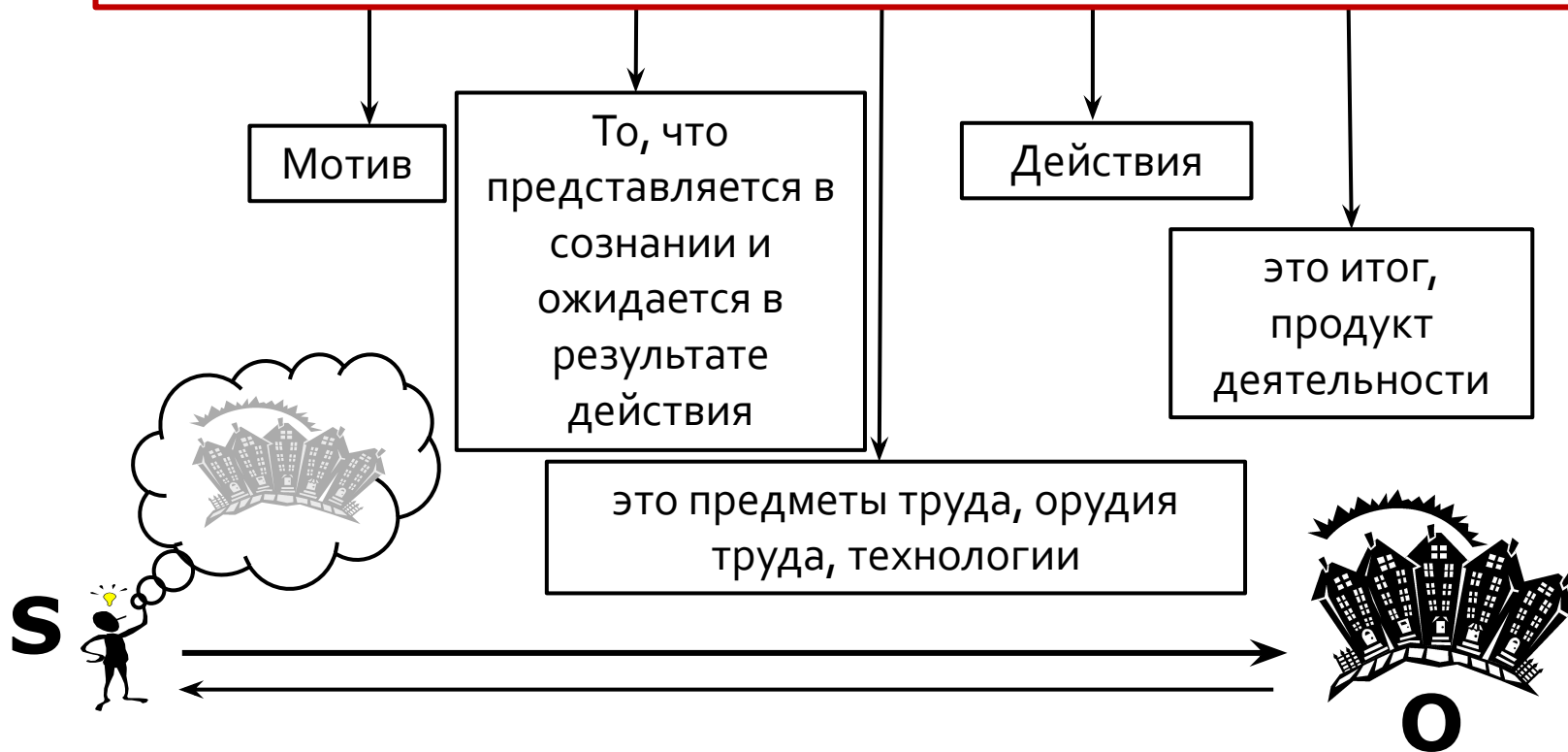

# Виды деятельности

```
graph TD; A[Виды деятельности] --> B[Практическая]; A --> C[Духовная]; B --> D[Материально-производственная]; B --> E[Социально-производственная]; C --> F[Познавательная]; C --> G[Ценностно-ориентировочная]; C --> H[Прогностическая];
```

Практическая

Материально-  
производственная

Социально-  
производственная

Познавательная

Ценностно-  
ориентировочная

Прогностическая

# Виды деятельности

Критерии для классификации	Виды деятельности
Отношение человека к окружающему миру	- Практическая - Духовная
Соотнесение с общественным прогрессом/ходом истории	Прогрессивная – Реакционная Созидательная - Разрушительная
Социальные формы объединения людей	Индивидуальная – коллективная (групповая)
Сферы общественной жизни	Экономическая, политическая, социальная, духовная
<b>Этапы становления и развития личности человека</b>	<b>Игра – учение – труд - общение</b>

# Основные виды деятельности



## Игра

Главное – процесс деятельности



## Труд

вид деятельности, направленный на получение **практически полезного результата**

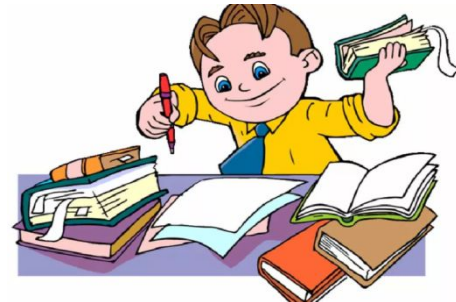

## Учение

Приобретение **новых знаний** и способ действий



## Общение

**Обмен информацией,**  
оценками, чувствами между  
людьми

# ПОТРЕБНОСТИ И ИНТЕРЕСЫ

---

Тема 1.6



# Определение



**Потребность** — осознание и переживание человеком нужды в том, что необходимо для поддержания его жизни и развития личности.

Потребности выступают побудителем любой человеческой активности

Потребности лежат в основе возникновения интересов

Потребности проявляются в мотивах

**МОТИВ**

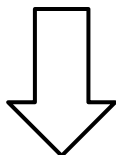

**Деятельность**

То, что побуждает  
деятельность  
человека, ради чего  
она совершается



Потребности  
Убеждения  
Эмоции  
Идеалы  
Интересы

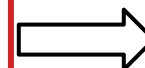

переживаемая  
и осознаваемая  
человеком нужда в  
том, что необходимо  
для поддержания его  
организма и развития  
личности

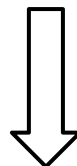

- 1) Условия, обеспечивающие удовлетворения потребностей
- 2) Это ценности, характерные для определенной группы людей

# Классификация потребностей

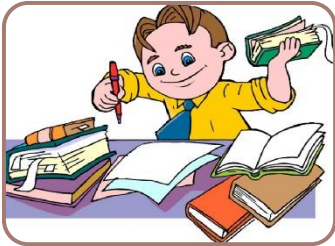

**Идеальные (духовные) потребности** - познание мира, осознание своего места в нем, потребность в духовных благах.



**Социальные потребности**, порожденные обществом. Потребность в общении, труде, в общественном признании.



**Биологические (естественные) потребности** - переживание нужды



# Пирамида потребностей А. Маслоу



# Физиологические

**Физиологические** – потребности в пище, сне, дыхании, воспроизводстве людей, жилище, отдыхе, предохранение себя от неблагоприятных воздействий климата (жары, холода и т.д.). Потребности «здесь и сейчас»

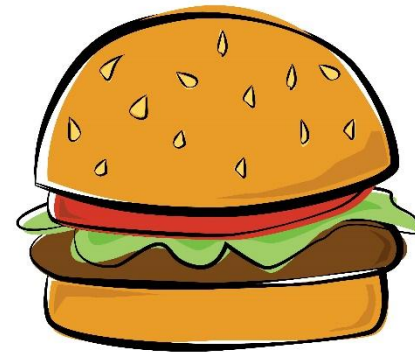

# Экзистенциальные

**Экзистенциальные** – стремление сохранить и защитить свою жизнь, обезопасить себя, родных и своё жилище от вторжения, стихийных бедствий, дискомфорта. Безопасность тела, семьи, уверенность «в завтрашнем дне».



# Социальные потребности

**Социальные** - свидетельствуют о том, что человек – существо социальное, коллективное и вне группы жить не может. Человек имеет потребность в дружбе, привязанности, любви, общения, помощи близких, заботы о другом, принадлежности к сообществу, участия в организациях.

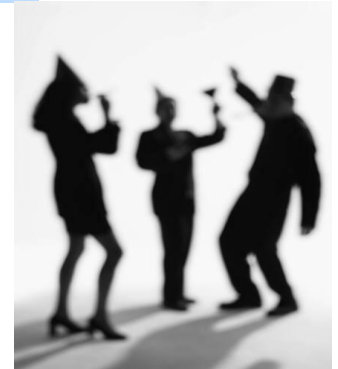
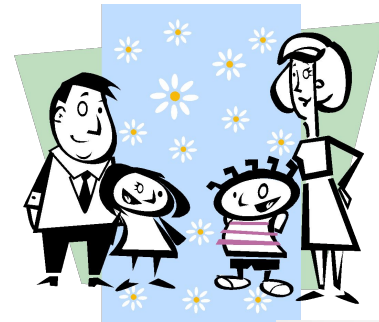
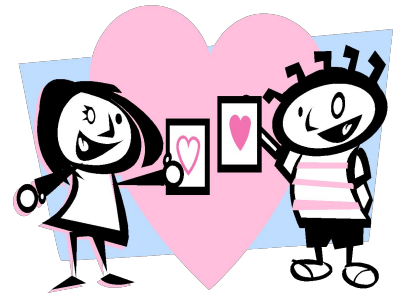

# Престижные потребности

**Престижные** – показывают, что человеку свойственно выделяться чем-либо, обгонять других, быть неравным им, обращать на себя особое внимание и искать преимуществ. Стремление выделиться движет карьерой, желанием получить более высокий статус, престиж, признание, оценку.

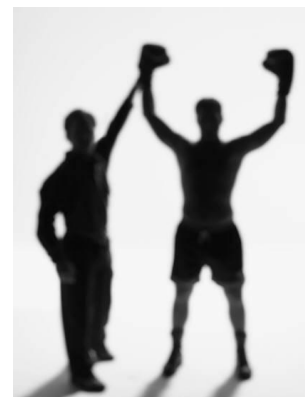

# Духовные потребности

**Духовные** – стремление выразить через творческую активность всё, на что способен человек, т.е. самореализоваться. Духовные потребности многообразны и чрезвычайно важны в жизни человека.

**Примеры:** творчество, создание прекрасного



# Пирамида потребностей А. Маслоу



## Духовные потребности

Творчество, самореализация, самовыражение



## Престижные потребности

Самооценка, уверенность, достижения, уважение



## Социальные потребности

Общение, дружба, семья, любовь, помощь близких

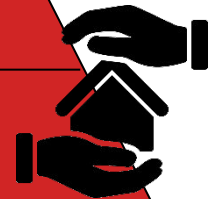

## Экзистенциальные потребности

Безопасность тела, семьи, рабочего места, недвижимости



## Физиологические потребности

Пища, сон, дыхание, воспроизводство людей, жилище, отдыхе

# Подлинные и мнимые потребности

## ПОДЛИННЫЕ (РАЗУМНЫЕ) ПОТРЕБНОТИ

Способствуют сохранению здоровья человека и совершенствованию личности



## МНИМЫЕ (ЛОЖНЫЕ) ПОТРЕБНОТИ

Ведут к разрушению здоровья и организма человека, способствуют деградации личности





# Определение интерес и склонность

**Интерес** — это такая **осознанная потребность**, которая характеризует **отношение людей** к **предметам и явлениям** действительности, имеющих для них важное общественное значение, притягательность.

**Осознанная потребность** - понимание, что необходимы **какие-либо действия**, которые приведут к достижению цели.

# Характеристики интересов человека

- ✓ Зависят от **положения человека в обществе**, от его принадлежности к той или иной социальной группе;
- ✓ В той или иной степени, осознаются людьми и являются мощными **побудительными стимулами** к различным видам деятельности;
- ✓ Выражают **направленность его личности**, которая во многом определяет его жизненный путь, характер деятельности и т.д.

# Классификация интересов

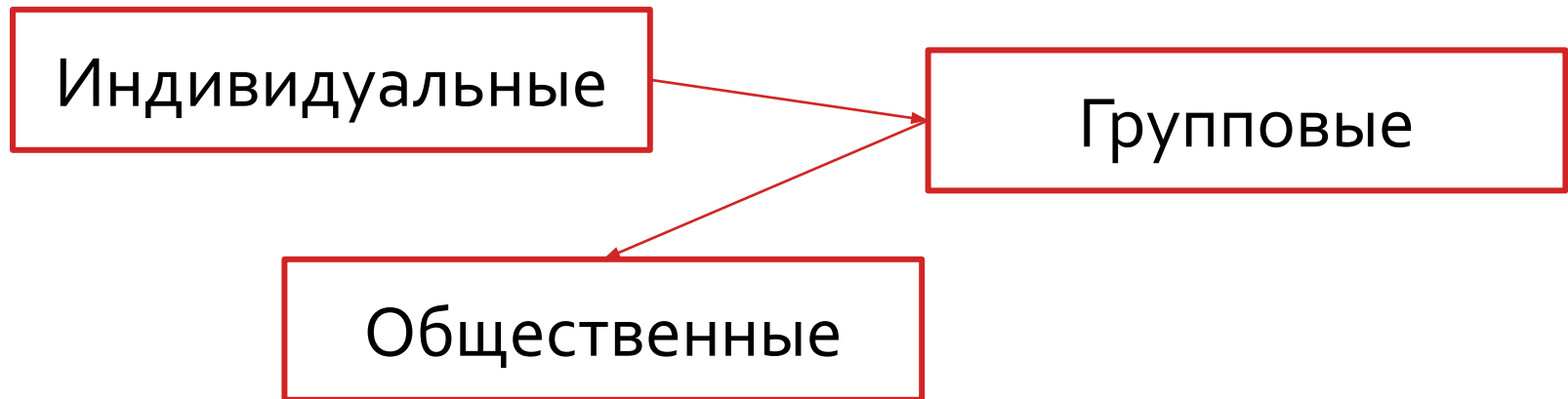

экономические	социальные
политические	духовные

# СПОСОБНОСТИ ЧЕЛОВЕКА

---

Дополнительная тема 1

# Определение



**Способности** - индивидуальные особенности человека, от которых зависит успешность выполнения определенного рода деятельности

Успешность человеческой деятельности зависит от наличия у индивида **определенных способностей**

# От чего зависит развитие способней человека?



Наследственность



От условий жизни  
человека



Личностных качества человека  
(трудолюбие, целеустремленность)

# Классификация способностей

```
graph TD; A[Классификация способностей] --> B[Природные способности - связаны с врожденными задатками (повышенная гибкость суставов, острый слух)]; A --> C[Общие интеллектуальные способности (развитая память, воображение, логическое мышление)]; A --> D[Специальные способности - определяют успех человека в специфических видах деятельности (математические, музыкальные, спортивные).];
```

**Природные способности** - связаны с врожденными задатками (повышенная гибкость суставов, острый слух)

**Общие интеллектуальные способности** (развитая память, воображение, логическое мышление)

**Специальные способности** - определяют успех человека в специфических видах деятельности (математические, музыкальные, спортивные).

# Типология способностей

<b>Задатки</b>	особенности строения мозга и нервной системы, данные нам от рождения
<b>Одаренность</b>	совокупность ряда <b>способностей</b> , обуславливающая особенно успешную деятельность человека в определенной области и выделяющая его среди других лиц
<b>Талант</b>	такая совокупность способностей, которая позволяет получить продукт деятельности, отличающийся <b>новизной, высоким совершенством</b> и общественной значимостью.
<b>Гениальность</b>	<b>высшая ступень</b> развития таланта, позволяющая осуществлять принципиальные сдвиги в той или иной сфере деятельности



# СВОБОДА И НЕОБХОДИМОСТЬ

---

Тема 1.7



# Необходимость

**Необходимость** - внутренние устойчивые связи предметов и явлений, определяющие их закономерное изменение и развитие; это то, что обязательно должно произойти в данных условиях

- Объективна, независимо от сознания человека;
- Вытекает из сущности вещей;
- Обязательно должно произойти.

# Определение



**Свобода** - это возможность выбора видов деятельности в соответствии со своими желаниями, интересами и целями, формируемыми в рамках существующих общечеловеческих ценностей гражданского общества.

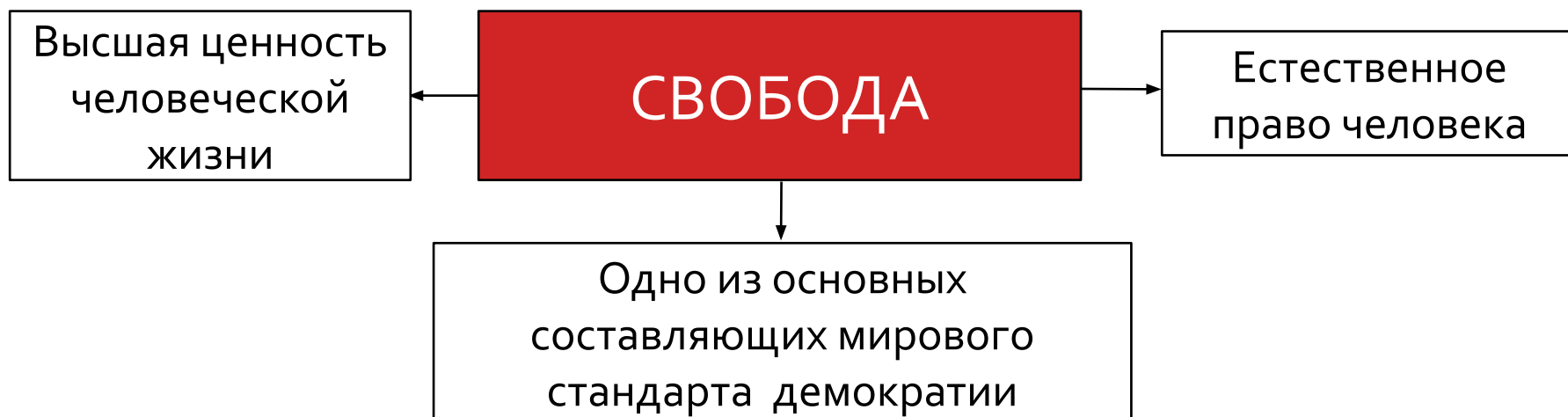

# Характеристики свободы

- Свобода состоит **не в независимости от объективной реальности**, а в умения принимать решения **со знанием законов природы общества**;
- Свобода доступна человеку только как общественному существу. **Быть свободным вне общества невозможно.**
- Свобода возможна лишь при условии, что каждый человек в состоянии **ограничить себя (свои действия и намерения) самостоятельно**, с тем чтобы не ущемлять свободу других.
- Сущность свободы – **выбор.**

# Свобода в деятельности человека

## Относительная свобода

Человек ограничен природными условиями и общественными нормами. Отсутствует выбор объективных условий деятельности.

## Абсолютная свобода

В деятельности человека отсутствуют внешние препятствия для выбора цели и средств её достижения.

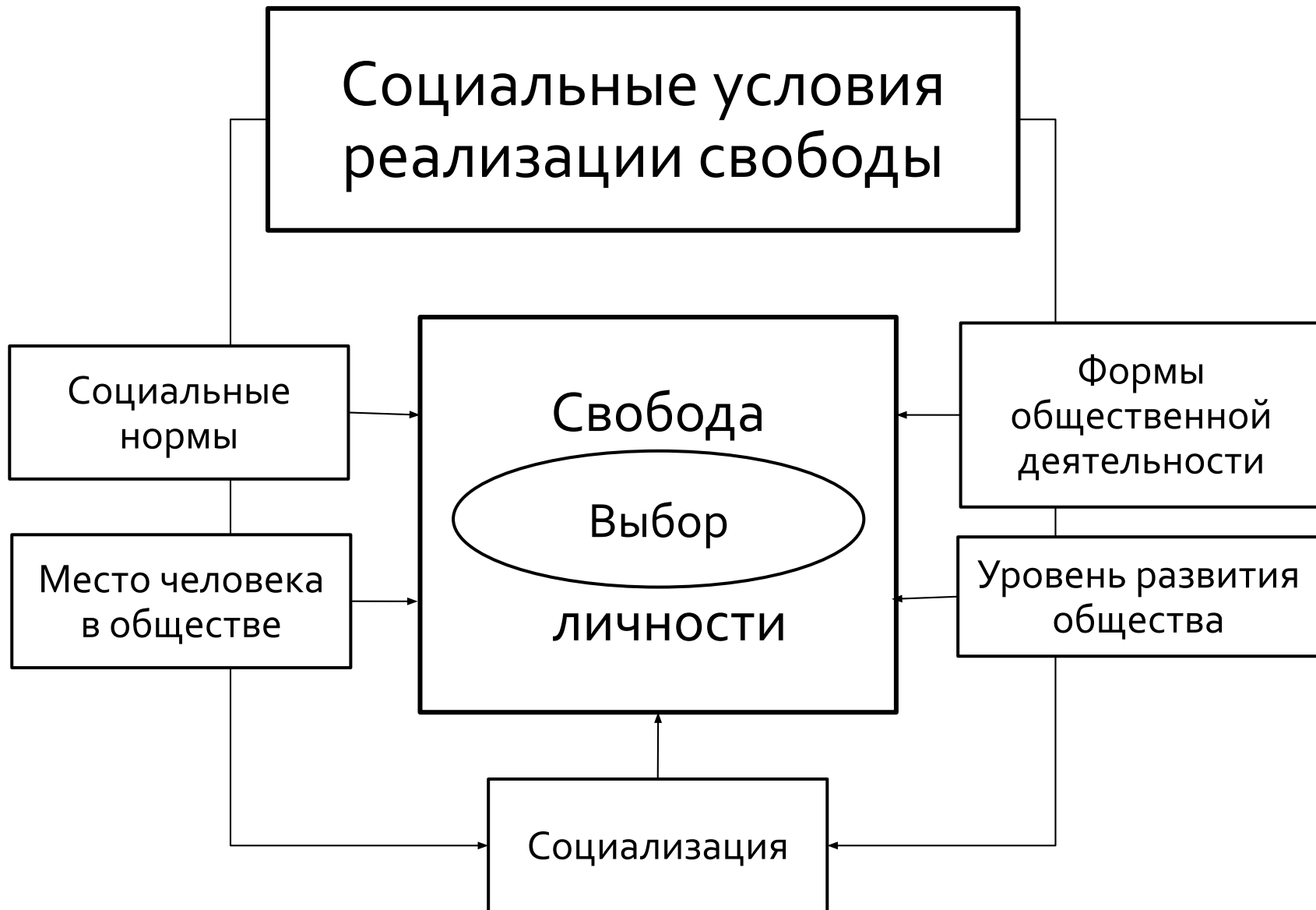

# Парадигмы философии

**Фатализм** (детерминизм) – мировоззренческая концепция, согласно которой все процессы в мире подчинены господству **необходимости**. Все действия человека предопределены и исключают любую возможность выбора

**Волюнтаризм** – мировоззренческая концепция, признающая **волю** как первооснову сущего. Пренебрежения необходимости, свобода воли человека.

# Свободное общество



**Экономическая  
сфера**

Свобода трудовой деятельности,  
свобода предпринимательства



**Политическая  
сфера**

Демократия, плюрализм, свобода  
слова, свобода выборов



**Духовная  
сфера**

свобода совести, вероисповедания,  
свобода творчества



**Социальная  
сфера**

Возможность изменения  
социального статуса



# СИСТЕМНОЕ СТРОЕНИЕ ОБЩЕСТВА

---

Тема 1.8



# Определение общества

**ОБЩЕСТВО**

```
graph TD; A[ОБЩЕСТВО] --> B[В ШИРОКОМ СМЫСЛЕ]; A --> C[В УЗКОМ СМЫСЛЕ];
```

## В ШИРОКОМ СМЫСЛЕ

- **обособившаяся от природы**, но **тесно связана с ней часть мира**, которая включает в себя **способы взаимодействия людей и формы их объединения**

## В УЗКОМ СМЫСЛЕ

**Социальная группа**  
(большая – нация,  
малая - семья)

**Историческая группа**  
(первобытные люди,  
феодальное общество)

**Нация**, жители одной  
страны

# Общественные отношения

**Общественные отношения** - многообразные связи, возникающие между социальными группами, нациями, а также внутри них в процессе экономической, политической, социальной, культурной жизни и деятельности.

Материальные  
отношения

Производственные отношения,  
экологические отношения,  
деторождение

Духовные (идеальные)  
отношения

Моральные, правовые,  
политические,  
религиозные

# Общество как система

**Общество** – сложная социальная система, состоит из подсистема (сфер общественной жизни) и элементов

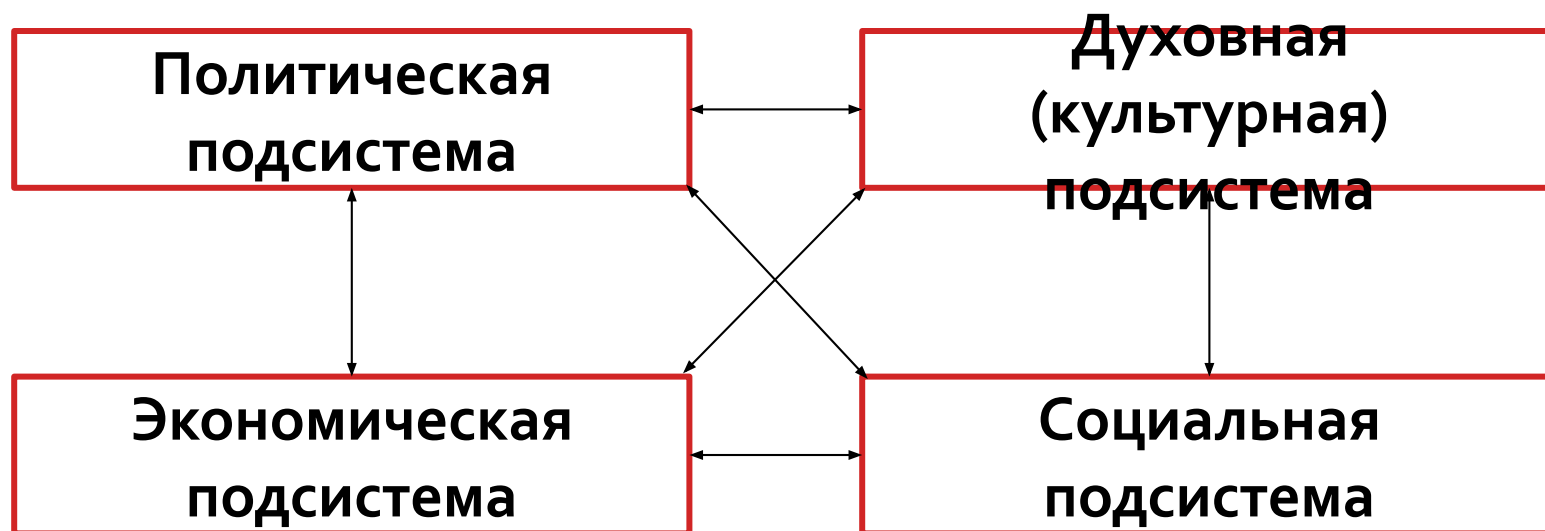

# Подсистемы общества

Экономическая	Социальная	Политическая	Духовная
Производство, распределение, обмен, потребление материальных благ и соответствующие отношения	Отношения между классами, нациями, профессиональными и возрастными группами	Отношения между гражданским обществом и государством, между государством и политическими партиями	Отношения, возникающие в процессе создания духовных ценностей, их сохранения, распространения и потребления



# Базовые потребности и сферы общественной жизни

## Потребности

## Сферы общества

Материальные потребности	Экономическая
Потребности в коммуникации с другими людьми, в принадлежности группе	Социальная
Потребности в организованности, дисциплине, законе и порядке	Политическая
Потребности в самореализации, самоутверждении, в возрастании добра, истины, нравственности	Духовная

# Признаки общества как системы

- Общество - **сложная система**, включающая в себя множество уровней, элементов и подсистем
- Существование разнокачественных элементов: **материальных** (учреждения, технические устройства и др.) и **идеальных** (идеи, ценности, традиции и т д.)
- Основным элементом общества является **человек**
- Общество - **динамическая** система, способная постоянно изменяться, оставаться целостной
- Общество - **интегративная** система

# Признаки общества как системы

- **Самоуправляемая** система
- **Самодостаточность** - способность воссоздавать все необходимые условия для своего существования
- Незавершенность, альтернативность развития
- Непредсказуемость, нелинейность развития





# Науки об обществе

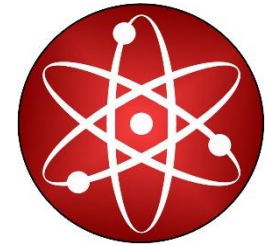

НАУКИ	СОДЕРЖАНИЕ
Экономика	Способы производства товаров и услуг, рыночные отношения
Социология	Об устройстве общества, его структуре, законах его развития, о поведении людей
Политология	Особенность власти, политической деятельности, политических течений и партий
История	Человек и его деятельность в прошлом
Этика	О морали и нравственности
Эстетика	Формы прекрасного в творчестве, в природе и в жизни
Философия	Система идей, взглядов на мир и место человека в нем

# ОСНОВНЫЕ ИНСТИТУТЫ ОБЩЕСТВА

---

Тема 1.9



# Определение



**Социальный институт** - исторически сложившиеся устойчивые формы организации совместной деятельности, регулируемой нормами, традициями, обычаями и направленной на удовлетворение фундаментальных потребностей общества.

**Социальный институт** - это такой способ совместной деятельности людей, при котором она принимает форму упорядоченного, скоординированного и направленного на достижение цели взаимодействия.

# Структура социального института

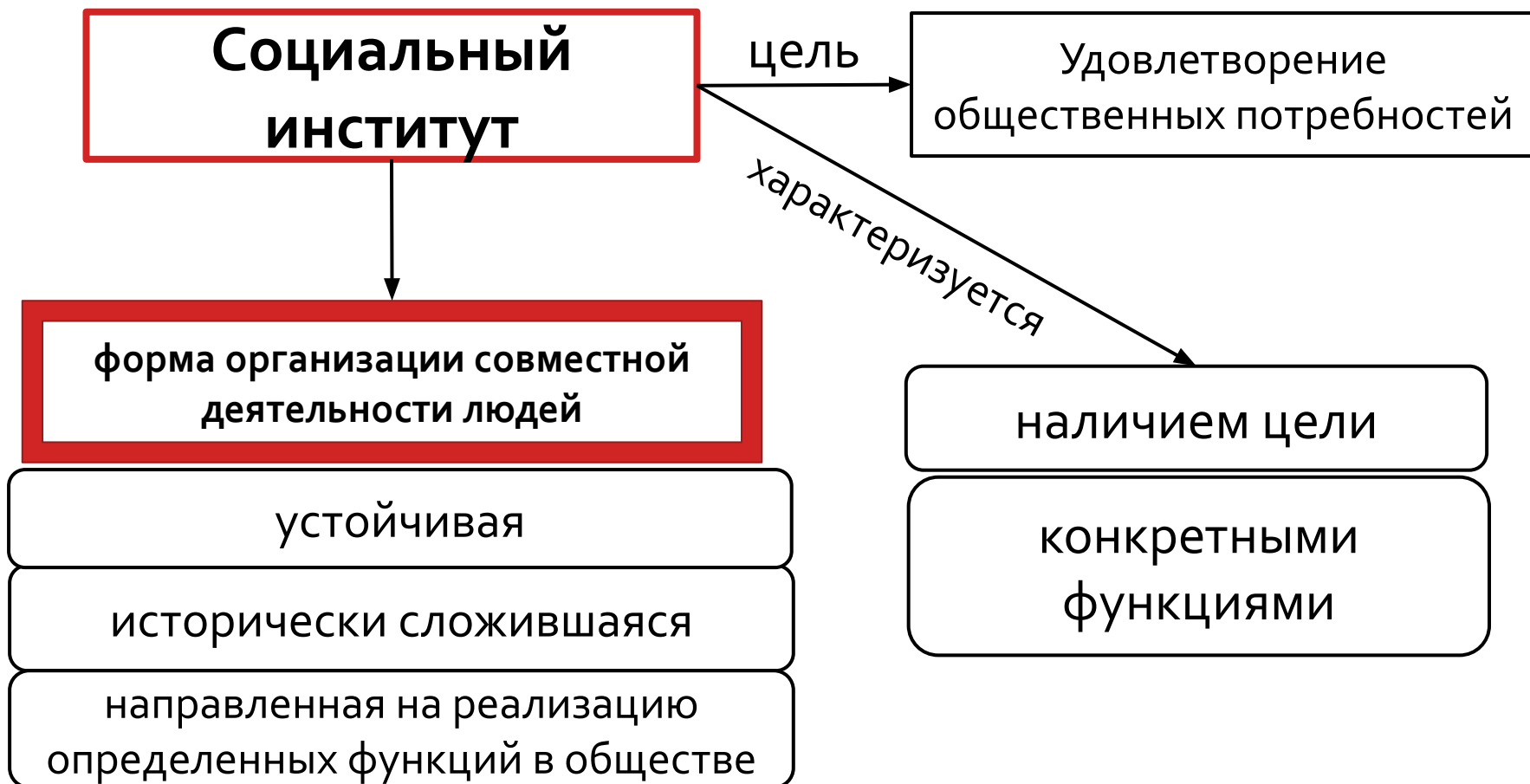

# Основные комплексы социальных институтов

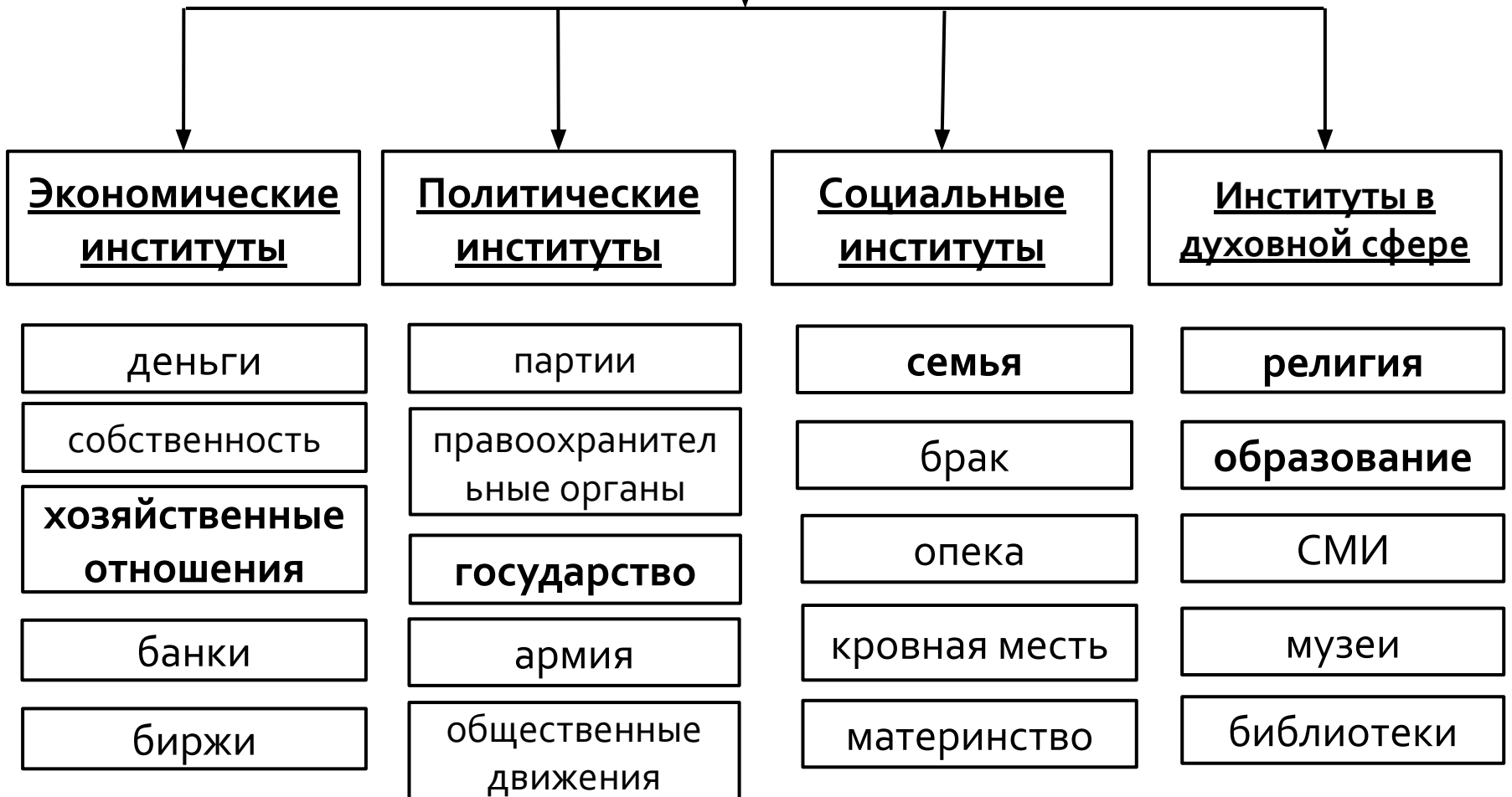

# Потребности и социальные институты

Потребности	Соц. институты	Время возникновения
Воспроизводство рода	Семья и брак	500 тыс. лет назад
Безопасность и соц. порядок	Политические (гос-во)	5-6 тыс. лет назад
Добывание средств к существованию	Экономические (производство)	2 млн. лет назад
Передача знаний, социализация	Образование (вкл. Науку, культуру)	5-6 тыс. лет назад
Решение духовных проблем, смысла жизни	Религия	30-40 тыс. лет назад

# Основные институты общества

Институты	Цель существования	Устная и письмен. традиция	Образцы поведения	Организации	Символ. черты
<u>Политические</u>	Защита прав и безопасности	Конституция, законодательство, история	Лояльность подчинение	Государство Партия	Флаг, герб, гимн
<u>Экономические</u>	Добывание средств к жизни	Контракты	Правила честной конкуренции трудолюбие	Фабрики, магазины, ж/д, станки	Деньги, торговая марка, реклама

# Основные институты общества

Институты	Цель существования	Устная и письмен. традиция	Образцы поведения	Организации	Символ. черты
<b>Религиозные</b>	Углубление веры, постижение смысла бытия	Библия	Страх, благоговение, почитание	Церковь	Крест, иконы, святые мощи
<b>Социальные</b>	Взаимодействие людей	Моральные нормы, традиции, обычаи и др.	Альтруизм, честность, порядочность	Семья, брак, вторичные социальные группы	



# Характерные черты социальных институтов

1. Совокупность лиц, занятых определенным **видом деятельности и** удовлетворяющих **общественную потребность**

2. Закреплен **системой норм**, регулирующих поведение людей

3. Имеет **учреждения** с определенными материальными средствами.

4. **Интегрирован** социальную, политическую, правовую, ценностную **структуру общества**

- Обеспечивает связь с другими институтами
- Позволяет узаконить его деятельность и осуществлять контроль

# Функции социальных институтов

- ✓ Организация человеческой деятельности в определённую **систему ролей и статусов**
- ✓ Удовлетворение жизненные **потребности общества**
- ✓ Осуществление **социализации**
- ✓ **Контроль** поведения членов общества
- ✓ **Регуляция властных отношений**
- ✓ Осуществление **коммуникации** между людьми

# Функции социальных институтов

```
graph TD; A[Функции социальных институтов] --> B[Явные]; A --> C[Скрытые]; B --> D[Заявлены официально, признаны и контролируются обществом]; C --> E[выполняются скрыто или непреднамеренно];
```

**Явные**

Заявлены  
официально,  
признаны и  
контролируются  
обществом

**Скрытые**

выполняются скрыто  
или  
непреднамеренно

# Функции институтов

- На выполнении 1 функции могут специализироваться несколько институтов.

семья	церковь	школа	государство
СОЦИАЛИЗАЦИЯ			

- Ряд институтов выполняет несколько функций одновременно (семья, государство, церковь).
- Функции изменяются со временем.

# Институционализация

**Институционализация** - придание упорядоченности, нормативного характера общественным связям и новым видам деятельности.

- Институционализация – процесс образования социального института.
- Институционализация происходит во всех сферах общественной жизни: хозяйственной, социальной, духовной и политической.

# ПОНЯТИЕ КУЛЬТУРЫ. ФОРМЫ И РАЗНОВИДНОСТИ КУЛЬТУРЫ

Тема 1.10

# Определение



**Культура (в широком смысле)** - это совокупность всех видов и результатов преобразующей деятельности человека, направленной как на внешнюю среду, так и на него самого, характеризующаяся исторической обусловленностью и изменчивостью.

Слово **«Культура»** (от лат. culture - возделывание, воспитание, образование) в наиболее широком смысле означает **все созданное человеком** - это сотворенная человеком «вторая природа»

# Другие определения

1. Совокупность **искусственных объектов**, созданных человеком в процессе освоения и преобразования природы.
2. Уровень, степень развития какой-либо **отрасли знания или деятельности** (культура труда, правовая культура и т.п.).
3. Характеристика **отдельных исторических эпох**, этносов и наций (культура России, античная культура).
4. Уровень, **степень развития человека** как члена общества (культурный человек).



# Формы культуры

**Материальная** – результат производства и освоения предметов и явлений материального мира; вещи, материалы, существующие в пространстве на протяжении определенного времени.

- Основана на рациональном, репродуктивном типе деятельности
- Выражено в объективно-предметной форме
- Удовлетворяет первичные потребности человека

*Примеры: здания, транспорт, технические устройства и т.д.*

**Духовная** – совокупность духовных ценностей и творческой деятельности по их производству, освоению и применению.

- Основана на творческом типе деятельности
- Выражено в субъективной форме
- Удовлетворяет вторичные потребности человека

*Примеры: традиции, обычаи, ценности, нормы и т.д.*

# Компоненты духовной культуры

Наука

Образование

Религия

Мораль

Искусство

# Функции культуры



## Познавательная

формирование целостного представления о народе, стране, эпохе



## Оценочная

осуществление дифференциации ценностей, обогащения традиций



## Регулятивная (нормативная)

формирование системы норм и требований общества ко всем индивидам во всех областях жизни и деятельности



## Информативная

осуществление передачи и обмена знаниями, ценностями, опытом предшествующих поколений



## Коммуникативная

способность сохранять, передавать и тиражировать культурные ценности



## Социализации

усвоение индивидом системы знаний, норм, ценностей, приучение к социальным ролям, нормативному поведению.

# Разновидности культуры



**ЭЛИТАРНАЯ**



**НАРОДНАЯ**

**МАССОВАЯ**



**Существует тенденция к взаимопроникновению культур**

# Основные формы культуры

**Народная** - тип культуры, создаваемой **коллективной деятельностью народа** и отражающий национальный характер.

**Элитарная** (высокая культура) - тип культуры, рассчитанный на **узкий круг ценителей**, подготовленных к восприятию сложных произведений, создается привилегированной частью общества, либо по её заказу **профессиональными авторами**.

**Массовая** - тип культуры, направленный на **массовое коммерческое производство стандартизованных объектов**, понятна и общедоступна всем возрастам, слоям населения.

Разновидности культуры	Народная	Элитарная	Массовая
Кем создается?	Анонимными авторами, не являющимися профессионалами	Привилегированной частью общества, либо по её заказу профессиональными авторами	Авторами, известными людьми
Уровень сложности	Понятна широкой аудитории	Трудна для неподготовленного зрителя	Понятна широкой аудитории, обладает меньшей худож. ценностью
Круг потребителей	Широкая аудитория	Узкий круг зрителей	Массовая аудитория
Коммерческий успех	Нет	Нет	Да, произведения – товар, продукт.
Примеры	Сказки, пословицы, русские народные песни и танцы, мифы	Опера, балет, классическая музыка, живопись	Кино, телевидение, поп-музыка, «бульварная» литература

# Разновидности культуры

**Доминирующая** - культура, которую **разделяют большинство** членов того или иного общества

**Субкультура** – часть общей культуры, системы ценностей, традиций, обычаев, **присущих определенной социальной группе** (молодежи, профессии, нац. меньшинствам)

**Контркультура** - такая субкультура, которая не просто отличается от преобладающей культуры, но **противостоит** господствующим ценностям, находится в конфликте с ними

# Составляющие и признаки субкультуры

Ценности

Знание (картина мира в узком смысле)

Образ жизни

Социальные институты как системы норм

Социальные роли и статусы

Потребности и склонности



# Диалог культур



**Диалог культур** - взаимодействие, обмен ценностями между различными культурными образованиями (субкультурами, контркультурами) в рамках крупных культурных зон, между культурными регионами, сформировавшими на заре истории человечества свой комплекс специфических черт.

## **Проявление диалога культур:**

- Гуманитарные связи между различными культурными образованиями;
- Приобщение отдельной личности к другим культурами.

# НАУКА. ОСНОВНЫЕ ОСОБЕННОСТИ НАУЧНОГО МЫШЛЕНИЯ

---

Тема 1.11

# Научное познание

**Научное познание** - особый вид познавательной деятельности, направленный на выработку **объективных, системно организованных и обоснованных знаний** о природе, человеке и обществе.

## Особенности

- **Объективность** - независимость знания от познающего субъекта
- **Доказательность** - необходимость обоснования
- **Проверяемость** - любой полученный результат должен быть подтвержден другими исследованиями
- **Системность** - взаимосвязь теоретического и эмпирического уровня, которые складывается в единую систему познания
- **Рациональность**
- **Использование «языка науки»**

# Цели научного познания

- постижение истины;
- открытие объективных законов действительности.

**Главный двигатель науки – общественные потребности.**

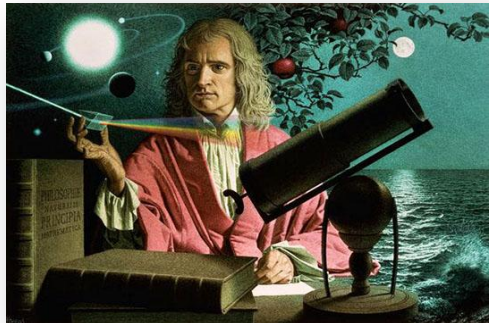

# Уровни научного познания

ТЕОРЕТИЧЕСКИЙ

- Систематизация знаний об объектах
- Логическая модель изучаемого объекта

$$x^n + y^n = z^n$$

ЭМПИРИЧЕСКИЙ

Взаимодействие с изучаемым объектом (наблюдение, эксперимент)

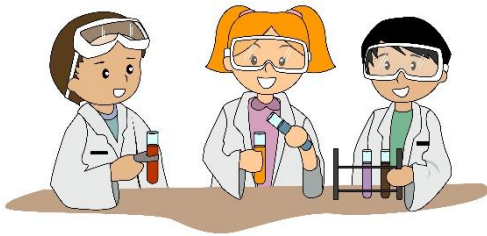

# Методы научного познания

**Метод** – это практический или теоретический способ достижения научной цели

## ТЕОРЕТИЧЕСКИЙ УРОВЕНЬ

- Выдвижение гипотез
- Анализ
- Синтез
- Индукция
- Дедукция
- Абстрагирование
- Моделирование и др.

## ЭМПИРИЧЕСКИЙ УРОВЕНЬ

- Наблюдение
- Сравнение
- Эксперимент
- Измерение
- Описание и др.

# Методы теоретического уровня познания

- **Выдвижение гипотез** – выдвижение и обоснование некоторых **предположений**, с помощью которых можно было бы объяснить определенные эмпирические факты
- **Анализ** – разделение **целого на части** и изучение каждой из них в отдельности
- **Синтез** – **соединение разрозненных частей** в единый объект
- **Индукция** – логический переход от **частного к общему**
- **Дедукция** - логический переход от **общего к частному** и др.

# Методы эмпирического уровня познания

- **Наблюдение** – это целенаправленное систематизированное **восприятие объекта**, в ходе которого доставляется первичный материал для научного исследования
  - **Эксперимент** – метод исследования объекта, при котором исследователь (экспериментатор) **активно воздействует на объект**, создает искусственные условия, необходимые для выявления определенных его свойств
  - **Сравнение** – представляет собой метод **сопоставления объектов** с целью выявления сходств и различий между ними
- + **Измерение** – сопоставление объекта с **эталоном**

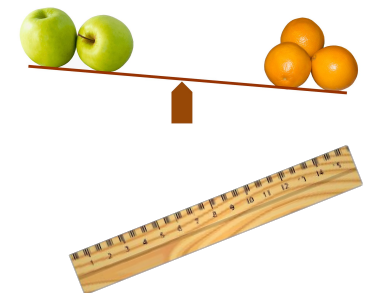



# Формы научного познания

## Эмпирический уровень

**Научный факт** - отражение объективного факта в человеческом сознании, т.е. описание посредством некоторого языка

**Эмпирический закон** - объективная, существенная, конкретно-всеобщая, повторяющаяся, устойчивая связь между явлениями и процессами

## Теоретический уровень

**Гипотеза** - научное предположение, сформулированное на основе ряда фактов, истинное значение которого неопределенно, нуждается в доказательстве

**Теория** - наиболее развитая форма научного знания, дающая целостное **отображение закономерных и существенных связей** определённой области действительности

**Проблема** - объективное противоречие

# Уровни научного познания

ТЕОРЕТИЧЕСКИЙ УРОВЕНЬ

ЭМПИРИЧЕСКИЙ УРОВЕНЬ

Методы научного познания

Выдвижение гипотез, анализ,  
синтез, индукция, дедукция

Наблюдение, сравнение,  
эксперимент, измерение, описание

Формы научного познания

Проблема, гипотеза, теория

Научный факт,  
эмпирический закон

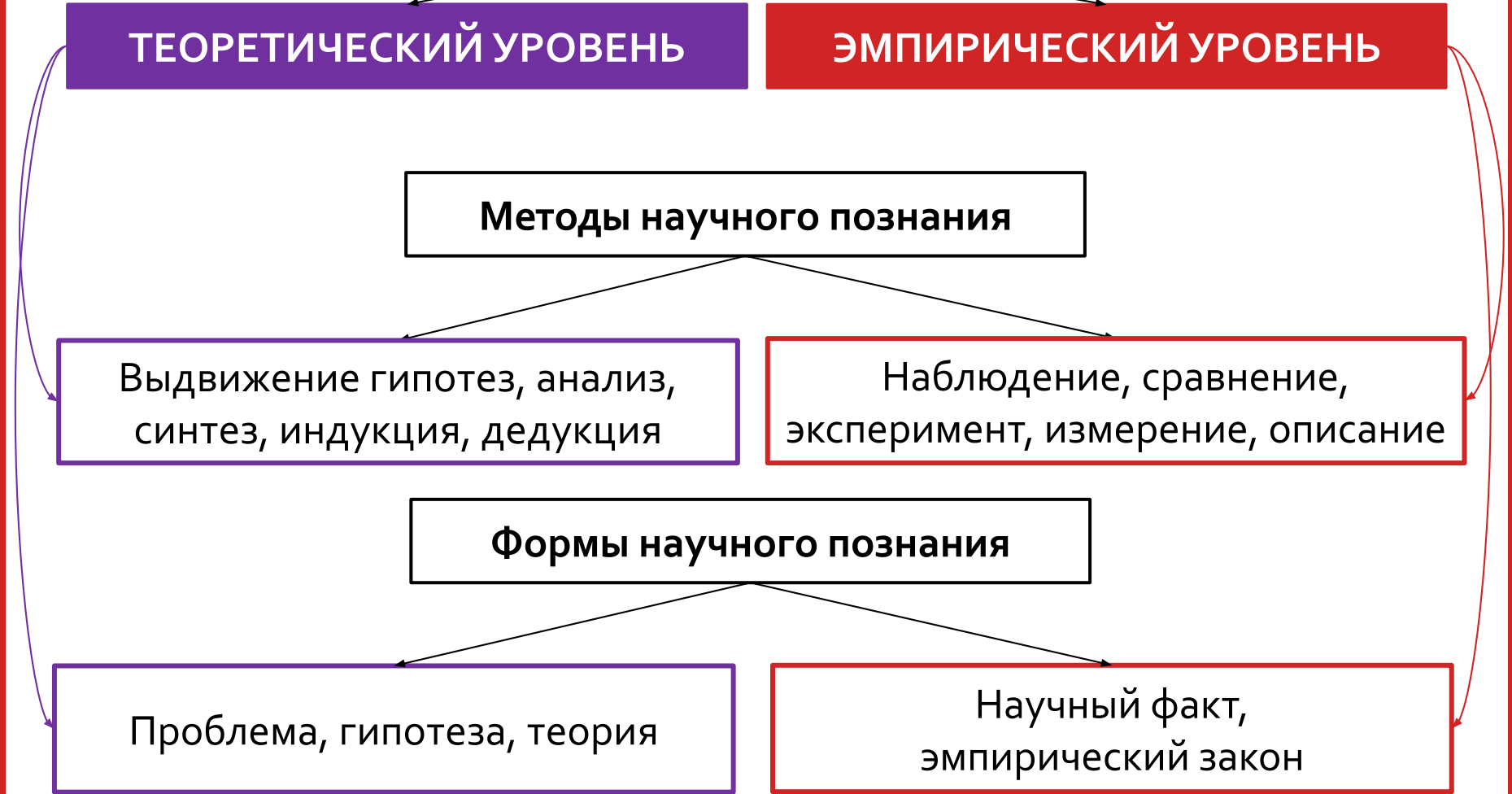

# Ненаучное познание

**Ненаучное познание** – разрозненное, несистематизированное знание, которые не формализуется и не описывается законами.

- Донаучное
- Паранаучное
- Лженаучное
- Антинаучное
- Религиозное и др.

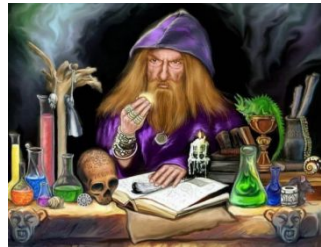

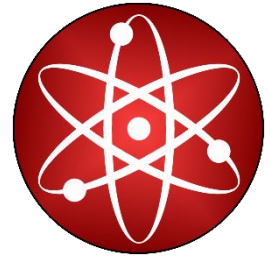

# Определение

**Наука** - это форма культуры и человеческой деятельности, которая направлена на выработку системы объективных знаний о мире, закономерностях развития природы, общества и мышления.

↑

Определение в широком смысле, далее мы рассмотрим другие определения науки в узком смысле

# НАУКА

## Социальный институт

Особая система организаций, учреждений (НИИ, ВУЗы, Академия наук РФ и др.)



## Отрасль духовного производства (специфическая деятельность)

- Система научных исследований
- Опытно-конструкторские разработки



## Особая система знаний

Целостная система на основе определенных принципов в форме научных представлений, понятий, теорий.

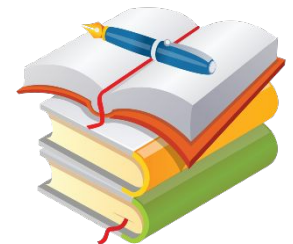

# Основные функции науки

## Познавательно-прогностическая

Вооружение людей новыми объективными знаниями о природе, обществе, человеке; прогнозирует последствия изменения окружающего мира, раскрывает возможные опасные тенденции развития общества.

## Культурно-мировоззренческая функция

Связана с её способностью систематизировать знания и представлять их в определённых картинах мира; научные представления, усвоенные человеком, определяют его отношение к различным явлениям и формируют его мировоззрение.

## Социально-производственная функция

Использование научных знаний и методов при решении различных общественных проблем; технологические прорывы, научно-техническая революция.

**Парадигма** (от гр. paradeigma - пример, образец) - господствующая система идей и теорий, которая служит эталоном мышления в конкретный исторический период и позволяет учёным и обществу успешно решать стоящие на повестке дня мировоззренческие и практические задачи.

## Модели развития науки

```
graph TD; A[Модели развития науки] --> B[Модель постоянного развития науки]; A --> C[Модель развития науки через научные революции];
```

Модель постоянного  
развития науки

Модель развития науки  
через научные революции

# Классификация наук

## По объекту изучения

<b>Точные</b> (о числах и количественных отношениях)	Математика
<b>Технические</b> (о технике и механизмах)	Машиностроение, робототехника, космонавтика
<b>Естественные</b> (о неживой и живой природе)	Физика, химия, биология, экология, астрономия и пр.
<b>Социально-гуманитарные</b> (об обществе)	Философия, социология, история, экономика, психология



# Классификация наук

По направленности и отношению к практике

**Фундаментальные**

- изучают «в чистом виде» законы природы, общества и мышления
- не имеют ориентации на практическое применение знаний
- служат для решения производственных и социально-практических задач
- используют законы и закономерности, установленные фундаментальными науками

**Прикладные**

# Особенности общественных (социально-гуманитарных) наук

- ✓ Субъект и объект познания **совпадают**
- ✓ Общественные науки всегда задевают непосредственно **интересы людей**
- ✓ Социальное познание всегда нагружено **оценкой**
- ✓ Открытые законы носят **вероятный характер**, прогностическая функция ограничена
- ✓ **Сложность** объекта познания – общества

# ОБРАЗОВАНИЕ, ЕГО ЗНАЧЕНИЕ ДЛЯ ЛИЧНОСТИ И ОБЩЕСТВА

---

Тема 1.12



# Определение

**Образование** – это процесс целенаправленной передачи новым поколениям знаний о мире и других духовных ценностей общества, накопленных предшествующими поколениями, осуществляемый в интересах человека, семьи и государства

**Цель образования:** приобщение индивида к достижениям человеческой цивилизации, ретрансляция и сохранения ее культурного достояния.

# Функции образования



Экономическая

Формирование социально-профессиональной структуры общества: воспроизводство рабочей силы.



Социальная

- Социализация личности, воспроизводство социальной структуры;
- Канал социальной мобильности.



Культурная

Сохранение и ретранслирование культурного достояния общества из поколения в поколение.

# Современные тенденции образования



**ГУМАНИЗАЦИЯ**

Внимание к личности учащегося, его интересам, запросам, индивидуальным особенностям



**ГУМАНИТАРИЗАЦИЯ**

Повышение роли социально-гуманитарных дисциплин в образовательном процессе



**ИНТЕРНАЦИО-  
НАЛИЗАЦИЯ**

Интеграция образовательных систем, реализация сходных учебных программ



**ДЕМОКРАТИЗАЦИЯ**

Массовое распространение образование, которое становится доступно для широких слоев населения

# Современные тенденции образования



**РОСТ  
ПРОДОЛЖИТЕЛЬНОСТИ**

Общество нуждается в высококвалифицированных специалистах, что удлиняет сроки обучения



**НЕПРЕРЫВНЫЙ  
ХАРАКТЕР**

Вызвано совершенствованием и обновлением науки, техники и технологии



**СБЛИЖЕНИЕ НАЦ.  
СИСТЕМ  
ОБРАЗОВАНИЯ**

Среднее образование в старших классах приближается к высшему (существует профильное разделение),



**КОМПЬЮТЕРИЗАЦИЯ  
(ИНФОРМАТИЗАЦИЯ)**

Информационные технологии становятся элементом образовательного процесса

# Система образования

Под **системой образования** понимается совокупность образовательных программ и стандартов, сеть образовательных учреждений и органов управления, а также комплекс принципов, определяющих ее функционирование.

Сеть образовательных учреждений

Органы управления образованием

Совокупность образовательных стандартов и программ

Принципы, определяющие функционирование системы



# Уровни образования

## Общее образование

- Дошкольное образование
- Начальное общее образование
- Основное общее образование
- Среднее (полное) общее образование

## Профессиональное образование

- Среднее профессиональное - (техникум, колледж, училище)
- Высшее образование - высшие учебные заведения (бакалавриат, магистратура, специалитет и т.д.).

## Дополнительное образование

- Секции
- Кружки
- Спортивные школы

# Основные принципы образовательной политики в РФ

1. Признание **приоритетности** образования;
2. Обеспечение **права** каждого человека **на образование**, **недопустимость дискриминации** в сфере образования;
3. **Гуманистический характер** образования, приоритет жизни и здоровья человека, прав и свобод личности, свободного развития личности и т.д.
4. **Единство образовательного пространства** на территории РФ, защита и развитие **этнокультурных особенностей** и традиций народов РФ в условиях многонационального государства;
5. Создание благоприятных условий для интеграции системы образования РФ с системами образования **других государств** на равноправной и взаимовыгодной основе.

# Основные принципы образовательной политики в РФ

5. **Светский характер** образования;
6. **Свобода выбора** получения образования **согласно склонностям и потребностям человека**, создание условий для самореализации каждого человека, свободное развитие его способностей;
7. Обеспечение **права на образование в течение всей жизни** в соответствии с потребностями личности, адаптивность системы образования к уровню подготовки, особенностям развития, способностям и интересам человека;
8. **Демократический характер** управления образованием, обеспечение прав педагогических работников, обучающихся и их родителей.

# РЕЛИГИЯ

---

Тема 1.13



# Определение

**Религия** – мировоззрение и мироощущение, а также соответствующее поведение, основанные на вере в существование Бога или богов, сверхъестественного, включающее в себя свод норм и правил поведения, обрядов, культовых действий и объединений людей в организации (церковь, община)



# Структура религии



## Религиозное сознание

- мировоззрение, основанное на вере в Бога
- вера в наличие сверхъестественного, в истинность религиозных догматов и священных текстов, в религиозные авторитеты



## Куль

- вид религиозной деятельности, религиозное поклонение сверхъестественным силам
- система ритуалов, обрядов



## Религиозные отношения

- совокупность взаимодействий людей, в основе которых лежим религия



## Религиозные организации

- религиозная организация, в основе которой лежит вероучение, определяющее религиозную этику и деятельность верующих
- церковь, секты

# Роль религии

**Религия** –  
универсальный  
культурный механизм  
регуляции  
человеческой жизни



1. Посредством системы культовых действий организует повседневную жизнь.
2. Формирует мировоззрение, заставляет человека задуматься над смыслом существования.

# Религиозное сознание

**Религиозное сознание** - это **убеждение** верующих в реальном существовании сверхъестественного, потустороннего, в том, что источником главных ориентиров и ценностей человечества является Бог - высшая сила в мире.

- Вера в сверхъестественное
- Убежденность в реальности контактов с объектами религиозного поклонения
- Судьба человека зависит от воли божества
- Основными организационными формами религии являются церковь и секты



# Классификация

## Религиозные системы

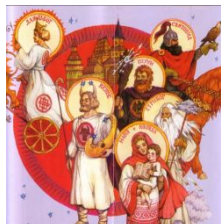

Политеизм  
много богов

Монотеизм  
один бог



## Ранние формы религии



Тотемизм  
(фетишизм, магия)

Анимизм



## Основные формы религии

Региональные

Иудаизм, конфуцианство

Мировые

Буддизм, Ислам, Христианство

# Основные формы религии

**Мировые** - группа религий, отличающаяся распространённостью по **всем регионам Земли**, **обращение ко всем людям** независимо от их этнической и политической принадлежности, **наибольших числом верующих: христианство, ислам, буддизм.**

**Региональные (национально-государственные)** - иудаизм, конфуцианство, синтоизм и др. Данные религии составляют основу религиозной жизни **отдельных наций.**

# Мировые религии

**Буддизм**



**Христианство**



**Ислам**



# Признаки мировых религий



**Большое число** последователей по всему миру



**Эгалитарность** - проповедь равенства всех людей, обращение к представителям всех социальных групп



**Понятность** основных постулатов



**Космополитичность**: носят меж- и надэтнический характер, выходя за пределы нации и государств

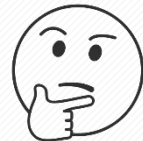

Причастность к **обыденным проблемам** людей



**Практическое участие** верующих в обрядах и церемониях

# Церковь

**Церковь** - самостоятельная и самоуправляемая религиозная организация, объединяющая единоверцев и противопоставляющая их представителям иных верований на основании особых вероучения и культа.

Церковь – организация религии, имеет иерархию с четким распределением обязанностей на каждом уровне.

## **Русская православная церковь (РПЦ)**

– наиболее влиятельная религиозная организация в России.

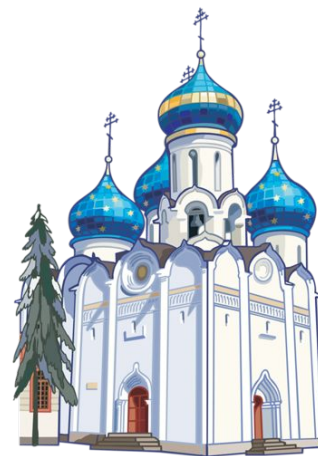

# Функции религии

МИРОВОЗЗРЕНЧЕСКАЯ ФУНКЦИЯ

НОРМАТИВНАЯ ФУНКЦИЯ

ПСИХОЛОГИЧЕСКАЯ ФУНКЦИЯ

КОММУНИКАТИВНАЯ ФУНКЦИЯ

ИНТЕГРИРУЮЩАЯ-ДЕЗИНТЕГРИРУЮЩАЯ

КУЛЬТУРОТРАНСЛИРУЮЩАЯ ФУНКЦИЯ



# Россия – светское государство

## **Конституция РФ. Статья 14**

- 1) Российская Федерация - светское государство. Никакая религия не может устанавливаться в качестве государственной или обязательной.
- 2) Религиозные объединения отделены от государства и равны перед законом»

## **Конституция РФ. Статья 28**

Каждому гарантируется свобода совести, свобода вероисповедания, включая право исповедовать индивидуально или совместно с другими любую религию или не исповедовать никакой, свободно выбирать, иметь и распространять религиозные и иные убеждения и действовать в соответствии с ними

# Свобода совести

Принцип **отделения** религиозных организаций от государства.

Все религии признаются **равноправными**.  
Государство нейтрально в вопросах веры.

**Светский характер государства**: запрещена любая форма религиозной и атеистической пропаганды в образовательных учреждениях

Государство гарантирует всем верующим возможность **свободно отправлять свой культ**.



# ИСКУССТВО

---

Тема 1.14



# Определение



**Искусство** - специфические формы общественного сознания и человеческой деятельности, которая представляет собой отражение окружающей действительности в художественных образах



Как и наука, искусство стремится выявить значимые свойства предметов и явлений, но представляет эти характеристики в виде конкретных **чувственно-наглядных образов**

# Специфика искусства

**Предмет искусства:** человек, его отношения с окружающим миром и другими индивидами, а также жизнь людей в определённых исторических условиях.

- ✓ Образность и наглядность
- ✓ Использование художественных средств (слово, звук, цвет, форма и т.п.)
- ✓ Чувственное отражение окружающего мира, обращение к эмоциям человека
- ✓ Ярко выраженный субъективный характер

# Функции искусства



Гедонистическая



Эстетическая



Психологическая



Познавательная



Воспитательная



Коммуникативная



Ценностно-ориентирующая



Социально-преобразовательная

# Функции искусства

<b>Гедонистическая</b>	Эстетическое наслаждение
<b>Эстетическая</b>	Формирует эстетические вкусы
<b>Психологическая</b>	Сохранение и восстановление психологического равновесия личности
<b>Познавательная</b>	В творениях отражаются культурно-исторические, национальные, религиозные и другие черты эпохи
<b>Воспитательная</b>	Воздействие на мировоззрение и поведение людей
<b>Коммуникативная</b>	Общение людей по поводу произведению искусства; Общение автора со зрителями через произведение искусства
<b>Ценностно-ориентирующая</b>	Произведения искусства ориентируют людей в системе норм и ценностей
<b>Социально-преобразовательная</b>	Обращает внимание на социальные проблемы

# Виды искусства

литература

архитектура

скульптура

живопись

музыка



музыка

балет

драма

цирк

театр

эстрада

кино

# МОРАЛЬ

---

Тема 1.15

# Определение



**Мораль** – система социальных норм, ценностей, принципов и правил, регулирующая человеческие отношения с позиции добра и отрицания зла.

Нравственная  
деятельность

Нравственные  
отношения

Моральное  
сознание



# Структура морали

Нравственная деятельность	Нравственные отношения	Моральное сознание
<ul style="list-style-type: none"><li>• Поступок (социально значимые действие, результат сознательного выбора человека)</li><li>• Поведение (последовательная цель поступков человека)</li></ul>	Совокупность отношений, возникающих в процессе нравственной деятельности	<ul style="list-style-type: none"><li>• Категории морали</li><li>• Моральные нормы</li><li>• Моральные принципы</li><li>• Моральные ценности и идеалы</li></ul>

# Элементы морали



# Характерные черты

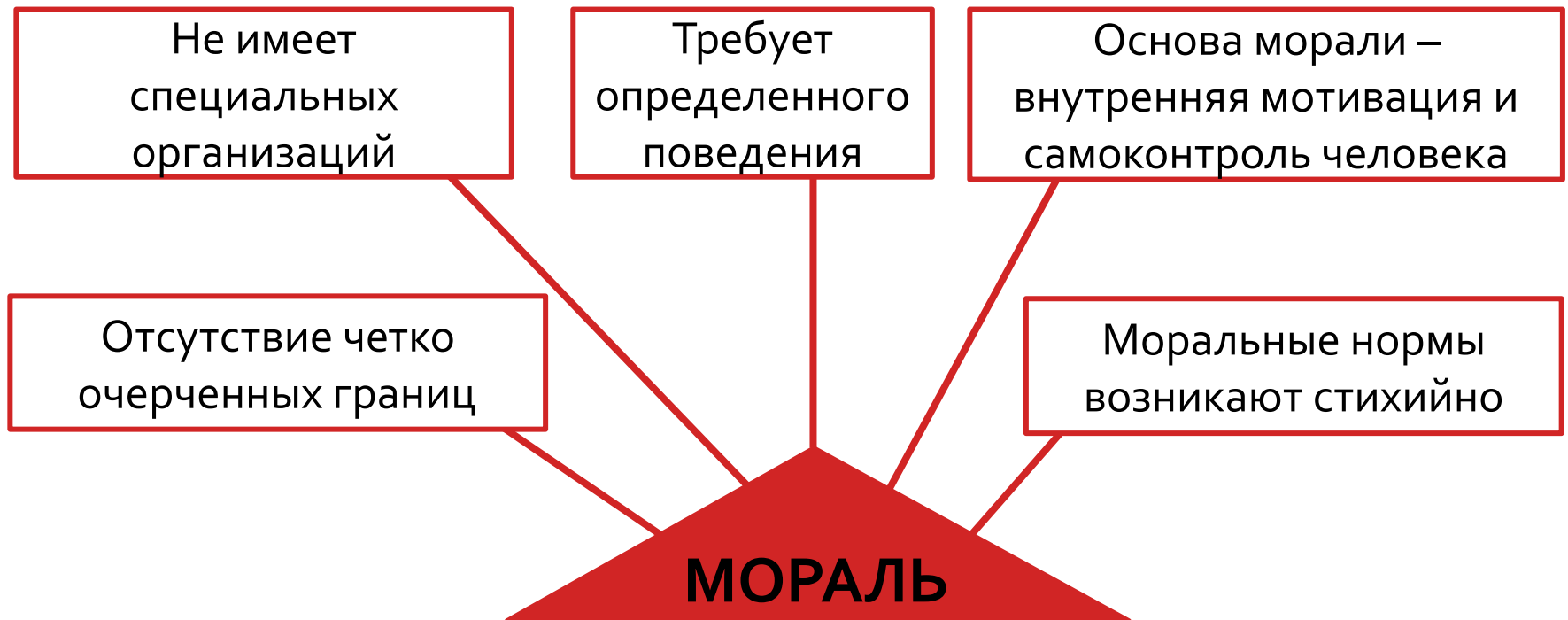

# Функции морали



Регулирующая



Познавательная



Психологическая



Ценностно-ориентирующая

Воспитательная



## **Функции морали.**

**Регулятивная.** Моральные нормы способны регулировать поведение отдельного человека, а также взаимодействия между собой групп людей.

**Оценочная.** Поступки и ситуации, происходящие в социальном обществе, мораль, оценивает в аспекте доброго и злого, честного и бесчестного, выражается в похвале, критике, осуждении и т.д.

**Воспитательная.** Моральные принципы формируют сознание людей, способствует пониманию нравственных идеалов другого индивида, способствует лучшему пониманию друг друга.

**Контролирующая.** Определяет контроль использования моральных норм, а также осуждение их последствий на уровне общества и индивидуальном.

**Интегрирующая.** Следование нормам морали объединяет человечество. Мораль позволяет людям жить в одной системе ценностей, понимать друг друга, быть готовыми прийти на помощь и оказать поддержку.

**Познавательная.** Моральные принципы – информация, которую получает человек о характере взаимодействия общественных и личных интересов, о необходимом поведении в обществе. Эти знания ориентирует его в мире окружающих культурных ценностей, определяют предпочтение тех из них, которые отвечают его потребностям и интересам

**Мотивационная.** Эта функция выражается в мотивации, направлении, по которому человек идёт, совершая поступки, у человека появляется желание жить по законам добра и справедливости.

**Коммуникативная.** Моральные принципы, законы способствуют налаживанию добрых отношений между людьми, построенных на взаимопонимании и уважении.

**Прогностическая.** Мораль позволяет с помощью идеальных «моделей» справедливого устройства общества, путем нравственного предвосхищения угадывать, какими должны быть отношения в обществе.

# Соотношение морали и этики

**Этика** – философская наука, предметом изучения которой является мораль и нравственность

**Мораль** – признанные нормы (ценности), реализуемые в жизни



# Регуляторы морали

## Совесьть -

способность человека, критически оценивая свои поступки, мысли, желания, осознавать и переживать свое несоответствие должному как собственное несовершенство

## Общественное мнение -

одобрение или не одобрение публично наблюдаемых позиций и поведения, которые выражаются определённой частью общества или обществом в целом

# Соотношение морали и нравственности

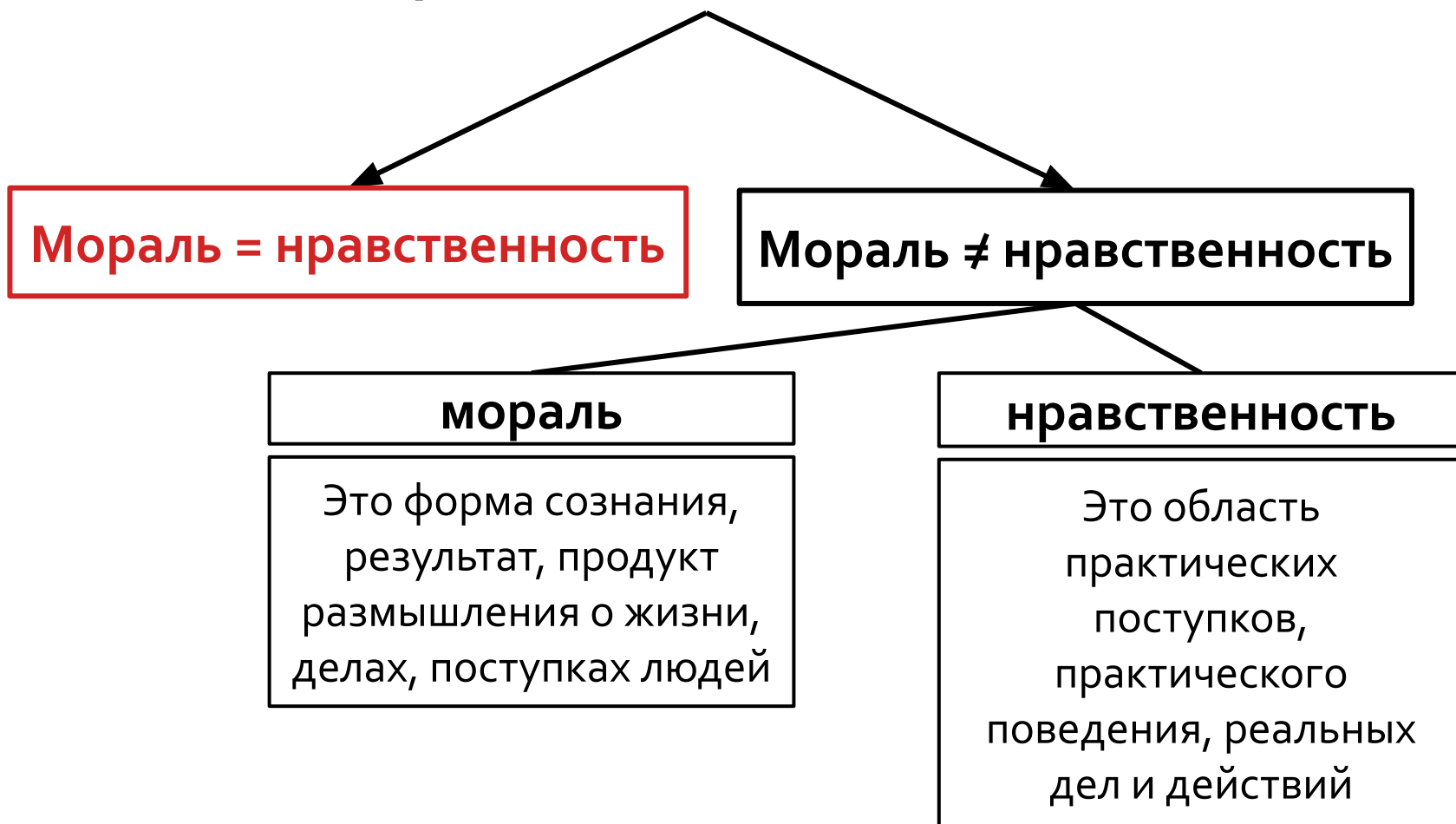



# Мораль и право



1. Чтобы правовые нормы работали, они по крайней мере не должны противоречить правилам морали;
2. Некоторые правовые нормы непосредственно закрепляют моральные нормы;
3. Право способствует избавлению общества от устаревших моральных норм ;
4. Мораль является основой, на которой формируется право

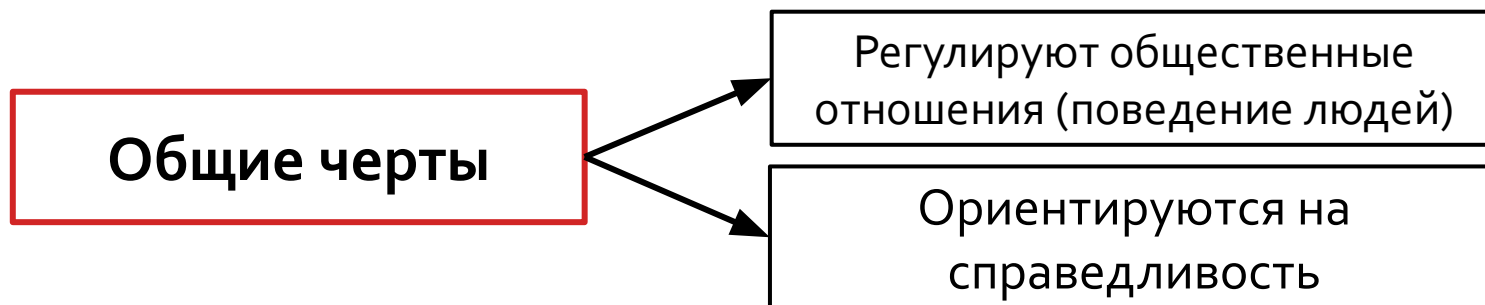

# ПОНЯТИЕ ОБЩЕСТВЕННОГО ПРОГРЕССА

---

Тема 1.16

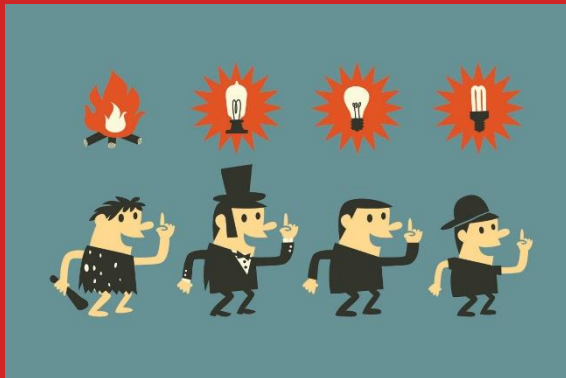

# Определения

**Прогресс** - это поступательное развитие общества по восходящей линии, от низшего к высшему, от простого к сложному, от менее к более совершенному



**Регресс** – противоположно прогрессу; движение от высшего к низшему, процессы деградации, возврат к изжившим себя формам и структурам



# Критерии прогресса

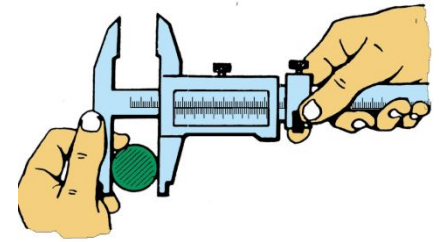

**Критерии общественного прогресса** - это показатели, характеристики, по которым определяется степень развитости общества.

- ✓ Степень развития производственных сил экономики;
- ✓ Прогресс науки и техники;
- ✓ Развитие и распространение науки, культуры, образования;
- ✓ Демократизация общества;
- ✓ Улучшение условий жизни людей;
- ✓ Соблюдение прав человека

# Критерий общественного прогресса

**Критерий общественного прогресса** - мера свободы, которую общество в состоянии предоставить индивиду и степень гарантированной свободы обществом.



**Универсальный критерий прогресса:** прогрессивно то, что способствует возвышению гуманизма, развитию свободной личности человека

Средняя продолжительность жизни, состояние медицины и образования, социальная защита, права человека

# Относительность прогресса

**Суть:** понятие прогресса применимо **не ко всем областям** жизни общества и человека, поскольку невозможно определить критерий измерения прогресса.

**Например:** нельзя объективно оценить достижения в таких сферах, как **искусство** или **общественная мораль**.



# Противоречивость прогресса



# Противоречивость прогресса

Примеры прогрессивных социальных изменений	Позитивные последствия	Негативные последствия
Совершенствование материально-производственной деятельности людей	Возрастание количества и качества материальных благ для удовлетворения потребностей людей	Разрушение природы, ущерб среде обитания человека
Открытие в области ядерной физики	Создание нового источника энергии	Создание и угроза применения ядерного оружия
Рост крупных городов - урбанизация	Многообразные удобства городской жизни, развитие производства и т.д.	Загрязненный воздух, уличный шум, стресс и др.
Развитие компьютерных технологий	Расширение возможности и эффективности труда, методов науки, коммуникации	Игромания, компьютерная и интернет-зависимость



# Пути развития общества

**Эволюция** - медленное, постепенное количественное изменение существующих общественных отношений, экономического и социально-политического строя, приводящее, в конечном счете, к их качественному преобразованию.

**Революция** - коренное, радикальное качественное изменение всех или большинства сторон общественной жизни, затрагивающее основы существующего социального строя.



# Революция



## ВИДЫ

### Кратковременные

*Революция 1917 г. в России*

### Долговременные

*промышленная революция XVIII-XIX вв.*

*Также революция может быть:*

- Неолитическая;
- Промышленная;
- Культурная;
- Научная и др.

# Реформа



**Реформа** - это **преобразование** какой-либо **стороны общественной жизни** или общественных институтов **при сохранении основ** существующего социального строя, осуществляемое государством.

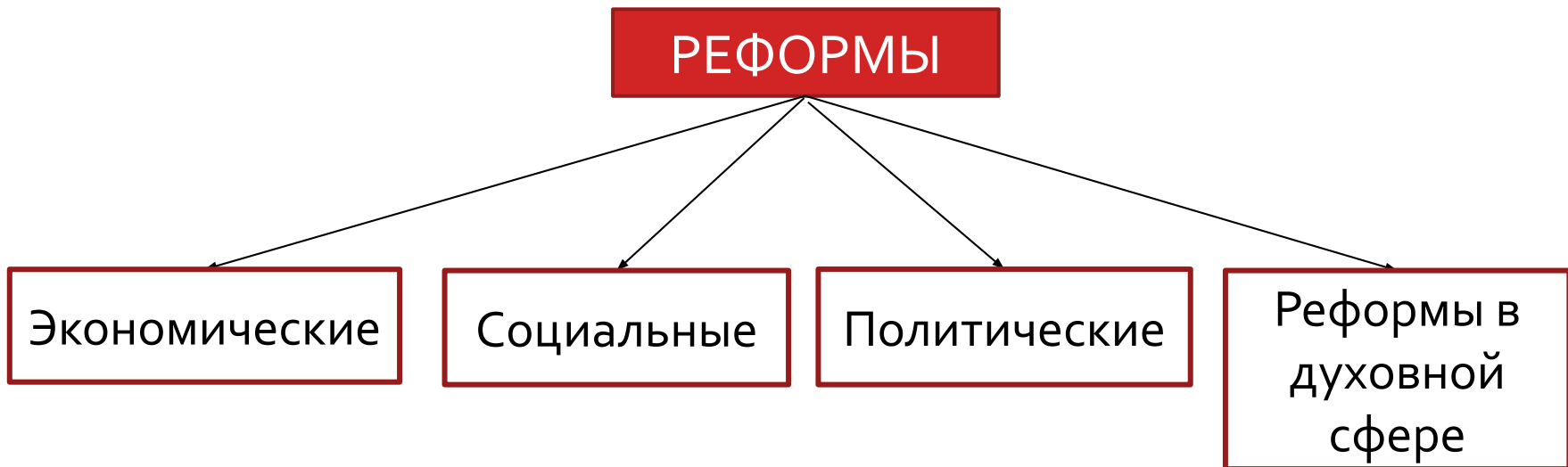

# Виды реформ

Экономические	Социальные	Политические	Духовная сфера
Преобразование хозяйственного механизма: форм, методов, организации управления экономикой страны	Преобразования, изменения, переустройства каких-либо сторон общественной жизни, не уничтожающие основ социальной системы	Изменения в политической сфере общественной жизни (изменения законодательства, избирательной системы и др.)	Изменения, связанные с образованием, религией и другими социальными институтами духовной сферы



# Модернизация и инновации

**Инновация** (от лат. innovatio - обновление) - рядовое однократное улучшение, связанное с повышением адаптационных возможностей социального организма в данных условиях.

**Модернизация** - это процесс перехода от традиционного, аграрного общества к обществам современным, индустриальным.



# МНОГОВАРИАНТНОСТЬ ОБЩЕСТВЕННОГО РАЗВИТИЯ

Тема 1.17

# Определения

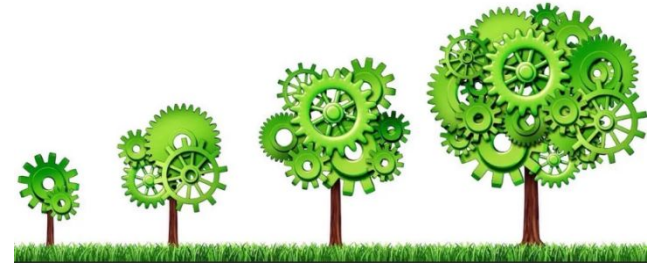

**Общественное развитие** – изменения в обществе, переход всех общественных отношений в новое качество.

## **Факторы:**

- Исторические
- Политические
- Демографические
- Экономические
- Духовные
- Природные.

# Формационный подход (Маркс, Энгельс)

Ключевое понятие –  
«**общественно-экономическая формация**» - это конкретно-исторический тип общества с присущим ему способом производства, социальной структурой, политической системой и духовной жизнью





# Формационный подход

Противоречие между

**Производительными  
силами**

- технологии и  
производительность труда

**Производственными  
отношениями**

- взаимодействие между  
работниками и владельцами



КОНЛИФКТ

РЕВОЛЮЦИЯ

ПЕРЕХОД НА НОВУЮ СТАДИЮ

# Общественно-экономические формации

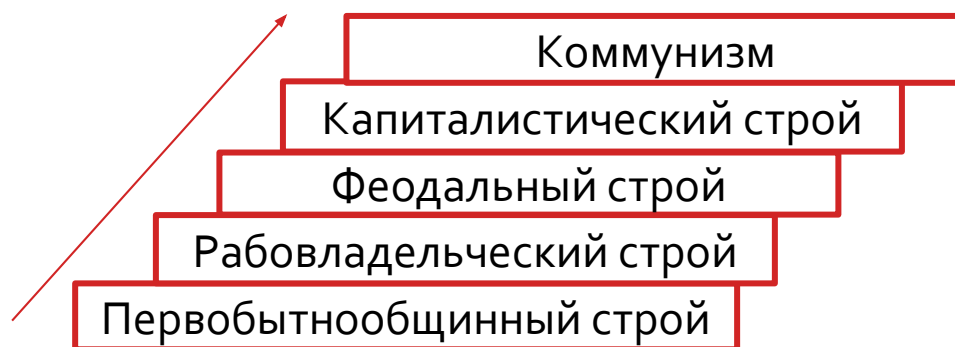

## Основы формационного подхода

1. Представление об истории как о закономерном, внутренне обусловленном, всемирно-историческом процессе - **отсутствие национальной специфики**;
2. Решающая роль **экономических** факторов;
3. Неизбежность перехода от одной общественно-экономической формации к другой.

# Цивилизационный подход

Ключевое понятие - **«цивилизация»** - устойчивая культурно-историческая общность людей, объединенных духовно-нравственными ценностями и культурными традициями, хозяйственной деятельностью, политической культурной, способами взаимосвязи с окружающим миром

## ТЕОРИИ ЦИВИЛИЗАЦИЙ

```
graph TD; A[ТЕОРИИ ЦИВИЛИЗАЦИЙ] --> B[Теории локальных цивилизаций]; A --> C[Линейно-стадиальные теории цивилизаций];
```

*Теории локальных цивилизаций*

(Н. Данилевский, А. Тойнби и др.)

*Линейно-стадиальные теории цивилизаций*

(У. Ростоу,  
Тоффлер)

# Линейно-стадиальные концепции

- **Цивилизация** - определенная ступень общественного развития.
- Цивилизованные общества **противопоставлены** нецивилизованным.
- **Мировой исторический процесс:** постепенное приобщение варварских народов и обществ к западноевропейской системе ценностей.

# Теория локальных цивилизаций

Теория локальных цивилизаций предполагает многообразие путей развития различных цивилизаций, нелинейность развития общества.

ВОСТОЧНАЯ ЦИВИЛИЗАЦИЯ	ЗАПАДНАЯ ЦИВИЛИЗАЦИЯ
Высокая зависимость индивида от природы	Стремление к подчинению природы человеком
Тесная связь человека с социальной группой	Приоритет прав и свобод личности перед группой
Низкая социальная мобильность	Высокая степень социальной мобильности
Деспотия, неразвитость права, опора на традиции и обычаи	Демократия, плюрализм, парламентаризм, правовое государство

# Традиционное общество

Критерии сравнения	Характеристика
Отношение общества и природы	Гармоничные отношения без разрушительного воздействия
Экономическое развитие, основной фактор производства	Ведущий аграрный центр, главное средство производства – <u>земля</u> , общинная собственность
Социальная структура общества	Закрытая кастовая система или сословная система, низкая социальная мобильность
Политический строй	Преобладание монархий, главные регуляторы общ. Отношений – традиции и обычаи

# Индустриальное общество

Критерии сравнения	Характеристика
Отношение общества и природы	Стремление овладения природой, активная преобразовательная деятельность
Экономическое развитие, основной фактор производства	Промышленность, главное средство производства – <u>капитал</u> , частная собственность
Социальная структура общества	Открытая классовая социальная структура, высокая социальная мобильность
Политический строй	Преобладание республик, создание правового государства, главный регулятор общественных отношений - право

# Постиндустриальное общество

Критерии сравнения	Характеристика
Отношение общества и природы	Осознание глобальной экологической проблемы и поиск путей её разрешения
Экономическое развитие, основной фактор производства	Сфера услуг, главное средство производства – информация (знания), мировая экономическая интеграция, ТНК
Социальная структура общества	Открытая социальная структура, высокий уровень социальной мобильности
Политический строй	Преобладание республик, создание правового государства, главный регулятор общественных отношений - право



# Типы обществ по степени экономического развития

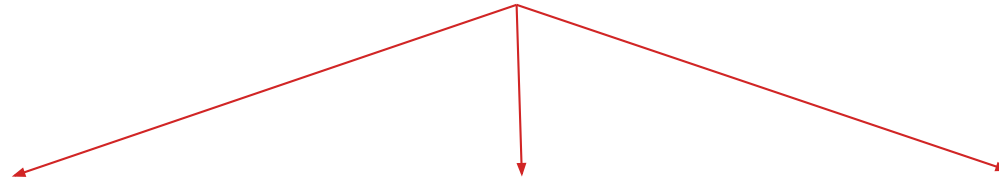

## Слаборазвитые

Страны, которые отстали в развитии и не могут догнать развитые страны

## Развивающиеся

Бразилия и другие страны Южной Америки и Юго-Восточной Азии

## Развитые

Большинство европейских стран, США, Япония и др.

# ГЛОБАЛЬНЫЕ ПРОБЛЕМЫ

---

Тема 1.18



# Глобализация

Глобальные проблемы связаны с процессом глобализации

**Глобализация** — процесс экономического, политического и культурного **сближения** различных стран

## Основные причины:

- Переход от индустриального общества к информационному
- Использование новых коммуникационных технологий
- Переход от централизации экономики к ее децентрализации
- Переход от национальной экономики к мировой

# Глобализация в различных сферах

## Политика

Международные организации (ООН, ВТО, ЕС и др.) принимают на себя часть полномочий национальных правительств

## Экономика

Мировое хозяйство, ТНК (транснациональные корпорации), развитие мировой торговли, мировые экономические кризисы

## Социальная сфера

Миграция населения, что способствует социальной мобильности

## Культура

Сближение культур разных стран, рост международного общения, развитие туризма, доступность культурных ценностей

# Плюсы и минусы глобализации

## Плюсы глобализации

- Стимулирующее воздействие на экономику
- Общее пользование благами НТП
- Сближение народов и государств, возникновение социокультурного единства общества
- Общий доступ ко всем аспектам мировой культуры

## Минусы глобализации

- Проблема в развитии национального производства
- Насаждение единого стандарта потребления
- Ослабление национальной культуры (унификация культуры)
- Тяжесть проявления мирового экономического кризиса
- Появление **глобальных проблем**

**Глобальные проблемы** — совокупность проблем человечества, которые встали перед ним во второй половине XX в. и от решения которых зависит существование цивилизации.

**Признаки глобальных проблем:**

1. Затрагивает все человечество

2. Возникают как объективный фактор общественного развития

3. Предполагают международное сотрудничество стран

4. Взаимосвязаны, охватывают все стороны жизни людей

5. Настоятельно требуют решения - от их решения зависит дальнейшее существование цивилизации

<b>Глобальные проблемы</b>	<b>Проявления глобальных проблемы</b>
<b>Экологические</b>	Загрязнение окружающей среды, истощение природных ресурсов, разрушение экологической среды, сокращение видового многообразия, изменение климата
<b>Экономические</b>	Проблемы разрыва уровня развития развитых и развивающихся стран «Север - Юг», сырьевая, продовольственная проблема;
<b>Социальные</b>	Демографическая проблема, борьба с опасными заболеваниями: наркомания, алкоголизм, СПИД, вирусы, онкология; ликвидация неграмотности, оказание необходимой медицинской помощи в странах Азии и Африки
<b>Политические</b>	Угроза новой мировой войны, международный терроризм
<b>Духовные</b>	Кризис нравственности, угроза исчезновения национальных культур

# Виды глобальных проблем

- Продовольственная проблема;
- Экологическая проблема;
- Демографическая проблема;
- Терроризм;
- Проблема «Север-Юг»;
- Проблема мира и разоружения, предотвращения ядерной войны;
- Энергетическая и сырьевая проблемы.

*Все глобальные проблемы взаимосвязаны!*



# Проблема «Север-Юг»

Проблема **экономических** **отношений** **развитых** стран с **развивающимися**, комплекс противоречий между индустриально развитыми странами и странами, отстающими в своем развитии.

- Бывшие колонии не смогли догнать развитые страны по основным экономическим показателям;
- Большой разрыв между богатыми и бедными странами в уровне жизни.



# Продовольственная проблема



Проблема, проявляющаяся в **дефиците продуктов** питания, недостатке калорийности и витаминов.

Крайнее проявление: **голод**

**Суть глобальной проблемы:** разрыв между основными районами производства и потребления продовольствия и районами, где страдают от голода и недоедания.

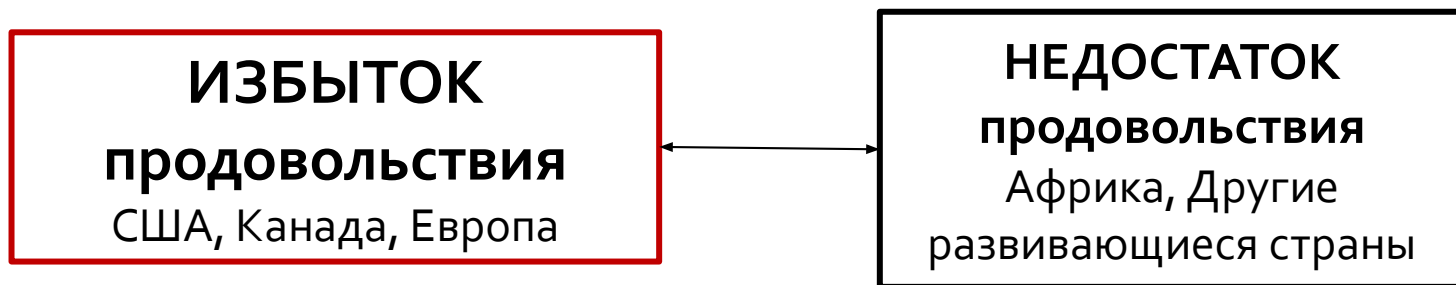

# Терроризм



**Терроризм** – совокупность особо жестких форм и средств политического насилия, которые используют террористы для достижения античеловеческих целей.

## **Признаки:**

1. Террористические действия носят публичный характер
2. Имеют политические цели воздействованы на общество, на государственную власть
3. Особенности современного этапа – международные террористические организации

# Экологическая проблема



- это изменение природной среды в результате **антропогенных** воздействий, ведущее к нарушению структуры и функционирования природы.
- это проблема взаимоотношений общества и природы, сохранения окружающей среды. Особо остро она встала во второй половине XX века, когда резко возросла нагрузка на окружающую среду.
- другой стороной экологической проблемы является **истощение природных ресурсов**

**ГЛАВНАЯ ПРИЧИНА**



**производительная  
деятельность  
человека**

# Демографическая проблема



**Состоит из двух частей:**

1) Быстрый и слабо контролируемый **рост** населения развивающихся стран.

2) проблема **демографического кризиса** развитых стран, которая привела к быстрому старению и сокращению численности населения (процесс депопуляции)

С демографической проблемой тесно связана проблема «Север-ЮГ»

# Проблема мира и разоружения, предотвращения ядерной войны



**Предотвращение новой мировой войны** – главная цель создания ООН после окончания Второй мировой войны;

**Главная угроза:** применение ядерного оружия

**Ядерное оружие** - оружие массового поражения взрывного действия, основанное на использовании внутриядерной энергии.

Ведущие ядерные державы подписали ряд соглашений об ограничении ядерного вооружения

# Пути решения глобальных проблем



- ✓ Воспитание человека на принципах гуманизма
- ✓ Широкое информирование людей о глобальных проблемах
- ✓ Всеобъемлющее изучение причин и противоречий, условий, приводящих к возникновению глобальных проблем
- ✓ Концентрация усилий всех стран для решения глобальных проблем