

Тема 4.
ПОЗДНЕПЕРВОБЫТНАЯ
ОБЩИНА

Лекция 4.1.
Неолитическая революция и
появление производящего
хозяйства

НЕОЛИТ

Неолит (начался 9/7/5 тыс. лет назад) - новый каменный век - эпоха позднейшего каменного века, характеризующаяся:

1. широким распространением глиняной посуды;
2. использованием каменных орудий изготовленных с помощью техник шлифования, пиления и сверления);
3. переходом к производящему хозяйству (появление земледелия и скотоводства).

Изменения в характере потребления. Рост роли хранения припасов

Если раньше все добываемые охотой и собирательством продукты сразу или почти сразу распределялись и потреблялись членами первобытных коллективов, то теперь, в условиях возросшей плотности населения и оскудевающей среды, люди были вынуждены создавать запасы «на черный день»:

- стремиться получить больше продуктов, чем это необходимо при немедленном потреблении;
- принимать меры для их длительного хранения.

К концу каменного века возникли стимулы для производства избыточного продукта, а это привело к тому, что на смену экономике, ориентированной на «немедленное» потребление, пришла экономика, ориентированная на «отложенное» потребление

Неолитическая керамика

Керамика – первый материал созданный человеком

Широкое распространение керамической посуды происходит только в неолите, причем массовое появление на древних поселениях керамики как раз и служит главным археологическим критерием начала неолитического периода. На Ближнем Востоке неолит начался около 9 тыс. л. н., в других регионах памятники этой эпохи, как правило, на несколько тысячелетий моложе. Керамики не знали лишь относительно немногие общества, которые по другим признакам могут считаться неолитическими, и поэтому неолит иногда даже называют **керамическим веком**.

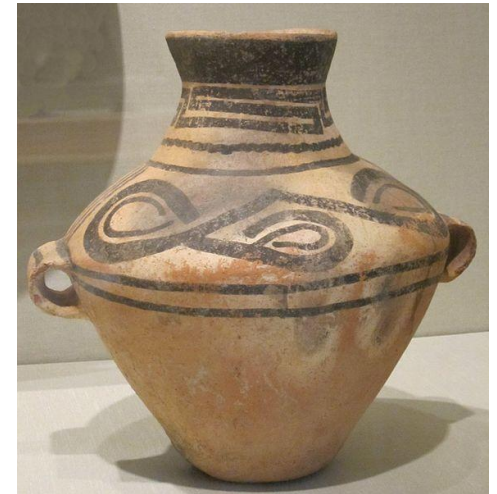

Неолитические технологии в обработке

камня

Для обработки камня люди этой эпохи начали широко применять **шлифование, пиление, сверление**, в связи с чем гораздо чаще, чем в предшествующее время, стали использоваться такие породы, как кремневый сланец, нефрит, обсидиан и т.д.

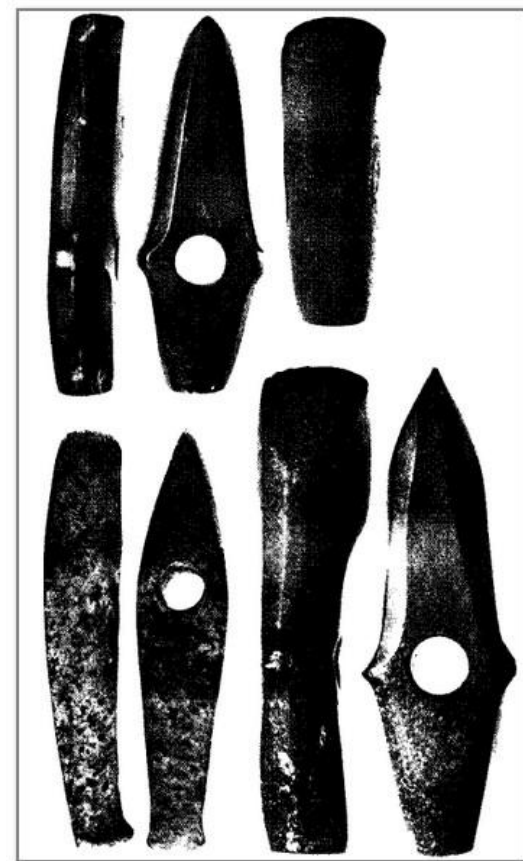
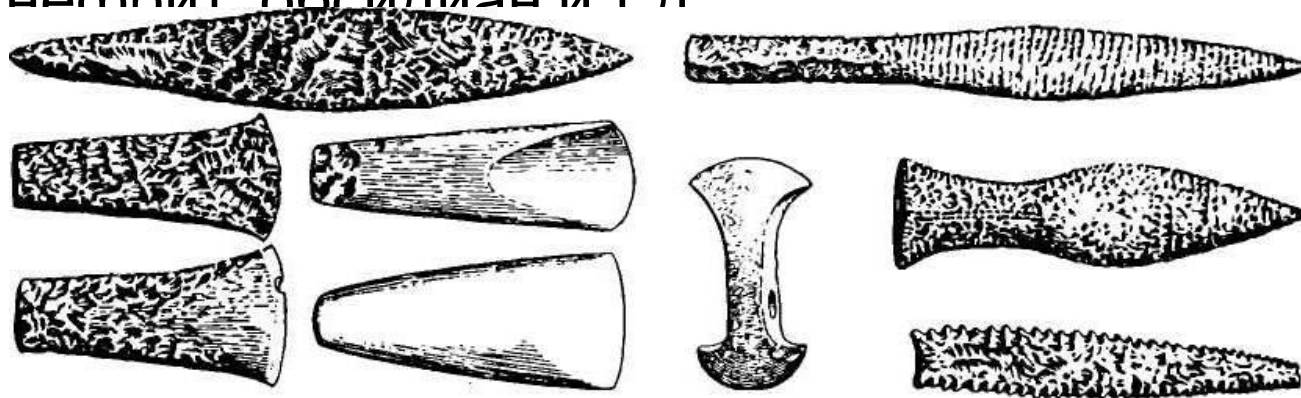

Неолитические технологии в обработке камня



Неолитические технологии в обработке камня

Каменные орудия неолита

1- — наконечники стрел; 7 — нож; 8 — рубящее орудие; 9-11 — наконечники; 12-14 — негеометрические микролиты (пластинки с ретушью); 15-18 — геометрические микролиты; 19-21 — скребки; 22, 23, 27 — шлифованные топоры из сланца; 24 — кремневый топор; 25, 26 — нуклеусы

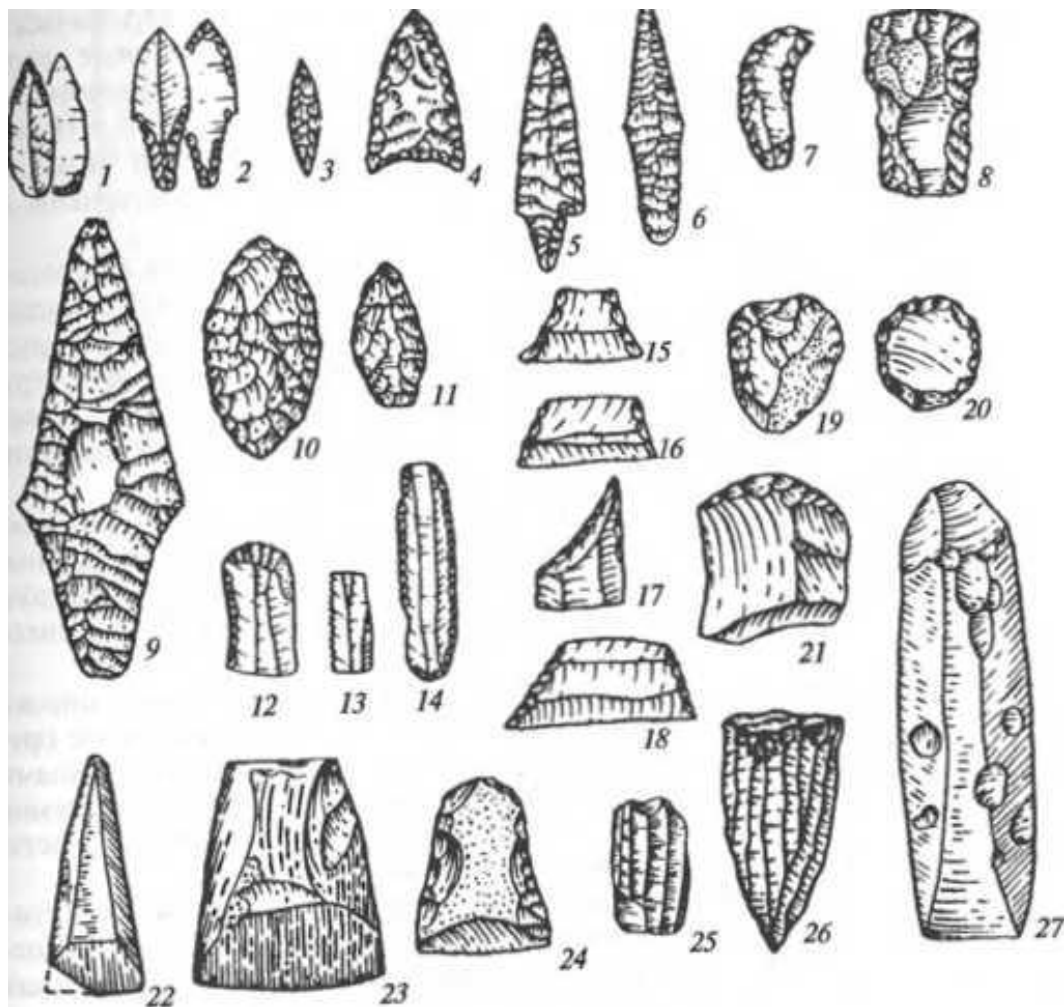

Неолитические технологии в обработке камня



Чатал-Гуюк

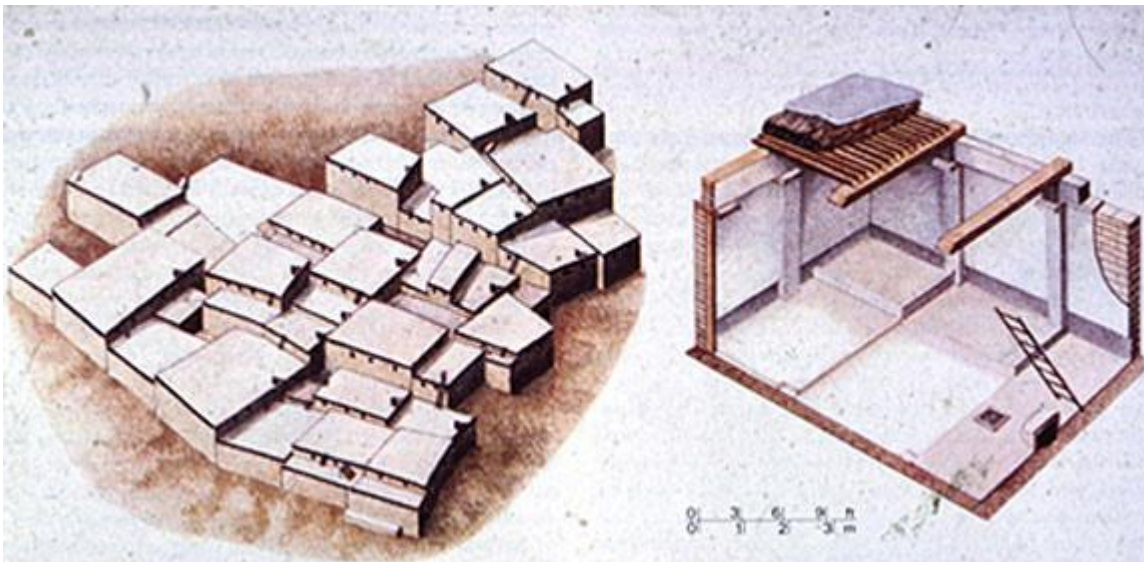
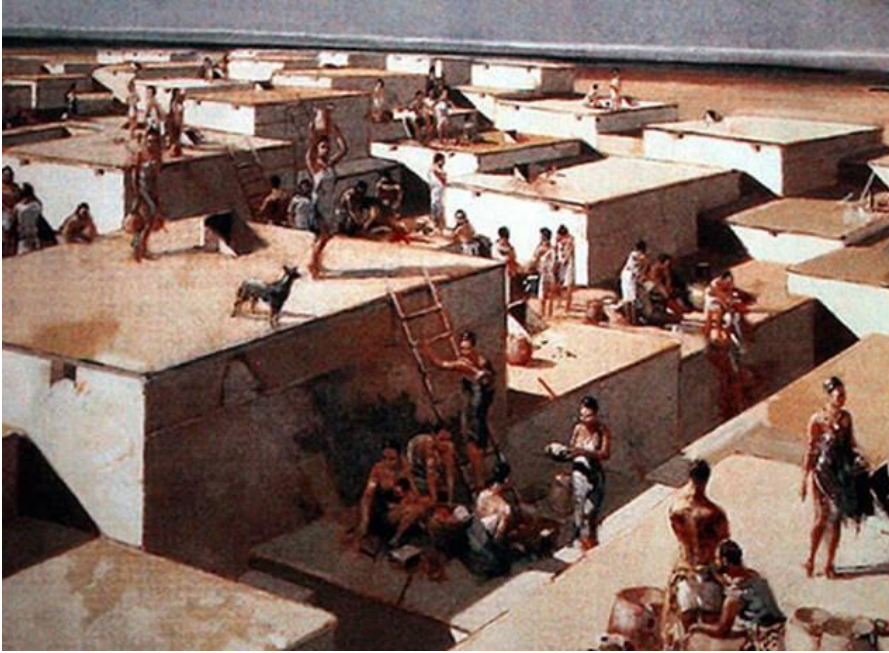

Древнейшие центры возникновения производящего хозяйства

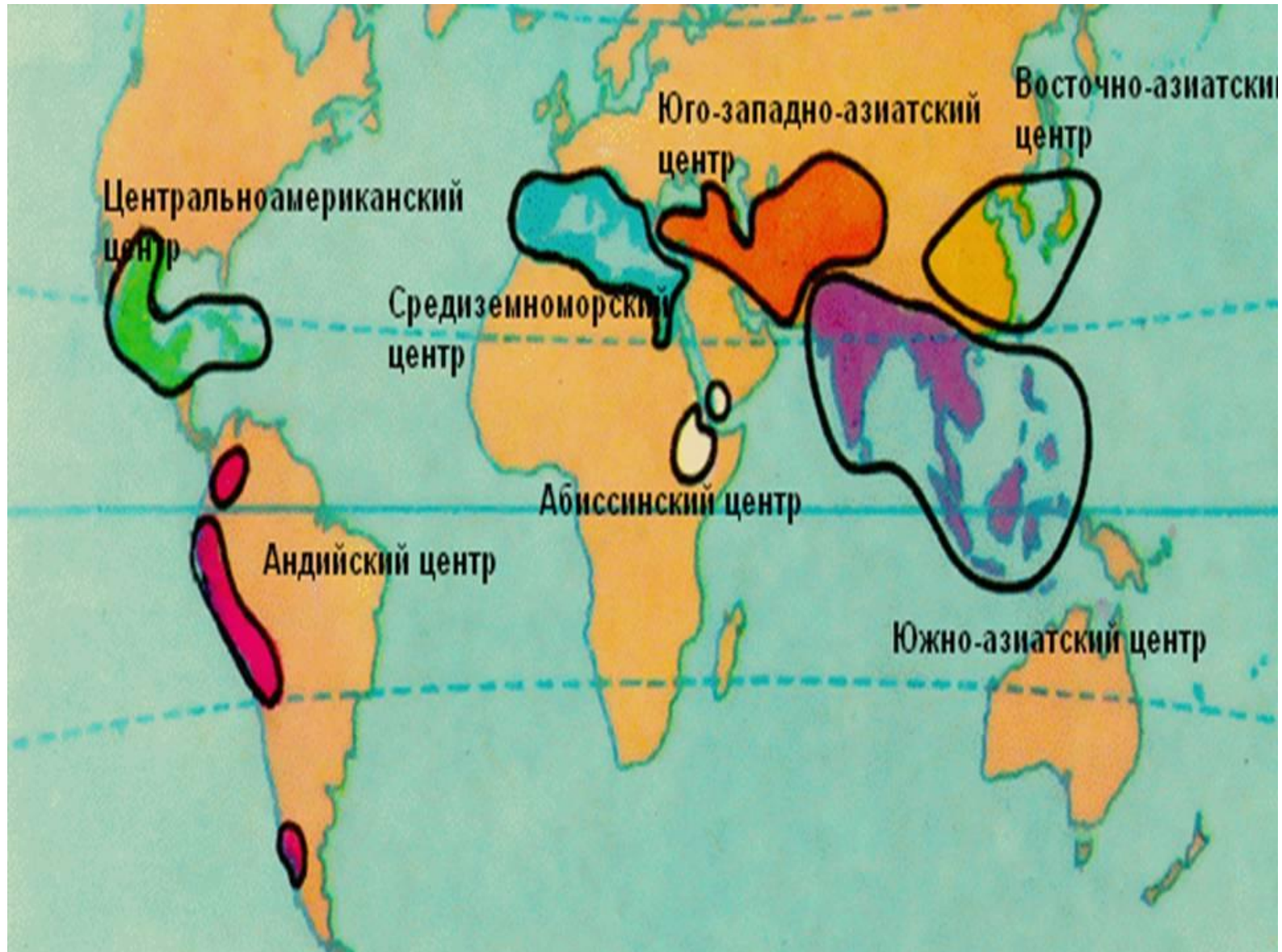

Центры возникновения производящего хозяйства

1) ближневосточно-переднеазиатский - на территории нынешних Палестины, Израиля, Сирии, Турции. Зерна окультуренных пшеницы и ячменя были найдены при раскопках донеолитических поселений, в слоях, возраст которых составляет от 9,5 до 10,5 тыс. лет, а возможно, и несколько больше. Приблизительно в то же время в горах Загроса (Северный Ирак, Юго-Западный Иран) были одомашнены коза и овца .

1А) отсюда производящее хозяйство распространяется вскоре на сопредельные территории: **в Северную Африку, на Балканы, в Закавказье, Среднюю и Центральную Азию.** Во всех этих регионах первые земледельческо-скотоводческие поселения появляются около 8-7 тыс. л. н. или немногим ранее. Здесь, как и на Ближнем Востоке, также возделываются пшеница, ячмень, горох, и разводятся овцы и козы, но к ним добавляются и различные местные растения и животные. Например, в **Центральной Азии** (Афганистан, Пакистан) стали культивировать финиковую пальму и хлопок, одомашнили зебу, а на юге **Средней Азии** (Туркмения) в пятом тыс. до н. э. был одомашнен верблюд. К 4-му тыс. до н. э., т.е. примерно 6 тыс. л. н., производящее хозяйство распространилось уже на большей части территории **Европы**, хотя на окраинах этого континента, прежде всего на северо-востоке, охотничье-собирательский образ жизни сохранялся еще очень долго, вплоть до 1-го тысячелетия нашей эры.

1Б) Средиземноморский вторичный центр — Балканы, Греция, Италия и большая часть средиземноморского побережья. Испытал влияние Переднеазиатского центра около 6000 лет назад. Ячмень, свекла, овес, маслина, виноград и т.п.

Центры возникновения производящего хозяйства

2) В Восточной Азии, на нынешней территории северо-восточного Китая, переход к земледельческо-скотоводческому образу жизни фиксируется в неолите, начиная с 6-го тыс. до н. э. (источником мясной пищи служили собаки и свиньи, а единственным возделываемым злаком было просо). Рис, пшеница, козы, овцы, крупный рогатый скот были заимствованы позже, возможно, лишь в 4-м или 3-м тыс. до н. э., когда местное население стояло уже на пороге создания собственной государственности. Одомашнены абрикос, капуста, соя.

3) Юго-Восточная Азия (Южный Китай и сопредельные с ним районы Индии и Индокитая) - центр одомашнивания риса. В бассейне р. Янцзы древнейшие следы возделывания этой культуры имеют возраст от 8,5 до 6,5 тыс. л. н. Кроме того, уже в неолите, начиная, по крайней мере, с 4-го тыс. до н. э., на юге региона культивировались таро, ямс и, возможно, некоторые другие растения (огурец, манго, апельсин).

4) Африка. Не исключено, что к началу 2-го тыс. до н. э. вдоль южной границы пустыни Сахара сформировался и самостоятельный африканский очаг становления производящей экономики, где независимо был одомашнен крупный рогатый скот, а также культивировались сорго и просо. Более того, на основании результатов недавних генетических исследований высказывается даже предположение, что процесс приручения дикого быка (*Bos taurus*) мог начаться в Африке в то же время, что и на Ближнем Востоке, а то и несколько раньше.

Центры возникновения производящего хозяйства

Как минимум два, очага самостоятельного возникновения земледелия существовало в Америке.

5) Один из них находился в Центральной Америке (мезоамериканский очаг, Мексика). В мезоамериканском регионе первые признаки производящего хозяйства появились лишь немногим позже (если вообще позже) чем на Ближнем Востоке, но завершился процесс перехода к земледелию сравнительно поздно - в 3-м или даже 2-м тыс. до н. э. Здесь были одомашнены маис, фасоль, тыква, **различные плодовые деревья.**

6) Другой находился в Южной Америке (Анды, Перу). Андскому очагу мир обязан своим знакомством с какао картофелем. Дикие предки последнего использовались в пищу уже первыми обитателями Южной Америки около 12 тыс. л. н., но domestцирован картофель был, скорее всего, в 5-м - 3-м тыс. до н. э. Примерно в это же время в Андах были одомашнены лама и свинья.

Историческое значение перехода к производящему хозяйству

- 1) Скорость изменений в культуре после неолитической революции неизмеримо увеличилась.** Если от первых грубо оббитых камней до первого жатвенного ножа с каменным же лезвием человечество шло как минимум 2,5 миллиона лет, то первый серп от спутников и компьютеров отделяет не более 15 тысячелетий.
- 2) Производящее хозяйство обеспечивает гораздо более высокую численность и плотность населения.** Демографический взрыв - быстрое увеличение населения земледельческих районов.
- 3) Рост производства избыточного продукта,** что явилось предпосылкой для изменения отношений распределения и собственности.
- 4) Быстрый рост населения, с одной стороны, и ставшее необходимым в новых условиях производство избыточного продукта, с другой, привели, в конечном счете, к социальному расслоению внутри некогда эгалитарных первобытных коллективов и к разложению первобытного общества в целом, став важнейшей предпосылкой образования первых цивилизаций.**

Объяснения причин неолитической революции

1) Аккумулятивистское объяснение.

Переход к производящему хозяйству рассматривают как прямое следствие «открытия» земледелия и скотоводства, изобретения способов культивации съедобных растений и разведения в неволе полезных животных. Классическим примером аккумулятивистского объяснения перехода к производящему хозяйству является следующее высказывание американского археолога Р. Брэйдвуда:

«Революция производства пищи (food-producing revolution) произошла как кульминация длительного процесса культурной дифференциации и специализации человеческих сообществ. Около 8000 л. н. жители возвышенностей в зоне Плодородного полумесяца настолько хорошо изучили их среду обитания, что они начали одомашнивать те растения и тех животных, которые они до того собирали и на которых охотились», а затем новый образ жизни распространился путем диффузии по всему миру.

ОДНАКО:

- все необходимые знания уже есть у охотников и собирателей;
- охотники и собиратели не спешат переходить к земледелию, пока присваивающее хозяйство позволяет сохранять привычные жизненные стандарты;
- По сравнению с ранними земледельцами охотники и собиратели находятся во многих отношениях в выигрышном положении. Переход к производящей экономике не приводит к повышению жизненного уровня.

Объяснения причин неолитической революции

2) Ритуальные/религиозные гипотезы .

До середины XX в. столетия становление земледелия и особенно скотоводства часто рассматривали как побочный результат развития религиозных представлений и требований обрядовой практики.

Высказывалась мысль, что главным стимулом одомашнивания животных было распространение обычая приносить их в жертву богам. Можно думать, что domestикация началась с использования животных в различных религиозных и иных ритуалах и приручения их в чисто развлекательных целях. Люди стали использовать зерно в религиозных обрядах за одно, а то и два тысячелетия до начала регулярного земледелия и практически одновременно с фиксируемым археологическим сбором дикорастущих злаков.

Гипотеза религиозной революции. Заключается в том, что причиной, побудившей людей к оседлому образу жизни, явилась новая религиозная идея, согласно которой возникла необходимость сохранять связь с умершими предками, что осуществлялось путем захоронения их останков под полами стационарных жилищ. Археологические источники показывают, что такая практика осуществлялась во всех очагах зарождения неолитической культуры.

Объяснения причин неолитической революции

3) Гипотезы, связанные с изменениями в общественных отношениях

«Теория фиесты» - существует точка зрения, что этот процесс был следствием начавшегося социального расслоения охотничье-собирательских коллективов и формирования так называемой «престижной экономики», имеющей целью укрепление авторитета и популярности отдельных личностей, борющихся за лидерство в своих группах. Предполагается, что эти люди стремились привлечь сторонников, устраивая богатые пиры и щедро раздавая подарки, а для того, чтобы иметь возможность делать это, они должны были производить как можно больше избыточного продукта

Объяснения причин неолитической революции

4) Эколого-демографические гипотезы

Первая из них – «теория оазисов» Гордона Чайлда. Она привязывает экономические перемены к изменениям климата в конце ледникового периода, которые сопровождались засухой и миграциями людей и животных в оазисы, где и происходило одомашнивание как животных, так и растений. Жизнь в оазисах заставляла человека бережней относиться к природным ресурсам, заботиться об их воспроизведении. Он стал воздерживаться от охоты на стельных самок и детенышей, затем -- подкармливать их во время засух. Нехватка мясной пищи побуждала жителя оазисов обратить больше внимания на собирание растительных продуктов, что в конце концов привело к одомашниванию (доместикации, как говорят ученые) растений -- злаковых и бобовых.

ОДНАКО:

- на переднем Востоке в XII - VIII тысячелетиях до Р.Х. климат существенно не менялся, таких оазисов не было.

Объяснения причин неолитической революции

4) Эколого-демографические гипотезы

Современные варианты:

Рубеж плейстоцена (ледникового периода) и голоцена (современного межледниковья), примерно 10-12 тыс. л. н., застал человечество в принципиально новой для него ситуации.

- 1) к этому времени весь земной шар был уже освоен и заселен (во всяком случае, все более или менее пригодные для жизни регионы).
- 2) интенсификация присваивающего хозяйства достигла максимально возможного уровня.

В очередной раз нарушенное в ряде регионов состояние экологического равновесия между человеком и средой его обитания уже не могло повсеместно быть восстановлено традиционным путем - путем миграций или совершенствования старых способов жизнеобеспечения. Из новой кризисной ситуации требовался и новый выход. Им стал переход к производящему хозяйству.

Объяснения причин неолитической революции

4) Эколого-демографические гипотезы

Современные варианты:

Рубеж плейстоцена (ледникового периода) и голоцена (современного межледниковья), примерно 10-12 тыс. л. н., застал человечество в принципиально новой для него ситуации.

1) к этому времени весь земной шар был уже освоен и заселен (во всяком случае, все более или менее пригодные для жизни регионы).

2) интенсификация присваивающего хозяйства достигла максимально возможного уровня.

В очередной раз нарушенное в ряде регионов состояние экологического равновесия между человеком и средой его обитания уже не могло повсеместно быть восстановлено традиционным путем - путем миграций или совершенствования старых способов жизнеобеспечения. Из новой кризисной ситуации требовался и новый выход. Им стал переход к производящему хозяйству.

Тема 4.
ПОЗДНЕПЕРВОБЫТНАЯ
ОБЩИНА

Лекция 4.2.
Позднепервобытная община
в эпоху неолита

Отличия позднепервобытной эпохи

- общины теперь стали значительно крупнее,
- степень мобильности населения упала,
- углубление процессов трудовой специализации и становление ремесла.
- центральной становилась концепция вертикального родства,
- совершенствовалась система власти,
- основные черты религии стали определяться культом предков,
- в системе ценностей главное место со временем заняли понятия, порожденные изменениями в отношениях собственности.

Этнографические источники.

Неолитические племена (как ранние земледельцы и земледельцы-скотоводы) не только известны по археологическим находкам, но и широко представлены этнологическими аналогами в Юго-Восточной Азии, Африке, Океании, Северной и Южной Америке. Высшие охотники, рыболовы и собиратели, помимо того, до сравнительно недавнего времени имелись в Северной Сибири.

Материал по ним огромен, и трудности характеристики стадии позднепервобытной общины состоят главным образом в том, чтобы отделить подлинную первобытность от явлений, возникших под воздействием соседних классовых обществ.

Общественное разделение труда

Ранние земледелие и скотоводство чаще всего были как мужским, так и женским занятием, причем на долю мужчин обычно приходились наиболее тяжелые, а на долю женщин — наиболее кропотливые работы.

В высокоспециализированном присваивающем хозяйстве почти всегда мужчина был охотником и рыболовом, женщина — собирательницей.

Изготовление орудий труда, средств передвижения, предметов обихода по большей части считалось делом мужчин, и только в изготовлении керамики лидирующая роль чаще принадлежала женщинам.

Домашние работы, как доставка воды и топлива, приготовление пищи, уход за детьми, неизменно оставались за женщинами.

Разделение труда по возрасту заметнее всего сказывалось в том, что молодым мужчинам чаще доставались более трудные и опасные, пожилым — более сложные работы. Некоторые общинники, выделявшиеся своим опытом и умением, как бы специализировались в некоторых сферах деятельности, но эта специализация обычно еще не предполагала особых знаний, не передавалась по наследству и в принципе не освобождала от других работ.

Социально-экономические отношения

И раннее производящее, и высокоспециализированное присваивающее хозяйство по-прежнему требовали тесной кооперации трудовых усилий. Все это способствовало более или менее широкому сохранению коллективной собственности и уравнительного распределения. Однако, избыточный продукт становился регулярным, что не могло не повлечь за собой начавшуюся индивидуализацию собственности и расширение сферы трудового распределения.

Три важнейших изменения, связанных с собственностью, при переходе к земледельческо-скотоводческому хозяйству:

- **дифференциация собственности на созданную личным трудом** (орудия, утварь, скот и пр.) **и полученную от предков** (земля). Такое разграничение стало реальным вскоре после того, как земля превратилась в важнейшее средство производства.
- **возникновение порядка наследования собственности**, чего практически не отмечалось у низших охотников и собирателей.
- третьим и завершающим этапом трансформации отношений собственности, который наступил позже двух вышеназванных, стало **формирование семейной собственности**. Все это произошло не сразу, а лишь на определенных этапах развития раннего производящего хозяйства

Социально-экономические отношения

Марксистская наука считала, что экономическую основу общества, как и раньше, составляла коллективная собственность на землю. Возделываемая земля и пастбища, охотничьи, рыболовные и собирательские угодья в одних случаях прямо принадлежали общине, в других — рассматривались как принадлежащие племени, но были закреплены за входившими в них отдельными общинами.

Внутри общины земля, особенно часто обрабатываемая, являвшаяся уже не только предметом, но и продуктом труда, обычно передавалась во владение группам ближайших сородичей и в пользование отдельным сородичам. Земельная собственность не могла быть отчуждена: считалось, например, у папуасов Новой Гвинеи, что полученная от предков, она должна перейти к потомкам. Другие средства производства и предметы потребления, созданные собственным трудом, — скот, орудия, утварь и т. п. — со всей несомненностью были личной собственностью и могли отчуждаться. Но в то же время еще широко практиковалось свободное заимствование личных вещей сородичей, а после их смерти их движимое имущество все чаще не уничтожалось, а наследовалось в пределах рода.

Социально-экономические отношения

Сходные явления происходили в области распределения пищи. Сохранявшееся уравнительное распределение только при экстремальных ситуациях охватывало всю общину, а в обычных условиях замыкалось в более узких группах близких родственников по крови и браку. Но и такое распределение постепенно вытеснялось трудовым, при котором человек, получивший хороший урожай или приплод скота, преуспевший на охоте или в рыбной ловле, оставлял продукт себе или делился либо обменивался им только с теми, с кем хотел. Так, если у папуасов голодный мог самовольно взять несколько клубней ямса с огорода близкого родственника, известив о своей готовности отплатить тем же, то у кубео Южной Америки это считалось кражей и каралось.

С появлением производящего хозяйства появляется возможность накопления избыточного продукта. В отдельных ситуациях высшие охотники, рыболовы и собиратели могли иметь весьма значительные излишки пищи. Собиратели саго в некоторых районах Новой Гвинеи получали столь значительные урожаи диких растений, что считались одними из самых богатых папуасских групп и обгоняли многих местных земледельцев по уровню социального развития. Сходные примеры нетрудно найти и у других групп с развитым присваивающим хозяйством — калифорнийских индейцев, эскимосов, коряков, чивхов

Престижная экономика

Престижная экономика – особая форма экономических отношений в позднепервобытном обществе, система циркуляции избыточного продукта на основе горизонтального обмена. Осуществлялась в форме **церемониального дарообмена**, как особой формы дарения, превращающего прибавочный продукт в «престиж».

Дарообмен существовал как внутри общины, так и в особенности за ее пределами, связывая между собой значительный круг общин, и совершался как коллективно, так и индивидуально. При этом дарить могли вещи, не только представлявшие хозяйственную ценность, но и, казалось бы, совершенно бесполезные.

Дарители или даритель приобретали общественный престиж, причем тем больший, чем щедрее был дар. В тоже время они ничего не теряли, так как действовал принцип эквивалентности дачи и отдачи — взаимность, или реципрокальность. С помощью дарообмена упрочивались брачные и другие социальные связи, укреплялись мирные отношения, усиливался авторитет общин и их предводителей. Последнему особенно способствовал дарообмен с «переплатой». С престижной экономикой было связано возникновение категории **«богатство»**, практически неизвестной низшим охотникам и собирателям.

Можно говорить о **появлении «ранжированного общества»** - общества, где социальное неравенство выражается в существовании некоторого количества людей, обладающих относительно большими материальными накоплениями и авторитетом, но не могущими использовать свой

Демография

Неолитическая революция ослабила давление природной среды на процесс воспроизводства. Искусственно создавая необычайно высокую, невиданную ранее концентрацию обильных пищевых ресурсов на небольшой площади, земледелие открывало широкие возможности для роста населения. Однако аналогичные возможности, хотя и в меньших масштабах, создавались и в рамках высокоэффективного присваивающего хозяйства, базировавшегося на богатых локальных ресурсах (рыба, съедобные растения и т. д.). Даже по самым скромным палеодемографическим оценкам, прирост населения увеличился не менее чем в 100 раз. Такой огромный скачок (его даже называют первой «демографической революцией») явился результатом действия многих факторов, которые все больше давали о себе знать по мере развития позднепервобытной общины.

Новые виды хозяйственной деятельности позволяли повысить плотность населения. Этнологически установлено, что с переходом даже к примитивному земледелию размеры общин увеличивались и продолжали расти с упрочением земледельческой оседлости. Раннепервобытные общины обычно насчитывали до нескольких сотен, а в отдельных случаях даже до нескольких тысяч человек.

Демография

Подобные размеры коллективов и их оседлый быт уже почти не лимитировали рождаемость и детность. Соответственно несколько уменьшился межродовой интервал, более редким стал инфантицид. В земледельческих и земледельческо-скотоводческих обществах впервые отмечено стремление к многодетности, что некоторые ученые связывают с возможностями использования в таких обществах детского труда. Лучшая обеспеченность пищевыми продуктами и появившаяся возможность искусственного вскармливания детей снизили детскую смертность. Реже стал практиковаться и геронтицид.

Таким образом, в целом, судя по этнографическим данным, демографическая ситуация у ранних земледельцев и скотоводов и высших охотников, рыболовов и собирателей несколько улучшилась. Однако среди новых тенденций отмечались не только положительные (рост средней продолжительности жизни, в частности женщин, рост рождаемости, сокращение интервала между родами и т. д.), но и отрицательные (более суровые, чем у охотников-собирателей голодовки, недостаток белковой пищи, рост роли эпидемиологического фактора, войн и т. д.).

Половозрастная организация

Характерна институционализация половозрастных групп и их обзаведение постоянными домами холостяков, домами девушек, мужскими и женскими домами.

Наибольшее значение по-прежнему придавалось мужским группам, и наибольшее распространение имели мужские дома. Здесь устраивались собрания мужчин, велись многие работы, проходила обрядовая жизнь, хранились предметы культа, принимались гости. Здесь же спали холостяки, а нередко и все мужчины. Женщины и неинициированные подростки в мужской дом не допускались.

Женские дома встречались намного реже мужских, причем в большинстве случаев это были дома, где девушки спали под присмотром старших женщин. Там, где женских домов не было, обособление полов достигалось расположением мужского дома в центре селения, а домов женщин с детьми на его периферии. Там, где, как, например, у многих индейских племен Америки, не было и мужских домов, тот же результат достигался выделением в общинном доме мужской и женской половин, площадок и т. п.

Разобщение полов было не только пространственным. Очень часто мужчины и женщины продолжали работать и принимать пищу врозь. Личная собственность их могла быть мужской и женской.

Половозрастная организация

У ряда племен Новой Гвинеи, Южной Америки и особенно Восточной Африки к этому же времени относится институционализация возрастных групп. Четко различались:

- неинициированные дети и подростки,
- инициированные юноши, получавшие право жениться,
- молодые мужчины,
- «зрелые люди»
- старики лет за пятьдесят, составлявшие совет общины.

Юноши и молодые мужчины были основной рабочей силой. Они же составляли главную военную силу, так как только отличившись в бою могли перейти в следующую возрастную категорию.

Институционализованные возрастные группы женщин встречались реже и обычно насчитывали не больше трех ступеней:

- девушки до первой беременности,
- женщины, родившие хоть одного ребенка,
- старухи.

Половозрастная организация

В условиях матрилилокального поселения собственницами и распорядительницами родовой земли были преимущественно женщины, в условиях патрилокального поселения — преимущественно мужчины.

В целом в позднепервобытной общине нормой оставалось равное участие и мужчин, и женщин в жизнеобеспечивающей экономике.

Нередко, особенно у мотыжных земледельцев с их выдающейся ролью женского труда, складывалось так, что в хозяйстве (и не только домашнем) доминировала женщина. *«Без женщин, — говорили урокезы автору одной из миссионерских реляций, — мы вели бы жалкое существование, так как в нашей стране именно женщины сеют, сажают, взращивают зерно и овощи и готовят пищу для мужчин и детей».*

В то же время развитие престижной экономики, полностью монополизированной мужчинами, начало создавать им особый престиж, и в общественной жизни доминировали не женщины, а мужчины. Поэтому в современной этнологии, видимо, правильно обращается внимание на то, что уже в позднепервобытной общине возникли предпосылки позднейшего господства мужской части общества.

На этой же стадии в связи с увеличением продолжительности жизни и общим усложнением социально-экономической деятельности

Брак и семья

На стадии позднепервообытной общины продолжал господствовать парный брак. Как и раньше, он был легко расторжим по желанию любой из сторон и сопровождался чертами групповых отношений.

У племен с ранним производящим хозяйством чаще практиковалась полигамия так как большое значение женского труда в земледелии делало выгодным иметь нескольких жен.

Напротив, у племен высших охотников, рыболовов и собирателей большее распространение имела полиандрия, так как здесь основным добытчиком был мужчина.

Поскольку на первых порах совмещались обе формы хозяйства, местами полигиния сочеталась с полиандрией. Так, у ранних земледельцев ирокезов и гуронов в XVII в. мужчина мог иметь «добавочных жен», а женщина — «добавочных мужей»; у гуронов.

По-прежнему широко сохранялась и нередко даже поощрялась свобода добрачных связей, так как девушка должна была доказать свою способность к деторождению.

Брак и семья

Браки долгое время оставались кросскузенными, но с расширением связей между общинно-родовыми коллективами (и в целях этого расширения) кросскузенность сперва перестала быть обязательной, а затем почти исчезла. Тем самым браки утратили свой обменный характер и потребовали возмещения за рабочую силу женщин.

Последнее поначалу принимало преимущественно форму отработки, впоследствии же, с развитием престижной экономики, — главным образом форму брачного выкупа. В связи с этим в брачном выборе стала возрастать роль близкой родни, помогавшей платить выкуп, и начала развиваться практика сговора о браке между несовершеннолетними, даже малолетними детьми. Бывало, что родственники договаривались о браке еще не родившихся детей (утробный сговор) или младенцев (колыбельный, или люлечный, сговор).

Стала развиваться и свадебная обрядность. Если раньше мужчина и женщина просто объявляли о своем желании стать мужем и женой или как-нибудь иначе давали об этом знать, то теперь появился обычай оформлять их союз более или менее сложными церемониями. Центральное место в них занимал дарообмен между родней обеих сторон. Такой церемонией могло быть и обрядовое, или фиктивное, похищение невесты, режэ жениха.

Брак и семья

Возникновение трудового распределения, при котором отец получал возможность материально заботиться о своих детях, повлекло за собой, по мнению одних ученых, появление, а по мнению других, укрепление парной семьи. Вопреки продолжавшемуся разобщению полов муж и жена все чаще вместе работали, у них стало появляться общее имущество. Отцы все чаще старались передать личное имущество своим детям. Словом, уже наблюдались какие-то зачатки превращения парной семьи в позднейшую малую, или моногамную.

Однако, совместное имущество супругов, за исключением жилища, чаще всего было невелико, намного уступая по размерам и значению их отдельному имуществу. На наследство мужчин претендовали не только их дети, но и их сородичи, и чаще всего именно они одерживали верх. При матрилокальном поселении мужчина, переходя в группу жены, не порывал хозяйственных связей с собственной родней и работал как бы «на два дома». При патрилокальном поселении женщине в какой-то мере приходилось делать то же. Такая двойственность была особенно заметна в многогородовых общинах, где заключались внутриобщинные браки и ни один из супругов не менял места жительства.

Общинно-родовая организация

По сравнению с предыдущей стадией резко увеличилось количество многородовых общин. Это было вызвано в одних случаях возросшими потребностями в кооперации труда, в других — хозяйственными и общественными интересами мужчин в условиях матрилокального брачного поселения. Ведь только при совместном поселении членов не менее чем двух родов мужчины могли сохранить непосредственные связи со своей родней.

В таких общинах не могли не возникать соперничество и даже враждебность между отдельными родами. Это вызывало к жизни различные институты внутриобщинной интеграции. Так, наряду с культовыми мужскими домами отдельных родов стали появляться мужские дома для общинных собраний. Устраивались совместные пиршества, появлялись общие культы, чаще всего на основе культа древнейшего или крупнейшего из входивших в общину родов. На соседей-общинников могли даже распространиться термины кровного родства, как это имело место, например, у многих племен североамериканских индейцев. Сплочению общин способствовала ставшая возможной в условиях их многородовой структуры эндогамия, характерная на этой стадии для большого числа общин, в особенности крупных.

Общинно-родовая организация

Потребности в широкой кооперации труда, обмене, защите от врагов, а нередко и в поддержании мирных отношений, установлении брачных контактов способствовали завязыванию связей на межобщинном уровне. Возможности для этого предоставляло развитие престижной экономики, которая и сама стимулировала такие связи. Регулярный дарообмен между общинами сопровождался изобильными пиршествами, например знаменитыми «свиными праздниками» папуасов, которые резали для этого лучших, нередко специально выращенных свиней.

С усложнением родовой организации изменился сам характер родства: из горизонтального оно быстро превращалось в вертикальное, или предковое. Определяющее значение приобрела генеалогически прослеживаемая связь с отдаленным предком рода, ее линия и ее степень. Поэтому такое родство называют еще линейно-степенным. Оно могло матрилинейным или патрилинейным. Наиболее примитивным обществам ранних земледельцев-скотоводов была свойственна преимущественно матрилинейность, более развитым — как матрилинейность, так и патрилинейность.

Общинно-родовая организация

Род распадался на несколько сегментов разного уровня иерархии. Главным из них был **линидж** (группа близких родичей, четко прослеживавших между собой родство).

Сегментарная организация еще больше усложнялась там, где роды продолжали группироваться в фратрии. **Фратрии** (а если их не было, то непосредственно роды) объединялись в племена, на этой стадии обозначившиеся четче, чем на предыдущей.

Типичный пример родоплеменной организации дает исследованная Л.Г. Морганом одна из групп индейцев-ирокезов.

Семейные группы (материнские семьи, образывавшие домохозяйства — «овачиры») составляли здесь **восемь родов** (экзогамных коллективов матрилинейных родственников, объединенных наследованием и взаимопомощью), те — **две фратрии** (объединением «братских» родов в противоположность «двоюродным» родам другой фратрии. Во внутривременной жизни роды одной фратрии всегда выступали солидарно, поддерживая друг друга в случае надобности против родов другой фратрии), а все вместе — **племя сенека** (было верховным собственником территории, носителем определенной культурно-бытовой общности, кругом эндогамных браков).

Организация власти

Организация власти в большой мере сохраняла начала первобытного народовластия. Все важные вопросы (обсуждение крупных хозяйственных предприятий, проступков, военных конфликтов и т. п.) решались на собраниях общинников или сородичей под руководством их признанного главы.

Каждый уровень этой потестарной иерархии обладал своей сферой компетенции. У ирокезов на **советах домохозяйств** решались их внутренние вопросы, на **родовых советах** — общеродовые вопросы хозяйственной, общественной и идеологической жизни, на **советах племени** — вопросы, связанные с взаимоотношениями родов и отношениями с другими племенами. **Совет племени** охранял высшие интересы соплеменников. Он утверждал родовых глав и мог смещать их даже вопреки желанию рода, улаживал межродовые конфликты, отправлял и принимал посольства, объявлял войну и координировал действия отдельных отрядов во время крупных военных походов, заключал мир и устанавливал межплеменные союзы. Поэтому, чтобы в промежутках между собраниями племя не лишалось общего руководства, у некоторых ирокезских племен одного из родовых глав выбирали **верховным главой**. Однако его полномочия были незначительны, а его решения подлежали по следующему утверждению на совете племени

Организация власти

Главы всех уровней, как правило, избирались из числа наиболее пригодных и достойных. Важнейшими качествами руководителей считались хозяйственный опыт, трудолюбие, организаторские способности, красноречие, знание обычаев и обрядов, щедрость, нередко также воинское искусство или культовые знания.

В одних обществах, где функции главенства оставались неразделенными, от главы требовалось обладание если не всеми, то многими из этих качеств; в других, где принцип целесообразности повел к разграничению сфер руководства, обычный глава, военный предводитель, знахарь или колдун должны были обладать выдающимися способностями в своей специфической области.

В условиях многогородовых общин было важно, чтобы руководитель общины принадлежал к наиболее многочисленной родовой группе, а в условиях разрастания и расселения общинно-родовых коллективов определенные преимущества приобретали группы первопоселенцев.

Организация власти

Появление избыточного продукта и личных богатств повели к тому, что институт главенства стал испытывать воздействие также и имущественных факторов. У ряда племен Меланезии, Юго-Восточной Азии, а в менее выраженной форме также Северной Америки и Африки появился особый вид лидеров — так называемые **большие, или значительные, люди (бигмены)**.

Принципиальное отличие власти бигменов от власти вождей — это ненаследуемый характер их общественного статуса. Это были мужчины, выделявшиеся своим богатством и щедростью, выдвигавшими их на первый план в условиях широкого развития престижной экономики. Бигмен стремился иметь побольше жен, чтобы они, а в какой-то мере и их родственники на него работали. Бигмена не выбирали — он становился им благодаря своему высокому престижу, создававшему ему множество сторонников из числа сородичей и сообщников. Были бигмены помельче и покрупнее.

Чтобы стать настоящим крупным бигменом, надо было обладать не только богатством и щедростью, но и другими выдающимися способностями: силой, умом, умением организовать и убедить людей, разносторонними, в том числе магическими, знаниями. Положение бигмена нестабильно. Он постоянно находится под угрозой потери своих приверженцев. Он вынужден демонстрировать свой высокий статус, тратить значительные средства на организацию коллективных церемоний

Духовная культура: знания

Показательны знания, накопленные в процессе освоения земледельческого хозяйства. Меланезийцы острова Новая Ирландия знали и умели выращивать 10 разновидностей ямса, 14 разновидностей хлебного дерева, 52 разновидности банана, 220 разновидностей таро. По остеологическим материалам установлено, что уже в европейском неолите практиковалось холощение самцов домашних животных. Согласно преобладающему мнению, это делалось для того, чтобы животные стали более послушными и безопасными как для человека, так и для других животных. Несомненно, очень скоро было установлено и то, что холощенные самцы быстрее набирают вес, а мясо их становится жирнее.

Развитие престижной экономики с ее подсчетом подарков и от дарков стимулировало накопление арифметических знаний. В частности, известно, что некоторые папуасские племена именно при дарообмене пользовались бирками. Сходные примитивные счетные приспособления — кучки камней или связки соломы, шнуры с на низанными на них раковинами или с узелками — известны у многих других раннеземледельческих племен Меланезии, Америки и Африки.

Духовная культура: знания

Показательны знания, накопленные в процессе освоения земледельческого хозяйства. Меланезийцы острова Новая Ирландия знали и умели выращивать 10 разновидностей ямса, 14 разновидностей хлебного дерева, 52 разновидности банана, 220 разновидностей таро. По остеологическим материалам установлено, что уже в европейском неолите практиковалось холощение самцов домашних животных. Согласно преобладающему мнению, это делалось для того, чтобы животные стали более послушными и безопасными как для человека, так и для других животных. Несомненно, очень скоро было установлено и то, что холощенные самцы быстрее набирают вес, а мясо их становится жирнее.

Развитие престижной экономики с ее подсчетом подарков и от дарков стимулировало накопление арифметических знаний. В частности, известно, что некоторые папуасские племена именно при дарообмене пользовались бирками. Сходные примитивные счетные приспособления — кучки камней или связки соломы, шнуры с на низанными на них раковинами или с узелками — известны у многих других раннеземледельческих племен Меланезии, Америки и Африки.

Пиктографическое письмо вождей племени Чиппева президенту США (1849)



Пиктографическое письмо вождей племени Чиппева президенту США (1849)

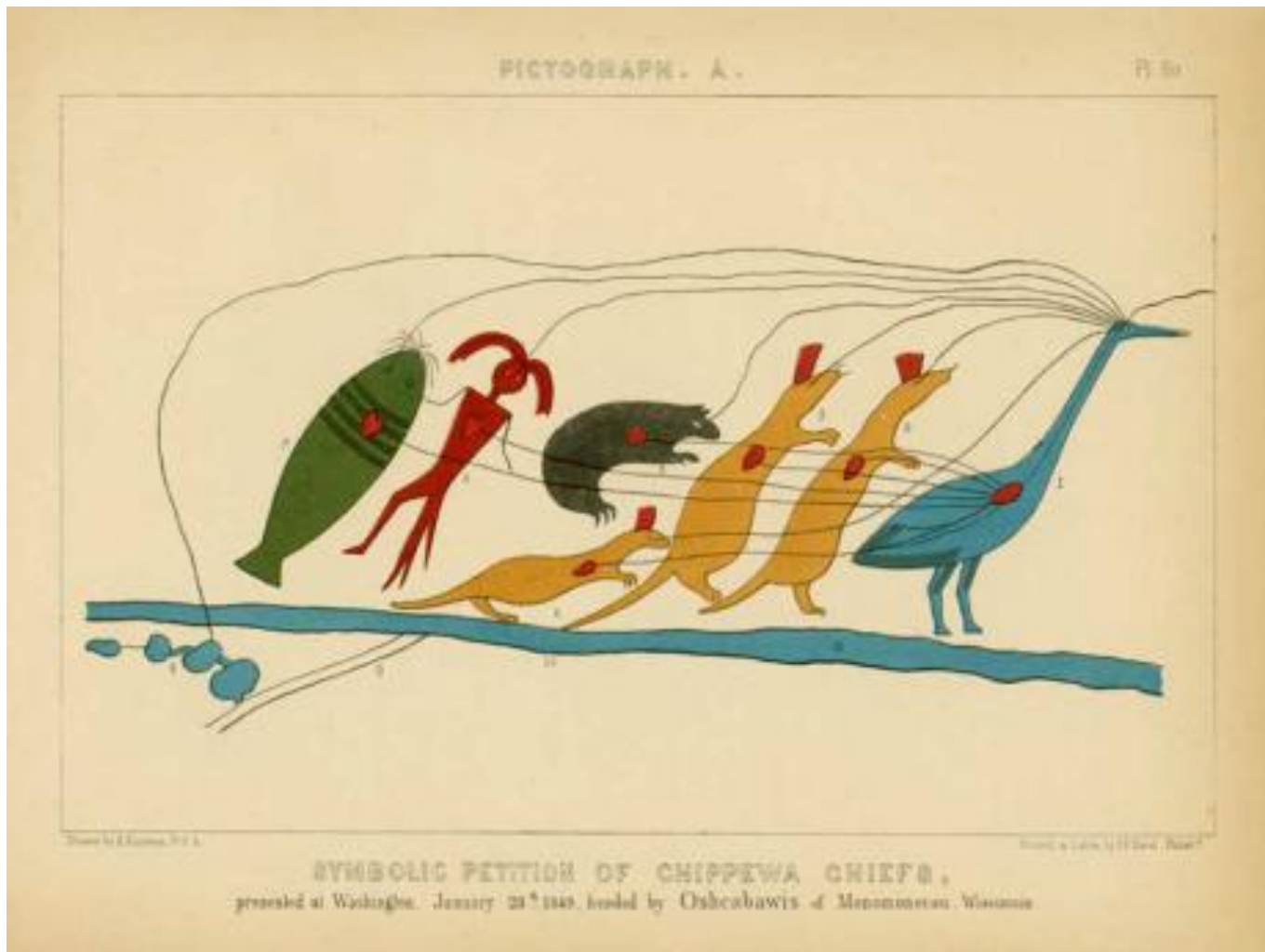

Семь племен (семь животных, именами которых они называются) просят разрешения переселиться в район озер (в левом нижнем углу). Племена единомышленны в своем желании (голова и сердца соединены линиями).

Пиктографическое письмо юкагиров

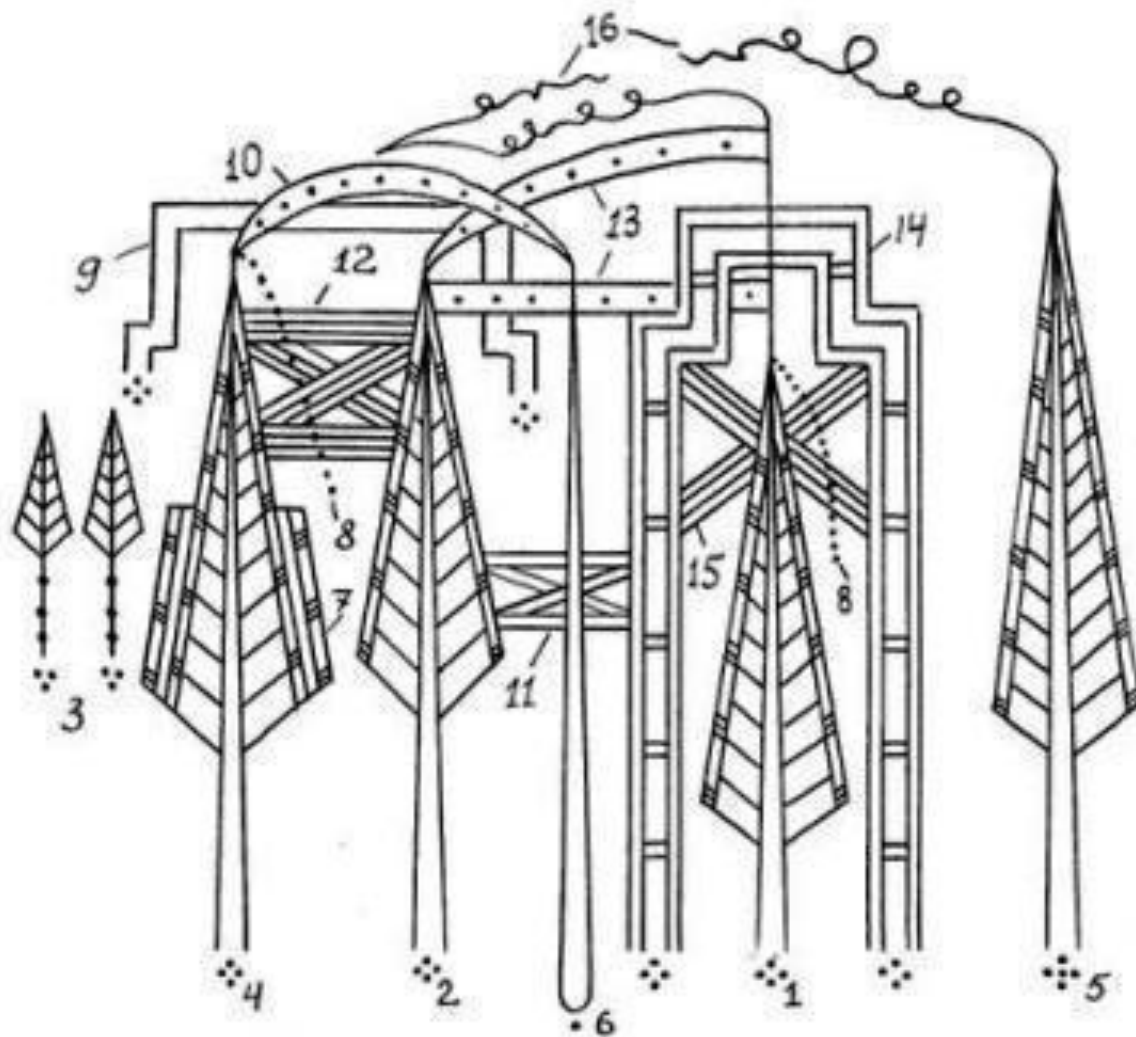

Пиктографическое письмо юкагиров

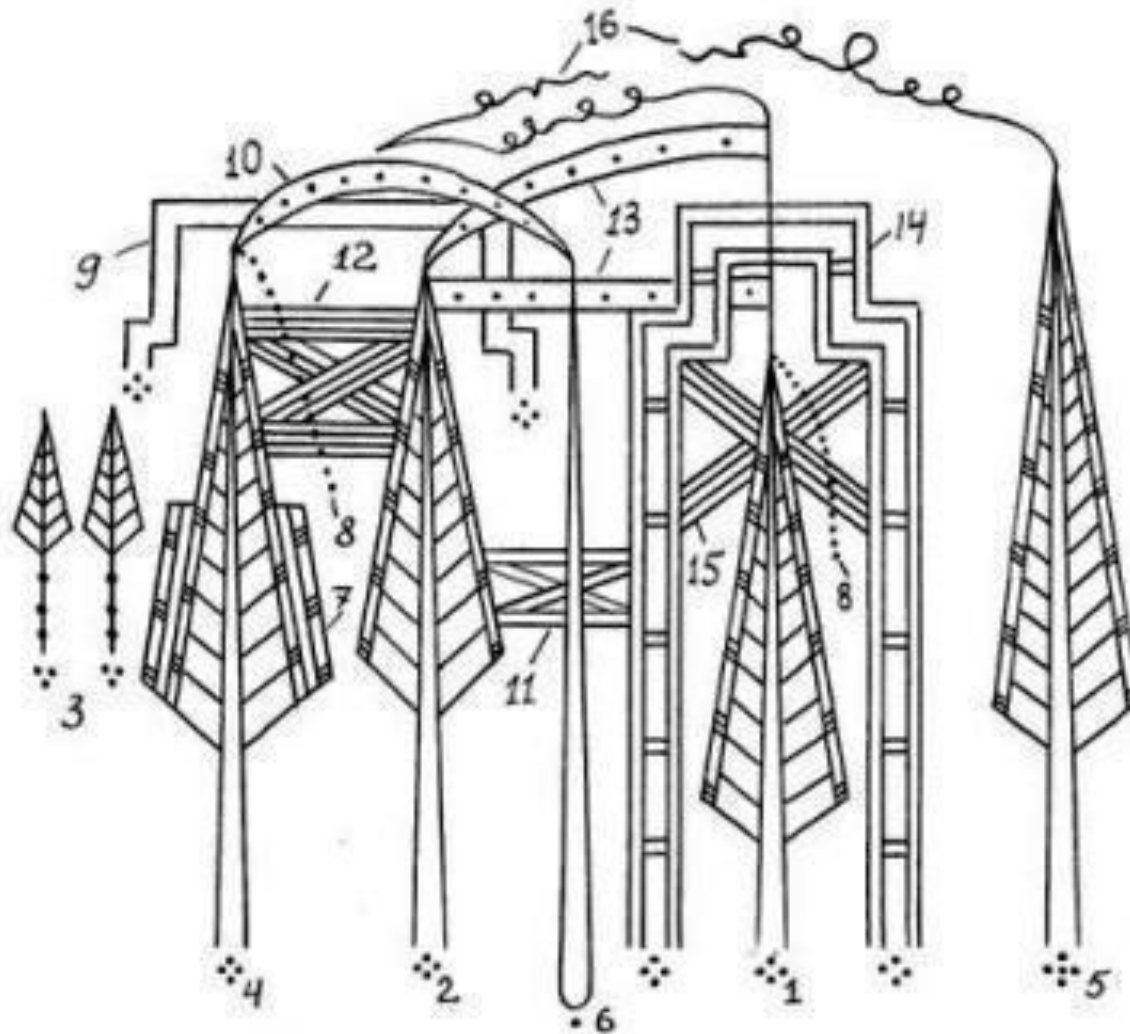

Девушка (1) живет в своем доме, но ее мысли витают над домом другого человека (2), хотя у него жена (4) и двое детей (3) и хотя вокруг дома девушки бродит юноша (5), мысли которого над ее домом

Узелковое письмо и вампум

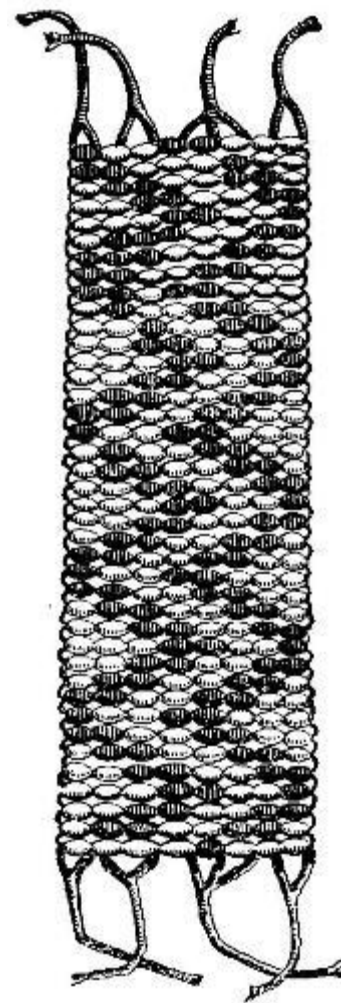
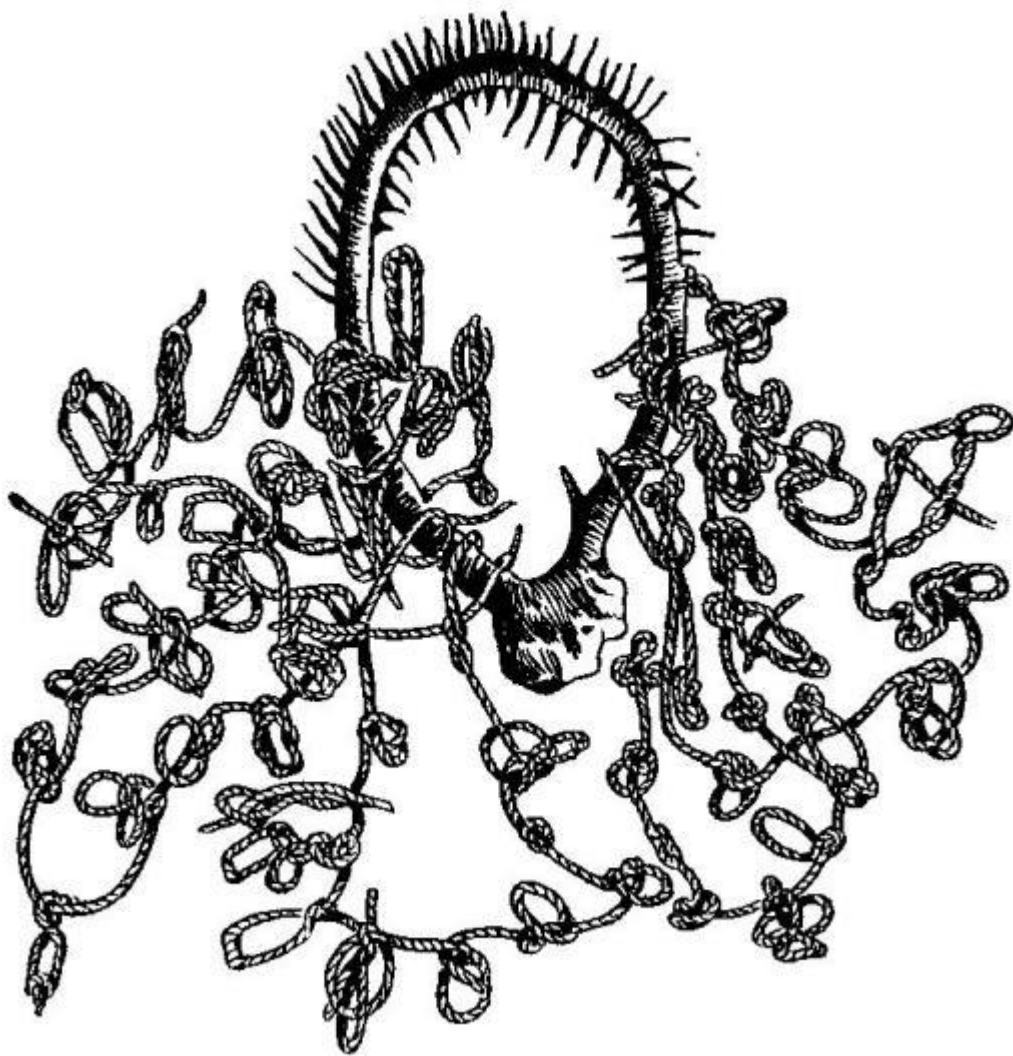

Духовная культура: мифология и религия

Мифология стала более развитой, включив в себя этиологию не только людей, животного и растительного мира, простейших общественных установлений, но и культурных растений, домашних животных, усложнившихся социальных институтов, нередко и мироздания в целом. В раннеземледельческих обществах получили распространение мифы о браке мужчины-Неба и женщины-Земли как начале всех начал.

Эволюционировала и усложнилась религия. Люди позднепервобытной общины все меньше отождествляли себя с природной средой, все больше осознавали свою зависимость от неведомых сверхъестественных сил. Эти силы виделись добрыми и злыми. Представления о дуалистическом разделении предметов и явлений природы вылились в представления о извечной борьбе доброго и злого начал. Добрым силам стали поклоняться как постоянным защитникам и покровителям семьи, рода, общины, племени; противостоящие им злые силы старались умилостивить.

С возникновением земледелия стал зарождаться культ возделываемых растений и тех сил природы, от которых зависело их произрастание, особенно Солнца, Земли, Дождя, самих растений. Подобным же образом возникал культ покровителей и развивалась

Духовная культура: мифология и религия

Мифология стала более развитой, включив в себя этиологию не только людей, животного и растительного мира, простейших общественных установлений, но и культурных растений, домашних животных, усложнившихся социальных институтов, нередко и мироздания в целом. В раннеземледельческих обществах получили распространение мифы о браке мужчины-Неба и женщины-Земли как начале всех начал.

Эволюционировала и усложнилась религия. Люди позднепервобытной общины все больше осознавали свою зависимость от неведомых сверхъестественных сил. Эти силы виделись добрыми и злыми. Представления о дуалистическом разделении предметов и явлений природы вылились в представления о борьбе доброго и злого начал. Добрым силам стали поклоняться как постоянным защитникам и покровителям семьи, рода, общины, племени; противостоящие им злые силы старались умилостивить.

С возникновением земледелия стал зарождаться культ возделываемых растений и тех сил природы, от которых зависело их произрастание, особенно Солнца, Земли, Дождя, самих растений. Подобным же образом возникал культ покровителей и развивалась специфически скотоводческая магическая практика.

Проявление культа предков и предпосылки появления культа

Искусство неолита



Ущелье Зараут-Сай
(Узбекистан)

Искусство неолита



Глиняные фигурки неолитических земледельцев Азии

Искусство неолита

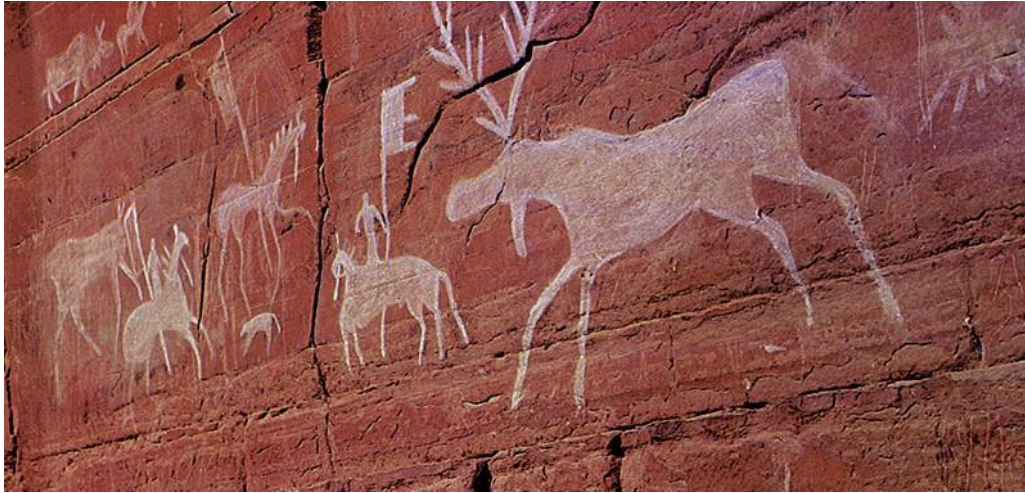

Ленские писаницы

Искусство неолита



*Бесов мыс
(Онежское озеро)*