

Опрос по теме «Фартук»

6 класс 1 четверть

- Как называется изделие,
которое мы шьем?



- Как называются детали
фартука?

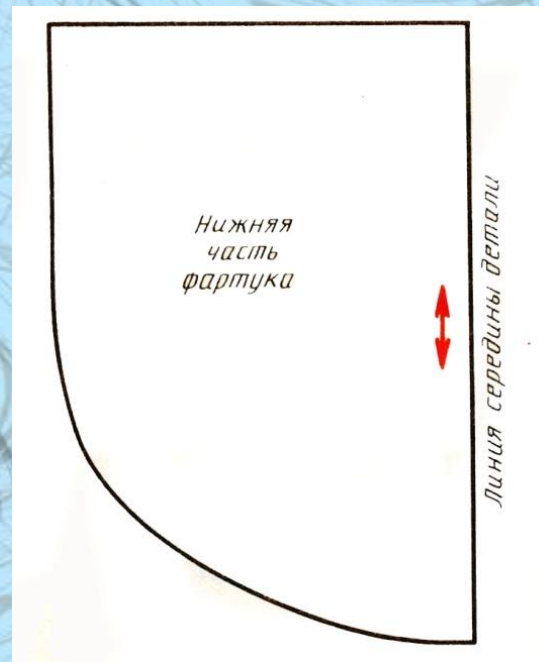

Пояс

- Сколько деталей имеет фартук?

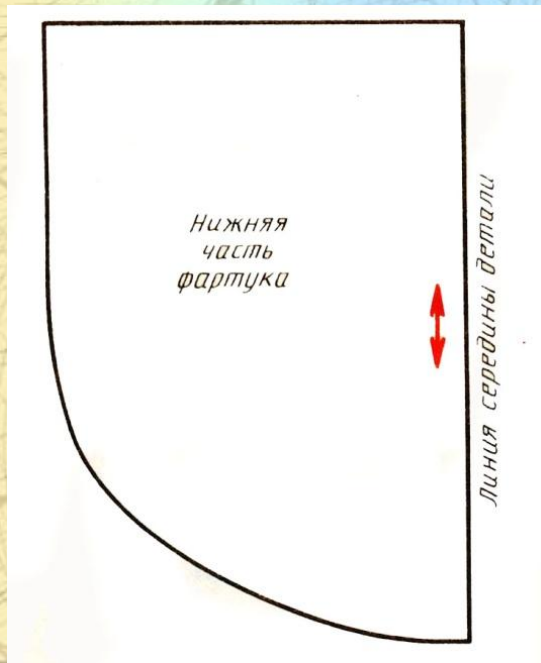

- Какие мерки нужны для построения чертежа фартука?



1. Ст

2. Сб

3. Ди

- Чем обрабатывают нижний срез фартука?



-Чем мы будем обрабатывать
верхний срез фартука?

ПОЯСОМ

Рассказать правила безопасной работы на швейной машине.

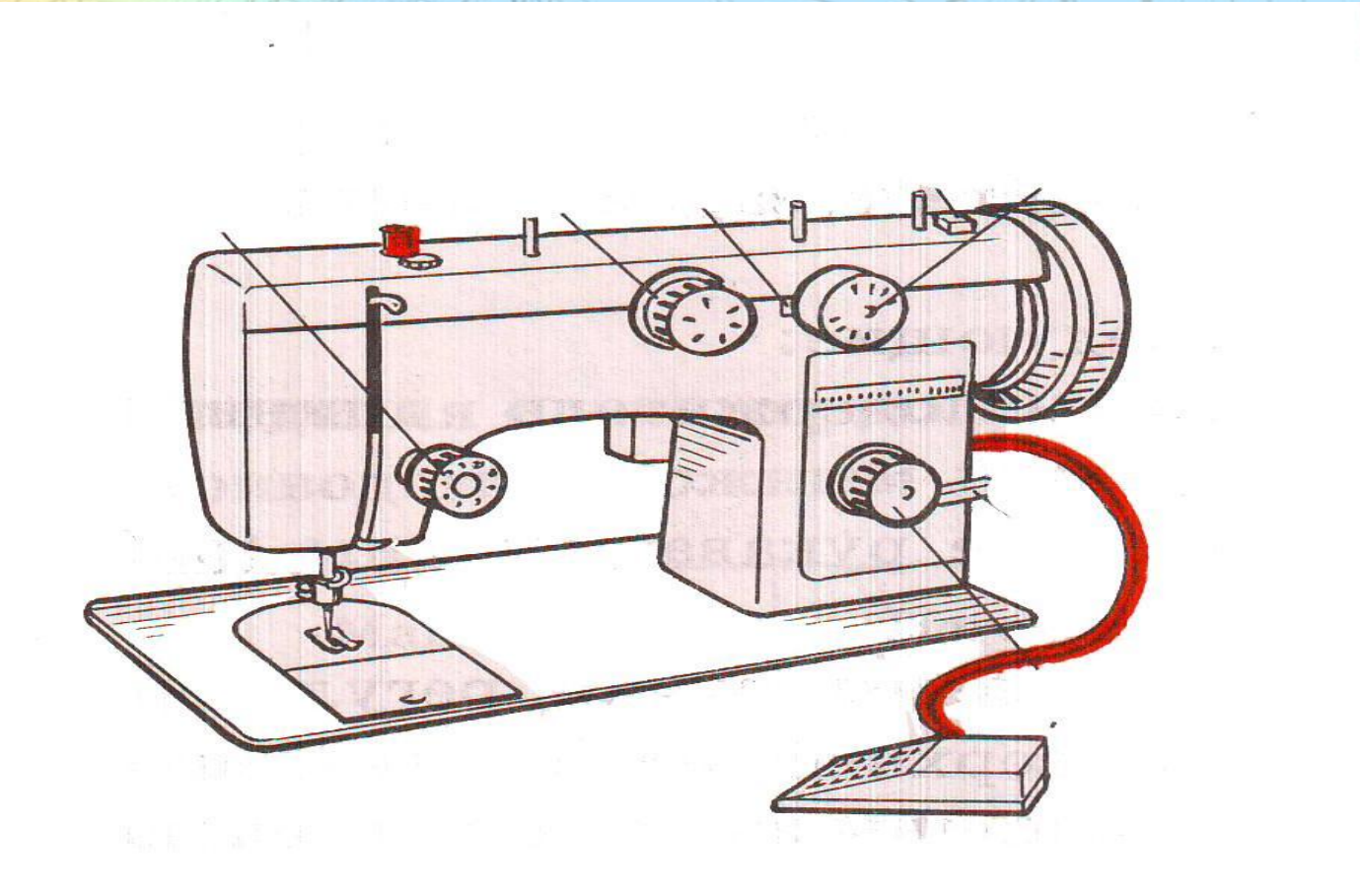

Словарь:

Фартук

Косая обтачка

Сборки

Мерки

Пояс

Отгадайте зашифрованные

слова:

Полхок

Аркем

Уткафр

Ясоп

Кисбор

**Тема урока: Обработка поясом
нижней части фартука.
Образование сборок по верхнему
срезу фартука.**

1. Проложить две параллельные строчки для сборок по верхнему срезу фартука.
2. Собрать верхний срез на сборку за нижние нитки машинной строчки.
3. Распределить равномерно сборки.

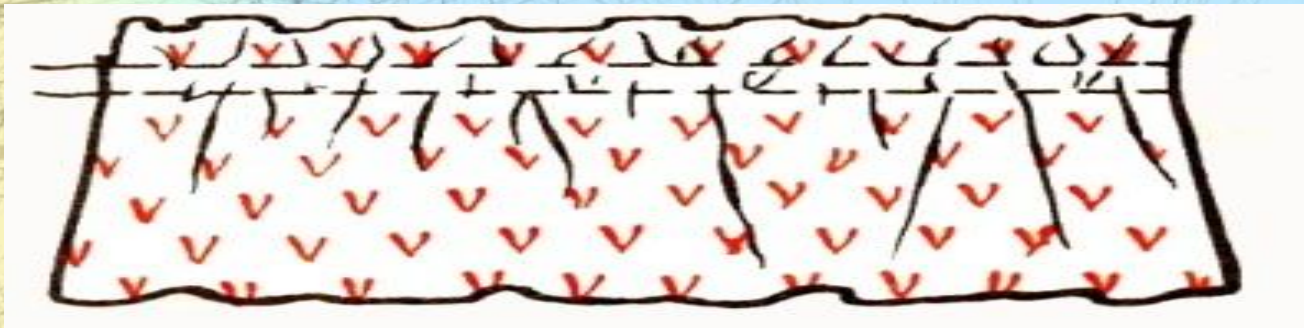

4. На изнаночную сторону нижней части фартука наложить пояс, совмещая середины деталей пояса и нижней части фартука. Приколоть пояс, приметать его между строчками сборки со стороны нижней части фартука.

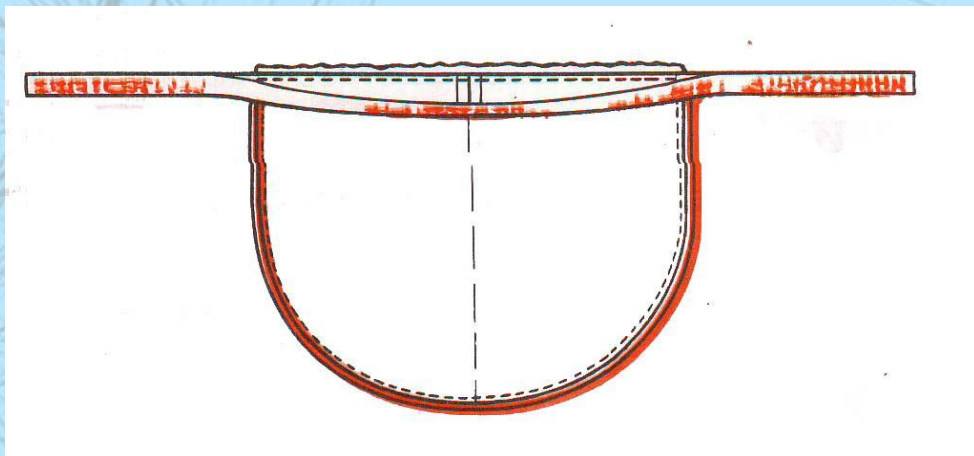
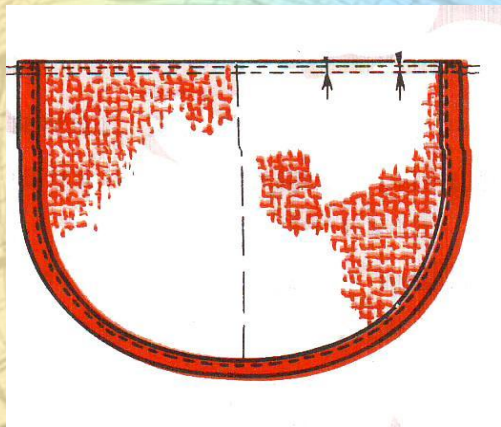

5. Притачать пояс со стороны нижней части фартука на 10 мм от срезов. Удалить нитки приметывания.

6. Отогнуть пояс. Шов отогнуть в сторону детали пояса.

Подогнуть срез пояса на 10 мм внутрь, заметать. Закрывая машинную строчку. Настрочить на 1-2мм от края подгиба по всей длине пояса.

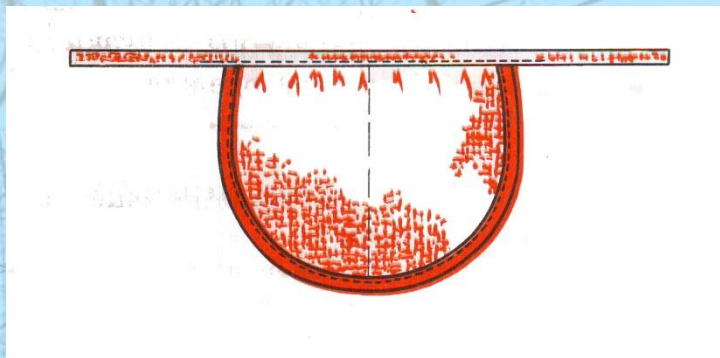

Удалить нитки заметывания и нитки сборки, приутюжить.

7. Отутюжить готовое изделие.

