

ТВОРЧЕСКИЙ ПРОЕКТ

«ПЛАТЬЕ НА СЧАСТЬЕ»

Выполнила: Цыренова Валерия

Ученица 11 «А» класса

ИСТОРИЯ

▣ *Предпосылки появления*

Первой одеждой людей были шкуры животных. Они защищали тело от холода, и кроме того, наделялись магическими свойствами.

Первоначально заднюю и переднюю часть шкуры связывали между собой полосками кожи или сухожилиями, продевая их в проделанные в шкуре отверстия. Около 50 тысяч лет назад была изобретена игла, а позднее люди научились прядь шерсть и ткать материю. Прямыми предками современного платья стали накидки и плащи. Со временем искусство шитья развивалось, и появилась более сложная по крою одежда, в том числе платья.

▣ *Новое время XXI век*

Можно сказать, что во втором десятилетии нового века платья стали представлять собой некое переосмысление нарядов прошлых лет и даже столетий. В моде могут быть модели в стиле 20-х или 70-х, а также детали кроя, свойственные платьям XVII или XIX столетий. Главными чертами платья нового века можно назвать именно переосмысление, интерпретацию и новые сочетания цветов и фактур.



МАТЕРИАЛЫ И ОБОРУДОВАНИЕ

- Швейная машина;
- Оверлог;
- Гладильная доска, электроутюг (для ВТО);
- Ручная игла, наперсток (для сметочных работ);
- Сантиметровая лента, линейка закройщика, бумага для выкроек, портновский мел



ЭТАПЫ ВЫПОЛНЕНИЯ ИЗДЕЛИЯ

- Организационно-подготовительный этап
- Конструкторский этап
- Технологический этап
- Заключительный этап



ЧЕРТЕЖ КОНСТРУКЦИИ ИЗДЕЛИЯ

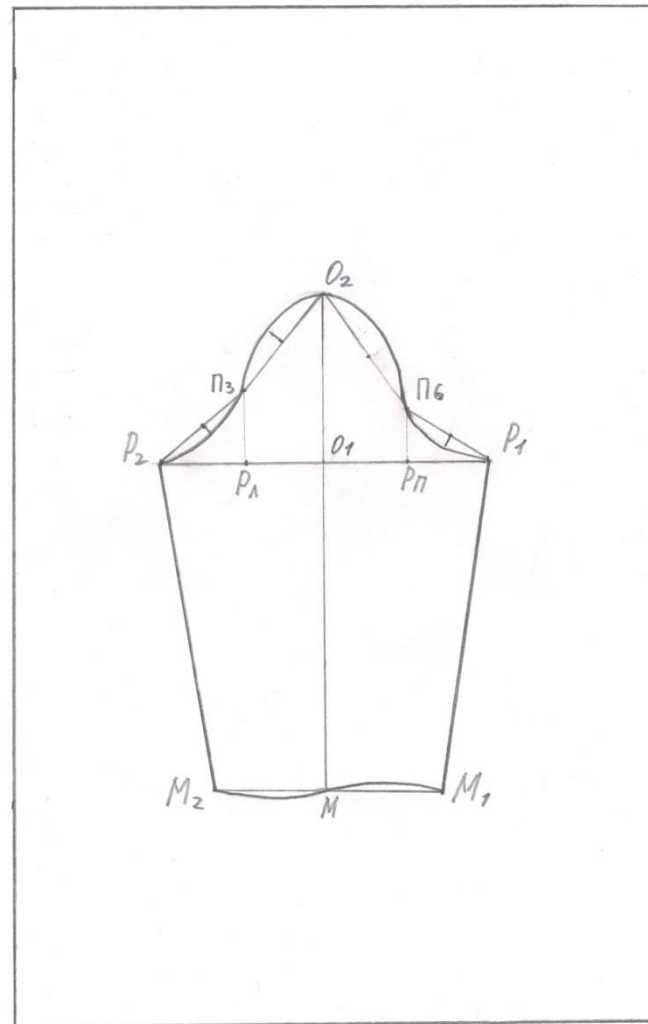
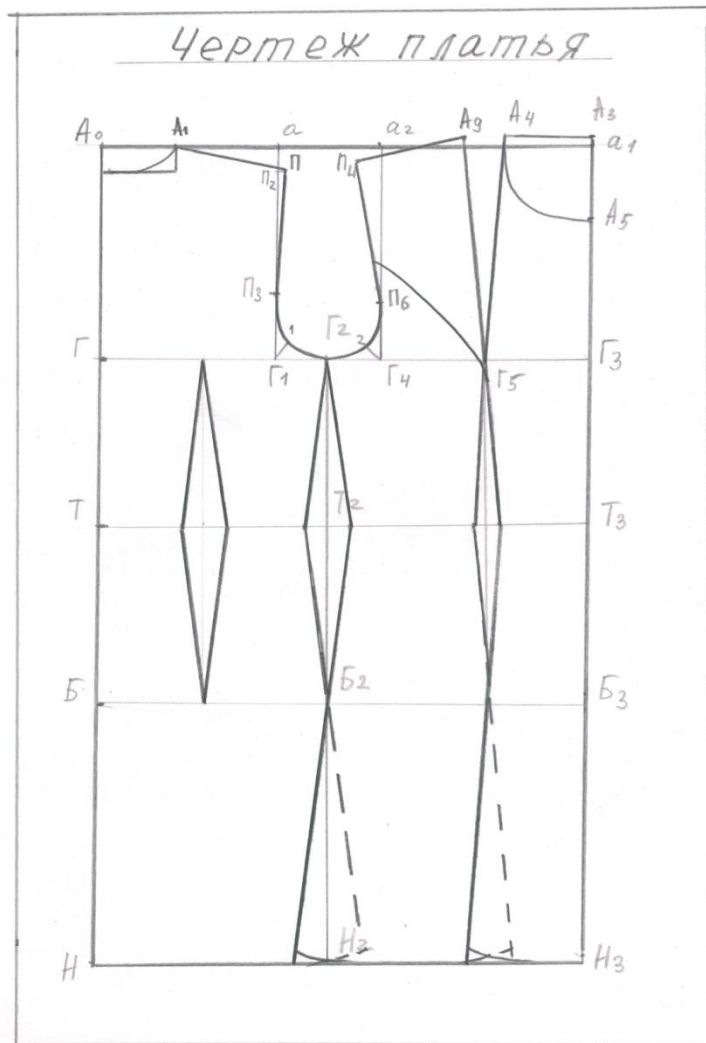

ТЕХНОЛОГИЯ ИЗГОТОВЛЕНИЯ

□ Подготовка ткани к раскрою.

Прежде чем раскладывать выкройки на ткань и начинать кроить, следует подготовить. Это значит, проверить ткань на усадку, проверить наличие дефектов.

Раскладку выкроек и обмеловку проводят на изнаночной стороне ткани.

Раскрой ткани.



- **Подготовка кроя к обработке**
- **Подготовка изделия к первой примерке.**

К первой примерке должны быть сметаны рельефы, боковые и плечевые срезы. На примерке необходимо уточнить положение плечевых и боковых швов, рельефов. Затем уточнить и наметить мелом или булавками линии горловины и проймы.



▣ **Обработка изделия после примерки**

▣ В местах, где во время примерки были намечены исправления и уточнения булавками или мелом, все детали изделия вновь складывают лицевой стороной внутрь, при этом должны быть точно совмещены края, рельефы. Затем с помощью линейки мелом исправляют очертания всех линий и контуров, обозначенных после примерки сметочными стежками.

▣ **Обработка рельефов и среднего шва спинки**



▣ Соединение полочки и спинки по плечевым срезам

Соединяя плечевые срезы, полочки и спинки складывают лицевой стороной внутрь, уравнивают срезы и распределяя посадку, скалывают булавками, после чего сметывают со стороны спинки, стачивают со стороны полочки. После стачивания шов заутюживают в сторону спинки. Затем припуски швов обметывают на оверлоке.

▣ Обработка боковых швов

Полочку сложить со спинкой лицевой стороной внутрь, сметать боковые швы, стачать. Припуски швов разутюжить и обметать.

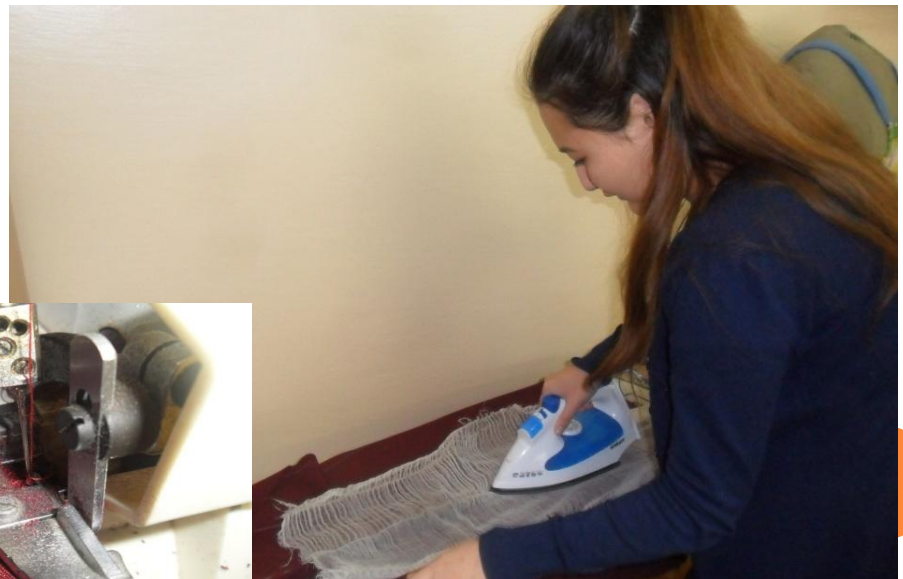

- **Обработка застежки «молния» в среднем шве спинки.**



- **Обработка горловины**

Заготовленную обтачку лицевой стороной наложить на лицевую сторону изделия, уровнять срезы, приметать и обтачать шириной шва 7 мм. Затем отогнуть на изнаночную сторону изделия, выправить швы, выметать и проутюжить.

- **Обработка рукавов.**

Стачать боковые срезы рукава, сложив лицевой стороной внутрь. Обметать, заутюжить швы на сторону спинки. Затем вложить рукав в пройму лицевой стороной внутрь, сколоть булавками контрольные точки, уровнять срезы, собрать сборку по окату рукава, вметать, втачать швом 1,5 см со стороны рукава. Удалить сметку, обметать, заутюжить шов на ребро со стороны рукава.



▣ **Обработка низа изделия**

Припуски на подгибку нижнего среза заметать на изнаночную сторону, предварительно обметав его на оверлоке.

▣ **Окончательная отделка изделия.**

ВТО





СЕБЕСТОИМОСТЬ

Наименование материала	Цена за 1 м/1 шт	Расход	Всего
Костюмный стрейч	350 руб.	1,5 м	520 руб.
Застежка "молния"	25 руб.	1 шт.	50 руб.
Нитки	25 руб.	2 шт.	50 руб.
Флезелин	60 руб.	10см	6руб.
Итого:			606 руб.

S_n - полная себестоимость;
 M_3 - материальные затраты;
Э- электроэнергия 4кВт -14руб.
Расходы на оплату труда- 700руб.

$S_n = 606 + 700 + 14 = 1320$ рублей.

$S_n = 1320$ рублей – стоимость работы



САМООЦЕНКА

- Изготовление изделия соответствует пройденной программе по технологии
- Расход ткани не большой, так как ткань широкая, поэтому ее стоимость невысокая.
- На пошив моего изделия ушло немного времени.
- Платье удобное, не стесняет движений, приятное к телу. Вещь модная, функциональная.
- За изделием несложно будет ухаживать, так как ткань хорошо стирается, легко утюжить.
- По-моему, я справилась с поставленной задачей. Теперь пусть оценят мое изделие и работу над проектом в целом учитель, родители, одноклассники.



Спасибо за внимание!

