

ГИБРИДНЫЕ АВТОМОБИЛИ

Виды гибридных электромобилей

Параллельная система более эффективна при езде по трассе

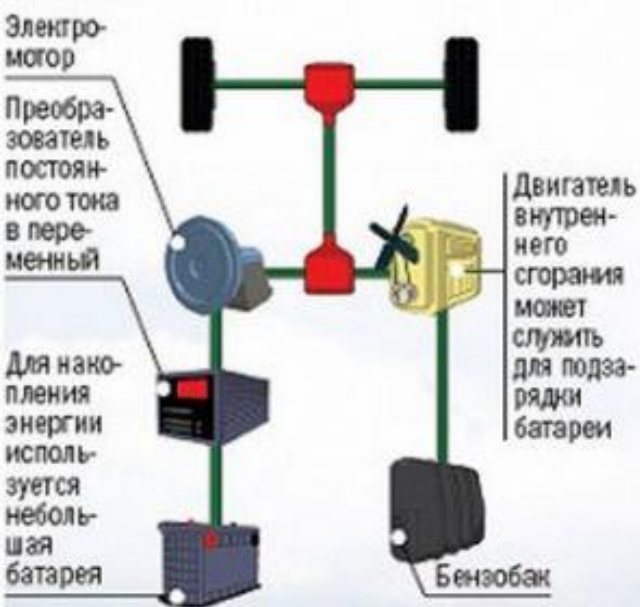

Последовательная система более эффективна при езде в городском режиме

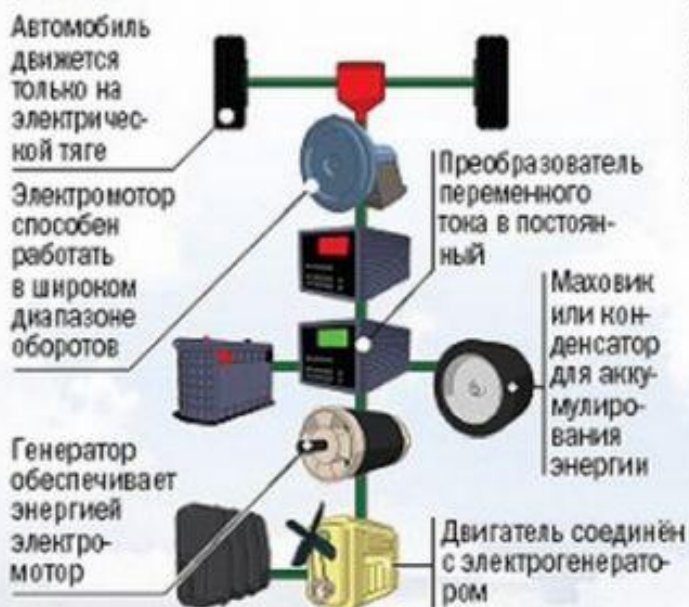

Последовательно-параллельная система совмещает возможности обеих систем



Работа гибридного автомобиля с последовательно-параллельной системой

Работа устройств:
 электромотора
 двигателя внутреннего сгорания

расходование энергии батареи
 зарядка батареи: кинетическая энергия преобразуется в электрическую



1. Начало движения

2. Постоянная скорость

3. Ускорение

4. Торможение

5. Остановка

Рисунок 2



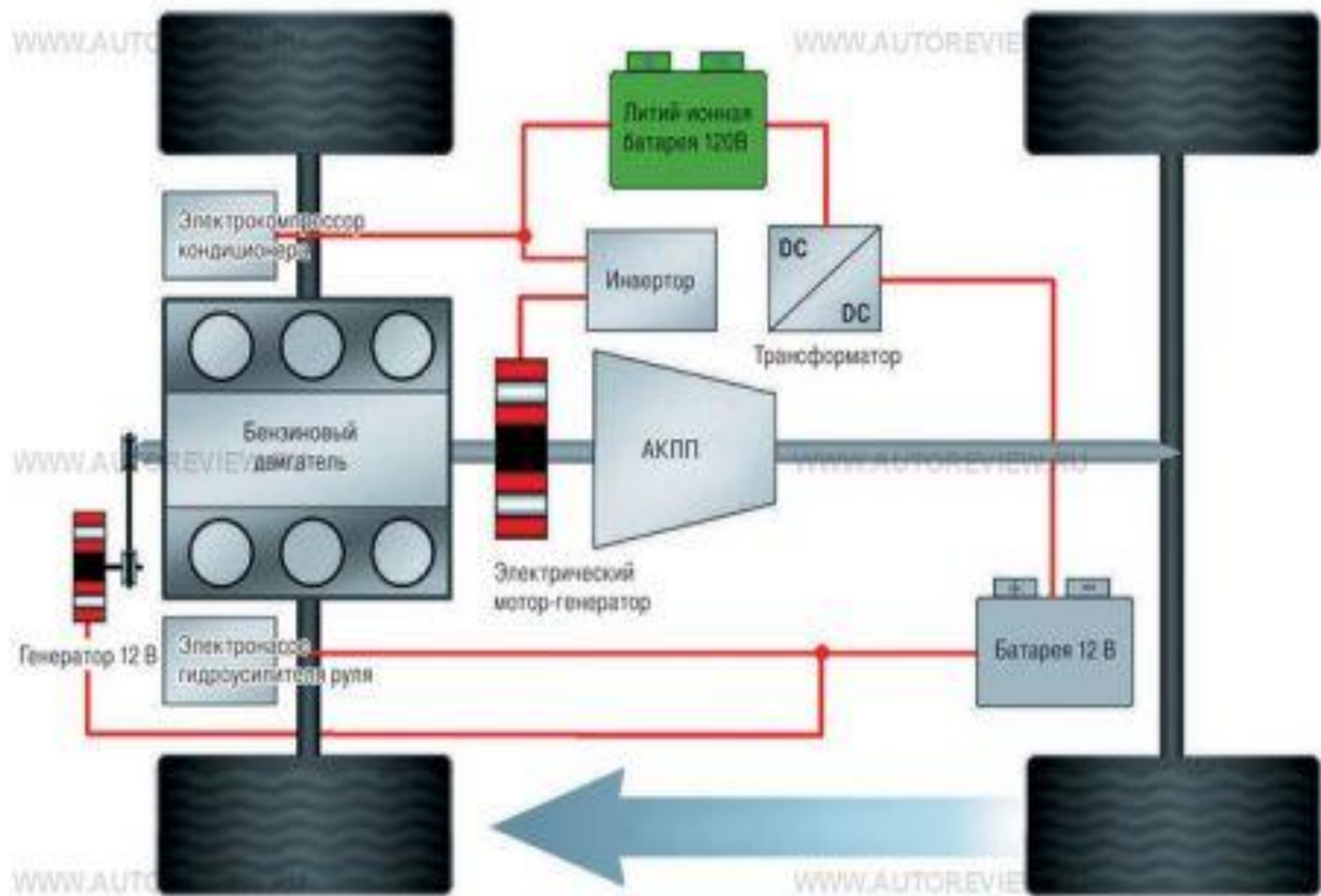

Принципиальная схема гибридной силовой установки седана Mercedes S 400 BlueHybrid

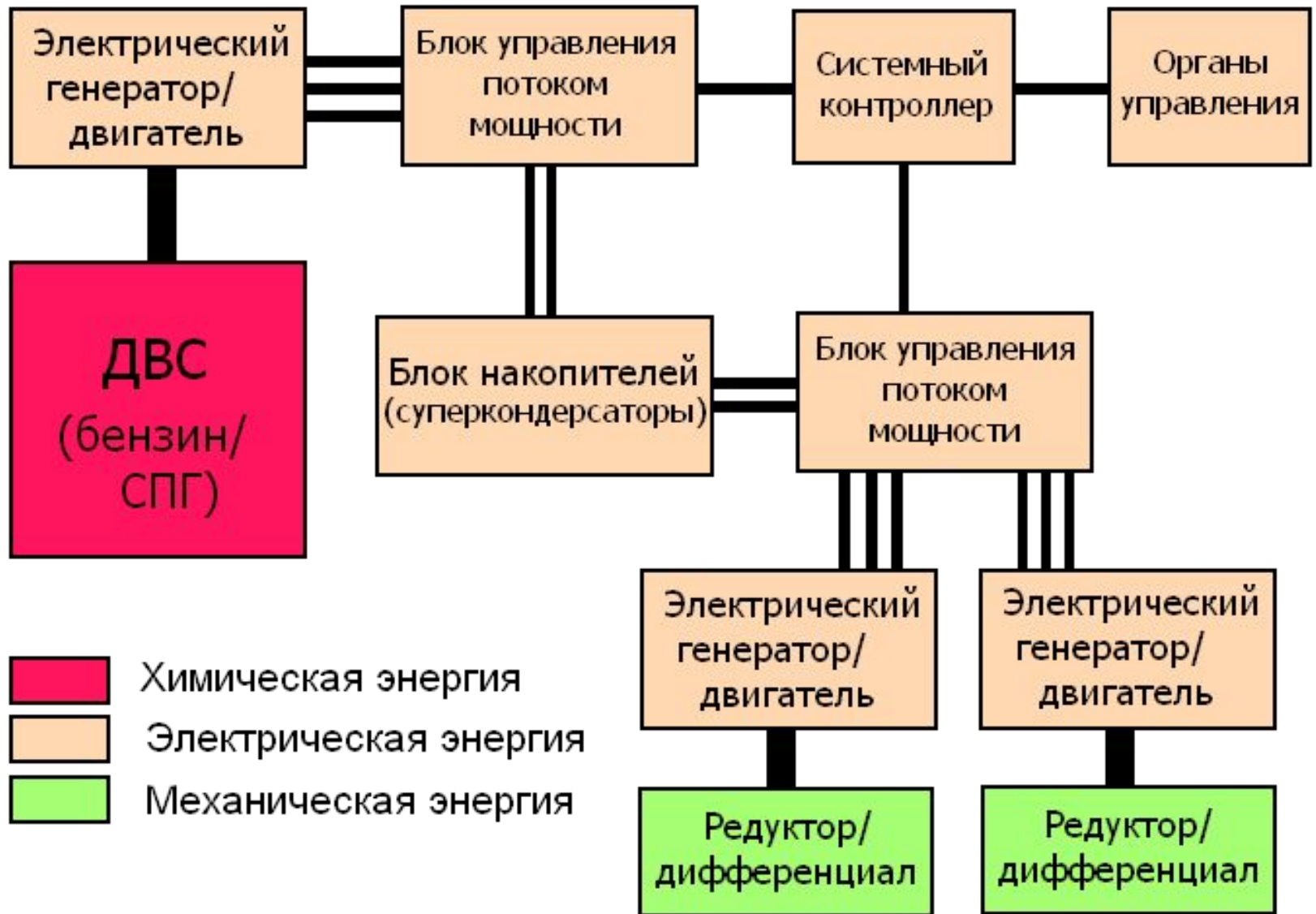

ПОСЛЕДОВАТЕЛЬНАЯ СХЕМА ГИБРИДНОГО АВТОМОБИЛЯ (Ё-МОБИЛЯ)



-  Химическая энергия
-  Электрическая энергия
-  Механическая энергия

-  Шина передачи данных
-  Цепь постоянного тока
-  Силовая электрическая цепь
-  Механическая связь

ГИБРИДНЫЕ АВТОМОБИЛИ



Схема гибридного автомобиля – какого типа и принцип работы?



Опишите устройство принцип работы гибридного автомобиля и определите его тип?

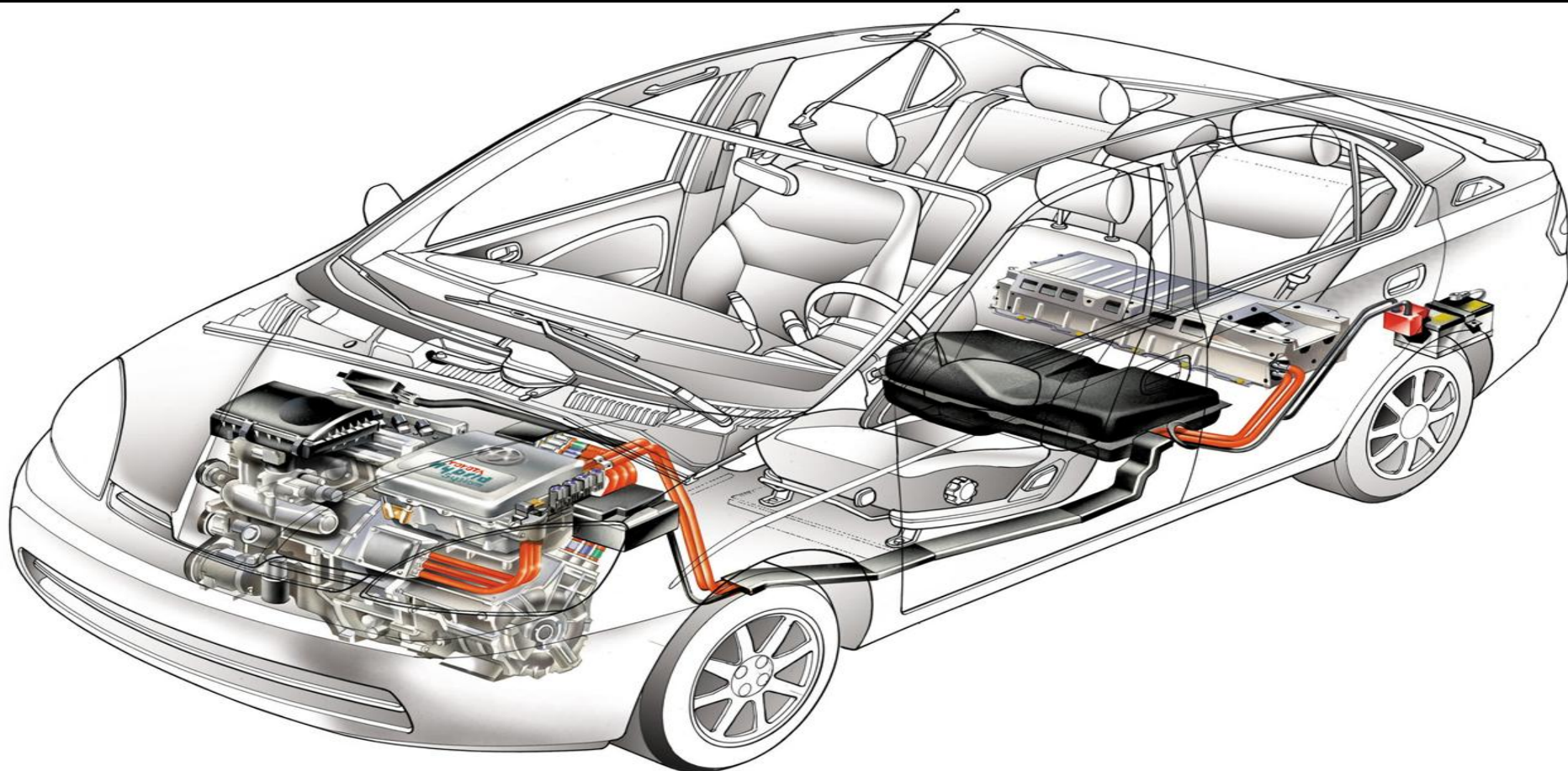
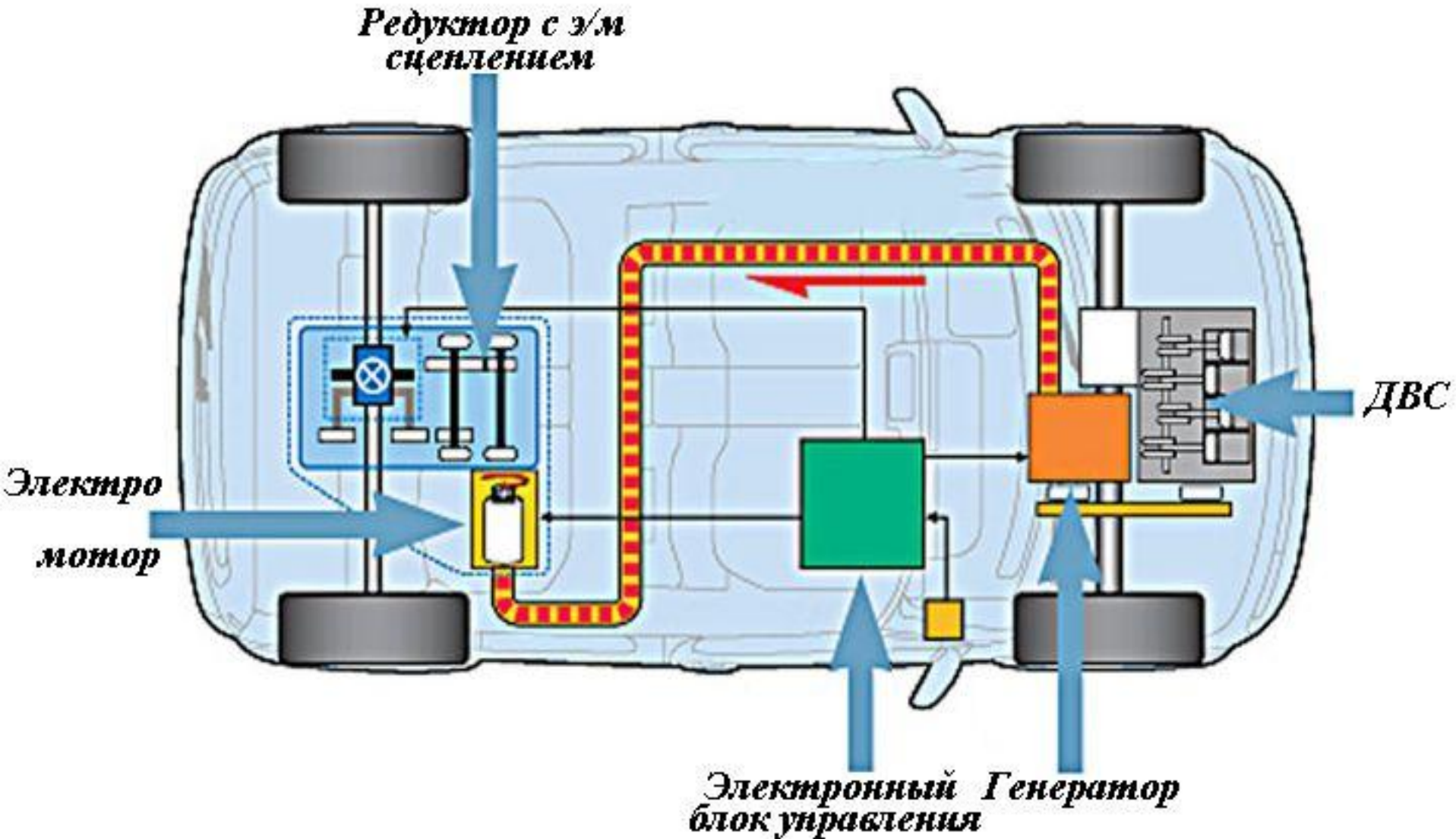

Опишите устройство принцип работы гибридного автомобиля и определите его тип?

СХЕМА ПОЛНОПРИВОДНОЙ ПАРАЛЛЕЛЬНОЙ ГИБРИДНОЙ ТРАНСМИССИИ С ОДНИМ ТЯГОВЫМ ДВИГАТЕЛЕМ



Снаряженная масса	750 кг
Максимальная скорость	120 км/ч
Время разгона до 100 км/ч	12 с
Мощность ДВС	45 кВт
Мощность генератора	15 кВт
Мощность тягового двигателя	15 кВт
Преодолеваемый уклон	30 %

Механическая связь —————
Электрическая связь —————

Опишите устройство принцип работы гибридного автомобиля и определите его тип?



Audi Q5 hybrid quattro

Hybridkomponenten - Kühlung
Hybrid components - cooling

11/10

Wasserkühlung für Elektromotor
Water cooling for the electric motor



Kühlung des Hochvolt-Batteriemoduls
Cooling of high voltage battery module



Kühlsystem für Leistungselektronik
Cooling system for power electronics



Опишите устройство принцип работы гибридного автомобиля и определите его тип?

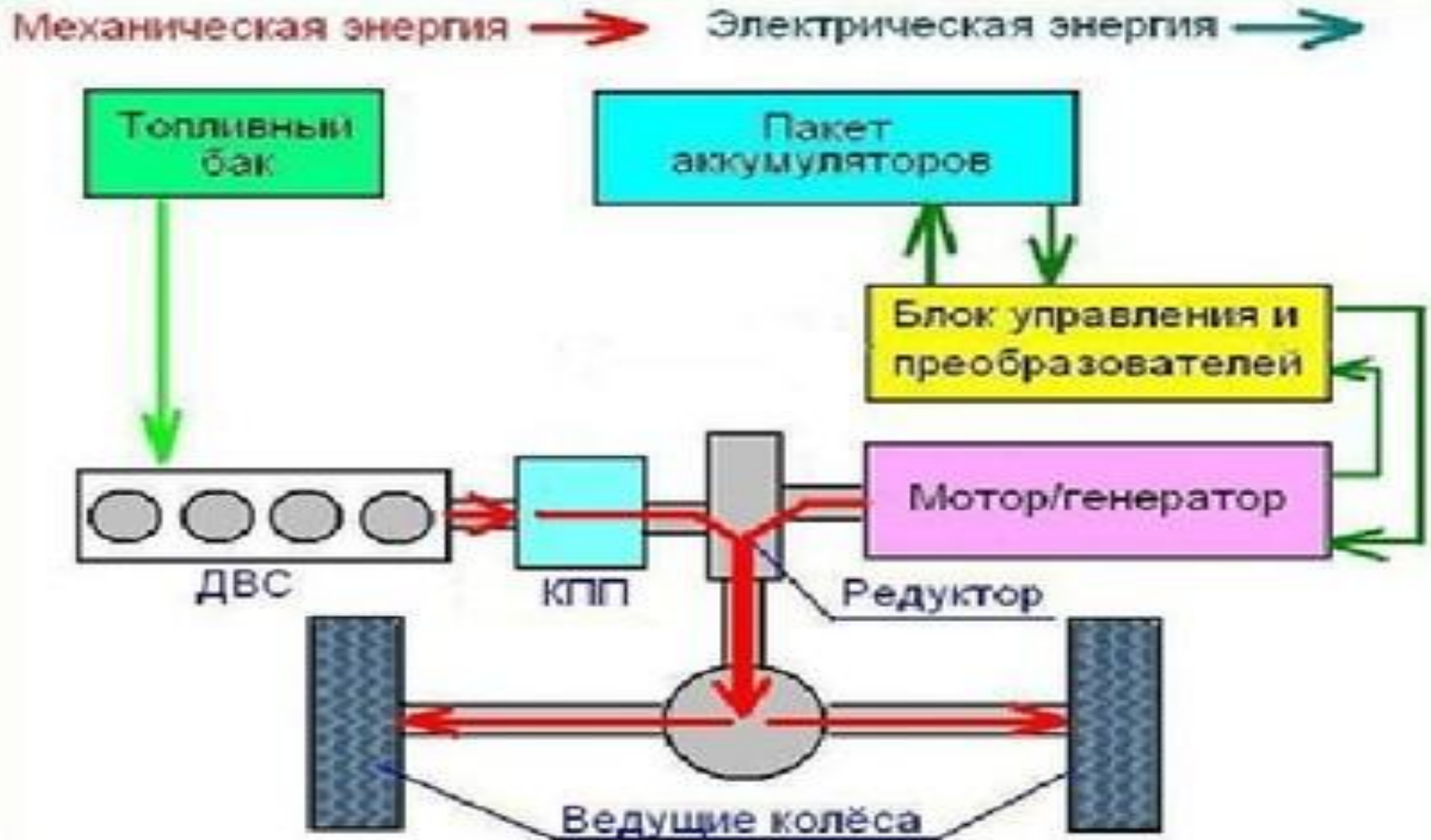

Опишите устройство принцип работы гибридного автомобиля и определите его тип?



Опишите устройство принцип работы гибридного автомобиля и определите его тип?

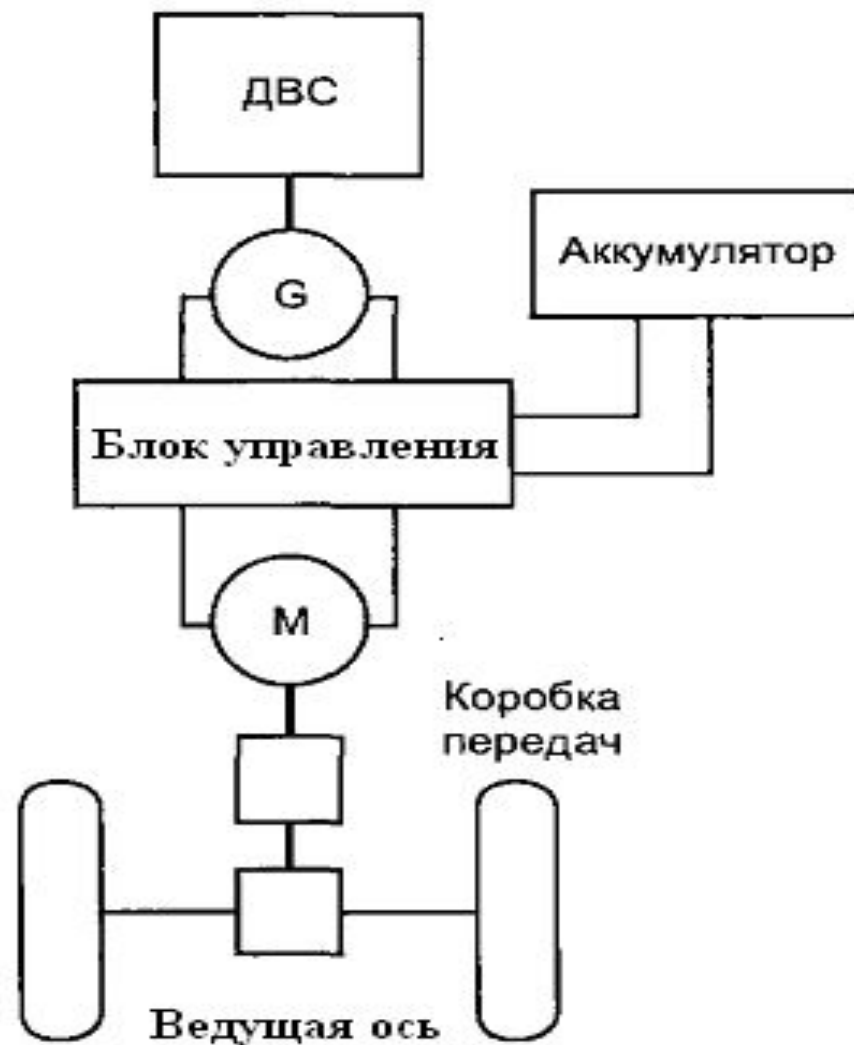

Опишите устройство принцип работы гибридного автомобиля и определите его тип?



Рис.1 Последовательная гибридная система

Опишите устройство принцип работы гибридного автомобиля и определите его тип?

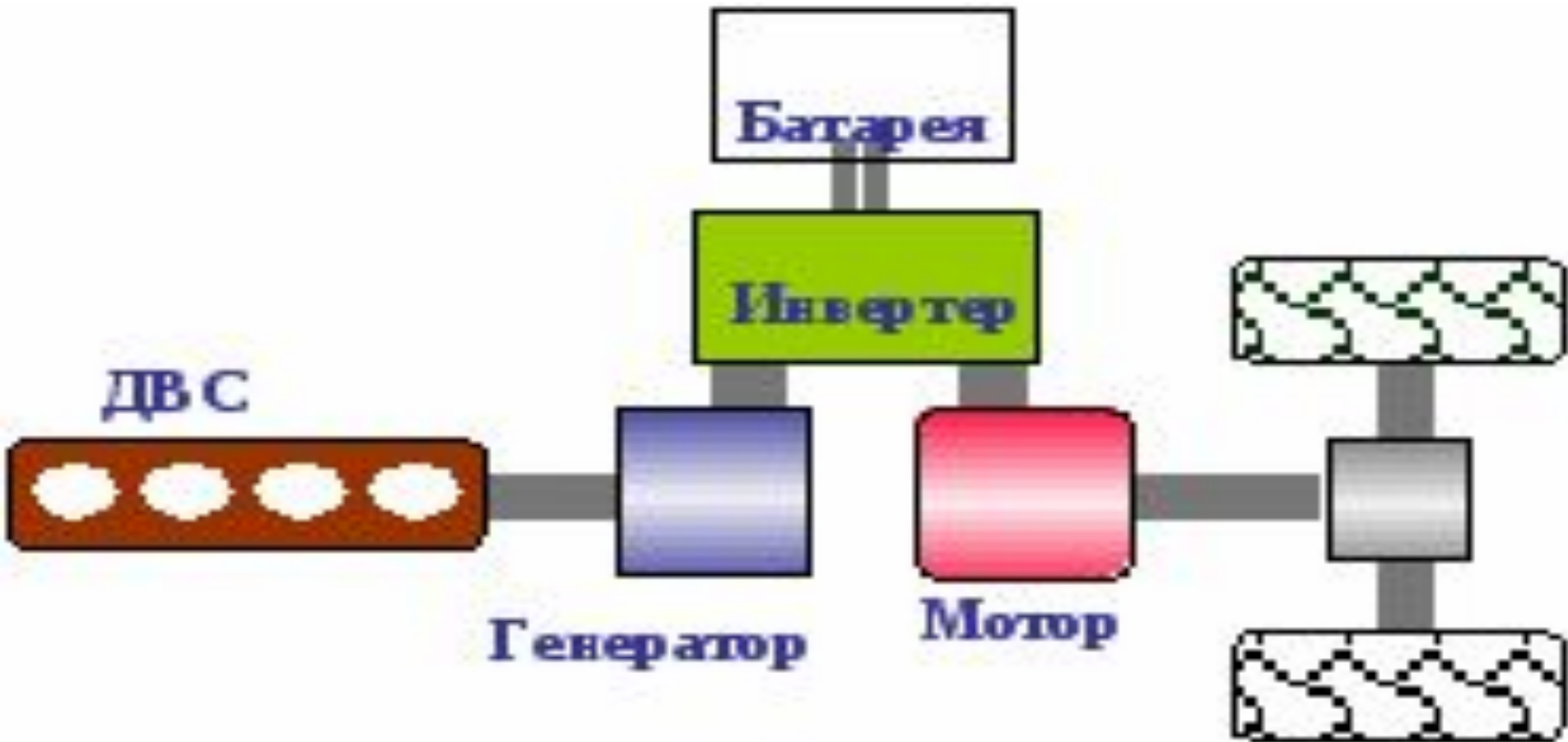

Гибридная силовая установка автомобиля PowerBox фирмы DaimlerChrysler (газовый двигатель Ne 187кВт с приводом на заднюю ось и электромотором 52 кВт с приводом на переднюю ось). Схема TTR - через дорогу

Опишите устройство принцип работы гибридного автомобиля и определите его тип?

Инвертор и управляющая электроника

Автоматическая восьмиступенчатая коробка передач ZF, объединённая с синхронным мотор – генератором переменного тока

Тяговая литий-ионная батарея ёмкостью 1,7 кВт·ч

Дизельный 3.0-литровый двигатель с двумя турбинами TDV6

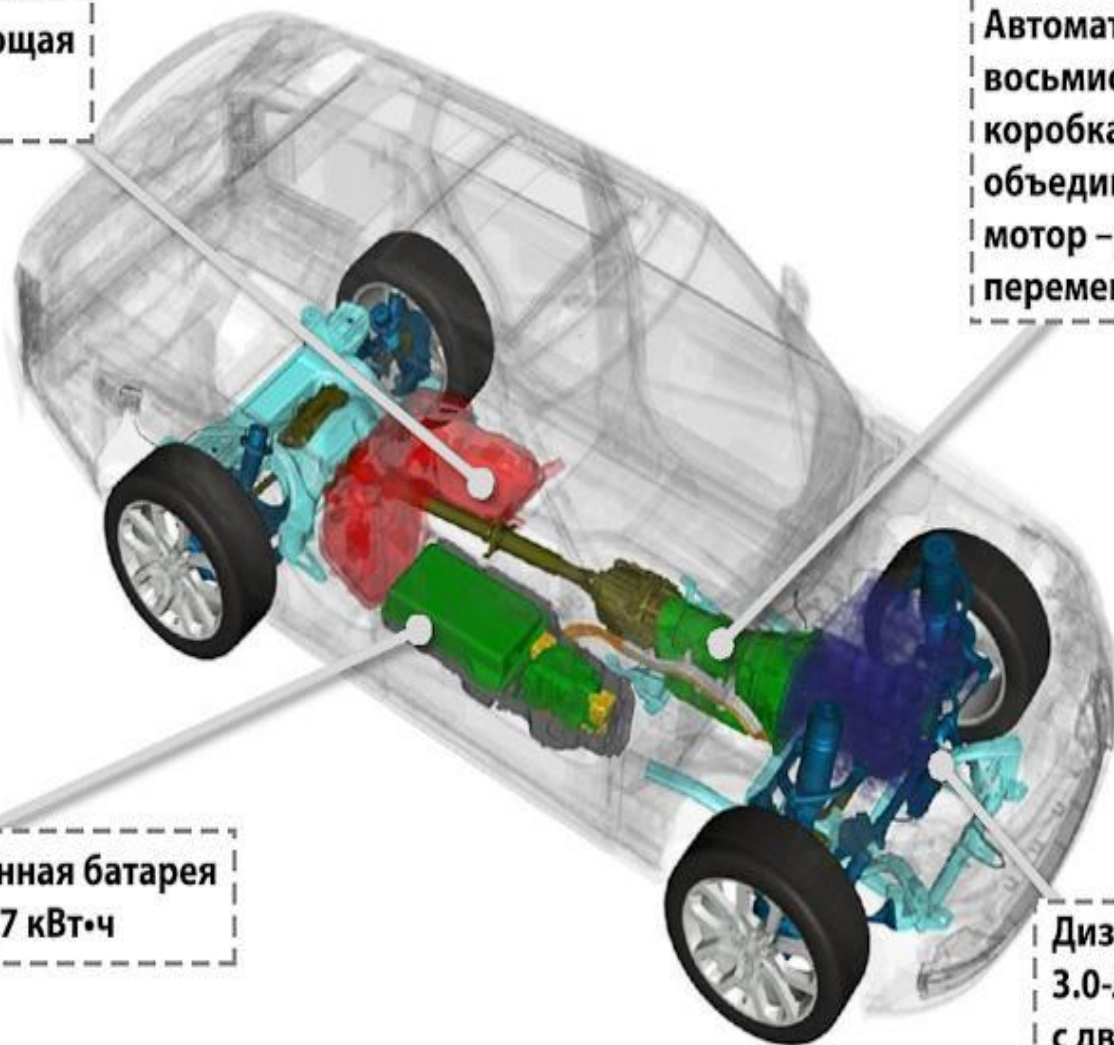

Опишите устройство принцип работы гибридного автомобиля и определите его тип?



Опишите устройство принцип работы гибридного автомобиля и определите его тип?

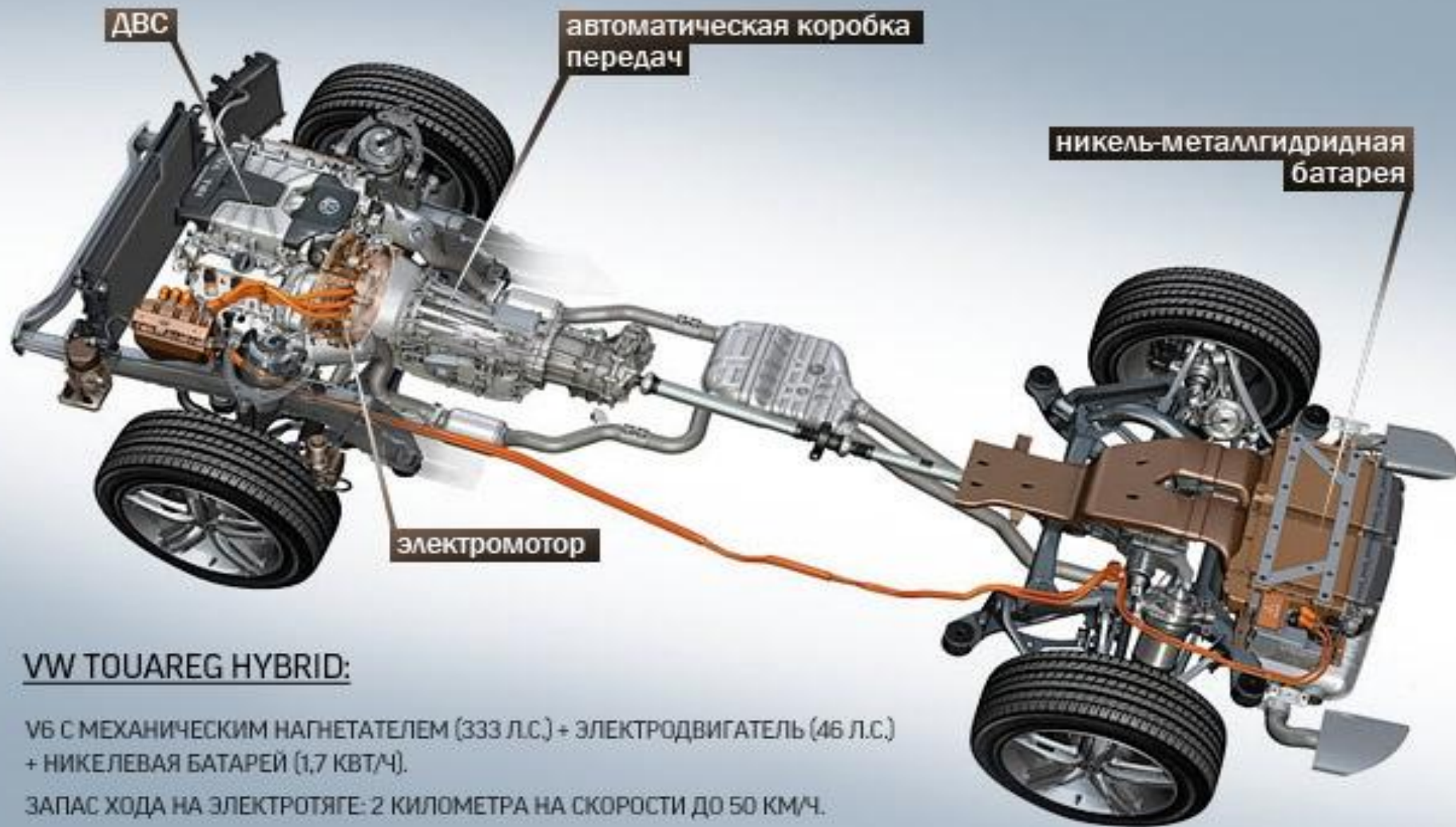

VW TOUAREG HYBRID:

V6 С МЕХАНИЧЕСКИМ НАГРЕВАТЕЛЕМ (333 Л.С.) + ЭЛЕКТРОДВИГАТЕЛЬ (46 Л.С.)
+ НИКЕЛЕВАЯ БАТАРЕЯ (1,7 КВТ/Ч).

ЗАПАС ХОДА НА ЭЛЕКТРОТЯГЕ: 2 КИЛОМЕТРА НА СКОРОСТИ ДО 50 КМ/Ч.

Опишите устройство принцип работы гибридного автомобиля и определите его тип?

- Power Supply 12V
- Communication
- High Voltage Supply
- Hydraulic Tubes/Brake System

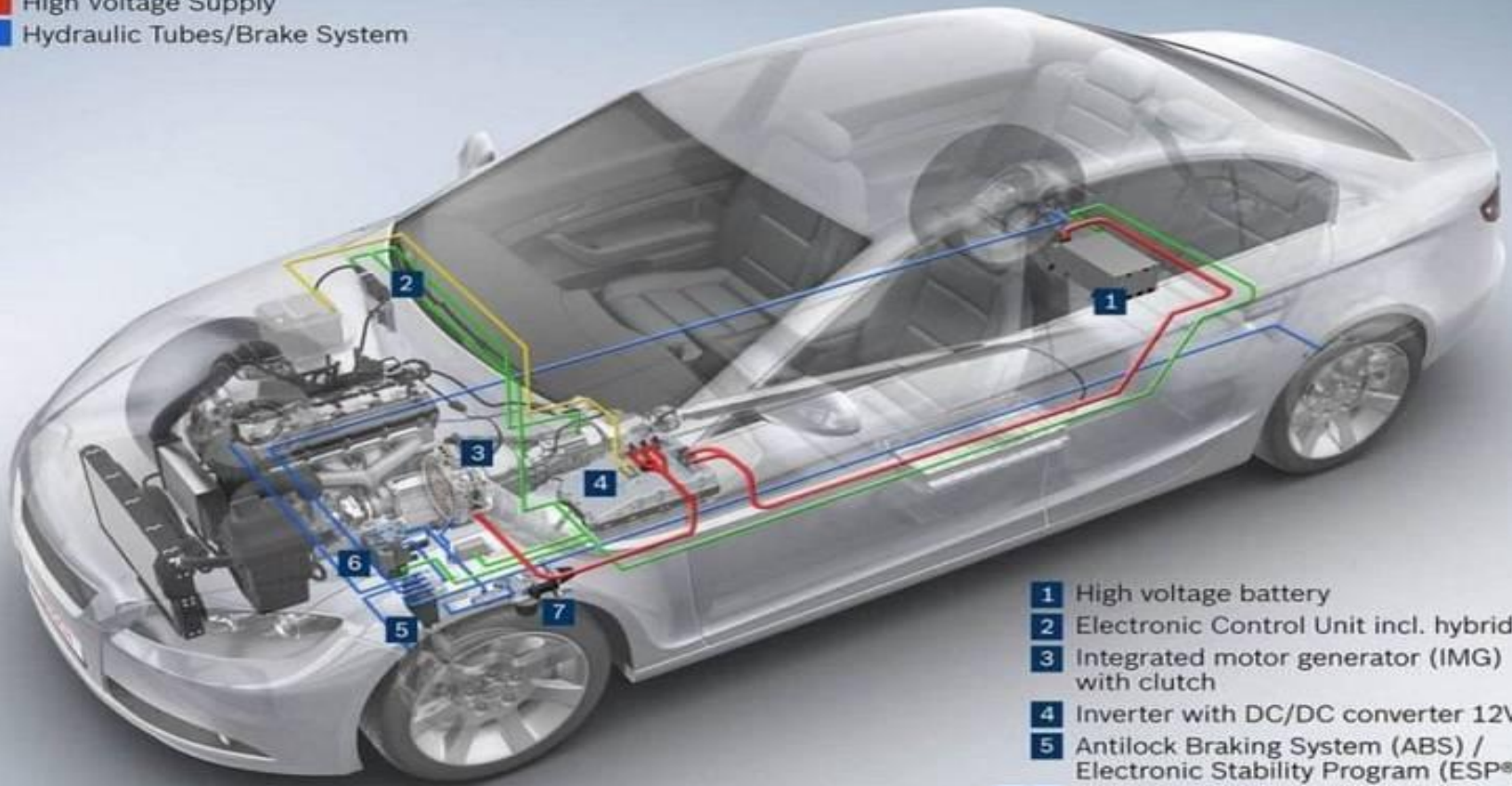

- 1 High voltage battery
- 2 Electronic Control Unit incl. hybrid control
- 3 Integrated motor generator (IMG) with clutch
- 4 Inverter with DC/DC converter 12V
- 5 Antilock Braking System (ABS) / Electronic Stability Program (ESP®)
- 6 7 Cooperative Regenerative Braking System (including Actuation Control Module - Hydraulic (6) and Brake Operating Unit (7))

Опишите устройство принцип работы гибридного автомобиля и определите его тип?

Схема гибридного привода VW Touareg Hybrid

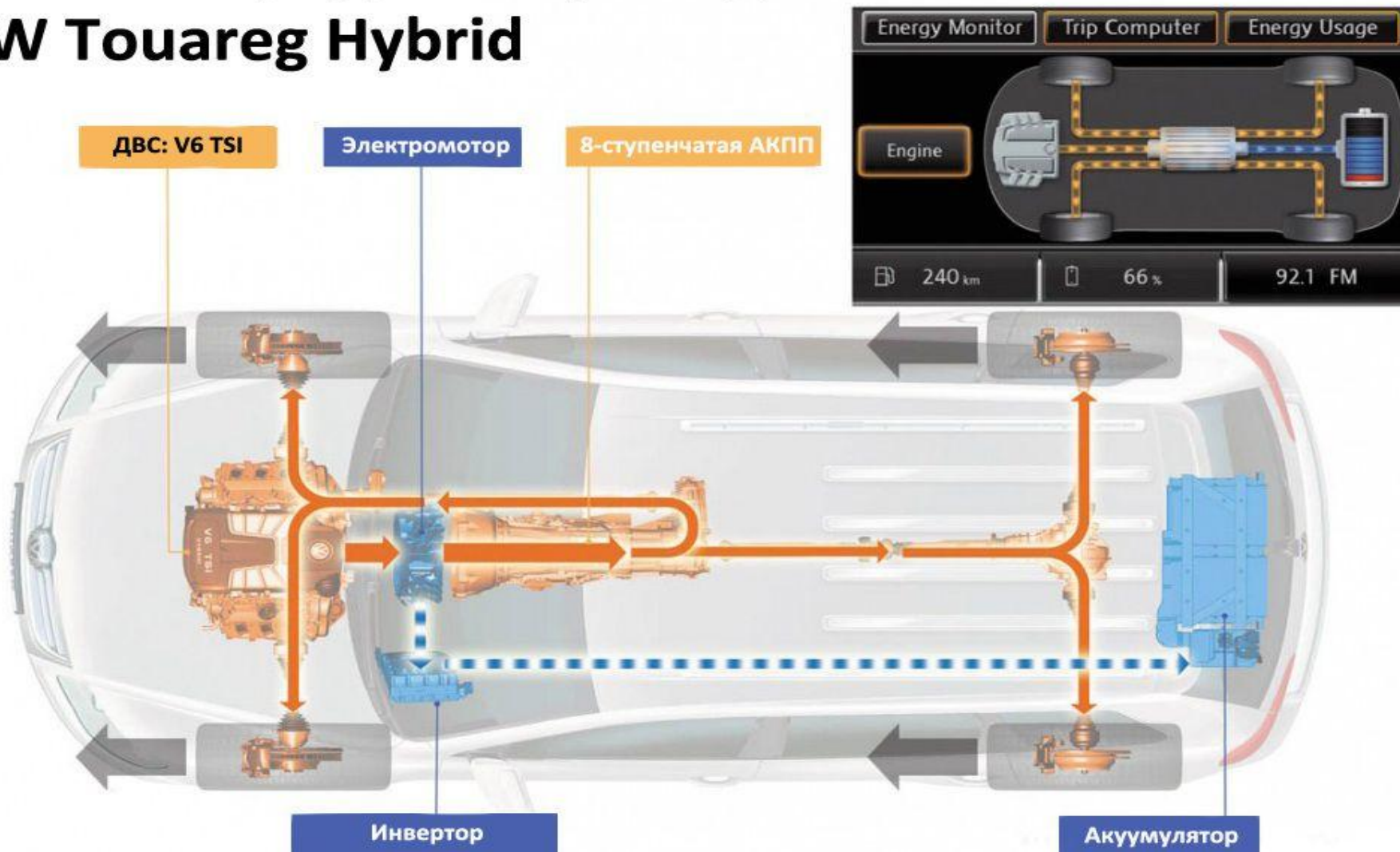

Опишите устройство принцип работы гибридного автомобиля и определите его тип?



Опишите устройство принцип работы гибридного автомобиля и определите его тип?

—→ Механическая энергия - - -→ Электрическая энергия

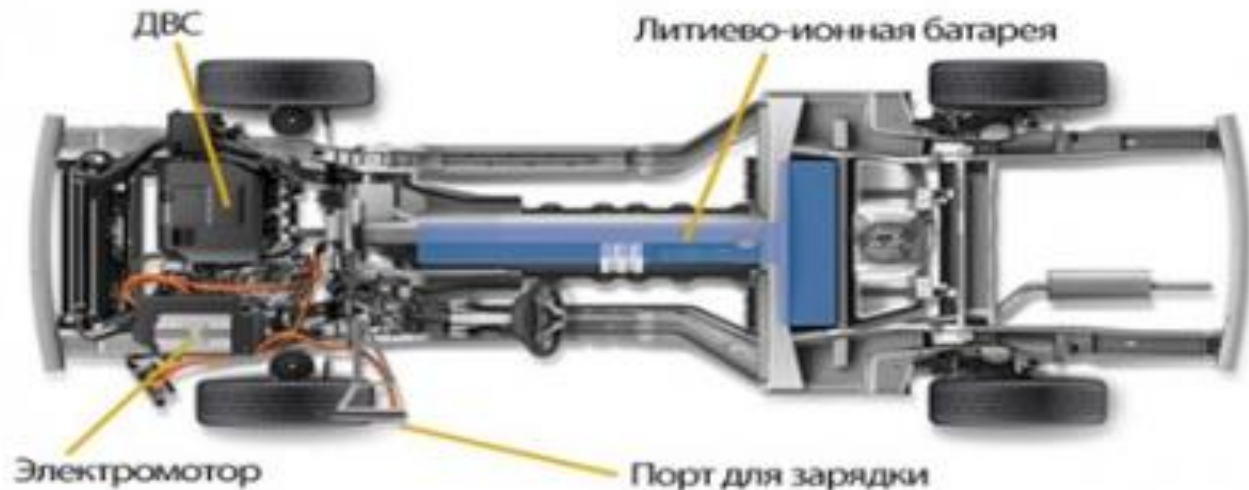
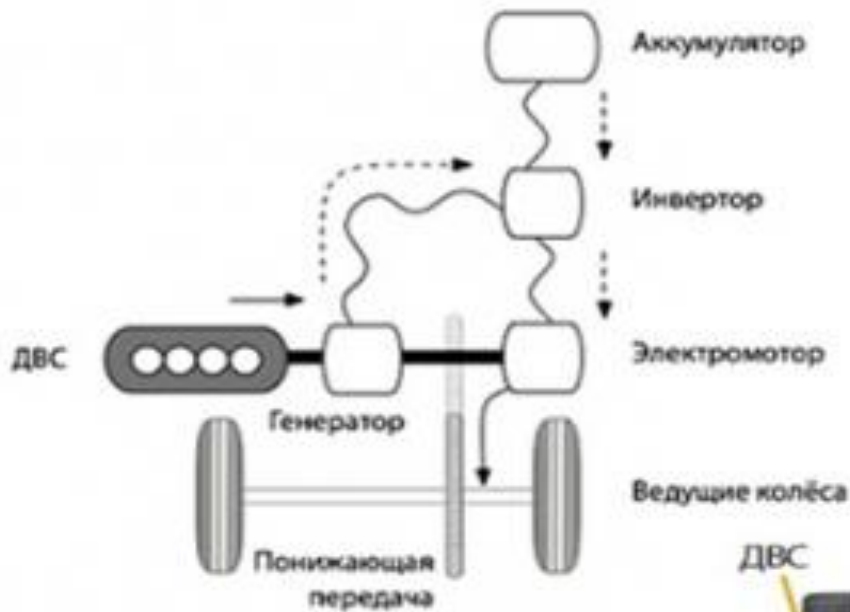

Опишите устройство принцип работы гибридного автомобиля и определите его тип?

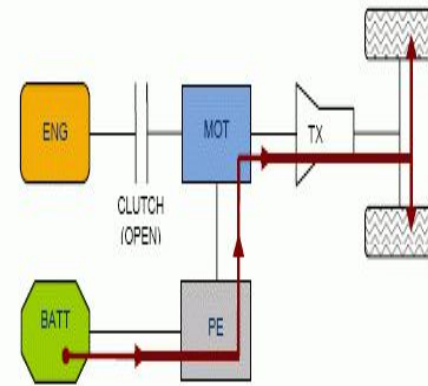

(a): electric only.

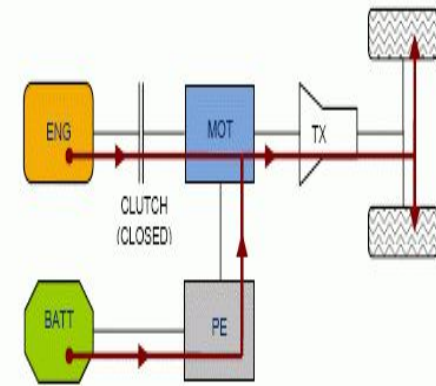

(b): hybrid / electric assist.

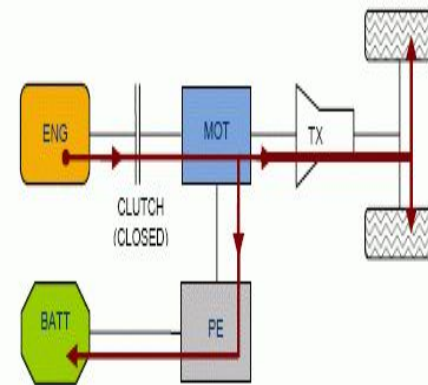

(c): battery charging.

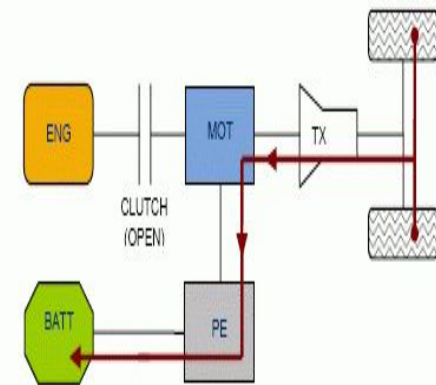

(d): regenerative braking.

Опишите устройство принцип работы гибридного автомобиля и определите его тип?



Опишите принцип работы гибридного автомобиля и определите его тип?

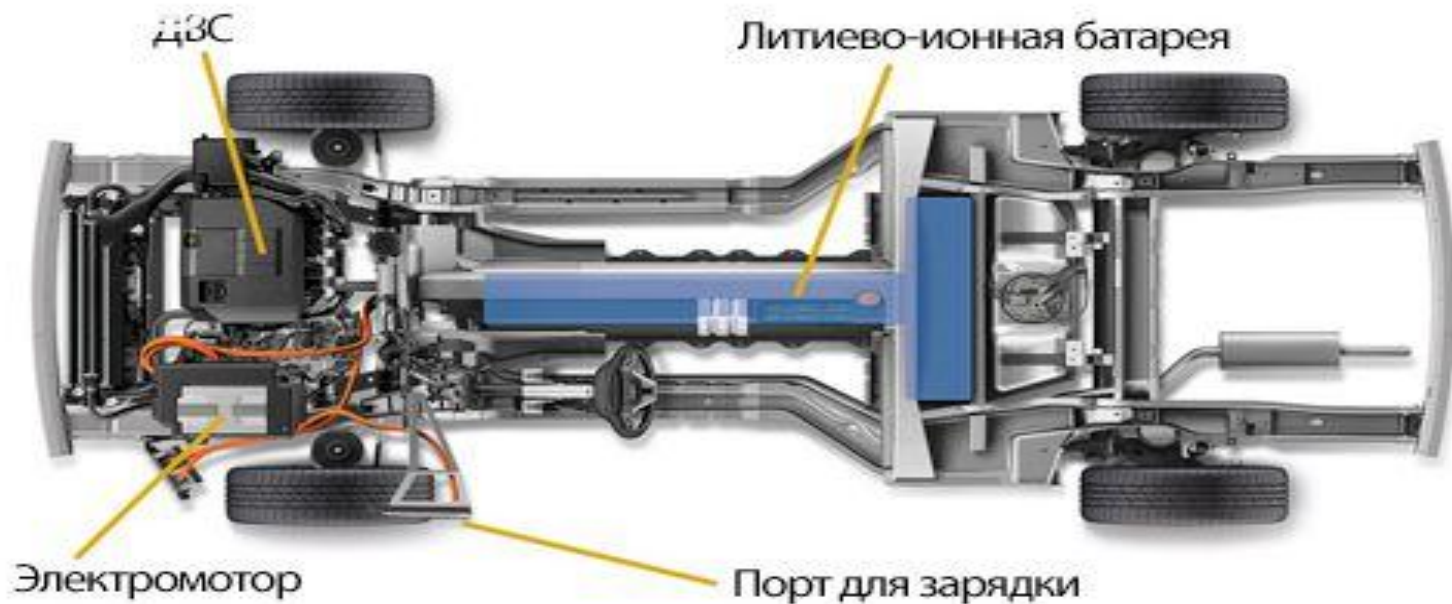

Опишите устройство принцип работы гибридного автомобиля и определите его тип?



Опишите устройство принцип работы гибридного автомобиля и определите его тип?

Эффективный последовательный гибридный привод

Последовательная схема гибридного привода позволяет эффективно регулировать потребление энергии в городском цикле движения



Опишите устройство принцип работы гибридного автомобиля и определите его тип?

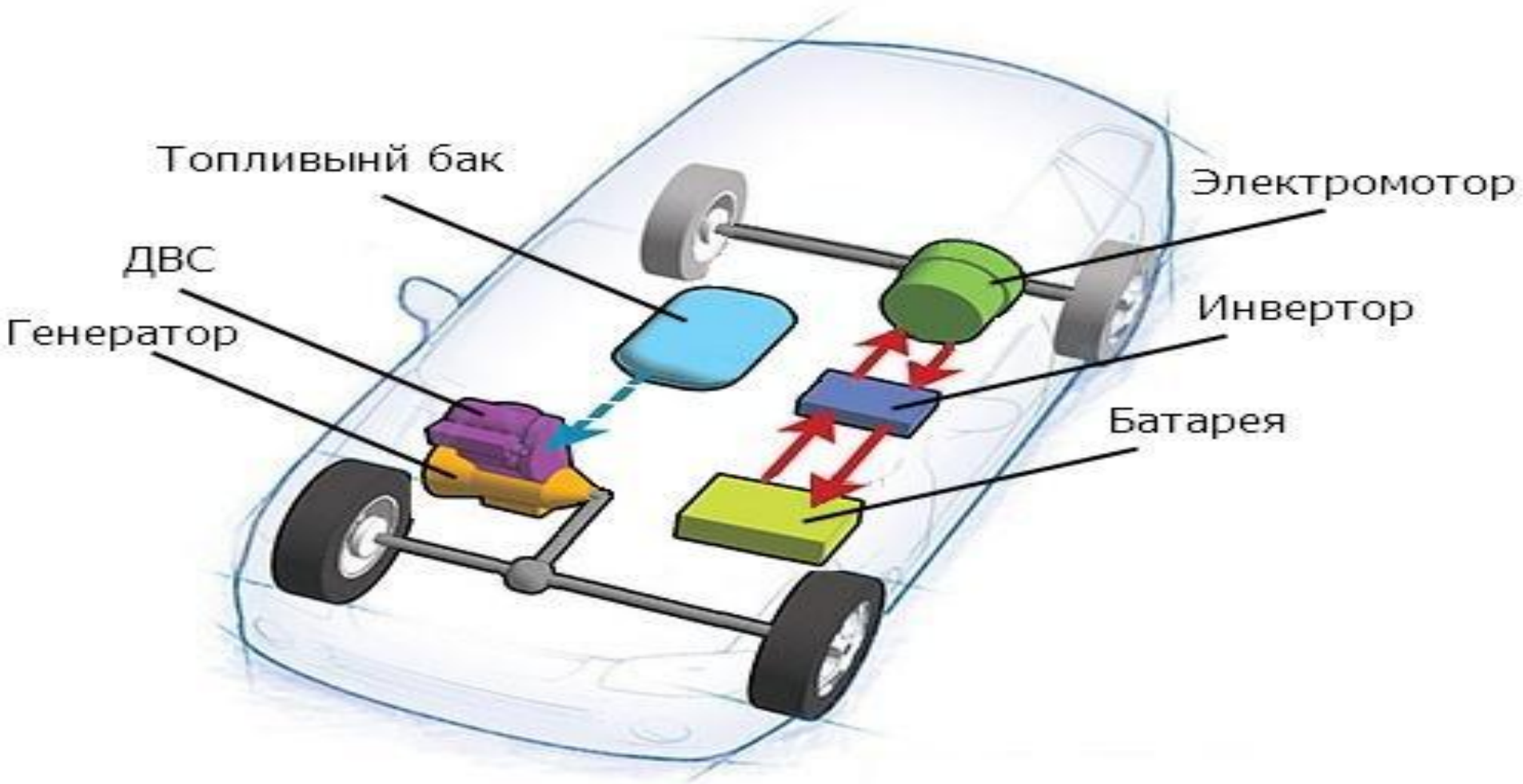

Опишите устройство принцип работы гибридного автомобиля и определите его тип?



Опишите устройство и принцип работы гибридной силовой установки автомобиля?



Опишите устройство и принцип работы гибридной силовой установки автомобиля?

■ Последовательная гибридная система (рис 2-1)

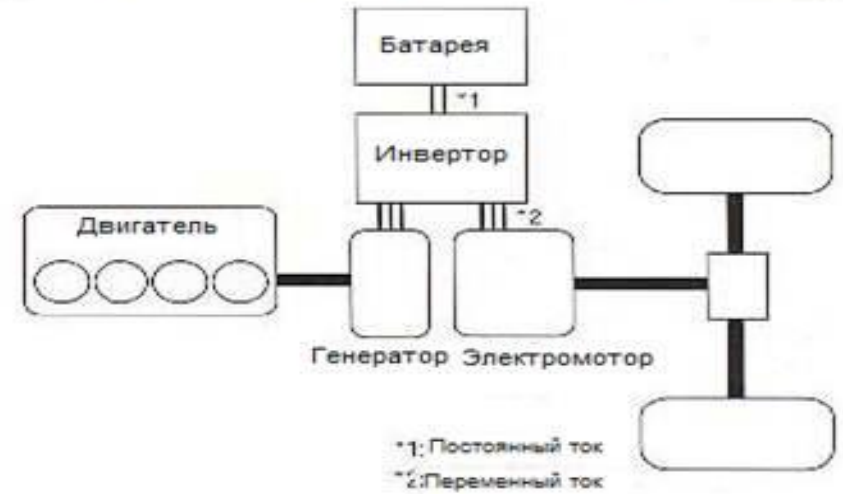

■ Параллельная гибридная система (рис 2-2)

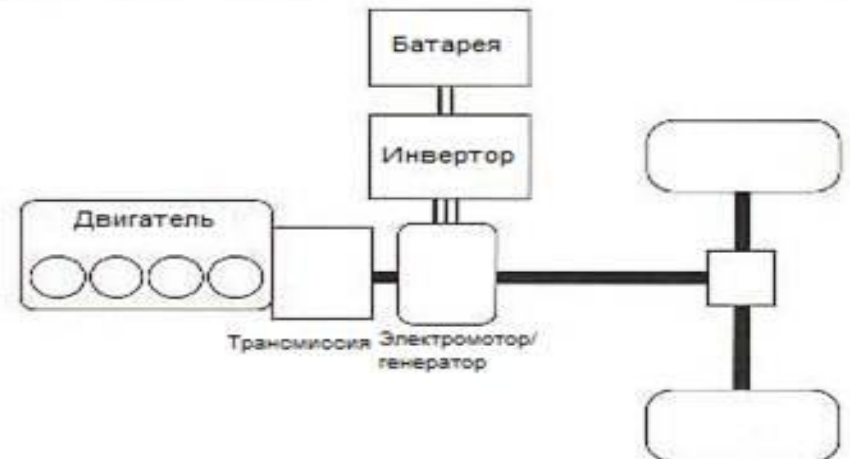

Опишите устройство принцип работы гибридного автомобиля и определите его тип?

Схема трансмиссии



Пиковая мощность трансмиссии при разгоне автомобиля – 100 кВт, из них 50 кВт обеспечивается за счёт генератора, 50 кВт – за счёт суперконденсаторов. Рабочее напряжение системы 420 В

ДВС не имеет механической связи с колёсами. Он контролируется электронным блоком управления как ведомый узел

Опишите устройство принцип работы гибридного автомобиля и определите его тип?



Опишите устройство принцип работы гибридного автомобиля и определите его тип?

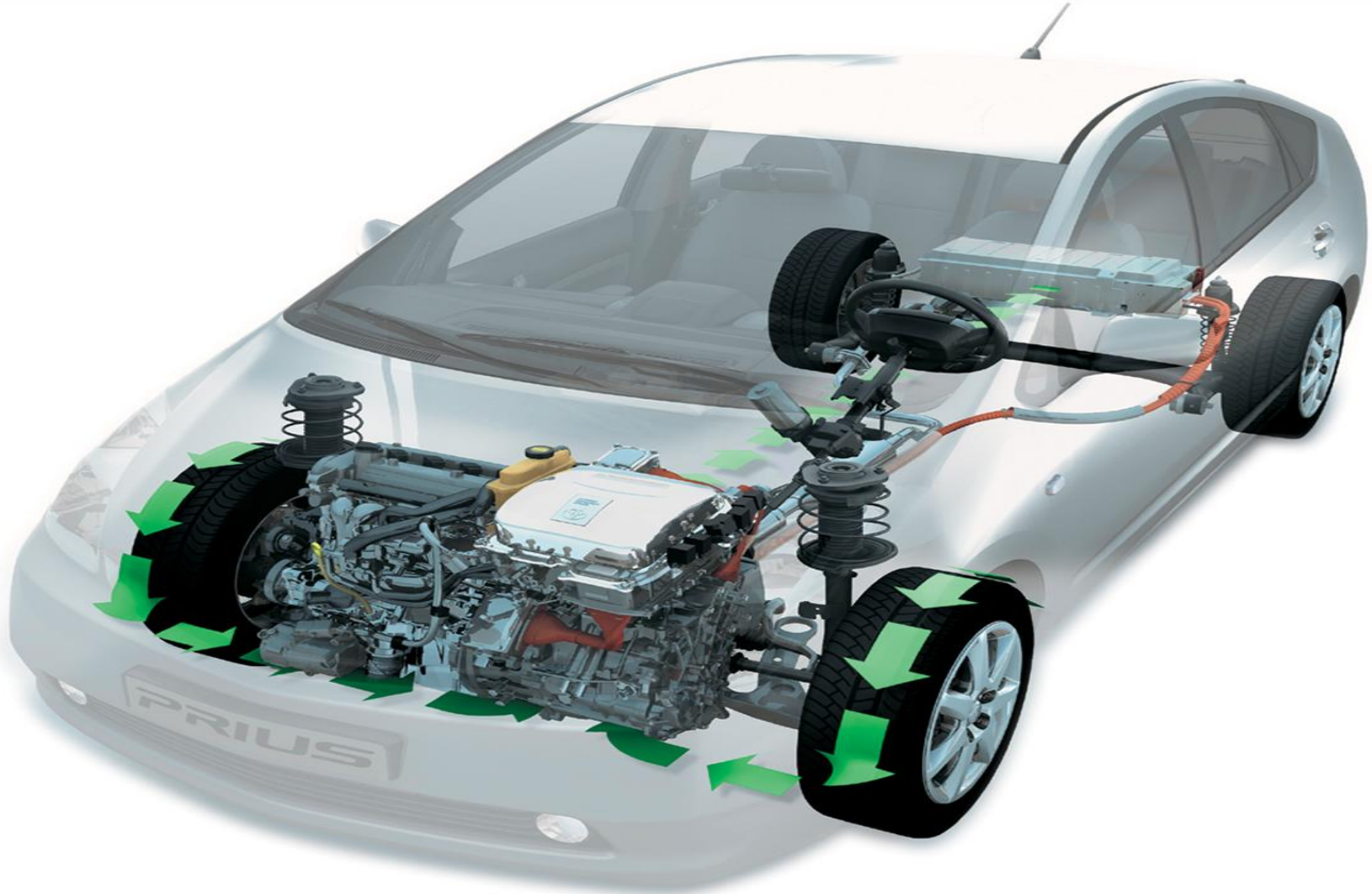

Опишите устройство принцип работы гибридного автомобиля и определите его тип?

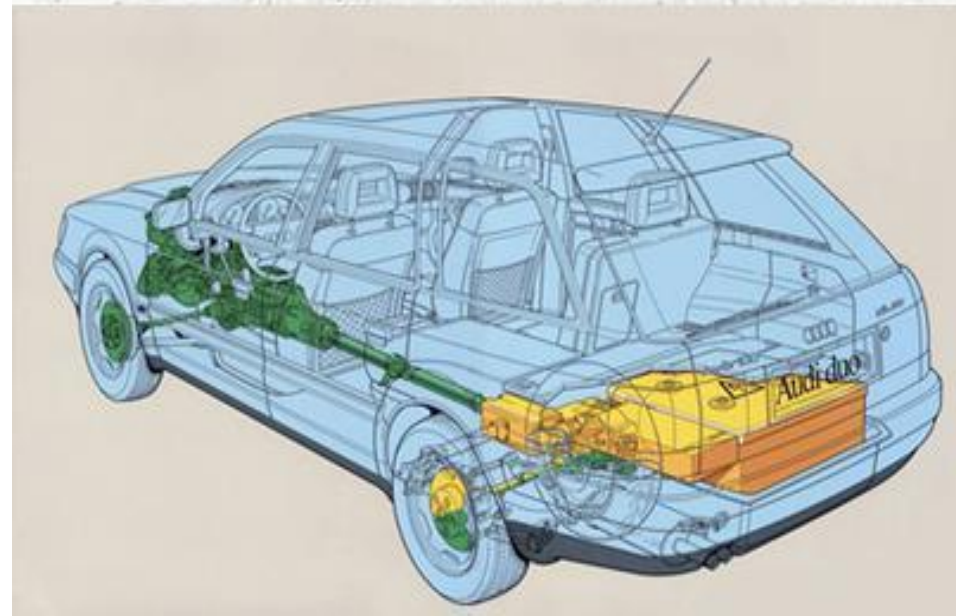

Опишите устройство принцип работы гибридного автомобиля и определите его тип?

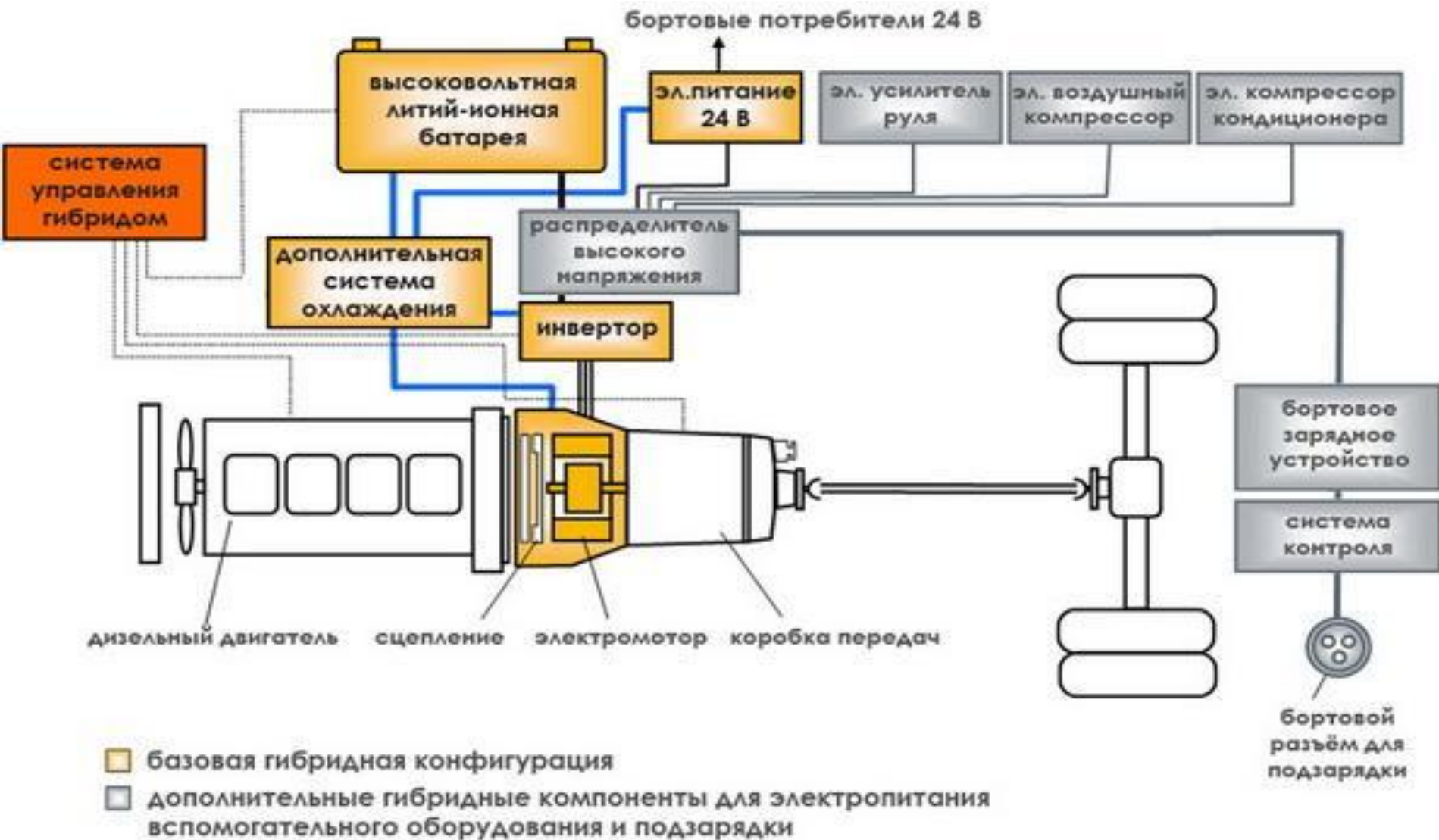

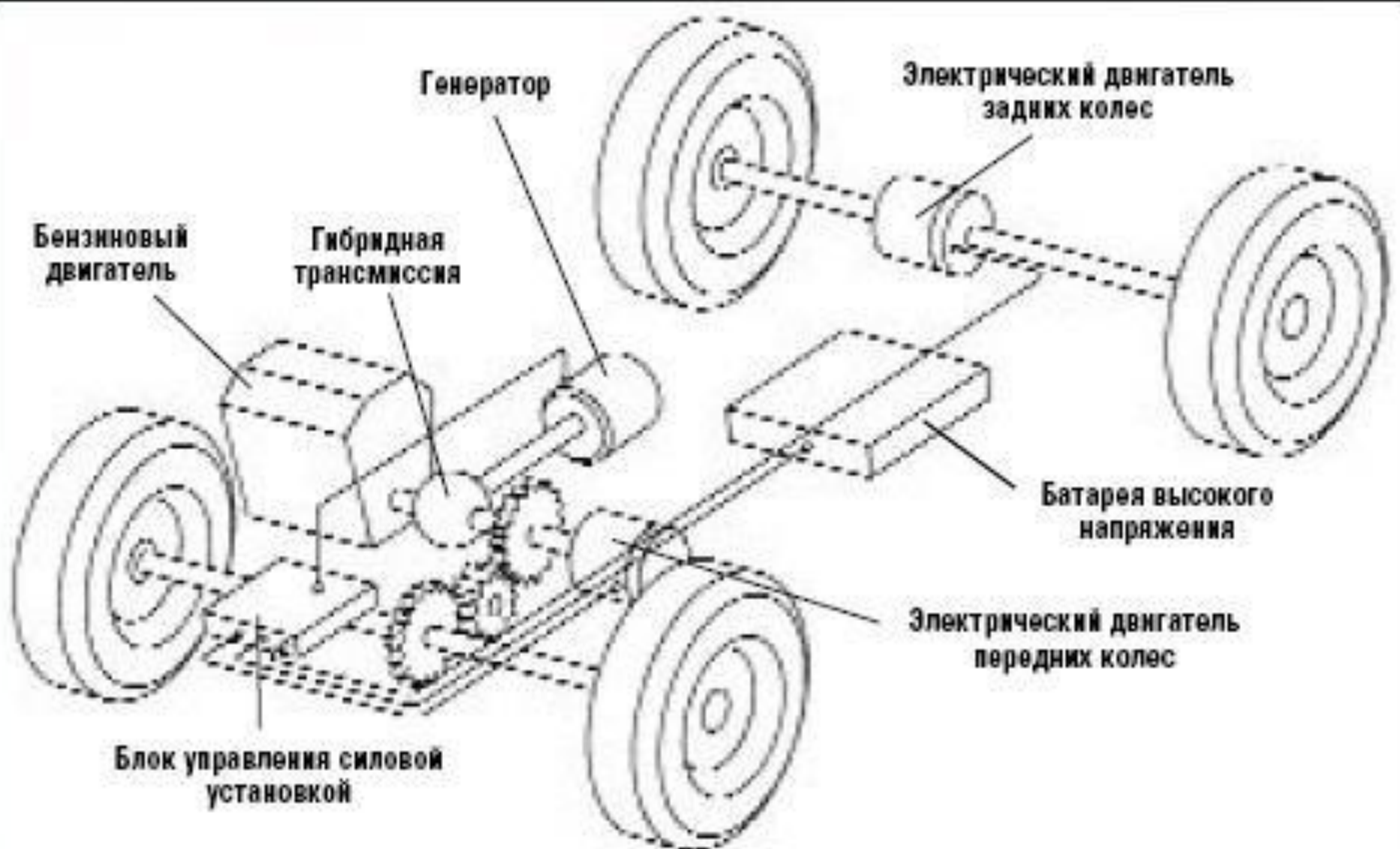

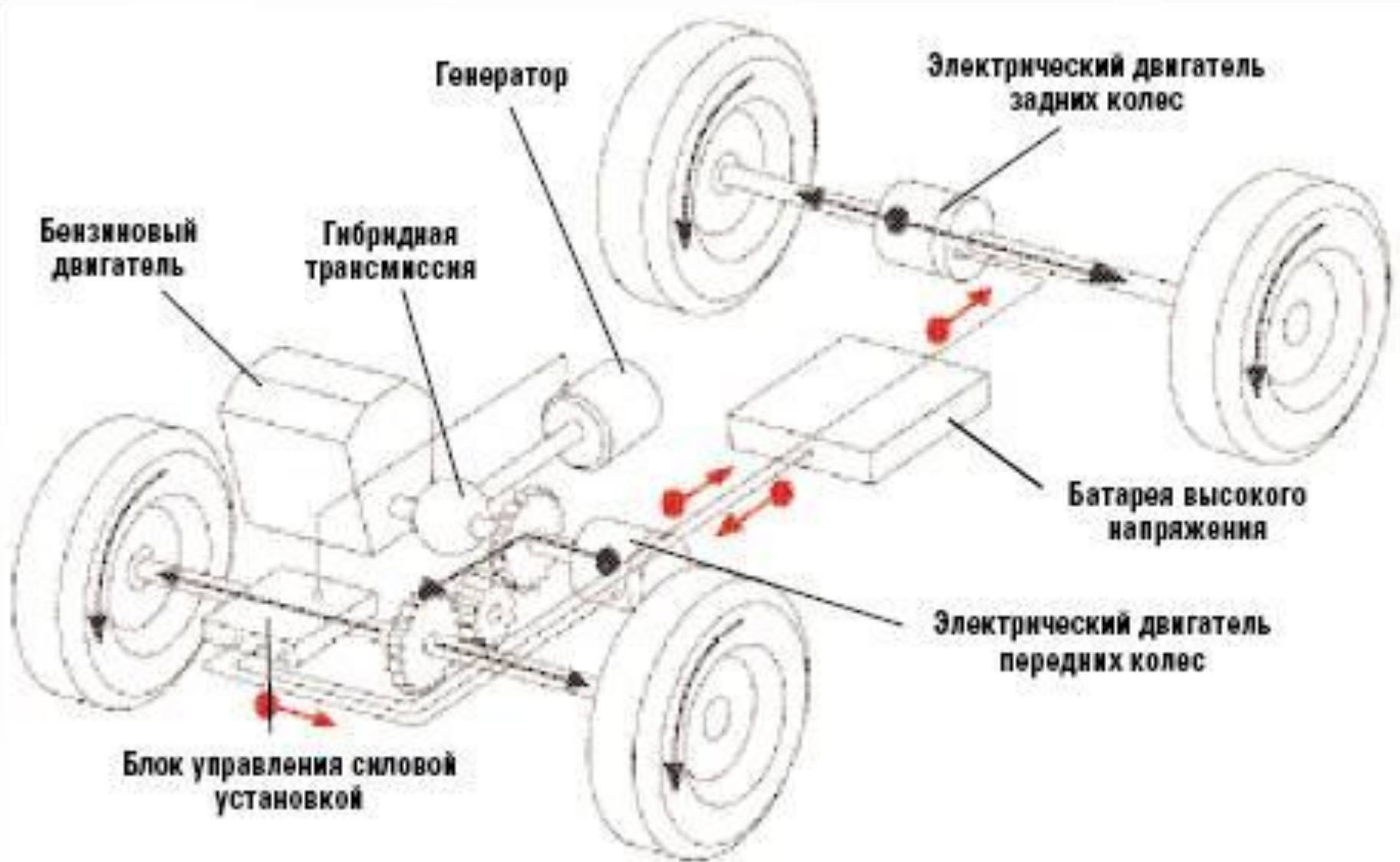

Бензиновый двигатель

Гибридная трансмиссия

Генератор

Электрический двигатель задних колес

Батарея высокого напряжения

Электрический двигатель передних колес

Блок управления силовой установкой

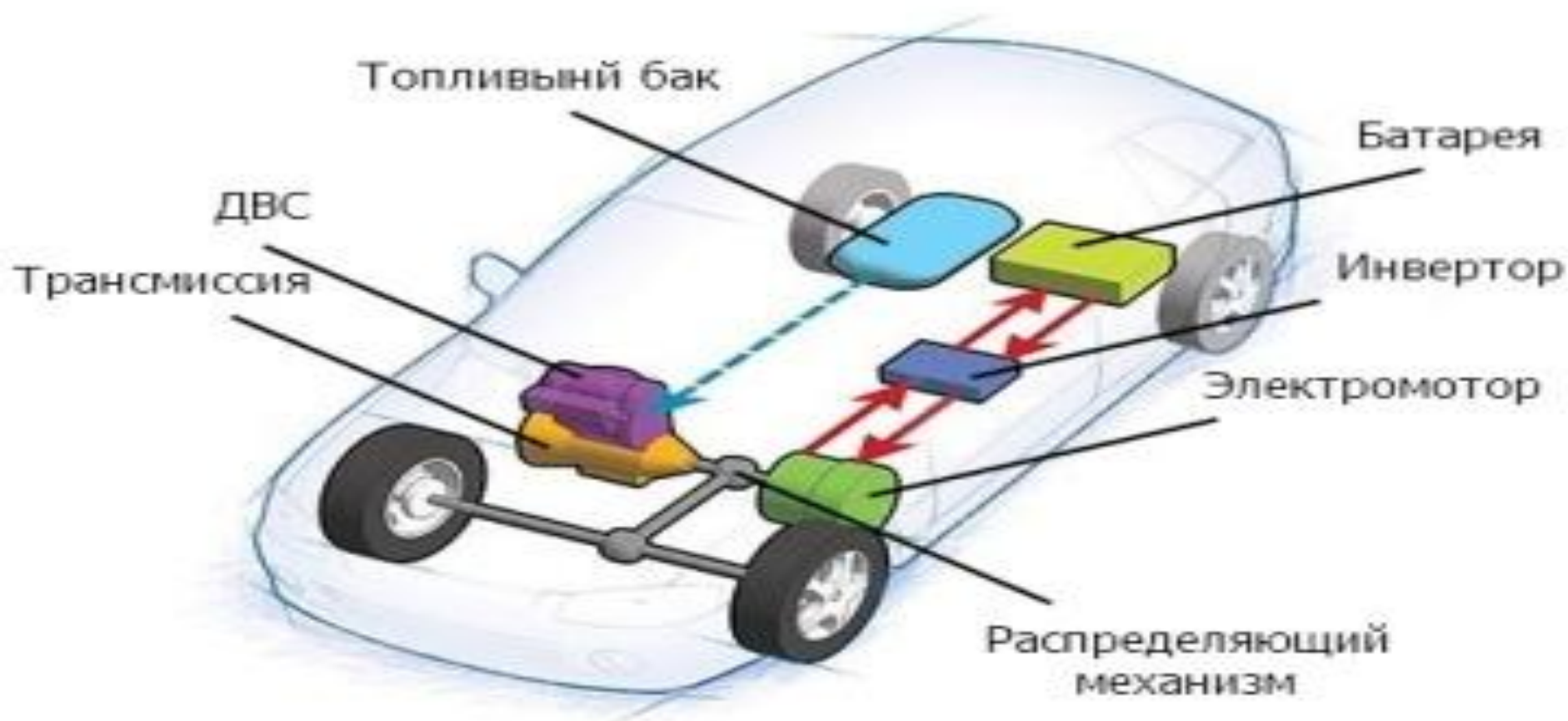

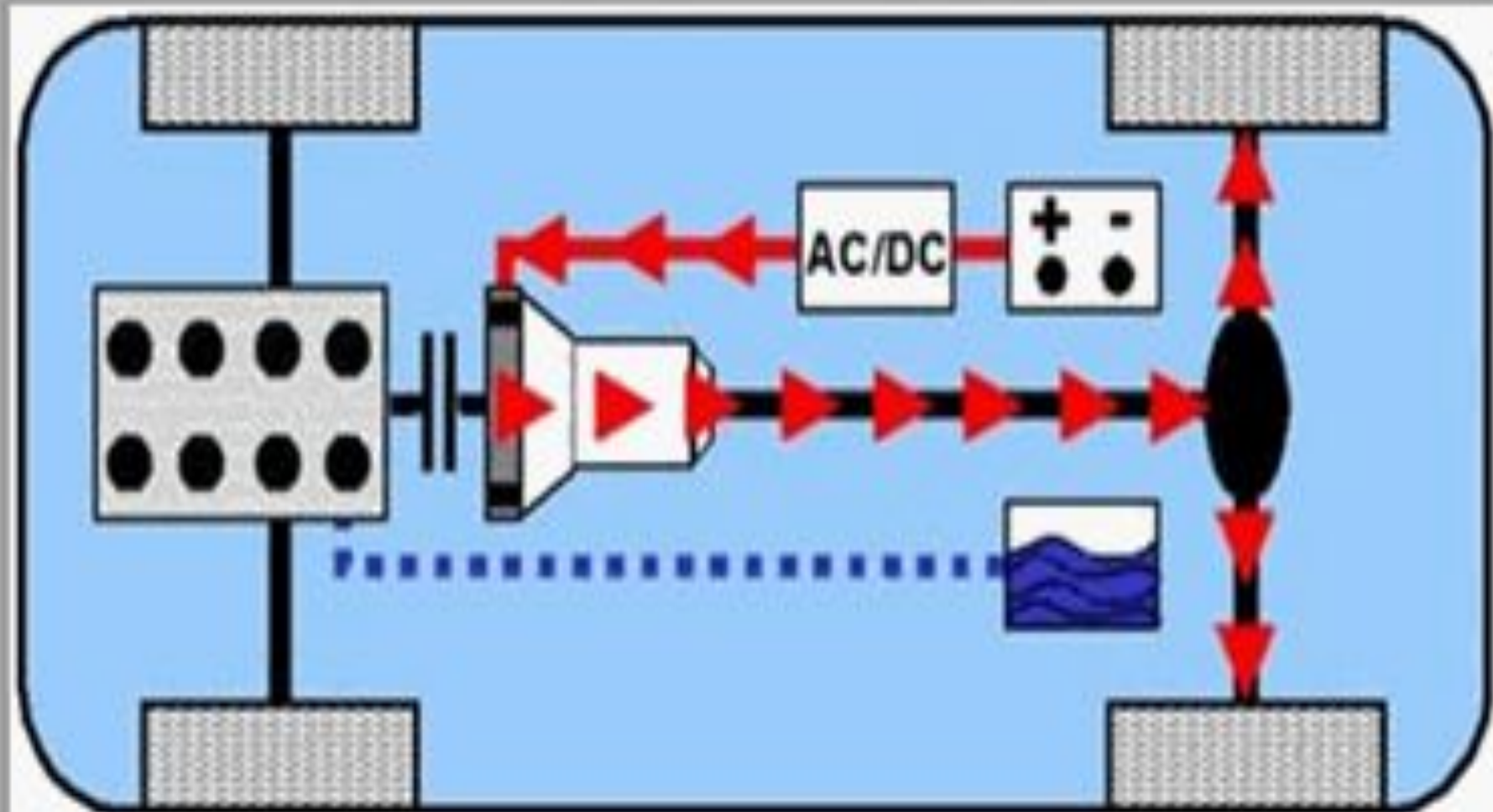

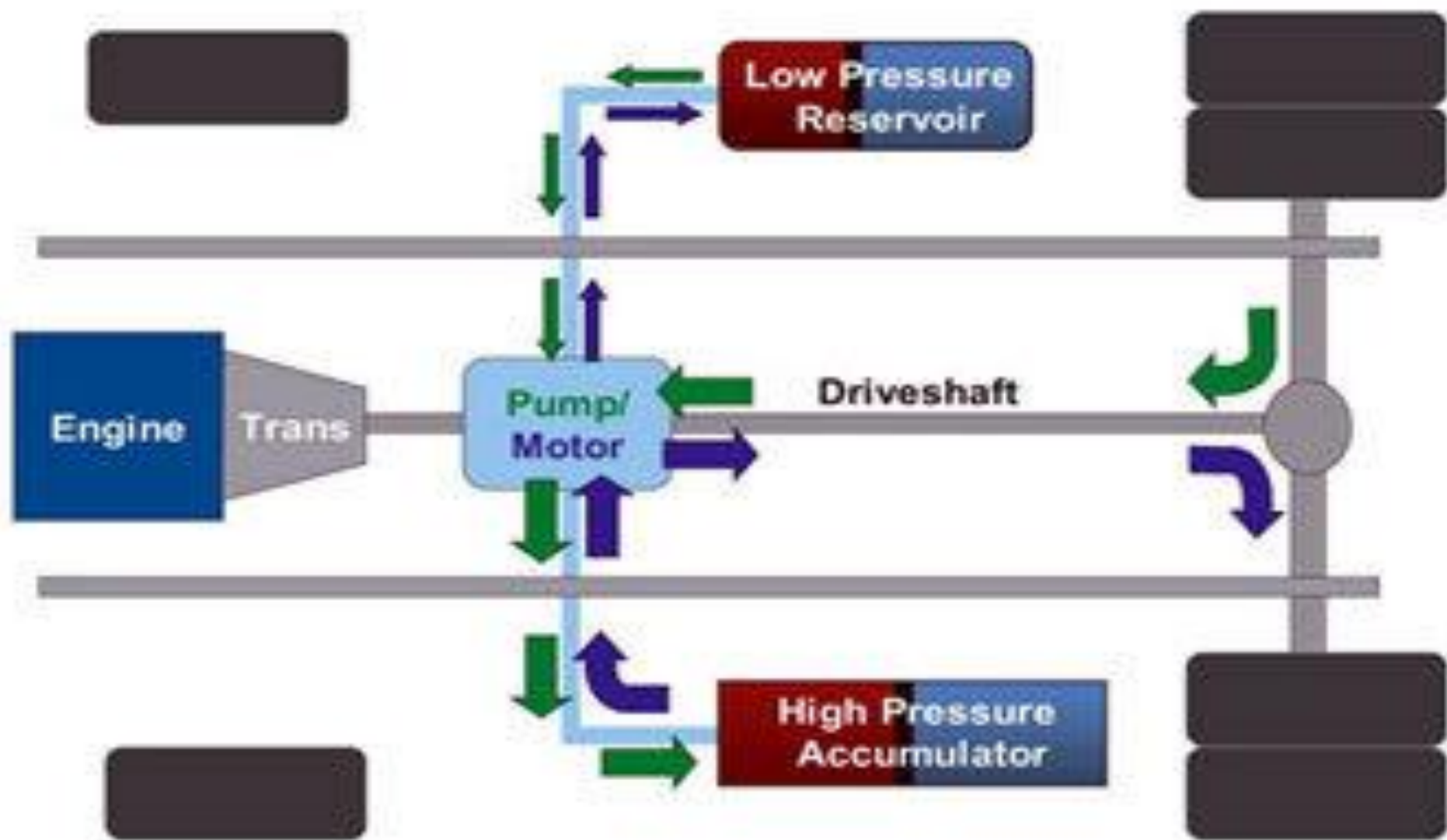

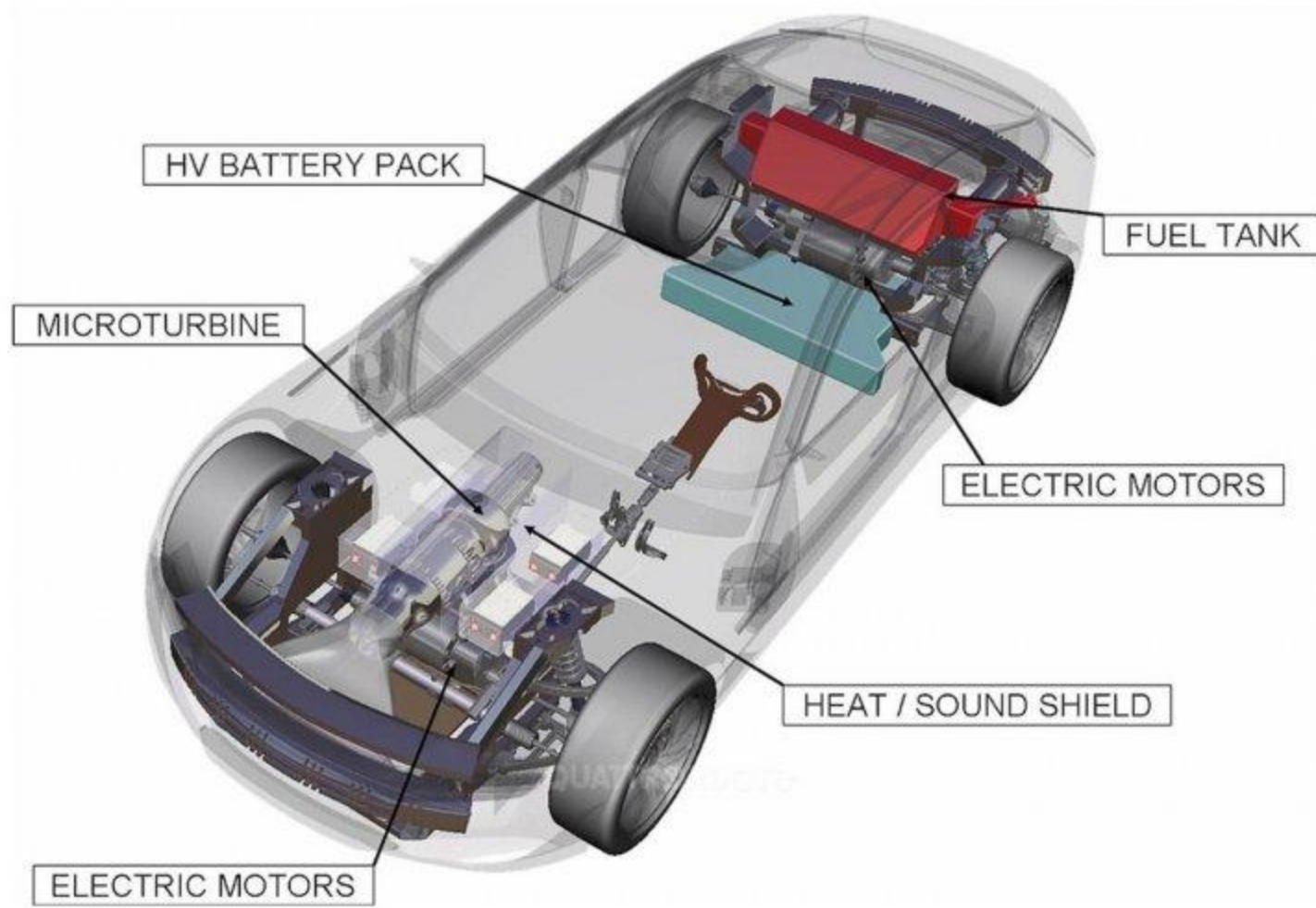

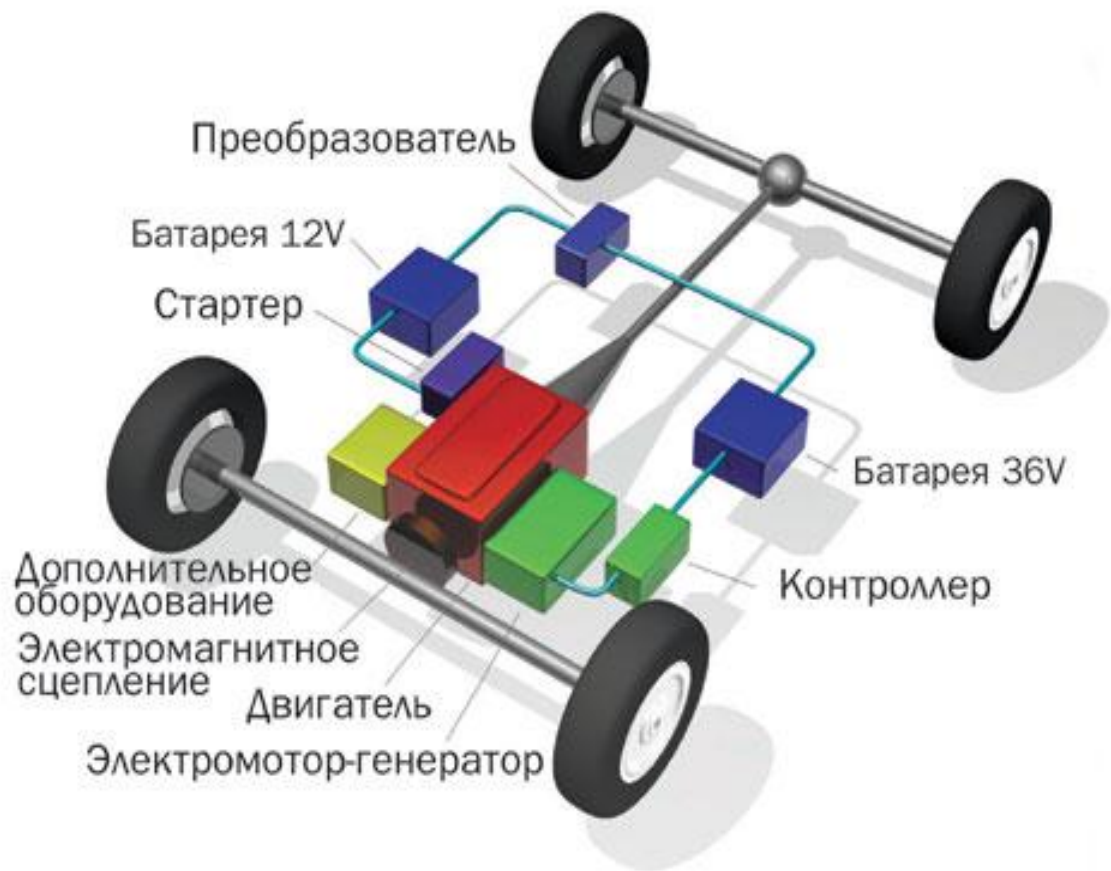



Рисунок 1 — Последовательная схема.



Рисунок 2 — Параллельная схема.



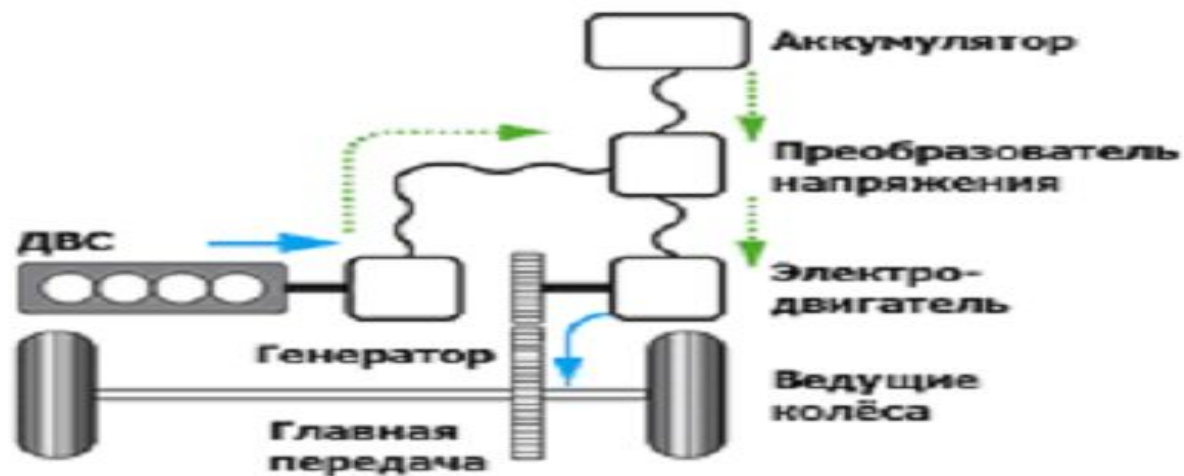

Основные типы гибридных трансмиссий

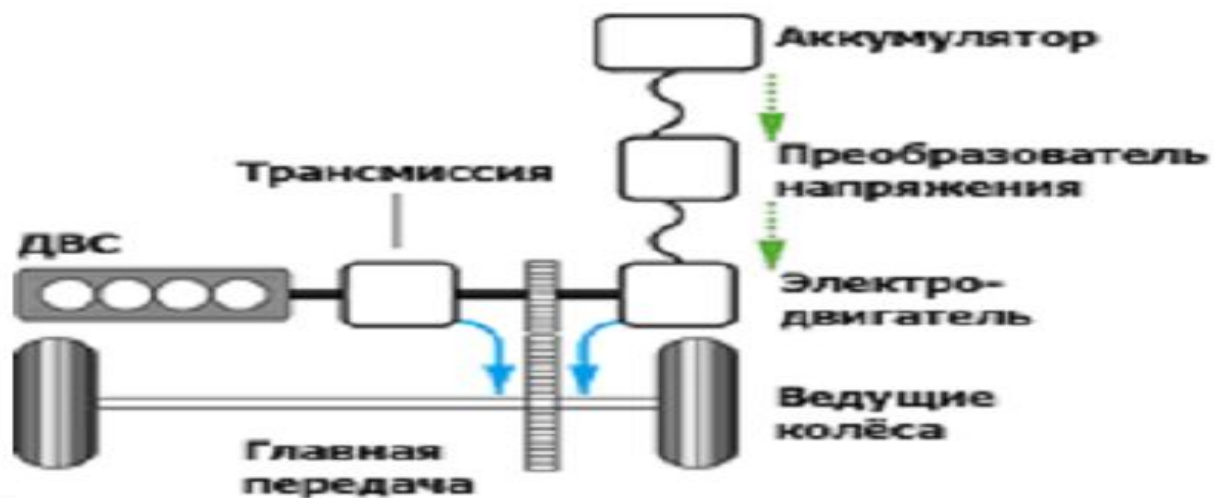
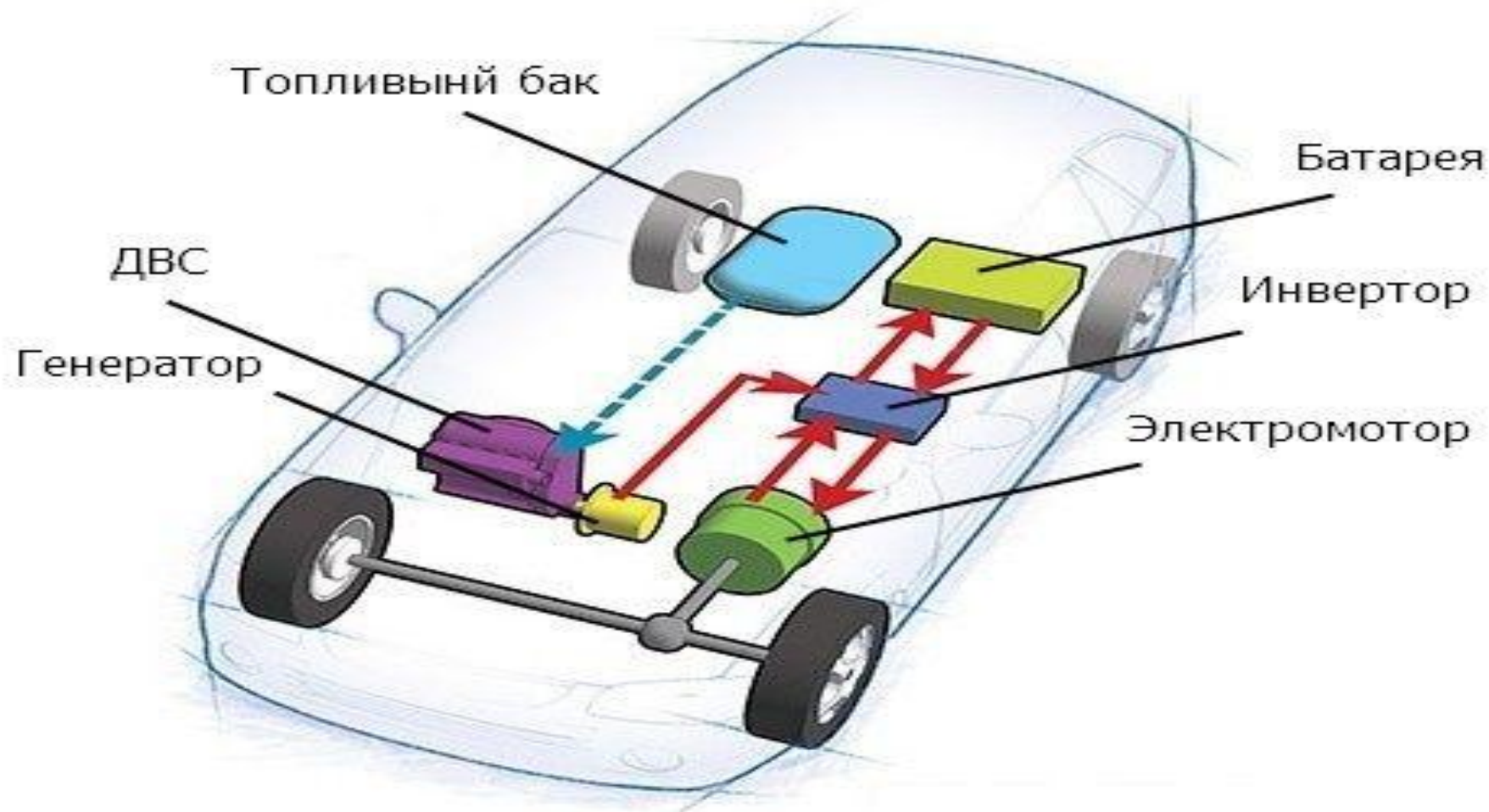
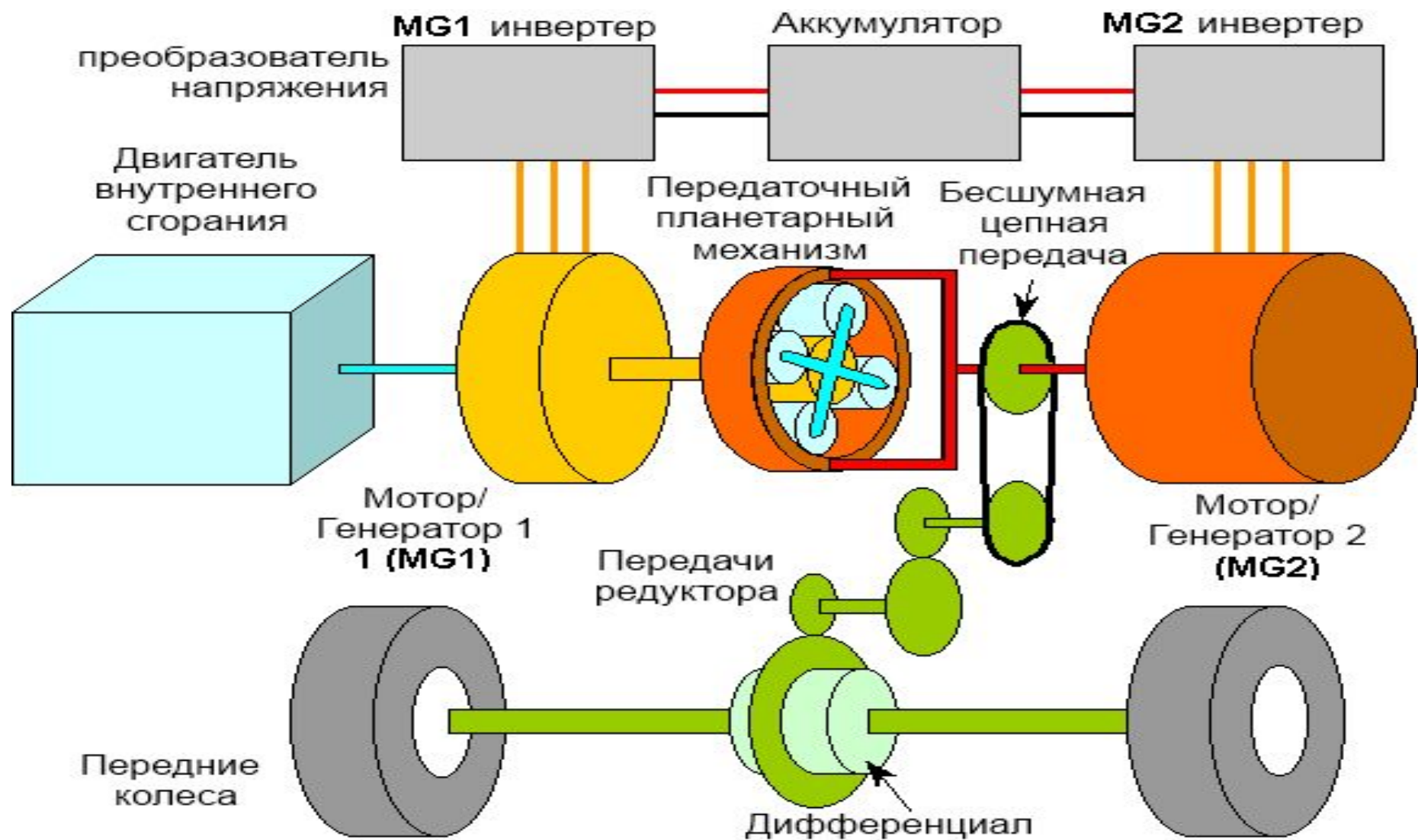

ДВС



Электромотор



Аккумулятор

Последовательный

Мощность
электромотора
2 x 150-250 kW

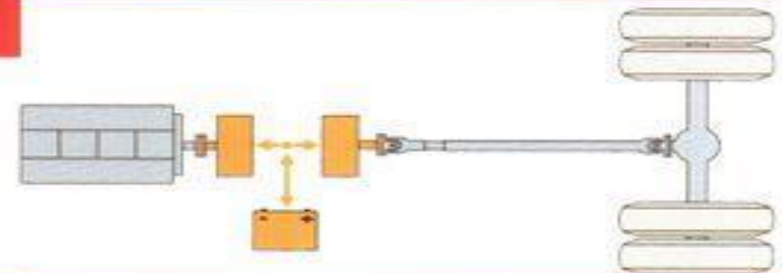

Параллельный

Мощность
электромотора
1 x 60-250 kW



Раздельный (сплит)

Мощность
электромотора
2 x 75-250 kW



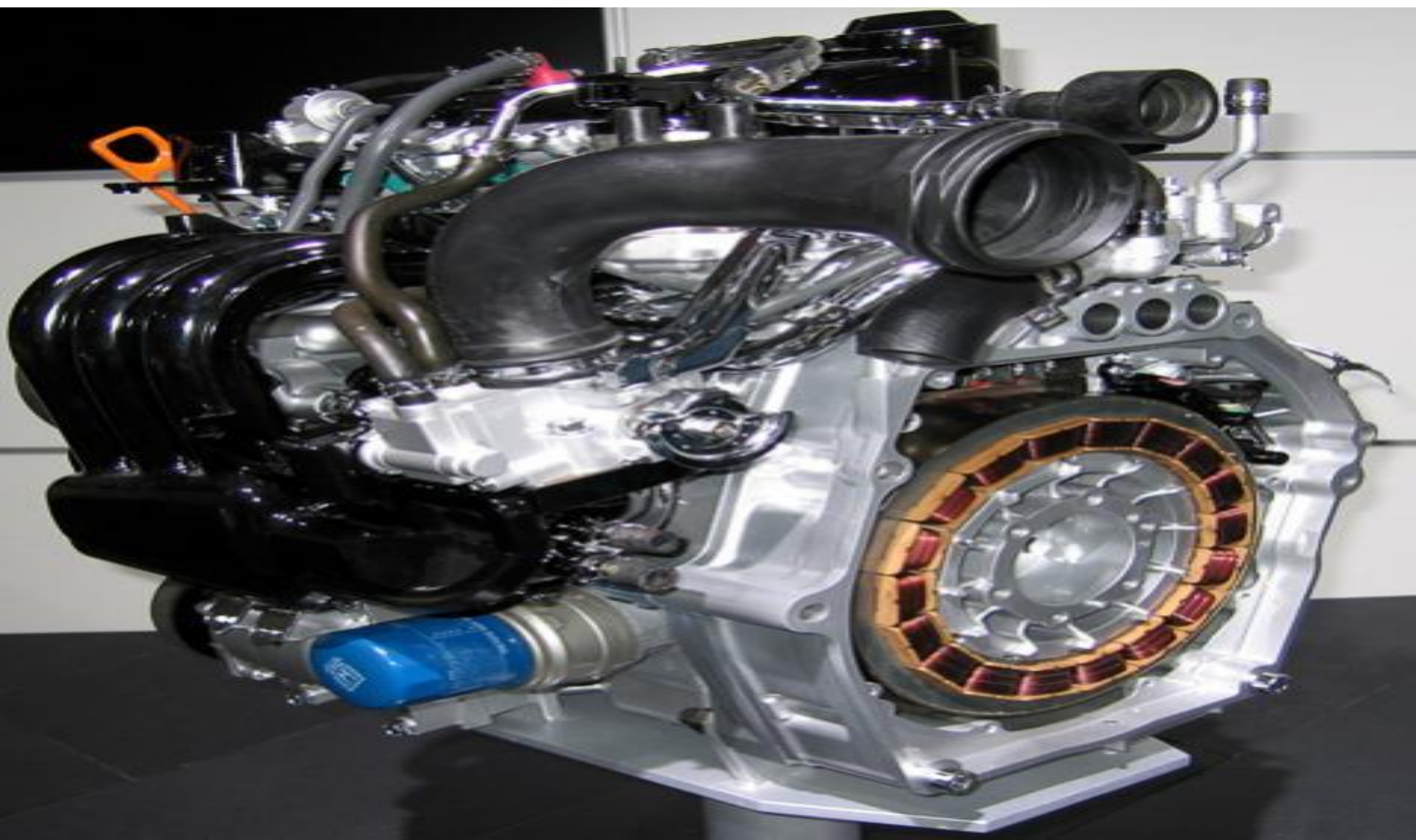



1. Бензиновый двигатель
2. Электромотор
3. Восьмидиапазонная коробка передач
4. Высоковольтная электроника

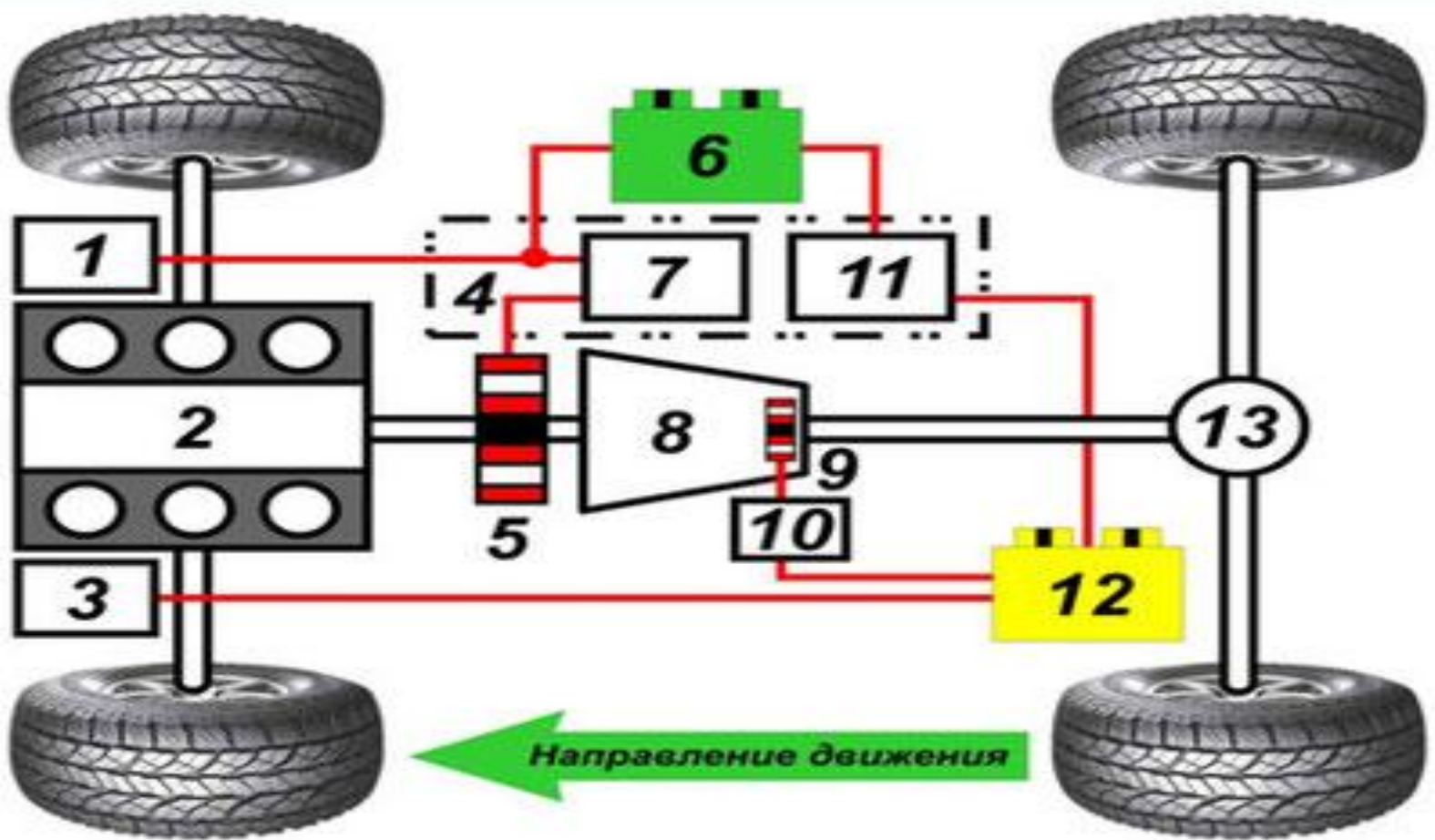

← **Направление движения**

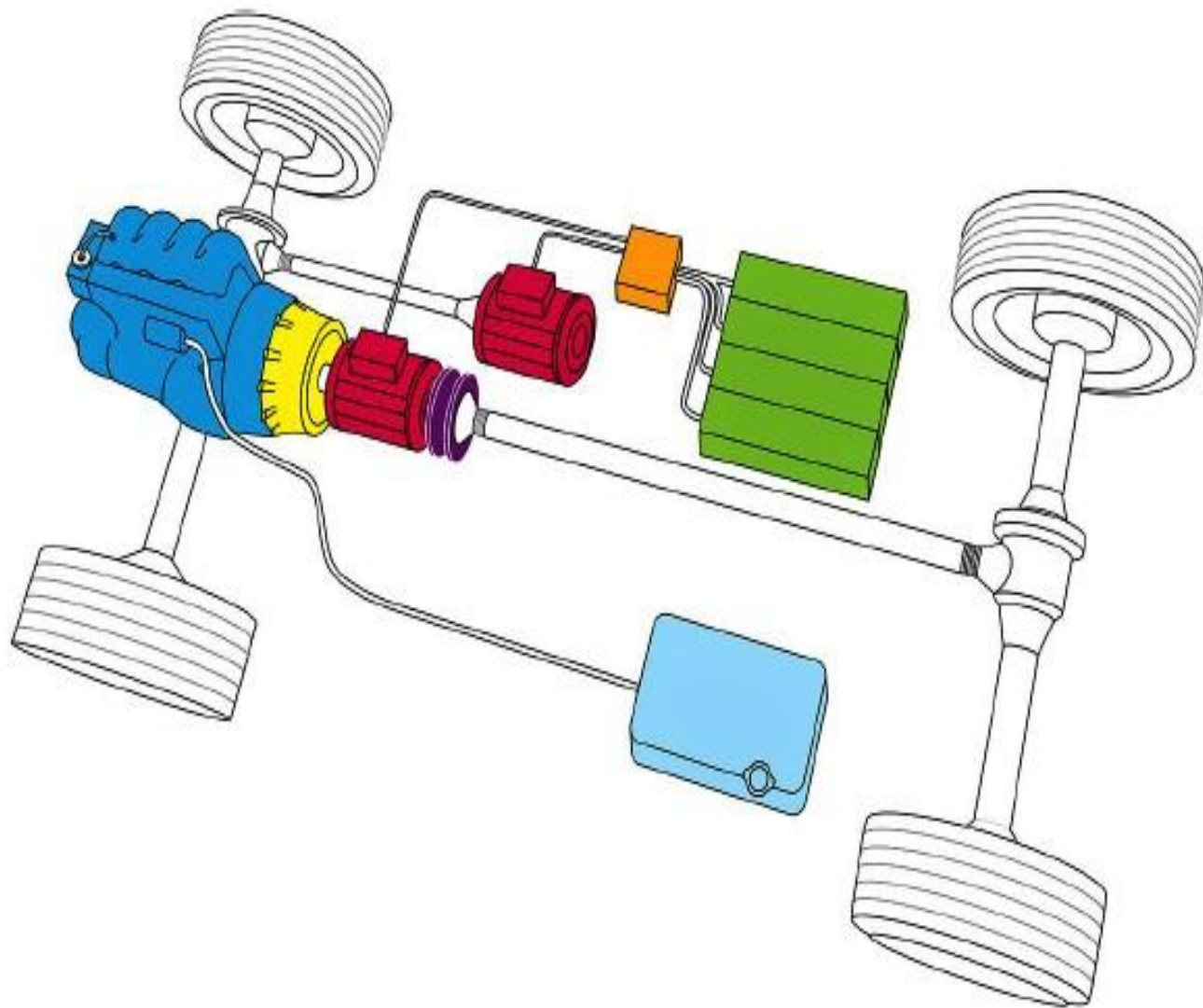

- ДВС
- Сцепление
- Обратимые электромашины
- Соединительная муфта
- Преобразователь
- Аккумуляторы
- Топливный бак