



# ПРОХОРОВ ЕВГЕНИЙ ПАВЛОВИЧ

ФЖМ-12 (ТИЖ)  
Мариам Нассер  
Ханифа Наврузшоева

# БИОГРАФИЯ

Евгéний Пáвлович Прóхоров родился 7 марта 1931 г. в Москве. Поступил на факультет журналистики МГУ (окончил в 1954 году). По окончании курса преподавал на факультете журналистики МГУ. С 1990 года по 2010 год являлся заведующим кафедрой социологии журналистики.



Социолог и филолог, создатель советской, а затем и современной российской теорий журналистики. Доктор филологических наук (1969 г.), академик Международной академии информатизации. Один из инициаторов создания кафедры социологии журналистики факультета журналистики МГУ, которую возглавлял на протяжении двадцати лет.

# РАБОТЫ (КНИГИ)

- ❖ Публицистика декабристов. — М., 1961.
- ❖ Белинский-публицист. — М., 1963.
- ❖ Эпистолярная публицистика. — М., 1966.
- ❖ Публицистика в жизни общества. — М., 1968.
- ❖ Публицист и действительность. М.: Издательство Московского университета, 1973.
- ❖ Белинский. — М., 1978.
- ❖ Искусство публицистики. — М., 1984.
- ❖ Введение в теорию журналистики. — М.: «РИП-холдинг», 1998.
- ❖ Журналистика и демократия. — М.: «РИП-холдинг», 2001. (Изд. 3-е. — М.: Аспект-пресс, 2004. — 352 с.)
- ❖ Журналист и массовое сознание. — М.: «РИП-холдинг», 2007. — 96 с.

# РАБОТЫ (НАУЧНЫЕ ТРУДЫ)

- ❖ Правовые и этические нормы в журналистике [сборник документов]
- ❖ Имя им — регион
- ❖ Возможна ли для современной журналистики работающая триада:  
толерантность — диалог — движение к согласию?
- ❖ Преподаватель — всегда исследователь
- ❖ Наука о журналистике должна иметь чёткую структуру (интервью,  
проведённой О. В. Устимовой)
- ❖ Исследуя журналистику. Теоретические основы, методология, методика и  
техника работы исследователя журналистики

Е. П. Прохоров  
ОБЕСПЕЧЕНИЕ  
ИНФОРМАЦИОННОЙ  
БЕЗОПАСНОСТИ  
В ДЕЯТЕЛЬНОСТИ СМИ

Е. П. Прохоров

ИСТИКА  
ИССЛЕДУЯ  
ЖУРНАЛИСТИКУ

Е. П. ПРОХОРОВ

ЖУРНАЛИСТИКА  
И  
ДЕМОКРАТИЯ

УЧЕБНОЕ ПОСОБИЕ

ПРАВОВЫЕ  
И ЭТИЧЕСКИЕ  
НОРМЫ  
В ЖУРНАЛИСТИКЕ

Московский государственный университет имени М.В. Ломоносова  
КЛАССИЧЕСКИЙ УНИВЕРСИТЕТСКИЙ УЧЕБНИК

Е.П. Прохоров

ВВЕДЕНИЕ В ТЕОРИЮ  
ЖУРНАЛИСТИКИ



Е. П. Прохоров

ВВЕДЕНИЕ  
В ТЕОРИЮ  
ЖУРНАЛИСТИКИ

УЧЕБНИК

# ТЕОРИЯ ЖУРНАЛИСТИКИ

«Журналистская наука изучает «жизнь» тех изданий и программ, которые обращены к массовой (притом не только по количеству, но и по характеру) аудитории и которые затрагивают вопросы общественной жизни в широком и разнообразном спектре ее актуальных для массового сознания проблем и явлений, благодаря чему в изданиях и программах создается панорама текущей жизни общества, образ современности. »

# ДЕЙСТВУЮЩИЕ СИЛЫ

**Учредитель (У)** — государственные или общественные организации, профессиональные и творческие союзы, ассоциации и общества, группы граждан и отдельные лица, создающие газетные и журнальные предприятия, теле- и радиокomпании, и т.д.

**Руководящие органы (РО)** — государственные институты, которые в соответствии с конституционными нормами уполномочены принимать, изменять, отменять различные акты (прежде всего законы), регламентирующие деятельность журналистики.

**Журналист (Ж)** — штатные и внештатные работники редакций (от корреспондента и работника отдела писем до руководителя корреспондентской сети и главного редактора).

**Тексты (Т)** — произведения журналистов, официальные документы, сообщения агентств, рекламные и другие информационные материалы.

**Канал (К)** — используемые журналистами средствами массовой информации (газеты, еженедельники, журналы, альманахи, бюллетени, программы радио и телевидения и т.д.

**Массовая аудитория (МА)** — та часть общества, на которую специально ориентировано определенное издание (или программа) и к которой оно постоянно обращено (расчетная аудитория), или которая действительно сформировалась вокруг данного издания и считает его «своим» (реальная аудитория), или которую можно привлечь дополнительно (потенциальная аудитория).

**Социальные институты (СИ)** — государственные органы, хозяйственные, профсоюзные и другие организации, партии, союзы, ассоциации, функционирующие в сфере распространения данного средства массовой информации и деятельность которых обсуждается в произведениях журналистов с целью принятия ими определенных решений.



# СИСТЕМА ФУНКЦИОНИРОВАНИЯ

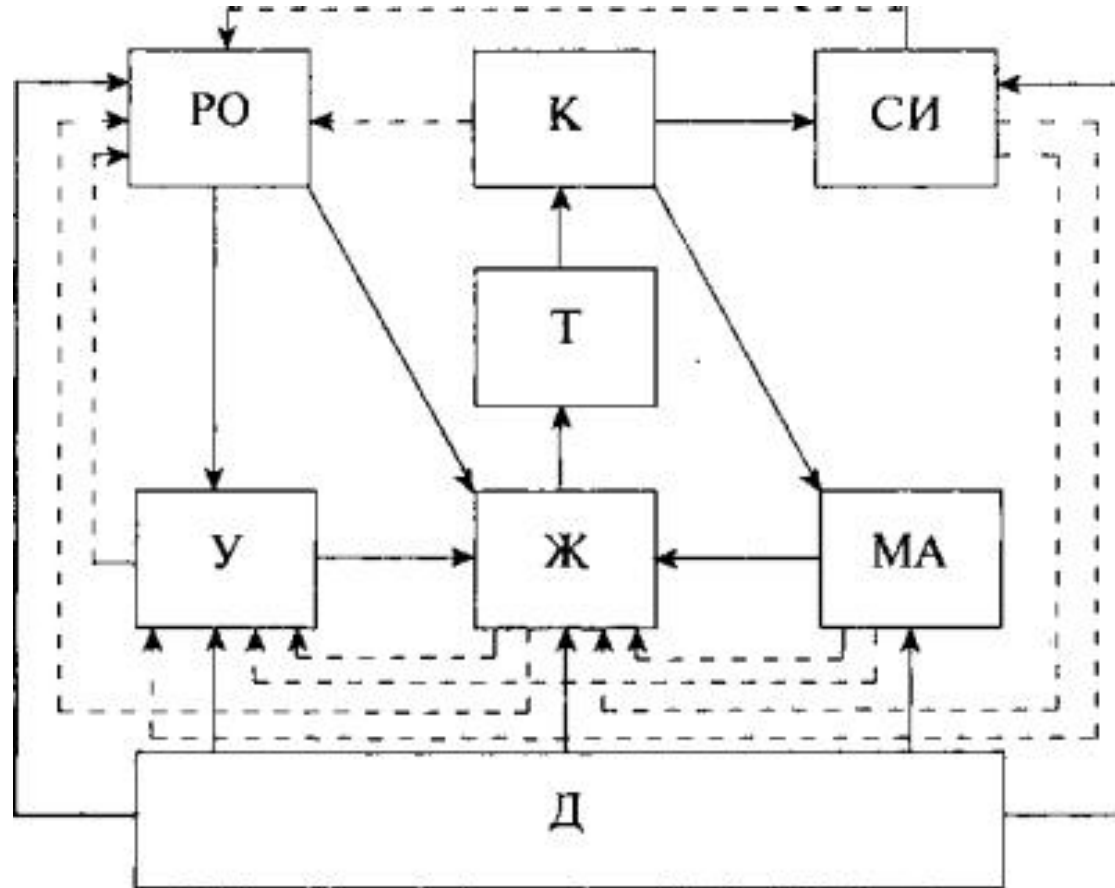



# ФУНКЦИИ - ОБЯЗАННОСТИ



# СИСТЕМА ПРИНЦИПОВ ЖУРНАЛИСТИКИ

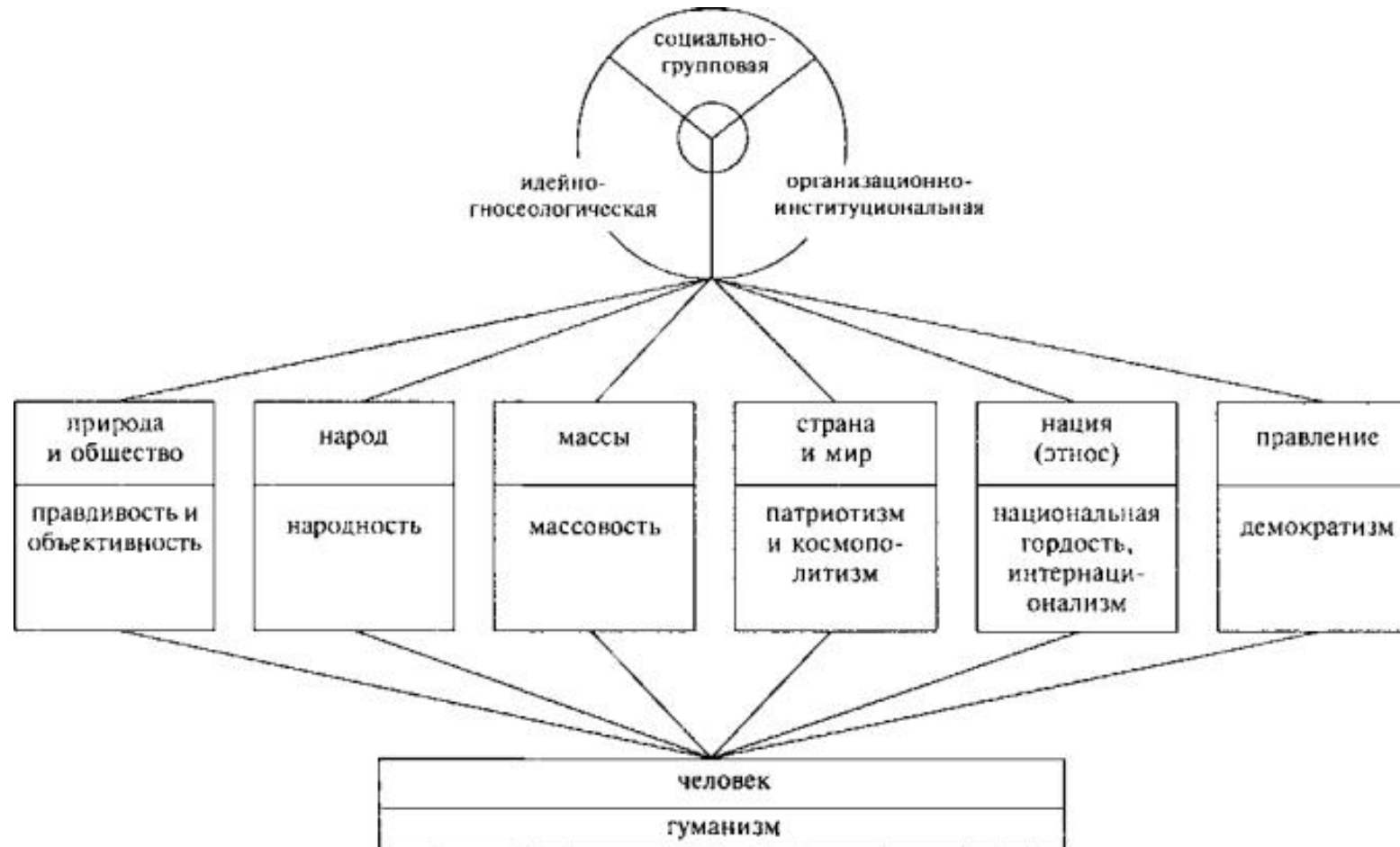

# ЗАКОНЫ СМИ

По Конституции РФ (ст. 29) «Каждый имеет право свободно искать, получать, передавать, производить и распространять информацию любым законным способом. Перечень сведений, составляющих государственную тайну, определяется Федеральным законом».

В соответствии с Законом о СМИ:

- ❖ «поиск, получение, производство и распространение массовой информации,
- ❖ учреждение средств массовой информации, владение, пользование и распоряжение ими,
- ❖ изготовление, приобретение, хранение и эксплуатация технических устройств и оборудования, сырья и материалов, предназначенных для производства и распространения продукции средств массовой информации, не подлежат ограничениям, за исключением предусмотренных законодательством Российской Федерации о средствах массовой информации».

# ЖУРНАЛИСТИКА КАК «ЧЕТВЕРТАЯ ВЛАСТЬ»

СМИ не обладают ни силой государственного принуждения, ни возможностями экономического давления. Их «властные полномочия» лежат в сфере духовно-идеологической, в сфере влияния (причем степень реального влияния может быть очень разной в зависимости от множества обстоятельств). Будучи неофициальной, эта власть осуществляет проникающее давление на все области жизни, притом не менее сильное, чем давление экономической и политической власти. Стоит добавить — в наше время особенно.

Делая публичным достоянием «глас народа», СМИ прямо проявляют себя как институт непосредственной демократии.

# ИНФОРМАЦИОННЫЙ ПОРЯДОК

Понятие «информированность» входит постепенно в законодательство. В проекте Закона «О праве на информацию» ст. 4 (среди основных принципов реализации права на информацию) называет «информированность граждан о деятельности органов и организаций», которые обязаны «сообщать для всеобщего сведения ставшую им известной при осуществлении своей деятельности информацию:

- ❖ если она может предотвратить угрозу жизни или здоровью граждан;
- ❖ если требуется пресечь сообщение недостоверной информации;
- ❖ если она имеет или может иметь общественно значимый характер».

# СОЦИАЛЬНЫЕ ТИПЫ ДЕМОКРАТИЧЕСКОЙ ЖУРНАЛИСТИКИ

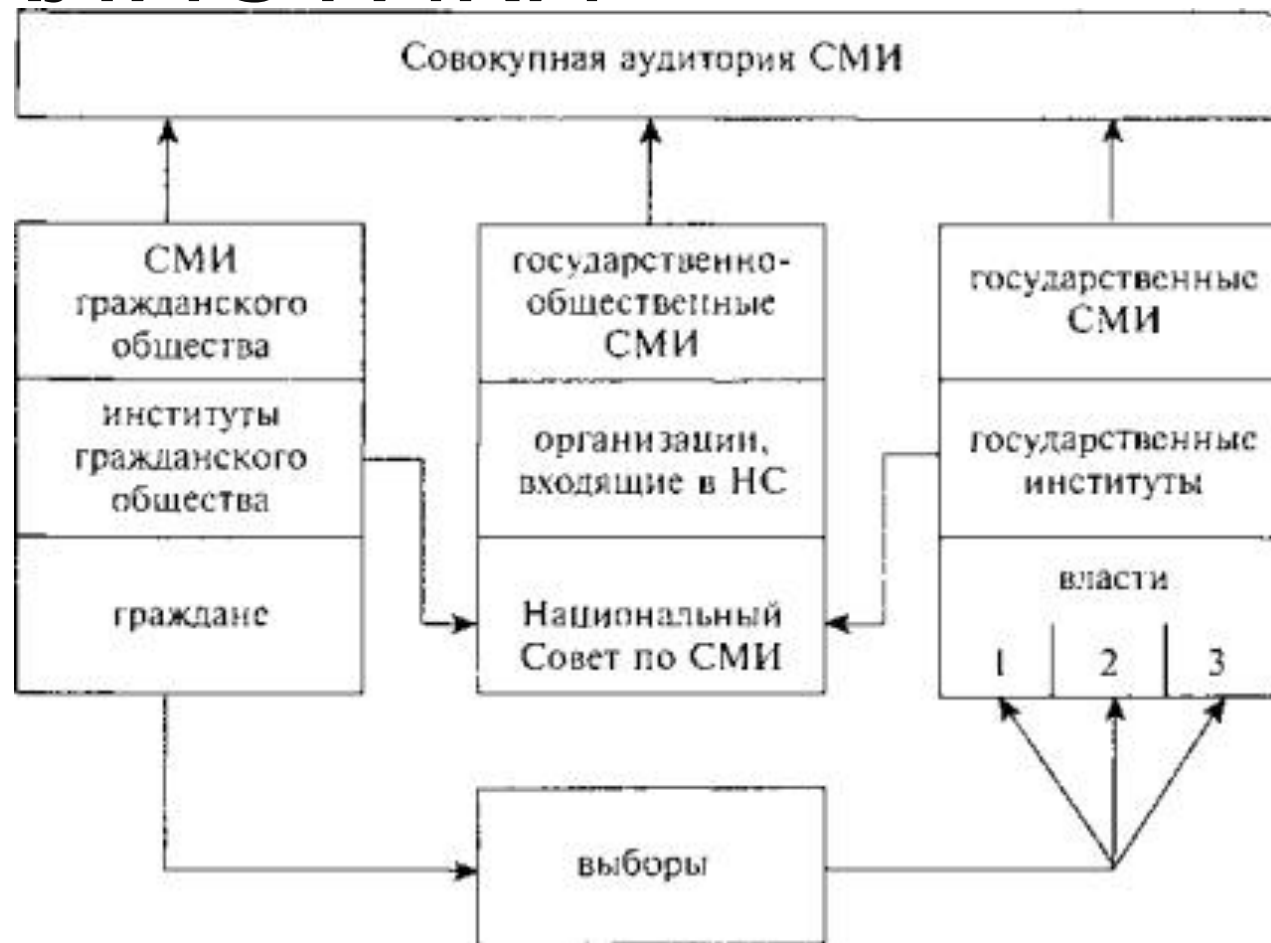

# МАССОВО- ИНФОРМАЦИОННАЯ БЕЗОПАСНОСТЬ (МИБ)

Состояние системы СМИ и характера ее функционирования, когда все социальные субъекты (государственные органы, негосударственные социальные институты — политические, культурные, экономические и др., различные по своему положению, характеру и интересам социальные группы, отдельные граждане) независимо от различных объективных и субъективных препятствий:

- ❖ надежно обеспечены полной, достоверной, оперативно поступающей информацией;
- ❖ должно действовать разнообразие каналов массовой информации;
- ❖ это разнообразие должно касаться и представляемых позиций (требуется представить каждому субъекту все их варианты);
- ❖ социальные субъекты в соответствии со своей позицией и целями имеет возможность распространять от собственного имени и в своих интересах массовую информацию, в том числе создавать (быть учредителем, соучредителем, субучредителем) СМИ;
- ❖ при этом важно получать на свои выступления, вопросы, реплики, контраргументы и т.д. достойную, уважительную, обоснованную, «адресную» реакцию;
- ❖ поэтому каждый социальный субъект вправе рассчитывать на получение в ходе конструктивной «информационной борьбы» регулярной возможности в ходе социального диалога отстаивать свою позицию, опровергать взгляды оппонентов;
- ❖ для этого необходима максимальная открытость источников информации;
- ❖ «потребители» массовой информации (и социальные институты, и отдельные граждане) должны в свою очередь накапливать и реализовывать навыки работы с потоками массовой информации разной направленности





