

Цель изучения дисциплины:

Формирование теоретических основ и практических навыков в области организации и управления финансами корпораций, разработки экономически эффективных финансовых инвестиционных решений.

Задачи изучения

дисциплины:

1. Изучение содержания, сущности и роли финансов в современной экономике;
2. Изучение стандартов раскрытия корпоративной финансовой информации и отчетности;
3. Рассмотрение принципов формирования денежных потоков компании, анализа ее деятельности на основе финансовой информации;
4. Получение представления о принципах оценки и наращивания рыночной стоимости корпорации;

5. Освоение основных приемов оперативного управления финансовыми ресурсами корпорации;
6. Овладение основными методами финансового планирования и прогнозирования корпорации;
7. Рассмотрение принципов сделок слияния и поглощения и др.

Литература для изучения дисциплины:

1. Брейли Р., Майерс С. Принципы корпоративных финансов. - Москва, 2008.
2. Корпоративные финансы : учебник для бакалавров / Т. В. Теплова. — Москва, 2013.
3. Корпоративные финансы: учебное пособие / под ред. Т.В. Гурунян. – Новосибирск, 2015.
4. Корпоративные финансы: учеб. Пособие / под ред. С.А. Дмитриевой. – Саратов, 2013.
5. Тарасевич Л. С., Гребенников П. И., Леусский А. И. Теория корпоративных финансов: учебник. — Москва, 2007.

Тема 1.

**Теоретические основы
корпоративных
финансов**

План:

- 1. Место корпоративных финансов в экономике**
- 2. Финансы корпораций: сущность, функции**
- 3. Формы организации бизнеса. Корпорация как особая форма организации**
- 4. Система корпоративного финансового управления**
- 5. Финансовый менеджер в корпоративном управлении**

1. Место корпоративных финансов в экономике

Финансовые ресурсы — это вся совокупность денежных средств в экономике, которая используется для выполнения любых денежных операций участниками рынка.

По правовой форме все ФР:

- государственные и муниципальные
- частнохозяйственные

Система финансов -

основанная на денежных отношениях и денежной системе упорядоченная совокупность публичных и частнохозяйственных финансов и звеньев с формированием специфических финансовых ресурсов и их собственников.

Частнохозяйственные финансы

Финансы коммерческих
организаций

Корпоративные финансы

2. Финансы корпораций: сущность, функции

Объект корпоративных финансов –

хозяйственная система и ее деятельность во взаимосвязи с финансовым состоянием и финансовыми результатами, денежным оборотом хозяйствующего субъекта, представляющим поток денежных поступлений и выплат.

Предмет корпоративных финансов –

внутрифирменные и межхозяйственные финансовые процессы, отношения и операции, включая производственные процессы, образующие или влияющие денежные потоки и формирующие финансовое состояние и финансовые результаты.

Предметом корпоративных финансов может быть:

1. Управление капиталом;
2. Управление прибылью;
3. Управление активами, т.е. определение потребности в активах;
4. Управление текущими издержками;
5. Управление денежными потоками и др

Субъекты корпоративных финансов - учредители организации и руководство (работодатели), финансовые службы, которые разрабатывают и реализуют стратегию и тактику финансового менеджмента в целях повышения ликвидности и платежеспособности предприятия посредством получения и эффективного использования прибыли.

Принципы корпоративных финансов:

- Самокупаемость
- Самофинансирование
- Самоуправление
- Материальная ответственность
- Контроль за ФДХ
- Формирование хозяйственных резервов

Функции корпоративных финансов:

1. Распределительная
2. Контрольная
3. Обеспечивающая

3. Формы организации бизнеса.

Корпорация как особая форма организации

Существует три основных формы ОБ:

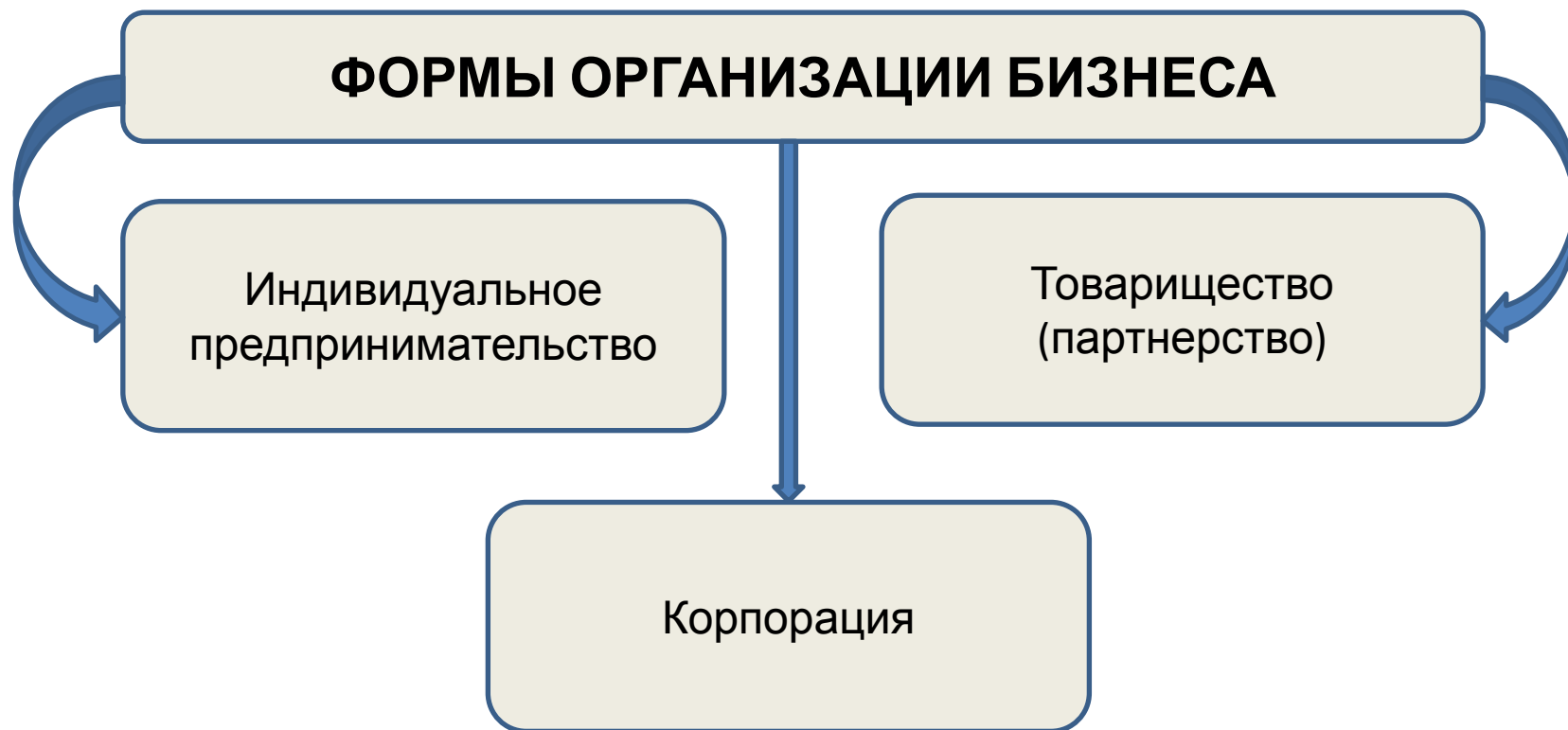

1. Индивидуальное предпринимательство – бизнес, владельцем которого является один человек.

Особенности:

- Владелец - один человек;
- Форма характерна для различных сфер деятельности;
- Собственник несет полную ответственность за долги компании;
- Ограниченные возможности для привлечения заемных средств, а значит и для развития бизнеса.

2. Партнерство (товарищество) - бизнес, которым владеют два и более человека.

Особенности:

- Несколько собственников;
- Может быть полным(неограниченная ответственность) или с ограниченной ответственностью;
- Ограниченность финансовых ресурсов;
- Неоднозначное понимание целей деятельности партнерства его участниками.

Корпорация –

совокупность лиц, объединенных для совместной предпринимательской деятельности как единое юридическое лицо.

Особенности:

- К – отдельный субъект, который отделен от своих собственников, т.е. долги компании или ее прибыль, принадлежат самой компании, а не собственникам;
- Право на собственность разделено на части по акциям;

- Обязательно имеет свой устав;
- Владельцы корпораций несут ограниченную ответственность по долгам корпорации;
- Неограниченные возможности привлечения денежного капитала и др.

Принципы работы корпорации

1. Является акционерной компанией.
Может выпускать акции, продавать их на бирже.
2. Внутри К. устанавливается определенная структура управления – разделены акционеры и менеджеры компании (рис.)

Человек покупает акции – становится акционером

Акционеры выбирают Совет Директоров

Совет директоров

Совет Директоров назначают менеджеров

Менеджеры

Принципы работы корпорации

3. Взаимодействует с рынком капитала.
4. Обязана соблюдать требование к раскрытию информации.
5. Ограниченная ответственность собственников.
6. Легкость перехода права собственности от одних акционеров к другим.
7. Долгосрочный характер деятельности.

В российском законодательстве не установлено понятие К., а определено понятие «Государственная корпорация» («Госкорпорация»)



Государственной корпорацией признается не имеющая членства некоммерческая организация, учрежденная Российской Федерацией на основе имущественного взноса и созданная для осуществления социальных, управленческих или иных общественно полезных функций. Государственная корпорация создается на основании ст. 7 Федерального закона от 12 января 1996 г. № 7-ФЗ (ред. от 4 июля 2014 г.) «О некоммерческих организациях»¹. Имущество, переданное государственной корпорации Российской Федерацией, является собственностью государственной корпорации.

Таким образом,

Корпорация – компания, при образовании которой предусматривается долевая собственность и разделение функций управления.

Функции управления передаются профессиональным менеджерам, работающим по найму.

К корпорации можно отнести практически любое юридическое лицо, обладающее собственным капиталом, выпускающее акции и выполняющее свои обязательства.

Виды корпораций:

— корпорации открытые (publicly-held) — создаются для формирования собственного капитала, а свои акции (доли) продают на открытом рынке;

— корпорации закрытые (closely-held) — создаются для формирования собственного капитала, а свои акции (доли) продают среди ограниченного круга лиц (по подписке).

4. Система корпоративного финансового управления

Корпоративное управление основано на отработанных положениях в сфере финансов, ценных бумаг, трудовых взаимоотношений, контрактных обязательств, договорной деятельности, организационных структур и др.

ЭТАПЫ построения системы КУ:

1. Разработка единых принципов работы К. в виде основополагающего документа (миссия);
2. Определение целей деятельности К. и способов мотивации ее собственников;
3. Выбор организационной структуры, адекватной поставленным целям;

Целеполагание является важнейшим элементом успешной деятельности, а миссия – связующим звеном между целями и стратегией (рис.)



В современных условиях внешняя среда требует постоянного пересмотра, корректировки целей.

Важную роль при этом играет система корпоративного управления (СКУ).

СКУ – это набор принципов и механизмов принятия решений в компании и наблюдения за их выполнением.

СКУ формируется с учетом:

- Структуры собственности К.;
- Степени концентрации акционерного капитала;
- Принципов принятия стратегических решений и контроля за их исполнением (совет директоров, наблюдательный совет, внутренний аудит)
- Наличия или отсутствия государственного контроля за корпорацией;
- Преобладающего типа финансовой деятельности.

Д/з: охарактеризовать модели КУ.

Современная действительность (глобализация, конкуренция) делают необходимым разработку эффективной модели СКУ.

Однако, в России, полноценному применению эффективных форм КУ мешают высокая концентрация капитала в руках крупных инвесторов, неразвитость фондового рынка, монополизация рынков и финансовых потоков, неблагоприятный бизнес-климат и др.

4. Финансовый менеджер в корпоративном управлении

В рамках К. акционеры и финансовые менеджеры, имеют разные интересы.

Акционеры заинтересованы в повышении финансовой успешности компании.

Они нанимают менеджеров компании для того, чтобы те принимали решения, которые способствовали бы повышению финансовой устойчивости корпорации, и, следовательно, достижению целей акционеров.

Однако, то насколько менеджеры следуют интересам акционеров, зависит от двух факторов:

1. От того, насколько цели самих менеджеров совпадают с целями акционеров.
2. От того, насколько легко заменить менеджеров в случае, если они не выполняют необходимые требования акционеров.

Финансовый менеджер (ФМ) –
Это посредник между К. и финансовыми
рынками, на которых инвесторы покупают
финансовые активы, выпускаемые фирмой в
продажу.

Функции ФМ проявляются в системе
управления денежными потоками, которая
состоит из нескольких стадий (рис.)

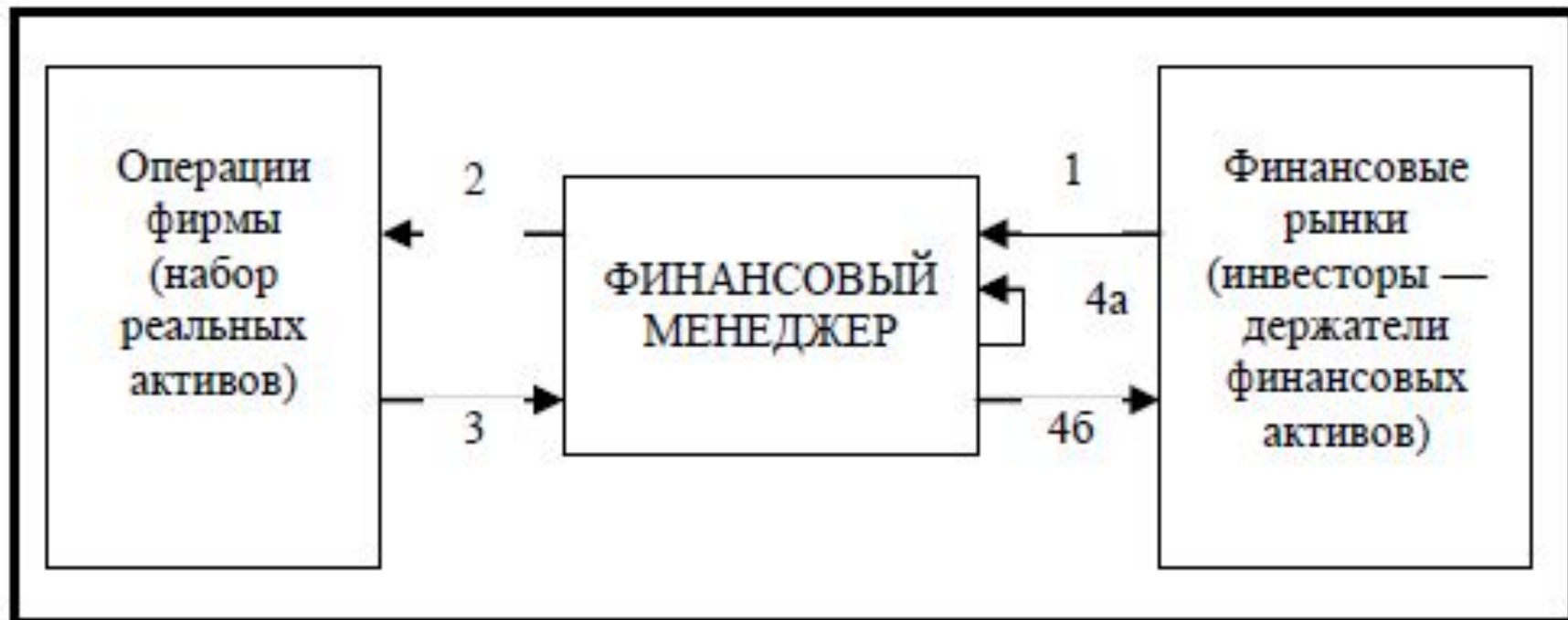

Стадия 1 – К. привлекает деньги через продажу финансовых активов инвесторам;

Стадия 2 – деньги инвестируются в деятельность К. и идут на приобретение реальных активов;

Стадия 3 – К. создает деньги;

Стадия 4а – деньги реинвестируются;

Стадия 4б – деньги возвращаются инвесторам.

Таким образом, ФМ должен постоянно отвечать на два основных вопроса:

1. В какие реальные активы К. следует инвестировать средства.
2. Где и как взять деньги для этих инвестиций.

Тактические задачи, которые должен решать ФМ:

- Поддержание платежеспособности К. в каждый момент времени.
- Разработка эффективной системы финансирования текущей деятельности.
- Обеспечение рентабельности продаж.

ФМ координирует денежные потоки, формулирует инвестиционные решения К., и решения об источниках финансирования.