

**Общая психология**  
**Личность.**  
**Индивидуальность**

Введение.

ЧТО?

# цели



Сформировать представление

- об основных психических феноменах, научных понятиях, теориях и проблемах общей психологии личности,
- прослеживая связи между методологическим, теоретическим и эмпирическим уровнями познания психической активности человека,
- ввести в проблематику психологии индивидуальности

# задачи



- 1. Дать общую характеристику и изложить теоретические и методологические основы общей психологии личности, познакомить с феноменологией, структурой, типологиями и теориями личности и индивидуальности
- 2. Познакомить с методологическими и теоретическими основаниями классических и современных направлений изучения личности.
- 2. Продемонстрировать методы и результаты классических номотетических и идиографических исследований личности, феноменов самосознания.
- 3. Дать представление о современном состоянии и актуальных проблемах общепсихологических исследований психического мира человека, его личности и индивидуальности.
- 4. Сформировать основы профессионального мышления психолога, способствовать личностному росту и формированию рефлексивной методологической позиции

# Разделы

- Теории личности: методологический а



- Индивидуальность



# Зачем нам различать понятия "личность" и "индивидуальность"?



Уникальность каждого или  
уникальность единиц  
должно отражать понятие  
индивидуальности?



Как общение с другими  
людьми порождает нашу  
уникальность?





# Что такое теория личности?

Из чего состоят:

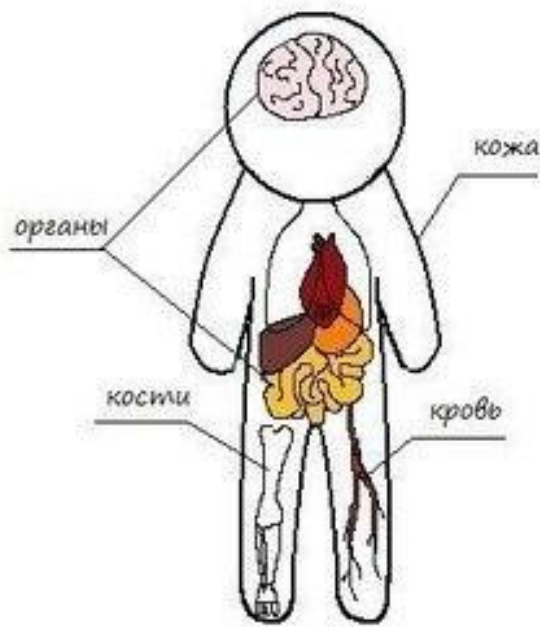

Биолог

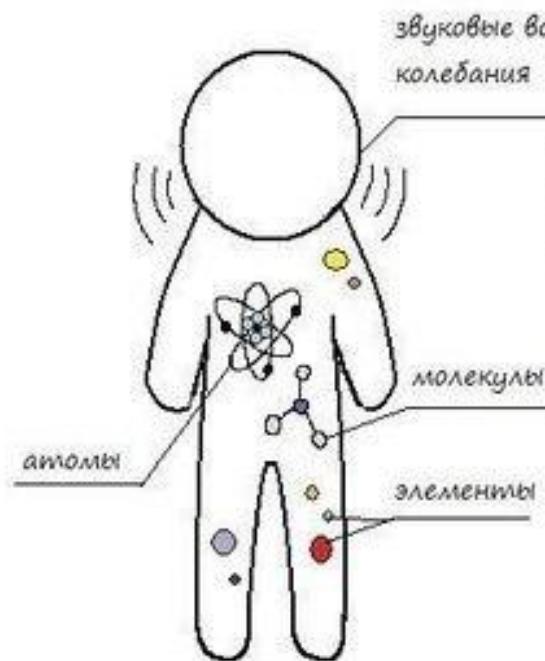

Физик



Гуманитарий

# Каковы современные направления и парадигмы в психологии личности?

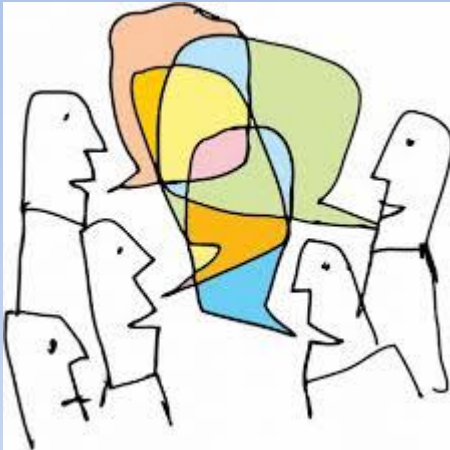

КАК?



**Карл Роджерс  
(1973)**

*Если я не вмешиваюсь в  
дела людей, они  
заботятся о себе сами;  
Если я не командую  
людьми, они действуют  
сами;  
Если я не читаю людям  
проповеди, они  
совершенствуются  
сами;  
Если я не навязываю  
людям свои взгляды, они  
становятся сами собой.*



# Свобода учиться

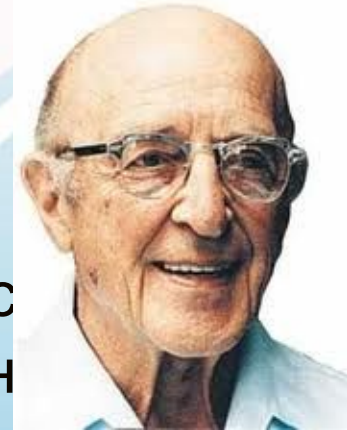

## Тезисы, которые опровергал Карл Роджерс:

1. Студенту нельзя доверить управление процессом своего научного и профессионального обучения.
2. Оценка - это обучение, обучение – это оценка.
3. Что преподносится на лекции, то и изучает студент.
4. Все истины психологии уже известны.
5. Выдающиеся ученые выросли из послушных учеников

## Принципы Карла Роджерса

- **Personal Thoughts on Teaching and Learning (1952)**
- **Regarding Learning and Its Facilitation (1969)**

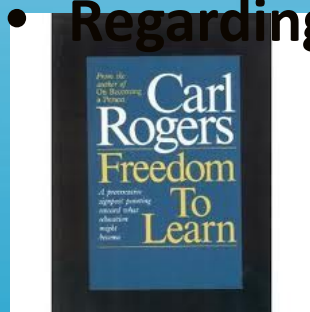

Rogers C. (1969) Freedom to learn

Rogers C., Freiberg H.J. Freedom to learn – 3-ed, Macmillan College Publishing Company, 1994

Роджерс К., Фрейберг Д. Свобода учиться. М.: Смысл, 2002

# 7 ПРИНЦИПОВ ФИНСКОГО ОБРАЗОВАНИЯ



Представьте себе, что передача знания совершается по причинной цепи: А, В, С, Д связаны между собой причинно, и Д (твоя голова) находится в цепи, и вот через А, В, С в твою голову должно перелиться знание, – так вот, мир устроен так, что – между последним звеном детерминированной цепи обучения и твоей головой – зазор.

Нет непрерывного перехода. Знание в твоей голове может вспыхнуть только как личный акт понимания. Только ты можешь понять.

<...>

... очень большая тень должна быть в нашей душе – тень нашего непонимания, и только из нее может вырасти понимание. Только из нашего непонимания, только из нашей тени может выступить свет

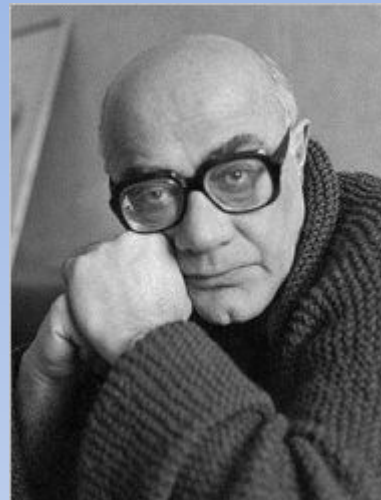

**Мераб Мамардашвили**

**ПСИХОЛОГИЧЕСКАЯ ТОПОЛОГИЯ ПУТИ**

**М. Пруст "В поисках утраченного времени"**





# Итог курса. Качественный анализ и самооценка. Эссе. (К. Роджерс)

- ***Что и как я прочитал?*** Перечень прочитанного по данному курсу (не обязательно из списка рекомендованной литературы), с указанием способа прочтения: «*то-то прочитал полностью, то-то бегло просмотрел и нашел, что позиция автора мне неприятна, дальше не читал, эта работа произвела на меня сильное впечатление, подробно законспектировал главы 2 и 12 итд*»
- ***Чему вы научились и что это дает лично вам?***  
«Кем я был? Что я сделал? и Кем я стал?» Что вы вынесете из этого курса? Зачем вам это? Как изменилось ваше видение себя как профессионала? Что за это время вы научились делать хорошо? Что это говорит о ваших умениях? А что это говорит о ваших ценностях, их изменениях?
- ***Какую оценку вы себе поставите за этот курс?***
  - **Критерии, в соответствии с которыми вы оцениваете свою работу**
  - **Примеры того, как вам удавалось или не удавалось соответствовать этим критериям**
  - **Оценка, которая как вы полагаете, соответствует тому, как вы отвечали или не отвечали вашим собственным критериям**

# Дневник профессионального и личностного роста

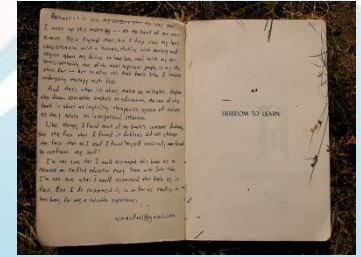

- Что я сделал хорошо?
- Что это говорит о моих умениях и о моих ценностях?
- Что я в следующий раз хотел бы сделать лучше?
- Чему мне для этого необходимо научиться?



» университет Массей в Новой Зеландии 2003-2004

Дарья Кутузова [Письменные практики в  
помощь себе и другим](#)

**bb.spbu.ru**

Общая психология  
Личность.  
Индивидуальность.

Система электронного сопровождения  
индивидуального обучения по данному курсу

# Система BlackBoard Learning

- Пополняемый ресурс материалов к курсу (презентации, ссылки на литературу, видео, аудио).
- Система выполнения индивидуальных заданий (подготовка к практическим и семинарским занятиям, промежуточные и итоговые тесты знаний, эссе, курсовое семестровое задание) с возможностью получения индивидуальной обратной связи от преподавателей
- Система аккумуляции образовательных кредитов (для итоговой аттестации)

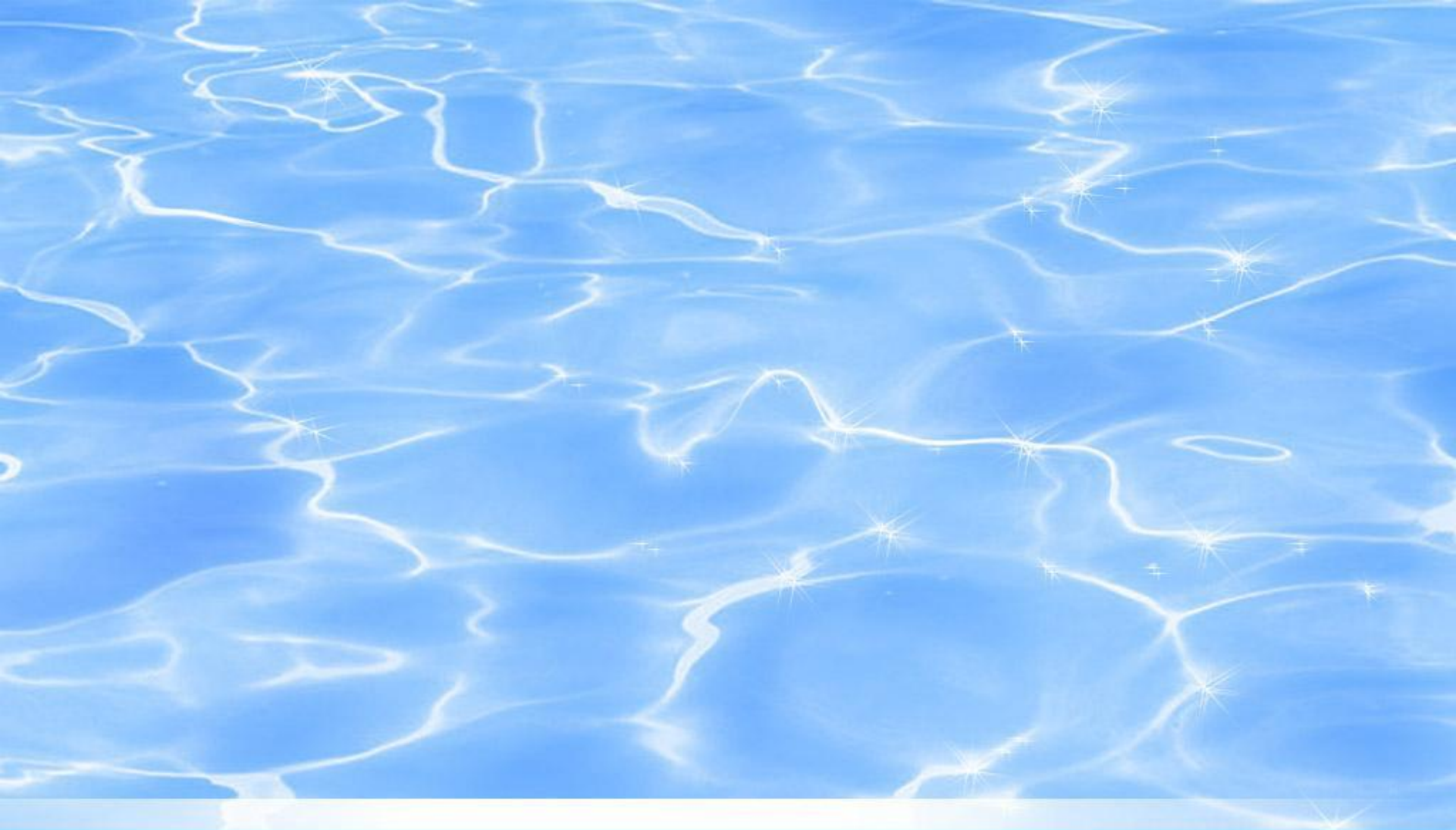

Введение. Методологический пролог

# Требования к целостной психологической теории:

- собственная философия (этика);
- опора на экспериментальные данные и систематические наблюдения;
- описание как нормальных, так и патологических процессов психики;
- отражение процесса развития человеческой психики.

Гулина М.А. Терапевтическая и консультативная психология СПб.: Речь, 2001



## Функции теории личности:

- Направляет исследовательский интерес в определенную зону (provide a guide for researches)
- Организует имеющиеся (полученные) знания (organizes known findings)
- Осуществляет функцию предсказаний (makes predictions)

Larsen, R. J., & Buss, D. M. (2008). Personality psychology: Domains of knowledge about human nature (3rd edition). New York: McGraw-Hill

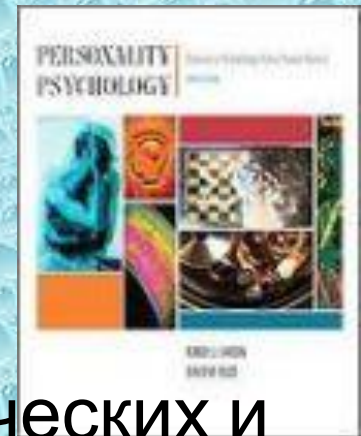

Основана на систематических и надежных наблюдениях.

Теории тестируются систематическими наблюдениями, которые могут быть повторены другими людьми с получением сходных выводов.

# Критерии (стандарты оценки теорий личности)

- Comprehensiveness **Полнота** (объясняет больше всего известных фактов)
- Heuristic value **Эвристическая ценность** (ведет исследователей к новым важным открытиям)
- Testability **Проверяемость** (делает точные предсказания, которые могут быть проверены эмпирически)
- Parsimony **Экономичность** (содержит меньше исходных посылок или предположений )
- Compatibility and integration across domains and levels **Сочетаемость** (соотносимо с известными данными из других областей, может быть "скоординировано" с другими отраслями научного знания)



Larsen, R. J., & Buss, D. M. (2008). Personality psychology: Domains of knowledge about human nature (3rd edition). New York: McGraw-Hill.



# Уровни методологии (Э.Г. Юдин):

- общефилософский (мировоззренческий, ценностно-нормативный),
- общенаучный (парадигмы: социально-гуманитарная, естественнонаучная, комплексная),
- конкретно-научный (принципы),
- уровень методов.

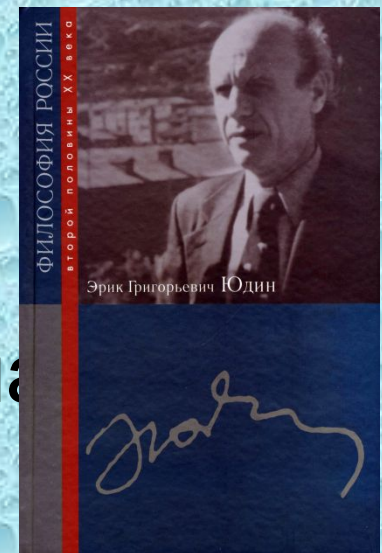

Юдин Э. Г. Методология науки. Системность. Деятельность. — М.: УРСС, 1997.

# Методологическая позиция автора теории личности

Мысленный эксперимент





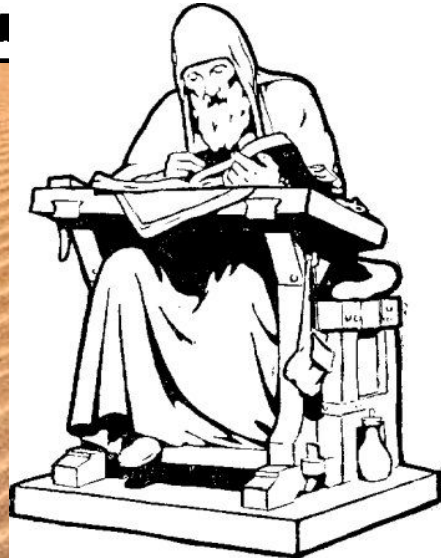

- 
1. Что это?
  2. Как вы узнали? (методы)
  3. Что с этим делать?

	Что это?	Как узнали?	Что с этим делать?
Естественная наука			
Гуманитарии			
Практика			
Я			

# Герменевтическая позиция при анализе теории личности

Мысленный эксперимент





# Хорхе Луис Борхес «Пьер Менар, автор «Дон Кихота»»

- Что было бы, если бы «Дон Кихот» Сервантеса был написан в XX веке? Не механически скопирован, не воссоздан, но написан с нуля? Изменился бы смысл произведения и его восприятие читателем?



ЧИТАТЬ

отказывается изображать какие-либо иерархии этапов (фаз) в творчестве.

и на моей диаграмме (все опыты, атекстовые «ящички») взаимное движение от одного к другому в творчестве. Творческое сотрудничество автора на более низких уровнях — лишь потому, что еще прежде на относительно более высоких уровнях — то же справедливо и для прозаика: автор принимает решение семантическую структуру только и именно в тот момент, когда выбирает лексикой, предельно конкретным образом, одно вымысел же образом стрелки на моей диаграмме — какой-либо временной или даже идеализированной; они не зависят от взаимозависимости между

3 изображает (металингвистически представимые уровни, на которых творческая активность читателя — недоразумений впереди я буду текста (поскольку эта метафора — иерархия конкретных «опека», имея в виду конкретные остулированной мною визуализации

лишь в одном-единственном отрывке — код интерпретации текста: «но начинаться в «ящичке» № 3 («текста») — и нельзя «прыгнуть» — не пройдя хотя бы через «ящички» системы кодов и субкодов, необязательно плана выражения в план



Рис. 0.3

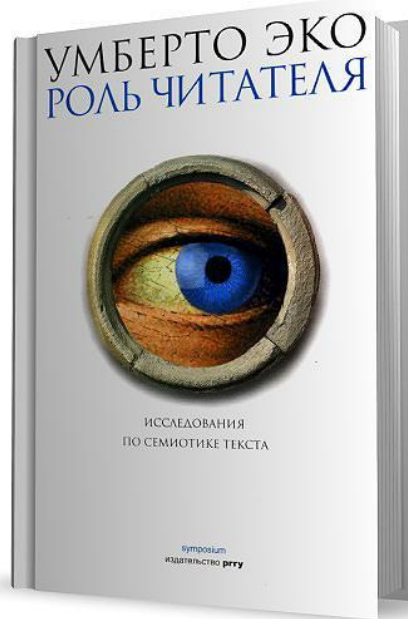

# Проблема димензиональной ОНТОЛОГИИ

В. Франкл



**Франкл В. ПЛЮРАЛИЗМ НАУКИ И ЕДИНСТВО  
ЧЕЛОВЕКА // Человек в поисках смысла. М.:  
"Прогресс", 1990  
Человек в поисках смысла**

Viktor E. Frankl. Jahrbuch für Psychologie und Psychotherapie 1, 1953, S. 186.

Франкл В. Десять тезисов о личности

//Экзистенциальная традиция: философия, психология, психотерапия. - 2005.

- № 2. - с. 4-13

# Мультипарадигмальность в изучении личности

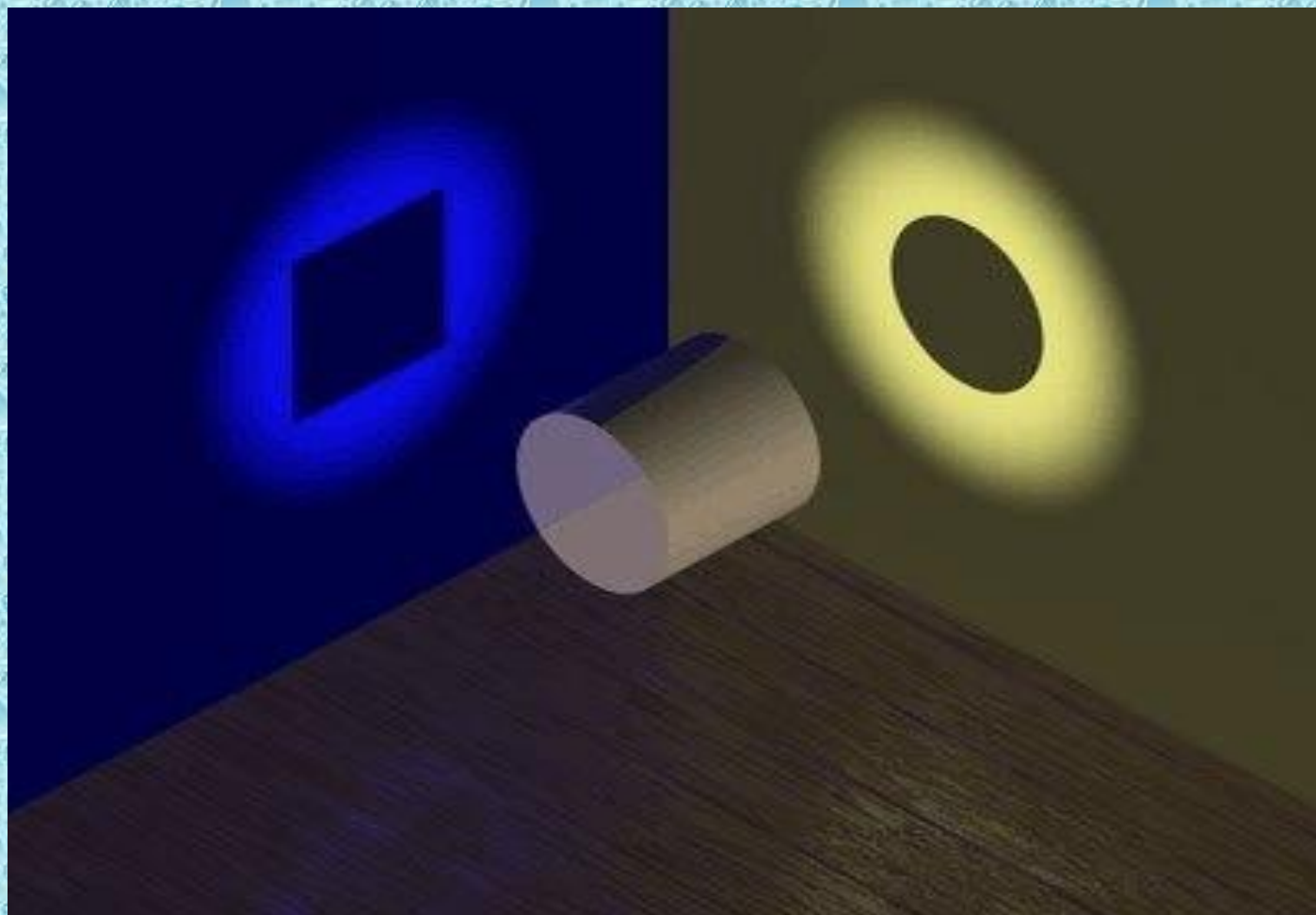

# Притча о мудрецах и слоне



# Множественность проекций

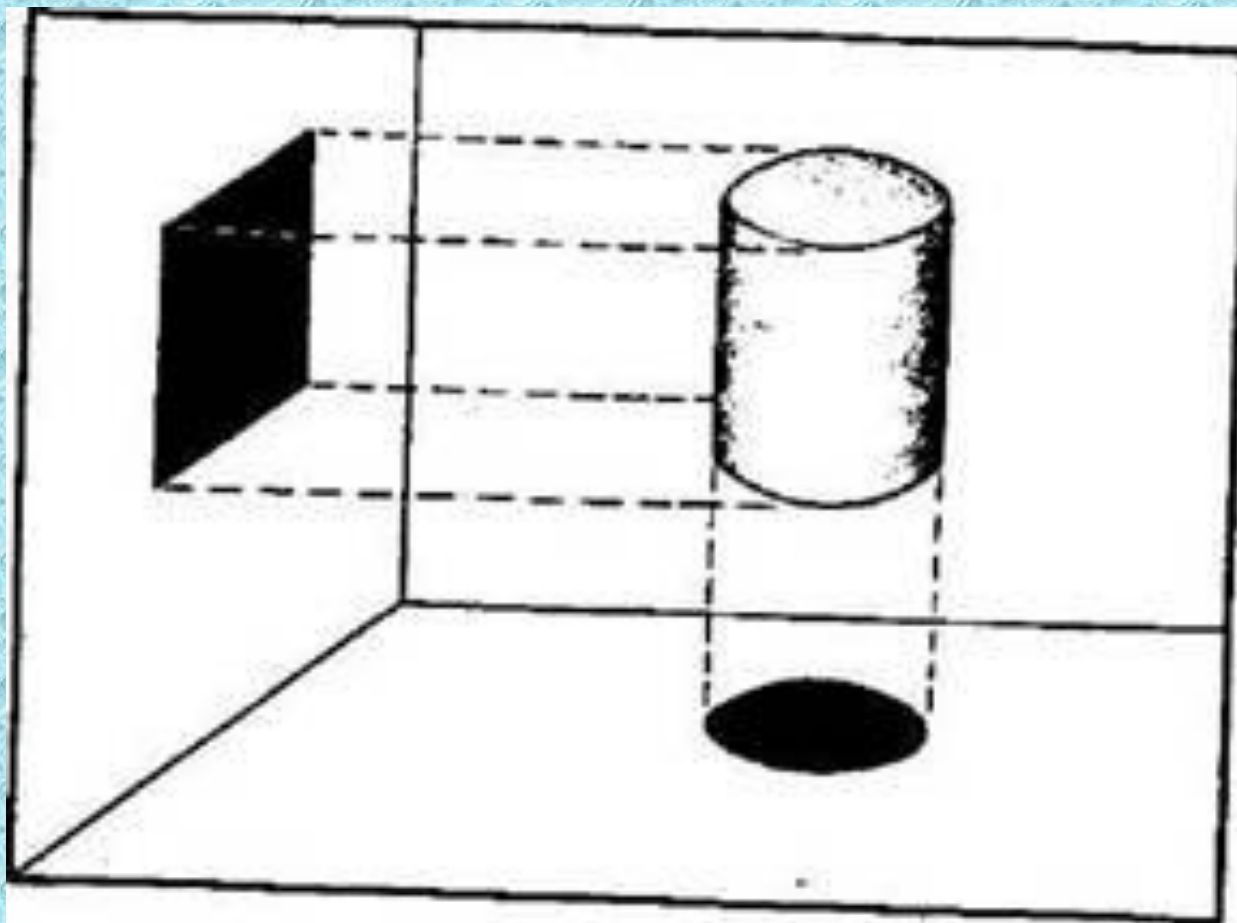

# Неоднозначность проекций

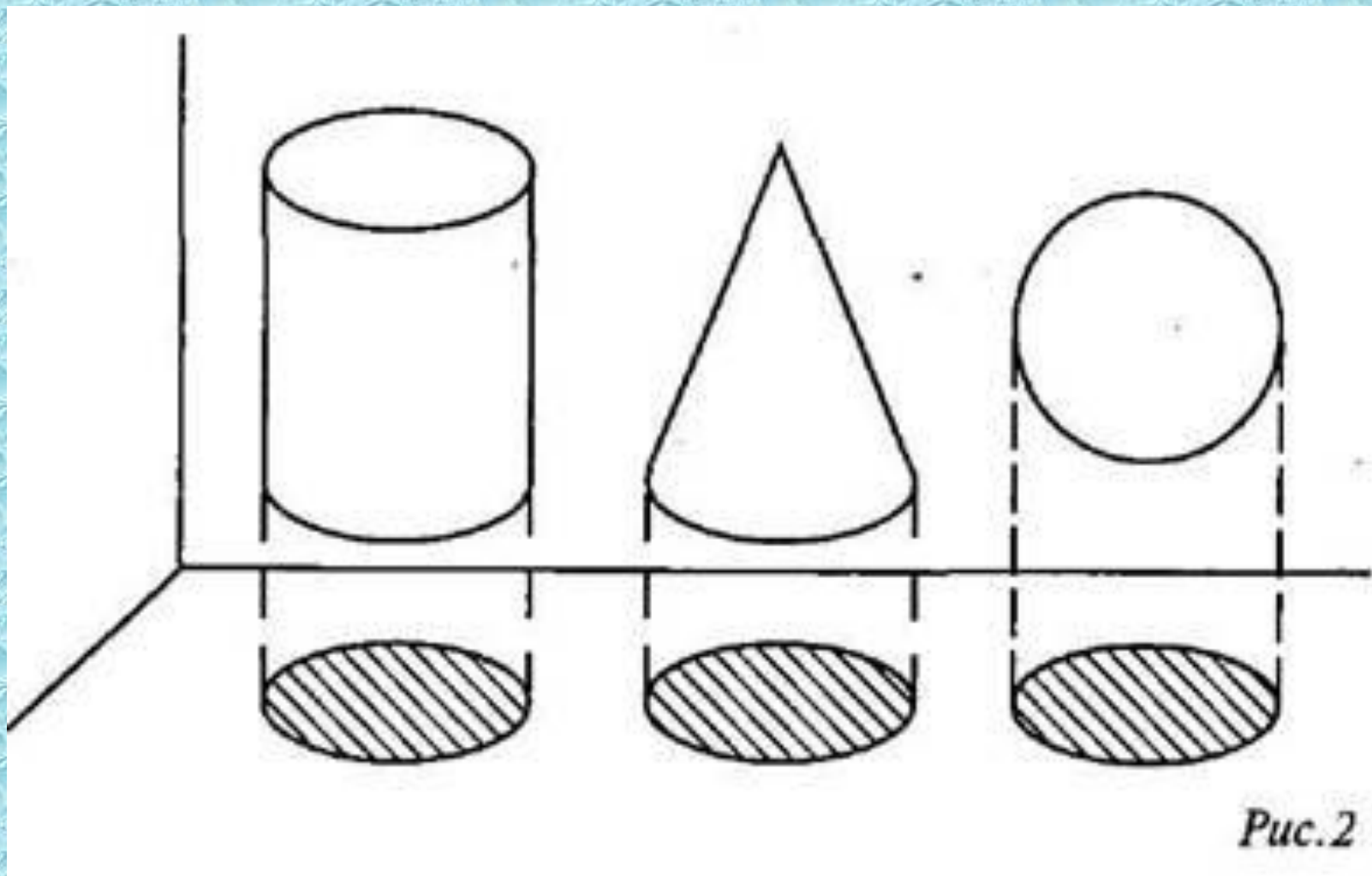



# Проблема редукции и редукционизма



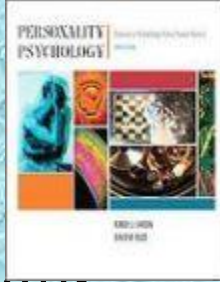

# 6 парадигм психологии личности

- Объяснить индивидуально-психологические особенности личности и их становление и развитие в онтогенезе (**диспозициональная парадигма**);
- Объяснить эволюционные, генетические, психофизиологические предпосылки личностных особенностей (**биологическая парадигма**);
- Объяснить глубинные мотивационные тенденции и динамические внутриспсихические процессы (**парадигма интрапсихического**);
- Объяснять как люди субъективно переживают окружающий мир и как перерабатывают информацию о нем (**когнитивная и феноменологическая парадигмы**);
- Объяснить как личность влияет и какое влияние оказывает на личность социальный и культурный контекст (**культурная и социальная парадигма**);
- Объяснить как люди справляются или не справляются с множеством адаптационных проблем (**адаптационная парадигма**).

# 10 теорий о природе человека

- Фоновая теория мира
- Базовая теория человеческой природы
- Диагноз, указывающий на наши недуги
- Предписание по их устранению

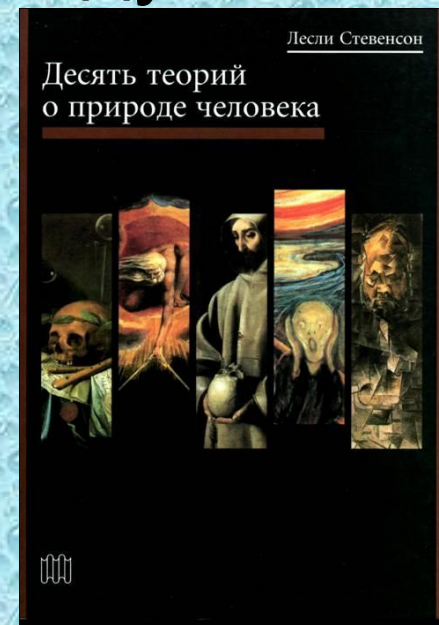

# Классификация моделей человека (В.В. Нуркова)

- Человек – система, стремящаяся к гомеостазу (равновесию)
- Человек – система, стремящаяся к гетеростазу (нарушению равновесия, росту неопределенности)
- Субъект ориентирован на *конфликт* или на *согласие* с социумом



# Природа человека



1. Человек от природы плох и одержим примитивными импульсами (*конфликт между обществом и субъектом неизбежен и позитивен*)
2. Человек от природы хорош, а общество искажает его позитивную естественную сущность (*неизбежен конфликт «хорошего» человека с «плохим» обществом, необходима перестройка общества*)
3. Человек по природе неоднозначен (и хорош и плох одновременно) *конфликт необязателен*
4. Человек по природе нейтрален (*tabula rasa*) *конфликт отсутствует*

	Теории с ориентацией на конфликт	Теории с ориентацией на согласие
Гетеростатические теории	Кризис как механизм развития, «незавершенный проект» личности <i>Экзистенциальная психология, отечественная психология личности</i>	Самодетерминация усложнения (личностный рост), самотрансценденция <i>Гуманистическая психология</i>
Гомеостатические теории	Разрешение внутреннего «бремени» <i>Психоанализ З. Фрейда</i>	Нейтральная природа человека, адаптация <i>Бихевиоризм, когнитивизм</i>

# Целостная психологическая теория и частные идеи.

*«...поспешная трансплантация идей и методов может создать почву для искажений, опасных не только для престижа психологической науки, но, главное, для людей, которым оказывается помощь, и для общества, на которое всегда оказывают влияние профессиональные этические ценности, исповедуемые учеными как теоретиками, так и профессиональными практиками, даже если это влияние внешне кажется незначительным» (М.А. Гулина)*



# Система индивидуальной работы по методологическому анализу текстов



1. Работа с современной научно-периодикой – анализ принадлежности к парадигме



2. Работа с текстами хрестоматий – анализ принадлежности к школам и их методологической специфики



3. Работа с монографиями – анализ методологической позиции





# базы данных научной периодики

- ▣ <http://psyabstracts.com/>
- ▣ <http://cufts.library.spbu.ru/CJDB/SPBGU/browse>

# Хрестоматии

1. Психология личности в трудах отечественных психологов / Под ред. Л.В. Куликова. СПб., 2000.
2. Психология личности в трудах зарубежных психологов / Под ред. А.А. Реана СПб., 2000. э
3. Психология личности: В 2 т. / Под. ред. Д.Я. Райгородского. Самара, 2000.



# Хрестоматии

- Психология личности/  
Под ред. Ю.Б. Гиппенрейтер.,  
А.А. Пузыря, В.В. Архангельской  
М.: АСТ, 2009

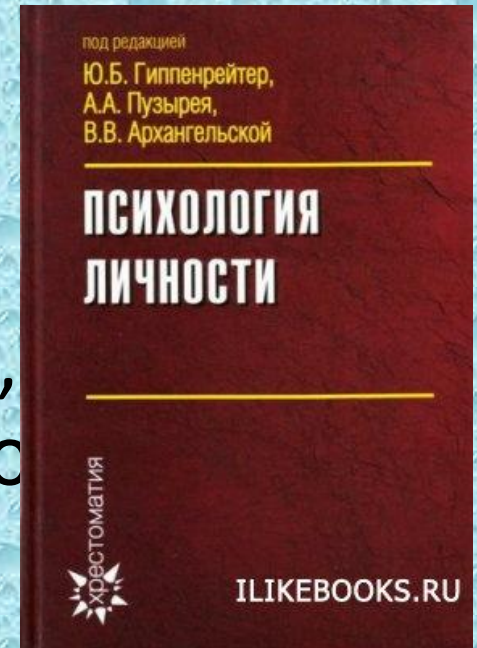



# Формирование навыков работы с первоисточниками

- вычленение основной **мысли автора**,
- умение корректно **сформулировать** данную мысль **своими словами**
- и **подтвердить** ее соответствующей **цитатой** на первоисточник
- умение корректно **оформить ссылки** на первоисточник.



# Учебники:

- Нуркова В.В., Березанская Н.Б.  
Психология: учебник. 2-е изд.  
– М.: Высшее образование, 2008.

## Учебники по теориям личности:

- Фрейджер Р., Фейдимен Дж. Большая книга психологии. Личность. Теории, упражнения, эксперименты. СПб., 2008 (или др. изд)



# Учебники по теориям личности:

- Аверин В.А.  
Психология личности:  
Учеб. пособие. СПб., 2001



- Коржова Е.Ю.  
Психология личности: типологии  
теоретических моделей  
СПб, 2004

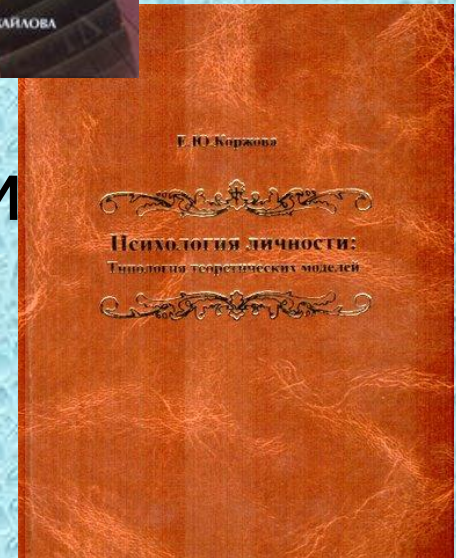

# Семестровое курсовое задание. Работа с монографиями авторов теорий личности

1. Выбрать одну теорию личности **зарубежного** и одну **отечественного** психолога.
2. Найти **монографии** данных авторов, в которых их теория личности представлена наиболее полно.
3. Подготовиться к дальнейшей работе с первоисточниками (☺ прочитать)



2. Проанализировать и найти **ответы** на следующие три вопроса по монографиям выбранных авторов:

1) представление данного автора о **природе и назначении человека**, лежащее в основе его теории личности  
*(Что такое человек? Каким он должен стать?);*

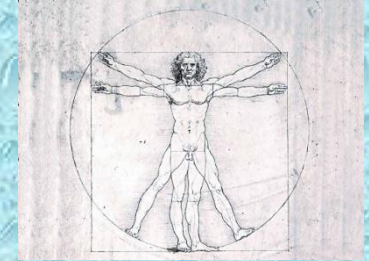

2) представление автора о **факторах, препятствующих и способствующих** реализации человека в мире;  
*(Что ему мешает стать таким, как должен?  
Что помогает?)*



3) специфика **психологических методов** исследования, коррекции и помощи человеку  
*(Что может предложить психология?)*





3. Подготовить ответ на данные вопросы к экзамену в письменном виде по следующей схеме:

1) указать **первоисточник**, по которому подготовлен ответ (привести выходные данные работы);

2) кратко изложить своими словами **суть позиции автора** по рассматриваемым вопросам (0,5–1 с. на все вопросы);

3) подтвердить высказанную точку зрения **цитатами** из первоисточника, указав точные **ссылки**.

# Философия и психология



Лихачев Д.С.



Померанц Г.С.