



# Правовое регулирование денежного обращения.

1. Понятие денежной системы, ее элементы
2. Правовые основы денежного обращения. Виды денежного обращения: наличное, безналичное. Правовое регулирование кассовых операций. Правила ведения кассовых операций (общие положения). Формы безналичных расчетов.
3. Электронные деньги



функционирование финансовой системы в материальном смысле обеспечивается движением наличных денег и безналичными расчетами.

денежное обращение необходимо рассматривать в качестве института  
Общей части финансового права.

объектом финансовых правоотношений являются деньги.

Таким образом, нормы, регулирующие порядок обращения денежных средств, оказывают непосредственное влияние на состояние и развитие бюджетных, налоговых, страховых, валютных и иных отношений, которые возникают в процессе финансовой деятельности государства, а также муниципальных образований.

В ходе своего развития человечество прошло путь от товарообмена к товарно-денежным отношениям, всеобщим эквивалентом которых стали деньги, а государство, управляя экономическими и социальными процессами, вело учет доходов и расходов в денежной форме, образуя при этом различные денежные фонды.



*«Деньги - это шестое чувство,  
позволяющее нам наслаждаться  
пятью остальными»*

*Оноре де Бальзак*

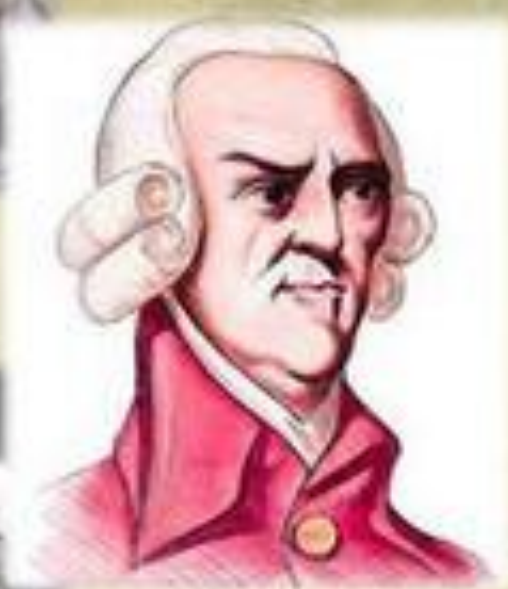

*«Деньги - колесо обращения»*

*А. Смит*



*«Деньги - всеобщий эквивалент»*

*К. Маркс*

 MyShared

# Деньги – это:

Средство оплаты труда и услуг,  
средство измерения стоимости  
и средство сохранения  
(накопления) стоимости

Эдвин Дж.  
Долан

Единственный товар, из которого  
нельзя извлечь пользу иначе, чем  
избавившись от них.

Макконелл  
К.Р., Брю С.  
Л.

**ДЕНЬГИ**

**Всеобщий эквивалент в  
экономике; товар, на  
который можно  
обменять любой другой  
товар**



## Главная характеристика денег – всеобщий эквивалент

- Любой товар может быть выражен в определенном количестве товара, который признан эквивалентом, например, в шкурках белок
  - Мешок муки = 3 шкуркам белок



Деньги

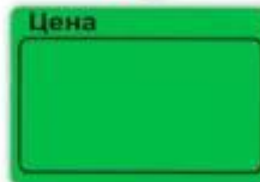

**Мера  
СТОИМОСТИ**

**Мировые  
деньги**

**Средство  
обращения**

**Функции  
денег**

**Средство  
накопления**

**Средство  
платежа**





# Функции денег

(Марксистская теория денег)

**1. Мера стоимости**

**2. Средство обращения**

**3. Средство образования сокровищ**

**4. Средство платежа**

**5. Мировые деньги**

# Мера стоимости

Разнородные товары сравниваются и обмениваются между собой на основании установки эквивалента обмена этих товаров на деньги. У товаров появляется цена, поэтому каждый из них можно измерить, сравнивая с эталоном. Деньги также используются при регистрации стоимостного выражения какого-либо экономического параметра или записи обязательств.



## ФУНКЦИИ ДЕНЕГ

### Мера стоимости

товар «А» - цена - 100 рублей

товар «Б» - цена - 10 рублей.

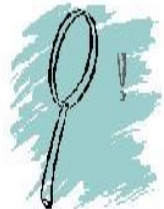

100 рублей = 1 единица товара «А»

100 рублей = 10 единиц товара «Б».

# Средство обращения.



ФУНКЦИИ ДЕНЕГ

Средство обращения



Деньги используются в качестве посредника в обращении товаров. Под средством обращения понимается особый вид товара, который покупатель передаёт продавцу, приобретая товар или услугу. Для определения степени лёгкости, с которой любой вид активов может быть превращён в принятое в экономике средство обращения, используется понятие ликвидности.

# Средство накопления.

Функцию средства накопления выполняют деньги, непосредственно не участвующие в обороте. Деньги как средство накопления позволяют переносить покупательную способность из настоящего в будущее. Однако, покупательная способность зависит от инфляции.



ФУНКЦИИ ДЕНЕГ

Средство  
накопления



# Средство платежа.



ФУНКЦИИ ДЕНЕГ

Средство платежа



Выданные (накопленные, начисленные) долги и другие обязательства удобно учитывать и требовать погашения в денежной форме. Данную функцию деньги выполняют также при денежных отношениях с финансовыми органами.

# Функция мировых денег.



Троявляется во взаимоотношениях между странами или юридическими и физическими лицами, находящимися в разных странах. До XX века роль мировых денег играли благородные металлы, в первую очередь золото. В этом случае, как писал К.Маркс, «деньги сбрасывают с себя национальные мундиры». В наши дни эту роль выполняют некоторые национальные валюты - доллар США, фунт стерлингов, евро.

# Функция мировых денег

Деньги в данной функции выполняют три основных задачи:

Служат всеобщим  
платежным средством

используются для  
международных  
расчетов

Служат всеобщим  
покупательным  
средством

используются при  
покупке товаров в  
других странах за  
наличные деньги

Служат материализацией  
общественного богатства

являются  
средством  
перенесения  
богатства из одной  
страны в другую

# ДЕНЕЖНОЕ ОБРАЩЕНИЕ

- **ДЕНЕЖНОЕ ОБРАЩЕНИЕ** - движение денег во внутреннем экономическом обороте и в структуре внешнеэкономических связей страны, в наличной и безналичной форме, обслуживающее оборот товаров (услуг) и нетоварные расчеты. Выступает средством распределения, обращения и обмена общественного продукта. Базовыми категориями денежного обращения являются: денежная единица, денежная масса, денежная система и денежно-кредитная политика. Денежное обращение как экономическое явление включает в себя основные сущностные характеристики денег, механизмы и способы использования денег для содействия экономическому и социальному развитию страны.





**Денежная система** — это форма государственной организации денежного обращения.

Денежная система складывается исторически в каждой стране.

### **Элементы денежной системы:**

национальная денежная единица, принятая в качестве масштаба цен;

виды денежных знаков (денежные билеты и монеты), порядок их выпуска в обращение (эмиссия);

методы организации обращения;

порядок, ограничения и регулирования денежного обращения.

# 1) Национальная или международная денежная единица — название денег в стране или в группе стран.

**Денежная единица** — это принятое в данной стране название денег (доллар, марка, рубль, йена, юань, бат, тугрик, ит.д.) или же применяемое в международной валютной системе название денег (евро, СДР и т. п.). Все денежные единицы делятся на более мелкие части: рубль равен 100 копейкам, доллар или евро равны 100 центам.

Денежная единица — это денежный знак (рубль/100 копеек), который применяется для соизмерения и выражения цен товаров (1 доллар — 100 центов).

**Масштаб цен** означает меру выражения стоимости при реализации или оценке каких-либо благ в денежных единицах данной страны. Масштаб цен — это способ соизмерения покупательных способностей или стоимостей товаров, другими словами, через масштаб цен проявляется функция денег как меры стоимости.

Масштаб цен — это мера выражения стоимостей товаров.

II) **Виды денег** — это номиналы банкнот и монет, которые находятся в обращении. В РФ — денежные билеты, выпускаемые ЦБ.

**Решение о выпуске в обращение новых видов билетов, банкнот и монет принимает совет директоров ЦБ РФ. Он же утверждает номиналы и образцы новых денежных знаков.**

**Описание денежных знаков публикуется. Все денежные знаки выпускаются как законное платежное средство.**



### III) Методы организации обращения

1. Организацией наличного обращения монопольно занимается ЦБ РФ. Для этого ЦБ проводит следующие мероприятия:

2. При организации безналичных расчетов ЦБ РФ осуществляет координацию, регулирование и лицензирование, организацию расчетных систем, устанавливает правила, формы, сроки и стандарты осуществления безналичных расчетов организациями и банками через свою расчетную систему. ЦБ РФ осуществляет межбанковские расчеты. Банки России имеют корреспондентские счета, что позволяет вести банковское обслуживание кредитных организаций. Регулирование осуществляется с помощью денежного обращения.

# Функции Банка России по эмиссии денег

- прогнозирование и организация производства, перевозки и хранения банкнот и монеты;
- создание резервных фондов банкнот и монеты;
- утверждение правил хранения, перевозки и инкассации наличных денег для кредитных организаций;
- установление признаков платежеспособности денежных знаков, порядка замены поврежденных денежных знаков и их уничтожение;
- определение порядка ведения кассовых операций

## IV) Порядок, ограничения и регулирования денежного обращения

Осуществляется государственно-кредитным аппаратом (ЦБ РФ, Минфин, казначейство и т. д.).

**Главная задача государства при регулировании денежного обращения — обеспечение стабильности денежной единицы путем:**

проведения соответствующей фискальной политики;

контроля за предложением денег и за скоростью кредитования.

В ходе регулирования денежного обращения принимаются как юридические так и экономические инструменты и методы регулирования.

Под правовым регулированием денежного обращения страны понимают совокупность правовых норм, инструментов и методов, их представляющих, обеспечивающих эффективное, безопасное функционирование денежного обращения государства, адекватное потребностям хозяйствующих субъектов национальной экономики.

Главными *задачами* правового регулирования денежного обращения в России являются:

обеспечение четкого разделения правовых полномочий и ответственности в сфере денежного обращения между Президентом РФ, законодательной и исполнительной властями;

поддержание необходимого темпа роста денежной массы в обращении и правильного соотношения между наличным и безналичным денежным обращением с целью стабильного и эффективного функционирования экономики страны;

обеспечение законодательной и исполнительной власти правовыми нормами и инструментами, позволяющими оперативно регулировать и контролировать денежное обращение в стране.

# Закон денежного обращения

Экономический закон, который определяет количество денег, необходимых для обращения.

$$K = \frac{\sum T_{pr} Y - \sum T_{cr} + \sum T_{r/cr} - \sum T_c}{O}$$

- $K$  — количество денег в обращении;
- — сумма цен товаров, подлежащих реализации;
- — сумма цен товаров, платежи по которым выходят за рамки данного периода;
- — сумма цен товаров, проданных в прошлые периоды, сроки платежей по которым наступили;
- — сумма взаимопогашенных платежей;
- $O$  — скорость оборота денежной единицы.



Закон денежного обращения устанавливает количество денег, нужное для выполнения ими функций средства обращения и средства платежа.

Необходимое количество денег, потребное для выполнения функций денег как средства обращения, зависит от трех факторов:

- скорость обращения
- приращение (увеличение) тарифов и товаров
- приращение цен и услуг
- и товаров

Суть Закона ДО состоит в том, что количество денег в обращении прямо пропорционально сумме всех товаров и обратно пропорционально скорости оборота денег.

# Регулирование денежного обращения в стране осуществляется с помощью

## Денежная реформа

полное или частичное преобразование денежной системы, проводимое государством с целью стабилизации и укрепления денежного обращения.

В результате денежных реформ 1922-1924г. в СССР сложилась новая денежная система, которая с некоторыми изменениями просуществовала до начала 1990 г.

Было изменено название денежной единицы. На основании денежной реформы 1947 г. денежной единицей СССР стал рубль.

## Деноминация (одна из форм денежной реформы)

Изменение нарицательной стоимости денежных знаков при одновременном соответствующем изменении цен

является технической операцией, выражающейся в замене старых денег новыми с приравниванием одной денежной единицы в новых знаках к большему количеству рублей в старых знаках.  
(зачеркивание нулей)

Деноминацию рубля с 1 января 1998 г. нельзя считать денежной реформой. Целью проводимой деноминации было решение технических задач: упорядочение денежного обращения, облегчение учета и расчетов в стране

Правоотношения в сфере права денежного обращения обладают следующими особенностями:

1. они возникают в процессе финансовой деятельности государства;

2. обязательной стороной таких отношений является государство;

3. они возникают по поводу денег;

4. права и обязанности участников отношений, регулируемых правом денежного обращения, опосредуются не договором, а нормативным правовым актом, предусматривающим основания возникновения, изменения и прекращения указанных отношений;

5. наличие властных полномочий у органа, выступающего участником правоотношений в сфере права денежного обращения от имени государства.

Правоотношение в сфере права денежного обращения, как и любое другое правоотношение, имеет трехзвенную структуру: субъект, объект и содержание указанного правоотношения.

Субъектом правоотношения в сфере права денежного обращения признается реальный участник конкретного отношения, наделенный правами и обязанностями.

В такие правоотношения государство вступает посредством своих уполномоченных органов. В качестве другой стороны могут быть иные государственные органы, субъекты Российской Федерации, муниципальные образования, их органы, физические и юридические лица, иностранные государства и международные организации.

Объект правоотношений – это то, на что направлена деятельность субъектов, то, по поводу чего такие правоотношения складываются. Объектом правоотношений в сфере права денежного обращения выступают деньги, которые могут существовать в наличной или безналичной форме, в форме иностранной или национальной валюты.

ание правоотношений в сфере права денежного обращения составляют субъективные обязанности его участников. Права и обязанности участников указанных правоотношений взаимосвязаны и взаимообусловлены. Это означает, что праву одной стороны корреспондирует обязанность другой стороны, и наоборот. Таким образом, это значит, что права и интересы одних участников правоотношений в сфере права денежного обращения могут быть реализованы через права другой стороны.

правоотношения в сфере права денежного обращения характеризуются неравенством сторон. Это обусловлено наличием властных полномочий у органа, выступающего в качестве участника правоотношений от имени государства. Такие органы имеют право издавать предписания, обязательные для иных участников правоотношений.

Права и обязанности сторон закрепляются в законах и иных нормативных правовых актах, а их соблюдение гарантируется силой государственного принуждения.

# Денежное обращение – это движение денег

## Формы денежного обращения

Обращение наличных денег

Безналичное денежное обращение



# **Учет кассовых операций**



# Указание ЦБ РФ от 7 октября 2013 г. № 3073-У

устанавливает лимит наличных расчетов деньгами между юридическими лицами в 2016 году.

Максимальный размер расчетов наличными деньгами составляет **100 000 руб.** Это ограничение распространяется на

Расчеты с участием граждан осуществляются без ограничения суммы. То есть компания или предприниматель вправе получать или передавать гражданам наличные суммы без ограничений и лимит расчетов на них не соблюдать.

Наличные без ограничения **МОЖНО** расходовать в случае:

- выплаты при увольнении работника
- выплаты в пользу физических лиц
- выплаты в пользу физических лиц в соответствии с законодательством Российской Федерации

**Счет 50  
Касса**



**Приходные**

**кассовые операции**

**Расходные**



**кассовые**

**операции**

**"Положение о порядке ведения кассовых операций и правилах хранения, перевозки и инкассации банкнот и монеты Банка России в кредитных организациях на территории Российской Федерации" (утв. Банком России 24.04.2008 N 318-П) (ред. от 16.02.2015) (Зарегистрировано в Минюсте России 26.05.2008 N 11751)**

Положение в целях организации на территории Российской Федерации наличного денежного обращения в соответствии с требованиями Федерального [закона](#) "О Центральном банке Российской Федерации (Банке России), Федерального [закона](#) "О банках и банковской деятельности" определяет порядок ведения кассовых операций с валютой Российской Федерации в виде банкнот и монеты Банка России (далее - наличные деньги) при осуществлении банковских операций и других сделок, порядок работы с вызывающими сомнение в платежеспособности денежными знаками Банка России (далее - сомнительные денежные знаки Банка России), неплатежеспособными, не имеющими признаков подделки денежными знаками Банка России (далее - неплатежеспособные денежные знаки Банка России), денежными знаками Банка России, наличие признаков подделки которых не вызывает сомнения у кассового работника кредитной организации (далее - имеющие признаки подделки денежные знаки Банка России), а также устанавливает правила хранения, перевозки и инкассации наличных денег в кредитных организациях на территории Российской Федерации.



Указание ЦБ от 11 марта 2014 года №3210-У «О порядке ведения кассовых операций юридическими лицами и упрощённом порядке ведения кассовых операций индивидуальными предпринимателями и субъектами малого предпринимательства».

# Виды кассовых операций :

- Расходными операциями кассовыми называются операции, связанные с денежными операциями, осуществляемыми в кассу из любых источников.

К расходным кассовым операциям относятся:

выплата аванса и заработной платы сотрудникам

выдача командировочных и представительских расходов

выдача наличных средств на хозяйственные нужды

передача денег в банк

выплаты социального характера

# Понятие кассовой операции

Кассовые операции включают в себя

прием

выдачу

хранение

пересчет денежной наличности,

а также:

заполнение

ведение

прием

выдачу документов, которые сопровождают денежные операции.

Любая организация, ведущая кассовые операции, должна соблюдать определенный ею кассовый лимит:

Объем денежных средств, который свободно может храниться (не накапливаться!) в кассе.

Если этого не сделать, лимит остатка наличных денег в кассе будет считаться нулевым, то есть все наличные, поступившие в кассу, на конец дня необходимо внести на банковский счет.

В Указании  
№ 3210-У  
предложены  
две  
формулы  
для расчета  
предельно  
допустимого  
остатка  
наличности:

$$L = R / P \times Nn$$

$$L = V / P \times Nc$$



# выбираем формулу расчета

## по наличной выручке

- $L = V / P \times Nc$ , где:
- $L$  – лимит остатка наличных денег (руб.);
- $V$  – объем наличной выручки;
- $P$  – расчетный период (рабочие дни), за который учитывается объем поступлений наличных денег за проданные товары, выполненные работы, оказанные услуги. Здесь могут учитываться периоды пиковых объемов наличных поступлений, а также динамика объемов поступлений наличности за аналогичные периоды прошлых лет. Расчетный период составляет не более 92 рабочих дней юридического лица;
- $Nc$  – период времени между днями сдачи в банк поступившей наличной выручки: от 1 до 7 рабочих дней, а при расположении юридического лица в населенном пункте, в котором отсутствует банк, – до 14 рабочих дней.

## по расходованию денежных средств

- $L = R / P \times Nn$ , где:
- $L$  – лимит остатка наличных денег (руб.);
- $R$  – объем выдач наличных денег, за исключением сумм, предназначенных для выплаты заработной платы, стипендий и других выплат работникам.
- $P$  – расчетный период, определяемый юридическим лицом, за который учитывается объем выдач наличных денег в рабочих днях (при его определении могут учитываться периоды пиковых объемов выдач наличных денег, а также динамика объемов выдач наличных денег за аналогичные периоды прошлых лет; расчетный период составляет не более 92 рабочих дней юридического лица);
- $Nn$  – период времени между днями получения по денежному чеку в банке юридическим лицом наличных денег, за исключением сумм наличных денег, предназначенных для выплат заработной платы, стипендий и других выплат работникам, в рабочих днях. Указанный период времени не должен превышать семи рабочих дней, а при расположении юридического лица в населенном пункте, в котором отсутствует банк, - четырнадцати рабочих дней.

Накопление  
юридическим  
лицом наличных  
денег в кассе  
сверх  
установленного  
лимита остатка  
наличных денег  
допускается:

- в дни выплаты заработной платы, стипендий, выплат социального характера. Продолжительность срока выдачи наличных денег по выплатам заработной платы, стипендий и другим выплатам не может превышать пяти рабочих дней (включая день получения наличных денег с банковского счета на указанный выдатель).
- в выходные, нерабочие праздничные дни в случае ведения юридическим лицом в эти дни кассовых операций.

В других случаях накопление юридическим лицом наличных денег в кассе сверх установленного лимита остатка наличных денег не допускается.

Индивидуальные предприниматели, субъекты малого предпринимательства лимит остатка наличных денег могут не устанавливать.

Кассовые операции ведутся кассовым или иным работником, определенным руководителем юридического лица.

Руководитель также может выполнять данные функции, что подтверждено п. 4 Указания № 3210-У.

Кассовые документы оформляются:

бухгалтерского учета.  
услуг по ведению  
договоры об оказании  
контрактом заключаемым  
с физическим лицом, с  
• юридическим лицом;  
должностным лицом  
документе, или  
распорядителем  
определенным в  
том числе кассиром),  
должностным лицом (в  
• другом или иным

сторонний бухгалтер подписывать кассовые документы не вправе: на это уполномочены (в силу п. 4.3 Указания № 3210-У) только главный бухгалтер или бухгалтер (при их отсутствии – руководитель), а также кассир.

Хранение документов, оформленных на бумажном носителе или в электронном виде, организуется руководителем.

Документы, предусмотренные Указанием, могут оформляться на бумажном носителе или в электронном виде.

Документы на бумажном носителе оформляются от руки или с применением технических средств, предназначенных для обработки информации, включая персональный компьютер и программное обеспечение и подписываются собственноручными подписями.

В документы, оформленные на бумажном носителе, за исключением кассовых документов, допускается внесение исправлений, содержащих дату исправления, фамилии и инициалы, а также подписи лиц, оформивших документы, в которые внесены исправления.

Документы в электронном виде оформляются с применением технических средств с учетом обеспечения их защиты от несанкционированного доступа, искажений и потерь информации.

Документы, оформленные в электронном виде, подписываются электронными подписями в соответствии с требованиями Федерального [закона](#) от 6 апреля 2011 года N 63-ФЗ "Об электронной подписи"

Кассовые операции оформляются приходными кассовыми ордерами, расходными кассовыми ордерами.

Поступающие в кассу наличные деньги и выдаваемые из кассы наличные деньги юридическое лицо учитывает в кассовой книге.

В конце рабочего дня кассир сверяет данные, содержащиеся в кассовой книге с данными кассовых документов, выводит в кассовой книге сумму остатка наличных денег и проставляет подпись.

Если в течение рабочего дня кассовые операции не проводились, записи в кассовую книгу не осуществляются. Контроль за ведением кассовой книги осуществляет главный бухгалтер (при его отсутствии - руководитель).

## Кассовая книга, форма №КО-4

Отчётный период: 2014



## I. Кассовые операции

Редактирование раздела

Новая запись

Удалить запись

Очистить раздел

Сквозная нумерация

Инкассация

Поиск документов с 01.04.14 по 30.04.14 Начать

N	Дата	Номер докумен	Приход	Расход
295	29.04.14	ПКО №800	17144.50	-
296	29.04.14	ПКО №791	45000.00	-
297	30.04.14	ПКО №809	16653.50	-
298	30.04.14	ПКО №712	-	90500.
299	30.04.14	ПКО №806	12175.50	-
300	30.04.14	ПКО №711	-	7119.0
301	30.04.14	ПКО №710	-	5483.6
302	30.04.14	ПКО №805	28000.00	-
303	30.04.14	ПКО №709	-	10925.
304	30.04.14	ПКО №708	-	7053.2
305	30.04.14	ПКО №707	-	1670.0
306	30.04.14	ПКО №706	-	6995.2
307	30.04.14	ПКО №705	-	4375.7
308	30.04.14	ПКО №804	155.00	-
309	30.04.14	ПКО №704	-	3360.0
310	30.04.14	ПКО №703	-	1529.5
311	30.04.14	ПКО №801	50000.00	-
312	30.04.14	ПКО №702	-	21001.
313	30.04.14	ПКО №701	-	4053.0

Редактирование записи в кассовой книге

Дата первичного документа: 30.04.14

Номер документа: ПКО №701

Получил / Выдал: Расходный кассовый ордер: Саратовский хлебоком-т им.Стружкина

Номер счета: 51

Приход: 0.00

Расход: 4,053.02

Редактировать Отменить

v.1.0.0

Записать

Закреть

О программе

Печать ПКО/РКО

Показать документ

Показать итоги

Поиск записи по дате:

27.04.15

Найти

ТА:



Унифицированная форма № КО-1  
 Утверждена постановлением Госкомстата  
 России от 18.08.98 № 88

**ЗАО «Фрегат»**

(организация)

(структурное подразделение)

Форма по ОКУД  
 по ОКПО

Код
0310001
52564479

**ПРИХОДНЫЙ КАССОВЫЙ ОРДЕР**

Номер документа	Дата составления
<b>18</b>	<b>05.11.2009</b>

Дебет	Кредит			Сумма, руб. коп.	Код целевого назначения
	код структурного подразделения	корреспондирующий счет, субсчет	код аналитического учета		
50	—	71	—	450-00	—

Принято от Никифорова Н.С.

Основание: Возврат остатка неиспользованного аванса

Сумма Четыреста пятьдесят (прописью) руб. 00 коп.

В том числе Без НДС

Приложение \_\_\_\_\_

Главный бухгалтер Петрова (подпись) Н.В. Петрова (расшифровка подписи)

Получил кассир Воронова (подпись) Т.Н. Воронова (расшифровка подписи)

**ЗАО «Фрегат»**

(организация)

**КВИТАНЦИЯ**

к приходному кассовому ордеру № 18  
 от "05" ноября 2009 г.

Принято от Никифорова Н.С.

Основание: Возврат остатка неиспользованного аванса

Сумма 450 руб. 00 коп. (цифрами)

Четыреста пятьдесят (прописью)

руб. 00 коп.

В том числе Без НДС

" 05 " ноября 2009 г.

МП (штампа)

Главный бухгалтер Петрова (подпись) Н.В. Петрова (расшифровка подписи)

Кассир Воронова (подпись) Т.Н. Воронова (расшифровка подписи)

Л и н и я   о т р е з а

ООО "Люмьер"

организация

структурное подразделение

Форма по ОКУД  
по ОКПО

Коды

0310002

18075761

РАСХОДНЫЙ КАССОВЫЙ ОРДЕР

Номер документа

Дата составления

80

09.08.02

Дебет					Сумма, руб. коп	Код целевого назначения	
код структурного подразделения	корреспондирующий счет, субсчет	код аналитического учета	Кредит				
-----	71	-----	50	3000-00	-----		

Выдать Молчалиной Ирине Васильевне  
фамилия, имя, отчество

Основание: На хозяйственные нужды

Сумма Три тысячи  
прописью

руб. 00 коп.

Приложение Служебная записка главного бухгалтера от 6 августа 2002 года

Руководитель организации директор  
должность подпись расшифровка подписи

Главный бухгалтер Мухин В.В.  
подпись расшифровка подписи

Получил Три тысячи  
сумма прописью

руб. 00 коп.

"09" августа 2002 года Подпись \_\_\_\_\_

По пропуск № 50605, выданный отделом кадров ООО "Люмьер" 14 декабря 2001 года  
наименование, номер, дата и место выдачи документа,

Выдал кассир \_\_\_\_\_ удостоверяющего личность получателя  
подпись Чернова Е.Н.  
расшифровка подписи

Кассир выдает наличные деньги после проведения идентификации получателя наличных денег по предъявленному им паспорту или другому документу удостоверяющему личность, либо по доверенности и документу, удостоверяющему личность.

Выдача наличных денег осуществляется кассиром непосредственно получателю наличных денег, указанному в расходном кассовом ордере (расчетно-платежной ведомости, платежной ведомости) или в доверенности.

# Налично-денежное обращение

Наличные деньги используются:

- для кругооборота товаров и услуг;
- для расчетов, не связанных непосредственно с движением товаров и услуг, а именно; расчетов по выплате заработной платы, премий

Налично-денежный оборот включает движение всей налично-денежной массы за определенный период времени между:

- населением и юридическими лицами,
- физическими лицами,
- юридическими лицами,
- населением и государственными органами,
- юридическими лицами и государственными органами.

Налично-денежное движение осуществляется с помощью различных видов денег: банкнот, металлических монет и т.д.

A collage of financial symbols including credit cards, coins, and banknotes. The background features a green credit card with a pink butterfly, a gold coin, a blue banknote, and a red MasterCard logo. The text "Безналичные расчеты" is overlaid in the center.

# Безналичные расчеты

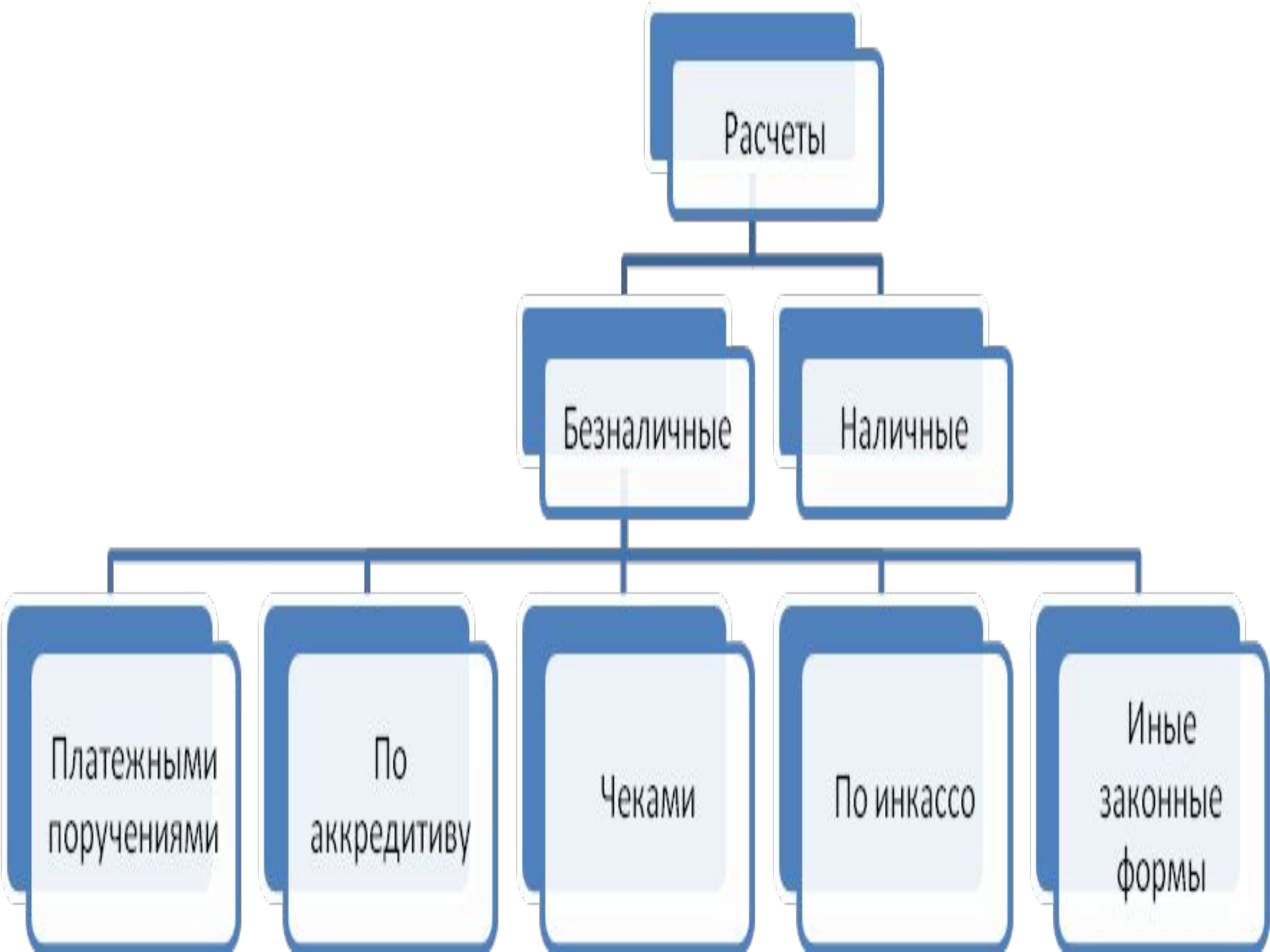

Безналичным денежным обращением называется сумма платежей, осуществляемая путем перечисления денежных средств по банковским счетам в безналичной форме, т. е. в форме записей на счетах.

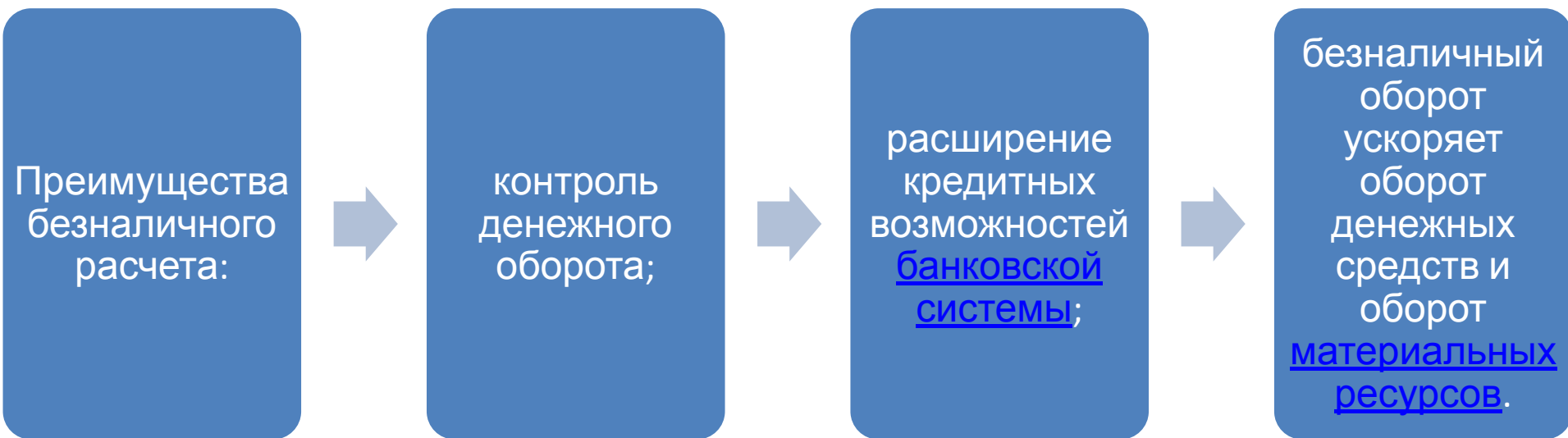

Значение безналичных расчетов велико, так как:

безналичные расчеты способствуют концентрации денежных ресурсов в банках. Временно свободные денежные средства предприятий, хранящиеся в банках, являются одним из источников кредитования;

безналичные расчеты способствуют нормальному кругообороту средств в экономике;

четкое разграничение безналичного и наличного денежного оборотов создает условия, облегчающие планирование денежного обращения и безналичного денежного оборота. Расширение сферы безналичного оборота позволяет более точно определять размеры эмиссии и изъятия наличных денег из обращения.



Правила проведения безналичных расчетов устанавливаются Центральным банком РФ.

Для осуществления безналичных расчетов кредитными организациями открываются счета клиентов и заключается договор между банком и клиентом.

Для проведения межбанковских безналичных расчетов банки открывают в других банках корреспондентские счета. Кроме того, для проведения межбанковских расчетов и других операций каждый банк имеет в ЦБ РФ корреспондентский счет.

Клиенты банка имеют право открывать в любом банке без ограничения следующие виды банковских счетов:

**расчетный счет.** Он открывается коммерческими предприятиями и организациями, которые осуществляют свою деятельность по принципу самоокупаемости. В случае открытия нескольких расчетных счетов выделяется один из них, который будет называться «расчетный счет по основной деятельности»;

**текущие счета.** Открываются юридическими лицами, предприятиями, организациями, учреждениями, финансирование деятельности которых идет из бюджета. Это некоммерческие организации (школы, институты и т. д.);

# Нормативные акты: Формы безналичных расчетов

"Гражданский кодекс Российской Федерации (часть вторая)  
Статья 862. Формы безналичных  
расчетов

"Положение о правилах осуществления перевода денежных средств"  
(утв. Банком России 19.06.2012 N 383-П)  
(ред. от 19.05.2015)

"Гражданский кодекс Российской Федерации (часть вторая)" от 26.01.1996 N 14-ФЗ (ред. от 29.06.2015) (с изм. и доп., вступ. в силу с 01.07.2015) Статья 862. Формы безналичных расчетов

1. При осуществлении безналичных расчетов допускаются расчеты платежными поручениями, по аккредитиву, чеками, расчеты по инкассо, а также расчеты в иных формах, предусмотренных законом, установленными в соответствии с ним банковскими правилами и применяемыми в банковской практике обычаями

2. Стороны по договору вправе избрать и установить в договоре любую из форм расчетов, указанных в [пункте 1](#) настоящей статьи.

"Положение о правилах осуществления перевода денежных средств" (утв. Банком России 19.06.2012 N 383-П) (ред. от 19.05.2015) (Зарегистрировано в Минюсте России 22.06.2012 N 24667)

Перевод денежных средств осуществляется в рамках следующих форм безналичных расчетов:

расчетов платежными поручениями;

расчетов по аккредитиву;

расчетов инкассовыми поручениями;

расчетов чеками;

расчетов в форме перевода денежных средств по требованию получателя средств (прямое дебетование);

расчетов в форме перевода электронных денежных средств.

# РАСЧЕТЫ ПЛАТЕЖНЫМИ ПОРУЧЕНИЯМИ

- При расчетах платежными поручениями банк обязуется по поручению плательщика за счет средств, находящихся на его счете, перевести определенную денежную сумму на счет указанного плательщиком лица в этом или в ином банке в срок, предусмотренный законом, *если более короткий срок не предусмотрен договором банковского счета либо не определяется обычаями делового оборота* (п.1 ст.863 ГК).



# Платежное поручение

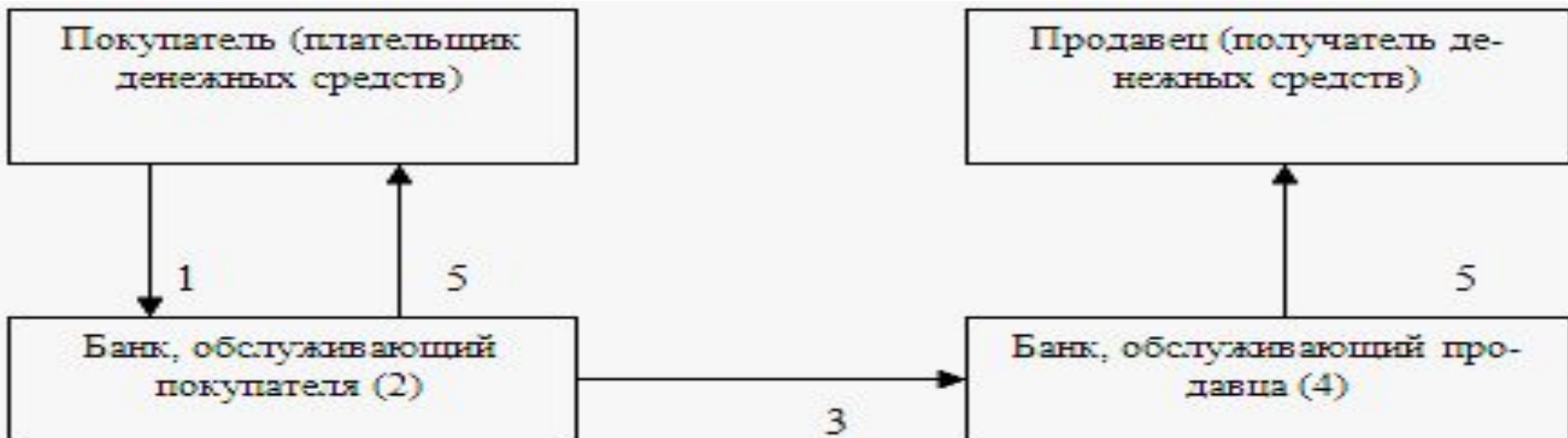

1. покупатель (плательщик денежных средств) предоставляет в банк платежное поручение в четырех (или пяти) экземплярах и получает назад четвертый экземпляр в качестве расписки банка;

2. банк, обслуживающий покупателя, на основании первого экземпляра платежного поручения списывает денежные средства со счета покупателя;

3. банк, обслуживающий покупателя, направляет в банк, обслуживающий продавца, два экземпляра платежного поручения и денежные средства;

4. банк, обслуживающий продавца, используя второй экземпляр платежного поручения, зачисляет денежные средства на счет продавца (получателя денежных средств);

5. банки выдают своим клиентам выписки из расчетных счетов.

# МЕХАНИЗМ РАСЧЕТОВ ПЛАТЕЖНЫМИ ПОРУЧЕНИЯМИ

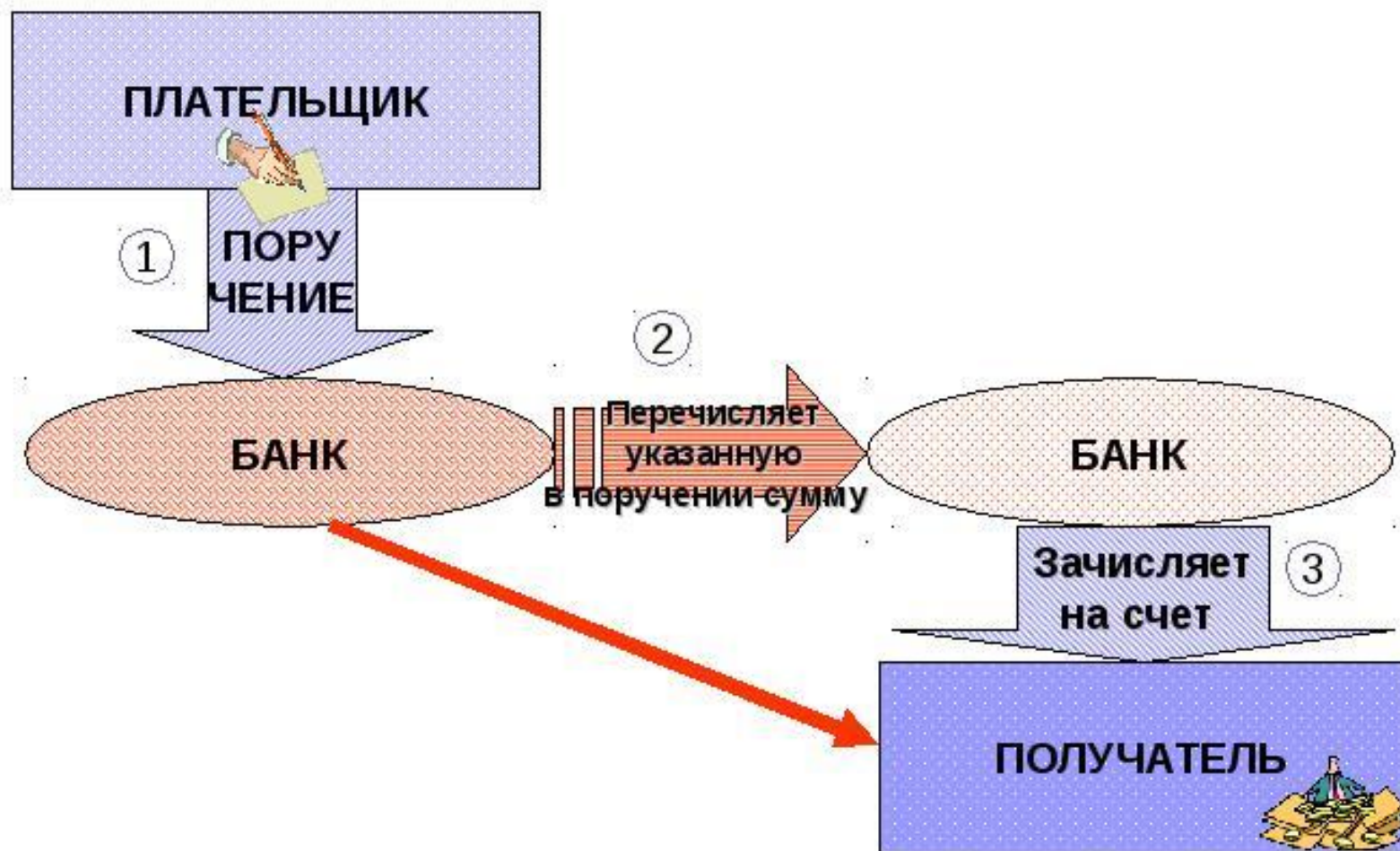



# Инкассовое поручение

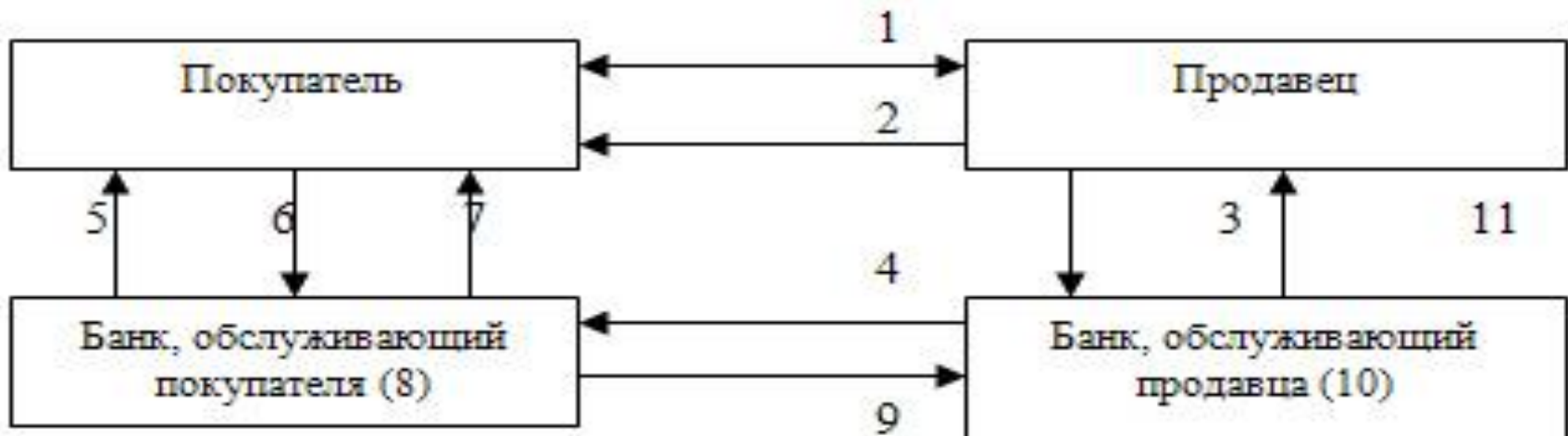

1. заключение договора о поставке товара;

2. отправка товара;

3. предоставление документов на инкассо;

4. поручение на инкассо, т. е. банк продавца пересылает документы банку, обслуживающему покупателя;

5. авизирование (уведомление) покупателя о получении документов;

6. оплата документов (выставление платежного поручения);

7. передача документов покупателю;

8. занесение денежных средств на счет банка продавца;

9. авизирование банка продавца об операции;

10. списание денег со счета банка, обслуживающего продавца, и зачисление их на счет последнего;

11. авизирование продавца о зачислении денег на его расчетный счет.

*Расчеты по инкассо представляют собой банковскую операцию, посредством которой банк (банк-эмитент) по поручению и за счет клиента на основании расчетных документов осуществляет действия по получению от плательщика платежа.*



Для осуществления расчетов по инкассо банк-эмитент вправе привлечь другой банк (исполняющий банк).

Инкассовое  
поручение является  
расчетным документом,  
на основании которого  
производится списание  
денежных средств со  
счетов плательщиков в  
бесспорном порядке.



## Инкассовые поручения применяются:

- 1) в случаях, когда бесспорный порядок взыскания денежных средств установлен законодательством, в том числе для взыскания денежных средств органами, выполняющими контрольные функции;
- 2) для взыскания по исполнительным документам;
- 3) в случаях, предусмотренных сторонами по основному договору, при условии предоставления банку, обслуживающему плательщика, права на списание денежных средств со счета плательщика без его распоряжения.



# Аккредитив

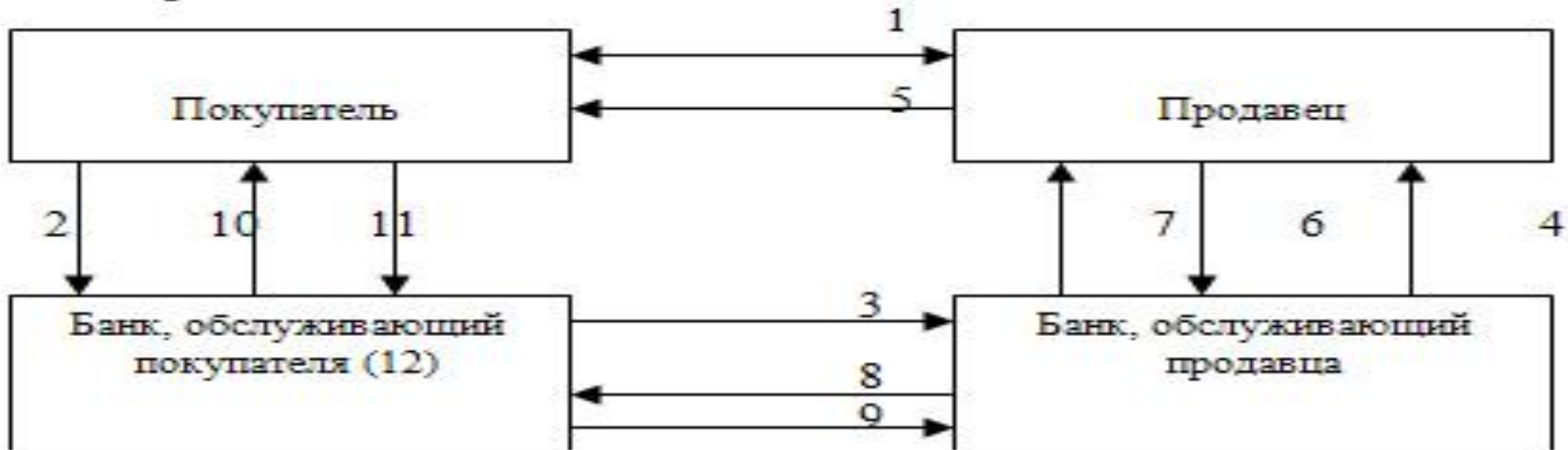

1. заключение договора о поставке товара;

2. покупатель дает поручение банку, обслуживающему его, на открытие аккредитива;

3. авизирование банка, обслуживающего продавца, об открытии аккредитива;

4. авизирование продавца об открытии аккредитива;

5. поставка товара;

6. передача документов;

7. предоставление кредита продавцу;

8. пересылка документов;

9. платеж;

10. передача документов покупателю;

11. акцепт документов;

12. в случае кредита под аккредитив снятие денег со счета покупателя.

# РАСЧЕТЫ ПО АККРЕДИТИВУ

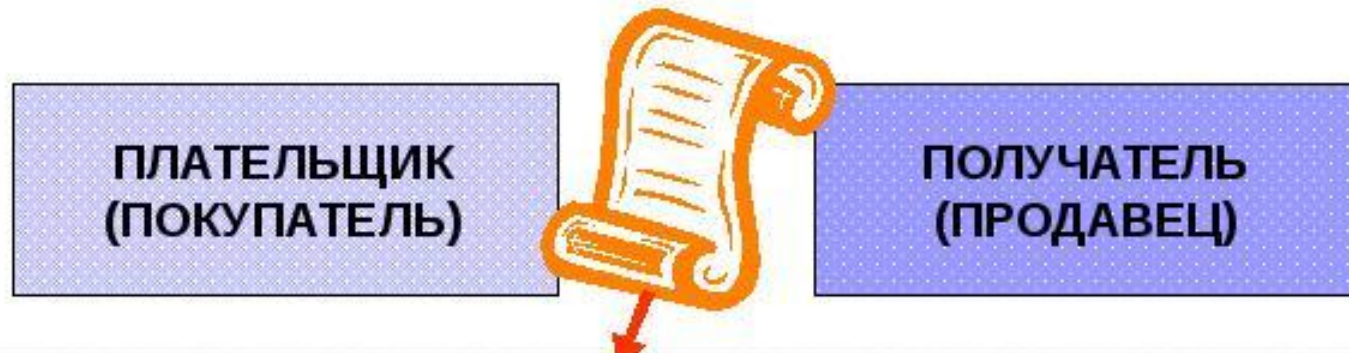

Договор предусматривает аккредитивную форму расчетов

- **Аккредитив – определенная денежная сумма, которая выделяется из денежных средств, имеющихся на счете плательщика, для расчетов с получателем**

- **Суть расчетов по аккредитиву** заключается в том, что банк (банк-эмитент), действующий по поручению плательщика об открытии А. и в соответствии с его указанием обязуется сам произвести платежи, указанные в п.1 ст.867 ГК, либо предоставить полномочие на их осуществление другому банку (исполняющему банку).



**Аккредитив** — это обязательство банка производить по поручению клиента и за его счет платежи физическим и юридическим лицам в пределах суммы и на условиях, указанных в поручении.

## Участники аккредитивных расчетов:

- клиент, который дает поручение банку открыть аккредитив;
- банк, открывающий аккредитив, — банк-эмитент;
- банк, оплачивающий аккредитив, — исполняющий банк;
- лицо, в пользу которого аккредитив открыт.

Аккредитив дает гарантию поставщику, что отгруженный товар будет оплачен в установленный срок.



# СУБЪЕКТНЫЙ СОСТАВ И МЕХАНИЗМ РАСЧЕТОВ ПО АККРЕДИТИВУ



## **Пример использования аккредитива при сделках с недвижимостью**

**Предмет сделки - Оплата стоимости квартиры общей площадью 62 , 3 кв. м, по договору купли - продажи жилой недвижимости**

**Продавец – Сидоров Сидор Сидорович**

**Покупатель - Иванов Иван Иванович**

**Способ оплаты по договору - безотзывный документарный покрытый аккредитив**

**Плательщик по аккредитиву – покупатель недвижимости Иванов Иван Иванович**

**Получатель по аккредитиву – продавец недвижимости Сидоров Сидор Сидорович**

**Банк - эмитент:**

**Исполняющий банк:**

**Сумма аккредитива – 2 000 000-00 рублей.**

**Срок действия аккредитива -**

**Платеж по аккредитиву производится по предъявлению в исполняющий банк следующих документов:**

**Опись документов в произвольной форме в соответствии с Положением Банка России -П с приложением следующих документов:**

- 1. Договор купли - продажи квартиры общей площадью 62 , 3 кв. м, с отметкой органов юстиции о государственной регистрации - 1 нотариально заверенная копия**
- 2. Свидетельство о государственной регистрации прав собственности на имя**

- Банк-эмитент осуществляет списание покрытия со счета платежника на специальный внутренний банковский счет покрытия. После списания покрытия и комиссий за открытие аккредитива со счета Платежника банк-эмитент выпускает аккредитив.
- Надлежаще оформленный аккредитив вручается лично получателю (либо его доверенному лицу) или направляется получателю заказным письмом.
- По получении аккредитива Получатель проверяет его условия на предмет соответствия их условиям, согласованным в договоре, и при отсутствии замечаний, производит поставку товара/услуг на условиях, предусмотренных контрактом.
- После оформления и регистрации документов в органах юстиции Получатель предоставляет комплект документов, предусмотренный условиями аккредитива, в банк-эмитент, который одновременно является и исполняющим банком.
- По получении документов исполняющий банк осуществляет их проверку в срок, не превышающий 7 рабочих дней.
- Если документы соответствуют условиям аккредитива, банк-эмитент списывает деньги со счета покрытия и переводит их Получателю. Если Получатель имеет счет в банке-эмитенте, средства зачисляются на этот счет. Если Получатель не является клиентом банка-эмитента, средства могут быть перечислены в банк получателя платежным поручением в соответствии с условиями аккредитива.
- При отсутствии у Платежника претензий к документам и

Л  
о  
р  
и  
т  
м  
п  
р  
о  
х  
о  
ж  
д  
е  
н  
и  
я  
с  
д  
е  
л  
к  
и

## 2. Использование покрытого аккредитива с исполнением в банке-эмитенте

21

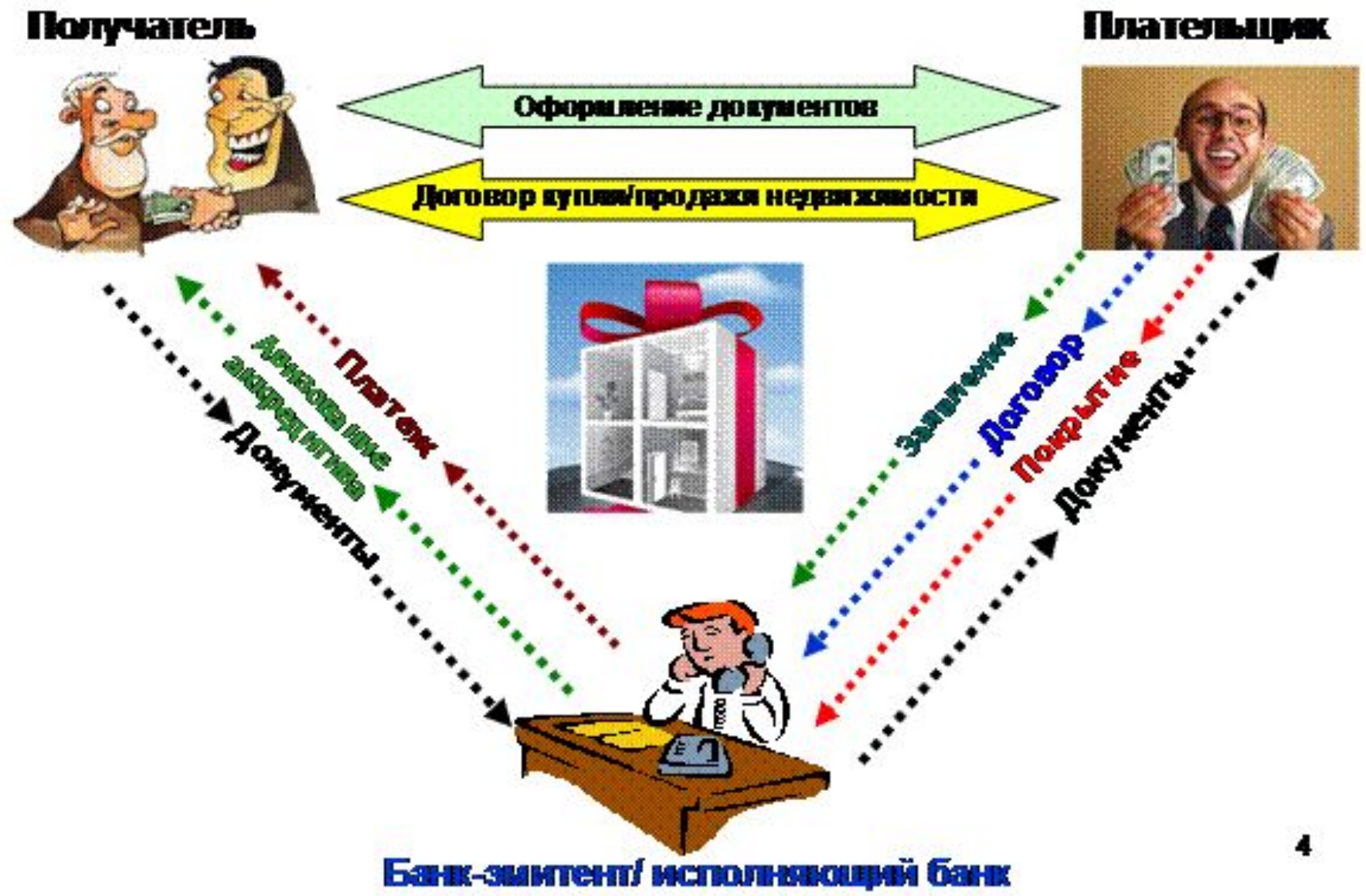

**Аккредитивы подразделяются на следующие:**

- **может измениться в одностороннем порядке, т. е. без согласования с получателем платежа;**
- **отзывной — аккредитив, в условия которого плательщик может внести изменения в одностороннем порядке, без согласования с получателем платежа;**
- **подтвержденный — банк, исполняющий аккредитив, полностью отвечает за платеж;**
- **неподтвержденный — банк такой ответственности на себя не берет;**
- **возобновляемый (револьверный) — аккредитив, который возобновляется при регулярной поставке товара.**
- **гарантированный аккредитив - если на счет «аккредитив» денежные средства плательщика предварительно не депонируются, а оплата отгруженных товаров производится под гарантии банка**

Банками могут открываться следующие виды аккредитивов:

- **покрытые** (депонированные)
- **непокрытые** (гарантированные);

При открытии **покрытого (депонированного)** аккредитива **банк-эмитент перечисляет за счет средств плательщика или предоставленного ему кредита сумму аккредитива (покрытие)** в распоряжение исполняющего банка на весь срок действия аккредитива.

При открытии **непокрытого (гарантированного)** аккредитива **банк-эмитент предоставляет исполняющему банку право списывать средства с ведущегося у него корреспондентского счета банка-эмитента в пределах суммы аккредитива** либо указывает в аккредитиве иной способ возмещения исполняющему банку сумм, выплаченных по аккредитиву в соответствии с его условиями. Порядок возмещения денежных средств по непокрытому (гарантированному) аккредитиву плательщиком банку-эмитенту определяется в договоре между плательщиком и банком-эмитентом.

# РАСЧЕТЫ ЧЕКАМИ

- Чеком признается ценная бумага, содержащая ничем не обусловленное распоряжение чекодателя банку произвести платеж указанной в нем суммы чекодержателю (п.1 ст.877 ГК).



# Расчеты чеками

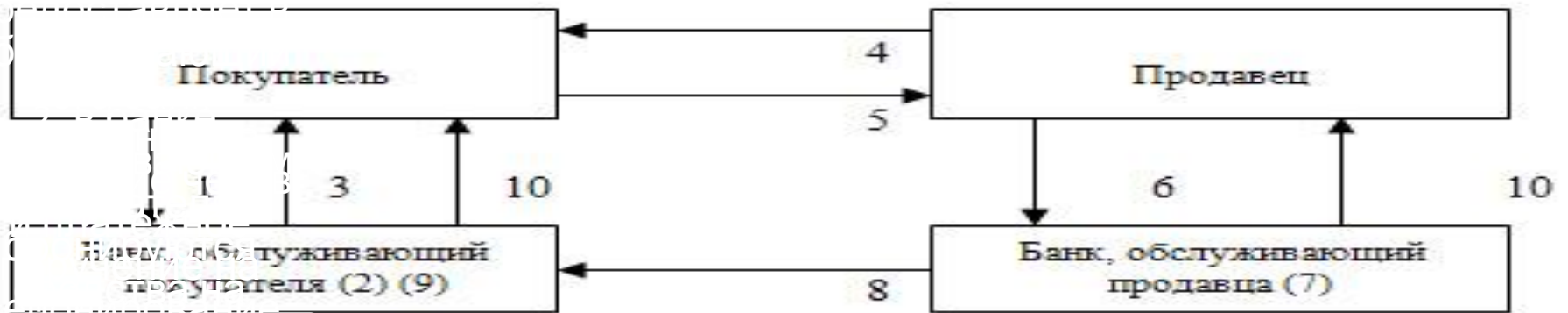

1. покупатель открывает отдельный счет сумм (если оно и заполняются,

4. продавец предоставляет

выдаются чеку и доковая на

отгруженную продукцию

5. покупатель выдает чек

6. продавец предъявляет чек

7. в банк, обслуживающий

8. банк продавца зачисляет чек

обслуживающий покупателя,

списывает сумму

10. чеки выдают клиентам

выписки из



# Расчеты чеками

**Чек** — денежный документ установленной формы, содержащий безусловный приказ владельца счета в кредитном учреждении о выплате держателю чека указанной суммы.

**Он** является ценной бумагой и должен иметь следующие реквизиты:

- наименование «Чек»;
- поручение плательщику выплатить определенную сумму;
- наименование плательщика и указание счета, с которого должен быть произведен платеж;
- указание валюты платежа;
- указание даты и места составления чека;
- подпись лица, выписавшего чек.

Отсутствие в чеке хотя бы одного из указанных реквизитов лишает его силы.

# Расчеты векселями

**Вексель** — это ценная бумага, удостоверяющая ничем не обусловленное обязательство векселедателя выплатить векселедержателю обусловленную сумму при наступлении предусмотренного векселем срока или письменное безусловное обязательство должника уплатить определенную сумму в заранее оговоренный срок и в установленном месте.

Обязательные реквизиты векселя:

- наименование «Вексель»;
- безусловное обещание оплатить указанную в векселе сумму;
- наименование лица, которому или по приказу которого платеж должен быть совершен;
- дата и место составления векселя;
- место платежа;
- наименование плательщика (только для переводного векселя);
- подпись векселедателя.

Отсутствие хотя бы одного из перечисленных реквизитов лишает документ вексельной силы.

# Электронные деньги

- Бумажные деньги исчерпали себя полностью, как исчерпал себя и век бумажных денег - XX век. Сегодняшний мировой кризис - есть кризис перехода с бумажных денег на электронные.

**Электронные деньги** - денежная стоимость, измеряемая в валютных единицах, хранящаяся в электронной форме на электронном устройстве, находящемся во владении потребителя



## Свойства Э.Л. :

- 1. хранится на электронном устройстве;
- 2. эмитируется после получения денежных средств в размере не менее объема принимаемых на себя обязательств;
- 3. принимается в качестве средства платежа не только эмитентом, но и другими фирмами.

**Электронные деньги имеют определенные преимущества по сравнению с бумажными:**

- увеличение скорости передачи платежных документов;
- упрощение обработки банковской корреспонденции;
- снижение стоимости обработки платежной документации.

**Основные характеристики электронных денег:**

- денежная стоимость фиксируется на электронном устройстве;
- она может использоваться для разнообразных платежей;
- платеж при этом является окончательным.

## Выводы

Между налично-денежным и безналичным обращением существуют взаимосвязь и взаимозависимость:

- деньги постоянно переходят из одной сферы обращения в другую,
- наличные деньги меняют форму на счета в кредитном учреждении и обратно.

Таким образом, наличное и безналичное обращение образует общий денежный оборот страны, в котором действуют единые деньги одного наименования

функции денег в следующих ситуациях (указана цифрой в скобках)?

но мечтал о билете в кукольный театр. У него была замечательная азбука, которую он продал за свою куртку (1).

Буратино с неохотой променял на пять монет мальчишке.

В деньгах в кулаке, Буратино отправился в путь. Он приобрел билет на завтрашнее представление. У него еще целое богатство — четыре гроша. Он завалился за подкладку (5).

«Знакомые кот Базилио и лиса Алиса посоветовали Буратино зарыть денежки в землю на Поле Чудес. Тогда из них вырастет целое денежное дерево, и когда дерево даст плоды — гроши, лиры, доллары, то можно будет не только купить театральный билет, но и устроить целый театральный фестиваль».



## Контрольные вопросы:

---

1. Дайте определение денег и охарактеризуйте их основные функции.
2. В чем заключается роль денег в современной рыночной экономике?
3. Рассмотрите виды денег.
4. Каковы тенденции и основные направления развития современной денежной системы?
5. Раскройте сущность и проследите эволюцию денег
6. Каковы основные функции денег в рыночной экономике?