

Путешествие в мир психологической диагностики



Люди рождаются не слишком похожими друг на друга, их природа бывает различна, да и способности к тому или иному делу также. Поэтому можно сделать все в большем количестве лучше и легче, если выполнять одну какую-нибудь работу соответственно своим природным задаткам.

Платон

Жизнь — это серии тестов.

Автор неизвестен



Психологическая диагностика

*наука о конструировании методов
оценки, измерения, классификации
психологических и
психофизиологических особенностей
людей, а также об использовании этих
методов в практических целях.*



Функции психологической диагностики

Научная -

деятельность по конструированию
психодиагностических методик

Практическая -

реализуется практическими психологами,
использующими диагностические методики



Эмпирические методы исследования

Метод –

способ познания

и научного исследования

- Наблюдение
- Тестирование
- Анкетирование
- Эксперимент



Методика

Соответствует конкретным целям и задачам исследования, содержит в себе описание объекта, приемов, операций изучения, способов фиксации, обработки и анализа полученных данных.



Психодиагностические методики

— это специфические психологические средства, предназначенные для измерения и оценки индивидуально-психологических особенностей людей



сферы использования

Сфера образования и воспитания

- ◆ контроль за интеллектуальным и личностным развитием учащихся;
- ◆ оценка школьной зрелости;
- ◆ выявление причин неуспеваемости;
- ◆ отбор в школы и классы с углубленным изучением определенных предметов;
- ◆ решение проблем трудных детей (с отклоняющимся поведением, конфликтных, агрессивных и пр.);
- ◆ профессиональная ориентация

Сфера медицины

*Психодиагностическое обследование
психиатрических и неврологических
клиниках пациентов клиник:*

- для уточнения или постановки диагноза заболевания;
- для оценки эффективности терапии;
- для целей трудовой, военной и судебной экспертиз.



Сфера трудовой деятельности

Помочь каждому найти свое место в
сфере труда

и стать в выбранной работе
профессионалом высокого уровня.



В психологическом консультировании

Контроль за ходом психического развития ребенка:

- исследование социальной ситуации развития,
- уровня развития ведущей для данного возраста деятельности (игры, учения и др.).



*в армии, милиции, спорте,
в коммерческих структурах*

*Для повышения эффективности
управленческой и групповой
деятельности людей*



Ошибки

- некритическое использование зарубежных методик, не учет влияния фактора культуры на их результаты;
- статический подход к исследуемым индивидам, неоправданно категоричные выводы и заключения;
- использование методик без отчетливого понимания того, что они измеряют;
- использование методик неспециалистами (любительщина, шарлатанство);
- неконтролируемый поток пиратских изданий «Лучшие психологические тесты» (1994), «Энциклопедия психологических тестов» (1997), «Практическая психодиагностика» (2000).

Френсис Гальтон

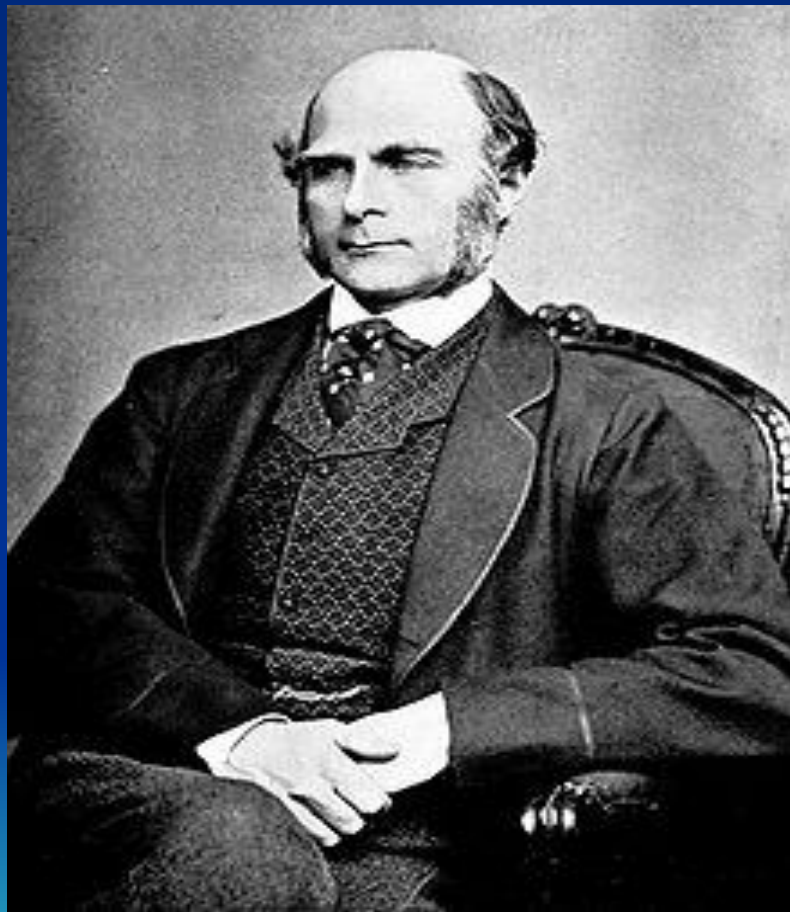

Труды

- 18691869 книга «Наследственный гений» — проанализирован обширный материал по «выдающимся людям».

В рассуждениях он подошёл к пониманию феномена нормального распределения признаков в человеческой популяции.

- Разработка методологии психометрических исследований.
- 18841884 Международная выставка здравоохранения, Англия - первая в мире антропометрическая лаборатория.

Монография Монография об отпечатках пальцев
Монография об отпечатках пальцев«Finger prints».

- Разработка основных положений науки евгеники о создании идеального во всех отношениях человека.

- Изобрёл ряд приборов и экспериментальных процедур:
- «метод близнецов»
- метод анализа образной памяти
- ассоциативный метод



свисток Гальтона

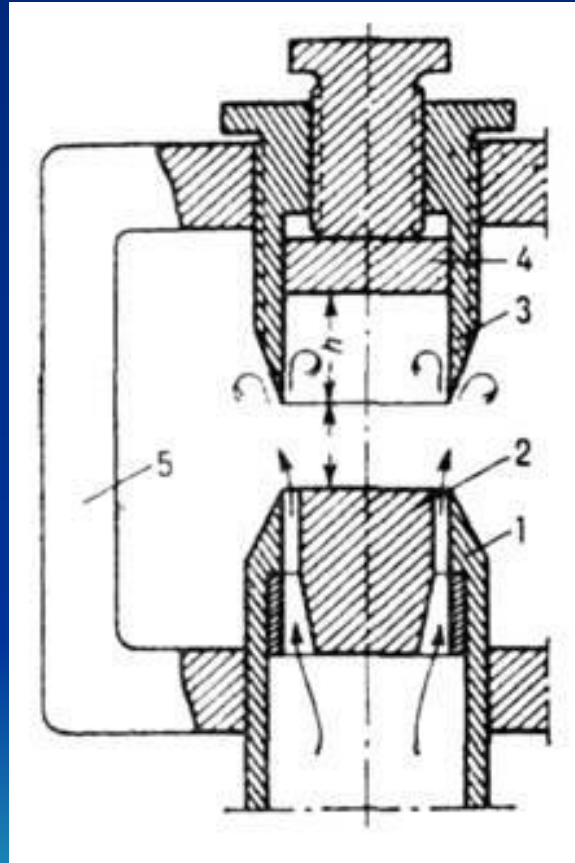

Вильгельм Вундт

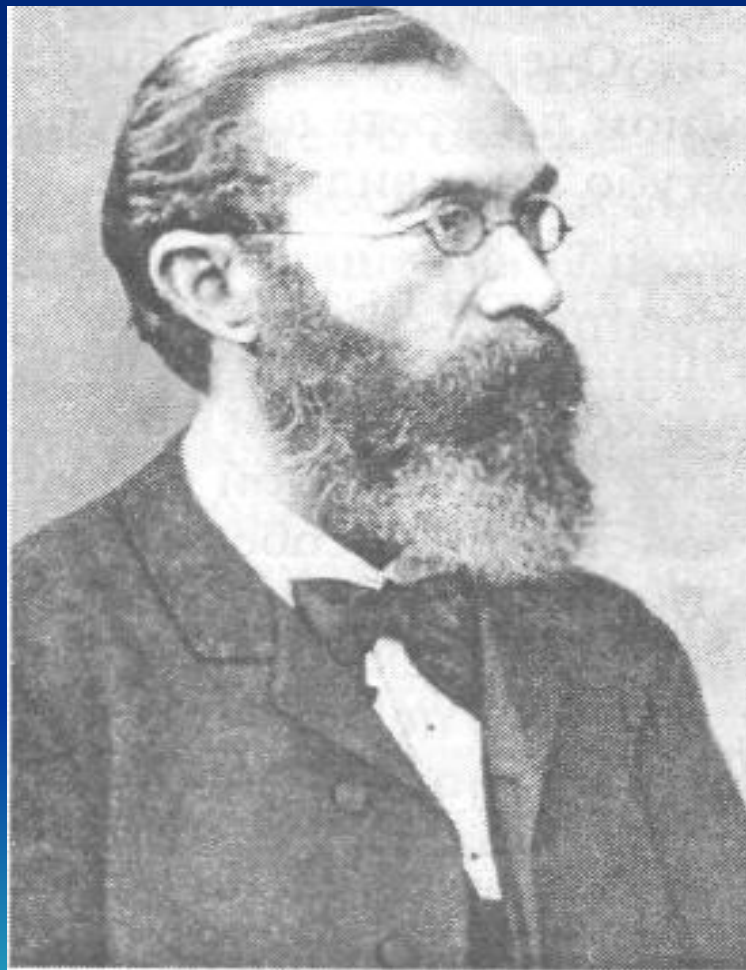

Приборы для психологических экспериментов конца XIX - 1-й трети XX века



Приборы для психологических экспериментов конца XIX - 1-й трети XX века (Санкт-Петербург)







Оборудование для психологических исследований 60-80-х гг. XX века





Экспериментальная психология XXI века. Центр экспериментальной психологии МГППУ (Москва): современное оборудование для исследований



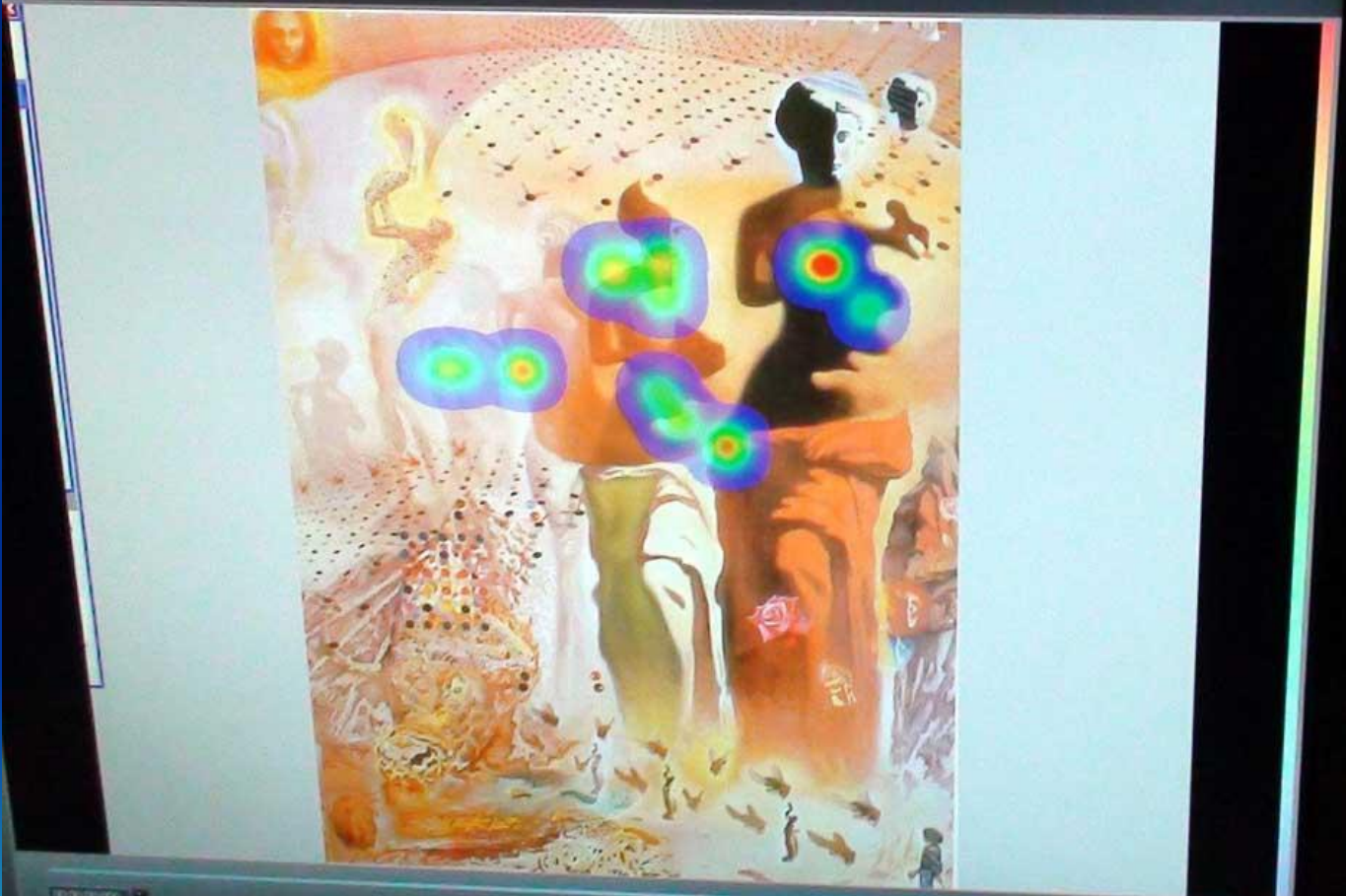





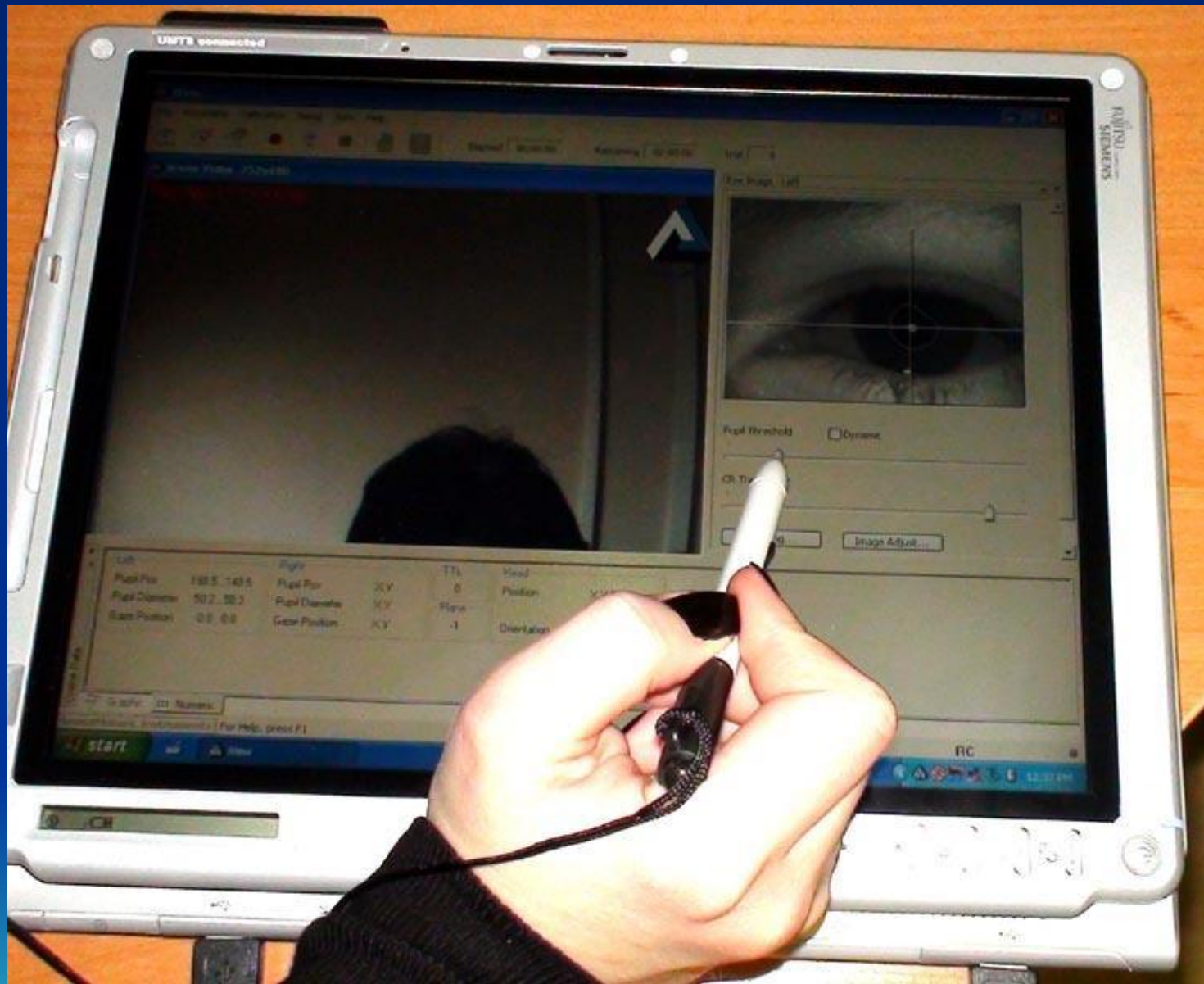









Шаблон оформления психологического исследования

- *Цель исследования:* изучение толерантности студентов.
- *Выборка испытуемых:* (кол-во студентов) ФППО.
- *Этапы исследования:*
 1. подготовительный – подбор методов, методик исследования; планирование процедуры исследования, подготовка материалов;
 2. диагностический – проведение исследования на базе ФППО;
 3. итоговый – анализ и обсуждение полученных данных.
- *Условия проведения:* исследование проводилось в индивидуальной (фронтальной) форме.
- Для исследования были применен *метод тестирования* (наблюдения, анкетирования).
- Психологическое обследование проводилась с помощью диагностической *методики* (название методики и в скобках автора).

Используемые в исследовании психологический метод и диагностическая методика адекватны цели исследования и соответствуют возрасту испытуемых.

Методика «... (название)» (ФИО автора)

- *Цель методики:* выявление степени толерантности
- *(диагностический показатель)*
- *Возрастной диапазон:* от 15 лет и старше.
- *Оборудование:* бланк-ответов, ручка.
- *Стимульный материал:* карточки с изображением предметов
- *Содержание методики:* (столько-то утверждений).
- *Инструкция испытуемому:*
«Прочитай внимательно утверждения и выбери...».
- *Обработка и интерпретация результатов.*
Обработка ответов испытуемых осуществляется путем подсчета баллов по каждой шкале и подсчета общей суммы баллов.
Шкалы и их интерпретация:
- - -
Высокая степень (указать диагностический показатель) – 50 балл.
Средняя степень (указать диагностический показатель) – 30 балл.
Низкая степень (указать диагностический показатель) – 10 балл

Результаты исследования толерантности по методике «Шкала ...»

Диаграмма 1

Распределение студентов

*по степени(диагностический показатель),
в %*

*(представить в форме круговой диаграммы,
гистограммы, графика)*

*Под диаграммой представить пояснение
конкретных результатов.*

- Выводы:*
- Рекомендации:*