



КОЛЛЕКЦИЯ ЛАМИНАТОВ И  
ИЗДЕЛИЙ ИЗ НИХ  
ПРОИЗВОДСТВА КОМПАНИИ  
ОДИССЕЙ

Компания **«Одиссей-Комплект»** уже более 25 лет с неизменным успехом и стабильностью работает на рынке комплектующих для кухонной мебели.

Наша компания является **официальным эксклюзивным дилером** немецкого завода **Westag&Getalit AG**

и осуществляет поставки столешниц Getalit, HPL ламината и искусственного камня Getacore напрямую из Германии и занимает одно из ведущих мест на рынке комплектующих для мебели в России.

Высокое качество нашей продукции обусловлено огромным опытом производства рабочих поверхностей, наличием современного оборудования и тщательным отбором материалов, фурнитуры и комплектующих, используемых в производстве.

## ***Ассортимент столешниц из ламината включает в себя:***

-столешницы с постформингом **GetaLit<sup>®</sup>**

- столешницы с покрытием HPL с декоративным кантом



# Свойства Ламината Высокого Давления (HPL)



ударопрочность



устойчивость  
к истиранию/царапинам



устойчивость  
к УФ-лучам



устойчивость  
к чистящим средствам



жаростойкость  
до 230°C  
(горячие сковороды  
с плиты ставить  
не рекомендуется)



устойчив к сигаретному  
ожогу

Ссылка на видео «Тест на  
тлеющую сигарету»

[https://www.youtube.com/watch?v=d  
kVyeRr8TMU](https://www.youtube.com/watch?v=d<br/>kVyeRr8TMU)

# Столешницы HPL

**ТРАДИЦИОННЫЙ МЕТОД**  
(столешница с постформингом)  
GetaLit производство Германия

профили столешниц:  
с постформингом

**GetaLit®**

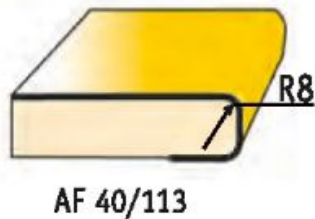
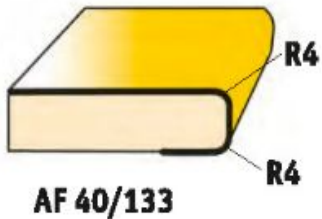

толщина HPL 0,7 мм

в соответствии с нормативами стандартов  
DIN 438 для HPL ламината



**СОВРЕМЕННЫЙ МЕТОД**  
(столешница с кантом)  
Одиссей производство Россия

преимущества:

- ▶ индивидуальные «формы столешниц» (криволинейные)
- ▶ современный внешний вид
- ▶ основа влагостойкое ДСП
- ▶ приклейка канта на полиуретановый клей

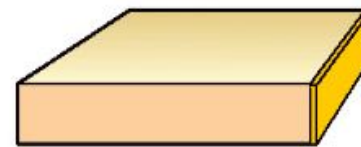

  
одиссея

толщина HPL 0,7 мм; 0,8 мм; 1,2 мм

в соответствии с нормативами стандартов  
DIN 438 для HPL ламината



# Коллекция декоров столешниц собрана в единый веер, в котором представлены декоры столешниц как с постформингом, так и с кантом



- В любом декоре этой коллекции можно сделать столешницу с кантом, так как любой декор привозится из Германии в виде **листового ламината**, из которого в дальнейшем можно изготовить столешницу с кантом или стеновую панель в цвет столешницы.
- В некоторых декорах складской программы можно также изготовить столешницы с постформингом. Эти столешницы привозятся из Германии в виде готовых столешниц.

# Столешницы с постформингом

ТРАДИЦИОННЫЙ МЕТОД  
(столешница с постформингом)  
GetaLit производство Германия

профили столешниц:  
с постформингом

**GetaLit®**

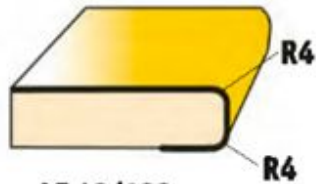

AF 40/133



AF 40/113

толщина НРЛО, 7 мм

в соответствии с нормативами стандартов  
DIN 438 для НРЛ ламината



Изготавливают  
ся в Германии



# Столешницы с постформингом

**Матовые** декоры имеют радиус загиба постформинга **4 мм (R=4)**

**Глянцевые** декоры имеют радиус загиба постформинга **8 мм (R=8)**



AF 40/133

Столешницы с постформингом поставляются в размерах:

4100\*600\*38 мм

4100\*1200\*38 мм

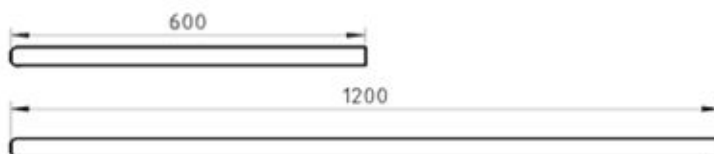

AF 40/113



AF 40/113  
AF 40/133

**Столешницы глубиной 1200 мм имеют загиб постформинга с 2 сторон**

**Максимальная длина столешниц в изделии - 4080 мм**

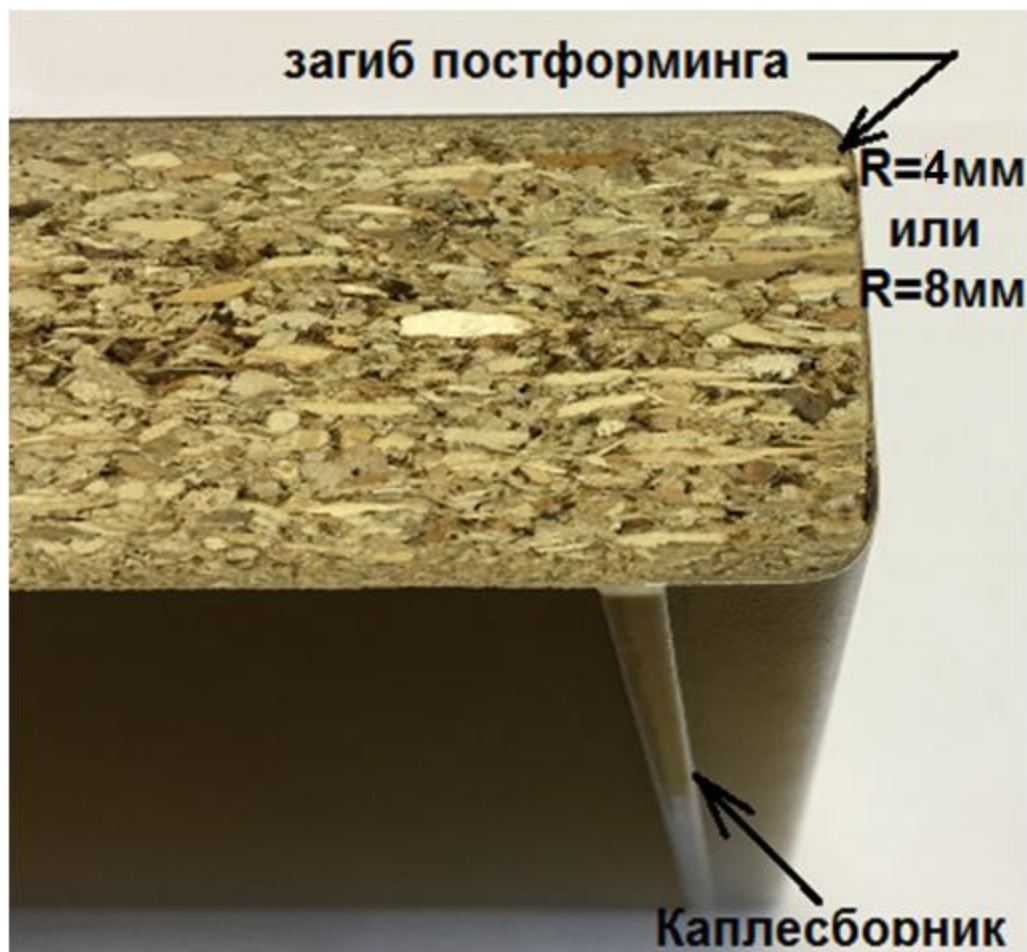

загиб постформинга

R=4мм  
или  
R=8мм

Каплесборник

# Столешницы с кантом

**СОВРЕМЕННЫЙ МЕТОД**  
(столешница с кантом)  
Одиссей производство Россия

**преимущества:**

- ▶ индивидуальные «формы столешниц» (криволинейные)
- ▶ современный внешний вид
- ▶ основа влагостойкое ДСП
- ▶ приклейка канта на полиуретановый клей

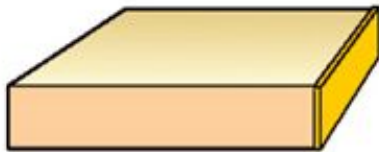

толщина HPL 0,7 мм; 0,8 мм; 1,2 мм  
в соответствии с нормативами стандартов  
DIN 438 для HPL ламината



Столешницы с кантом изготавливаются на нашем производстве:  
Основа – влагостойкая ДСП, приклейка канта на полиуретановый клей.

# Столешницы с кантом

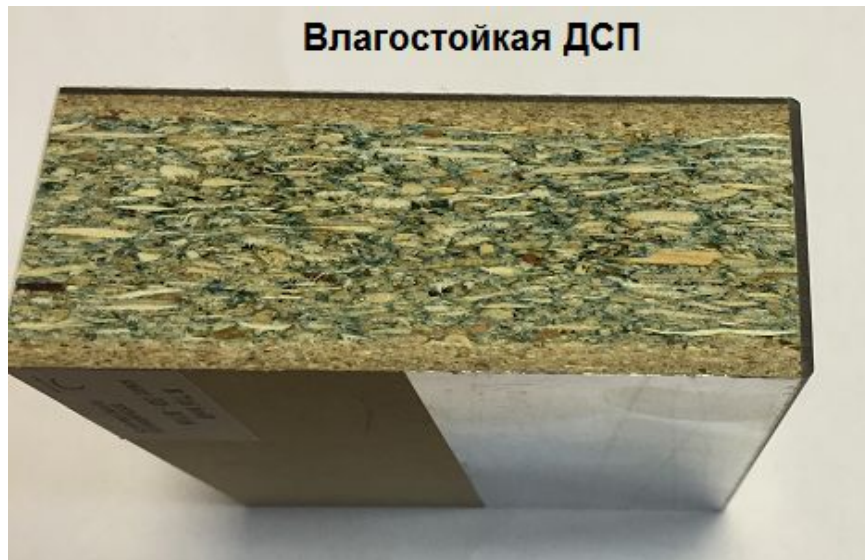
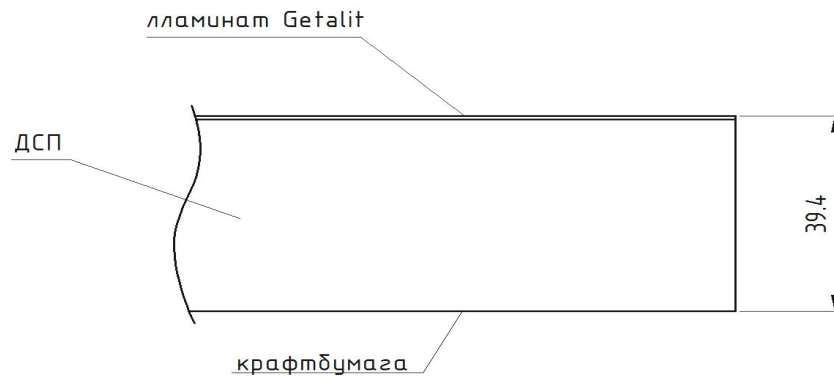

Столешницы с кантом изготавливаются в размерах  
4100\*600 мм  
4100\*1200 мм

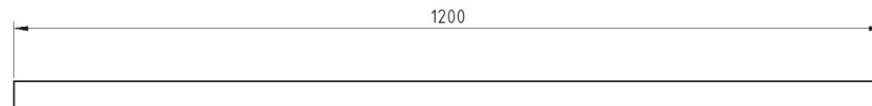
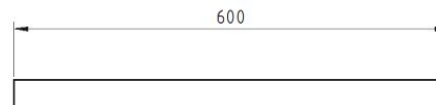

**Максимальная длина столешниц в изделии - 4080 мм**

Для демонстрации качества  
ДСП с влагостойкой пропиткой  
был проведен эксперимент на  
скорость разбухания  
столешниц с основой из  
разных ДСП

В емкости с водой были помещены два одинаковых куска столешниц с покрытием из ламината:

Образец 1 – на обычной ДСП с приклейкой канта на ПВА клей,  
Образец 2 – на влагостойкой ДСП с приклейкой канта и ламината на полиуретановый клей.

Образец 1 расклеился и потерял форму, образец 2 практически не изменился

Состояние столешниц через 3 часа



.... через 8 часов



..... через сутки



## ВНИМАНИЕ!

Даже при разбухании ДСП на Образце 2 лицевой кант и техкант остаются надежно приклеены к ДСП по всей толщине из-за использования полиуретанового клея







**На столешницах с кантом роль  
каплесборника играет фольга**

Еще одним из преимуществ столешниц с кантом можно считать то, что эти столешницы могут иметь любую форму благодаря тому, что приклеиваемый кант может гнуться.



Столешницы же с постформингом могут иметь только прямой край.

В случае когда на таких столешницах необходимо сделать закругление на конце, его делают используя переход «капля»



# Радиус скругления элемента готовой столешницы ограничивается минимальным радиусом скругления канта.

Кант	R min радиус, мм
HPL	70
PP	50
3 D	70
GC 3мм	20
GC 10мм	100
GC 20 мм	150
Меламин	10

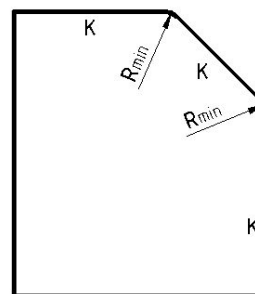
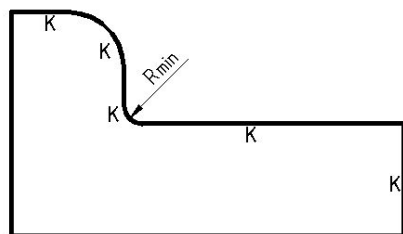

## В заключении еще раз напомним

- 1) столешницу с постформингом можно заказать только из коллекции столешниц с постформингом,
- 2) столешницу с кантом и стеновую панель – можно заказать в любом декоре из коллекции столешниц



Для удобства пользователя вся информация по декорам столешниц и аксессуарам к ним собрана в одной таблице: СКЛАДСКОЙ ПРОГРАММЕ.

Умение пользоваться складской программой позволяет очень оперативно узнать ответы на многие вопросы, связанные с декором.

Все декоры разделены в ней на матовые и глянцевые с сортировкой по алфавиту внутри каждой группы

# Складская программа 2018 на 04.05.2018 г

**Уточняйте наличие по выводимым декорам!!!**

**(Ламинированные столешницы, стеновые панели, аксессуары)**

Тип декора (покрытие)	Декор (артикул)	тип столешницы	Кант	Плинтус	Заглушки рекомендации, можно применять другие	Плинтус Plus Новинка	Заглушки Plus	
матовый	матовый	A 242 colin	с п/ф и с кантом	PP Кант в цвет	плинтус-компакт	белый		
	структурный	AM 429 piatta	с п/ф и с кантом	Только HPL кант в цвет	треугольный	в ожидании	cloud	
	матовый	AN 167 pore-f ВЫВОД 2018	с п/ф и с кантом	Только HPL кант в цвет	треугольный	-		
	матовый	AX 241 colin	с п/ф и с кантом	Только HPL кант в цвет	плинтус-компакт	серый, белый		
	суперматовый	BN 230 sentira	только с кантом	PP Кант в цвет	плинтус-компакт	белые		
	структурный	BT 750 scivaro	с п/ф и с кантом	Только HPL кант в цвет	плинтус-компакт	черные		
	матовый	BZ 715 crystal переход на sentira	только с кантом	PP ME873	треугольный	в ожидании	havanna	
	матовый	C 220 colin	с п/ф и с кантом	Только HPL кант в цвет	плинтус-компакт	серый		
	матовый	C 413 crystal выводится все 2017	с п/ф и с кантом	Только HPL кант в цвет	плинтус-компакт	серый		
	матовый	ES 223 pore f выводится все 2017	с п/ф и с кантом	Только HPL кант в цвет	плинтус-компакт	серый		
	матовый	ES 295 pore f	с п/ф и с кантом	Только HPL кант в цвет	плинтус-компакт	бежевый		
	матовый	ES 394 pore f	только с кантом	Только HPL кант в цвет	треугольный			
	матовый	ES 725 pore f ВЫВОД 2018	с п/ф и с кантом	Только HPL кант в цвет	треугольный			
	матовый	ES 772 pore f ВЫВОД 2018	с п/ф и с кантом	Только HPL кант в цвет	треугольный			
	суперматовый	Ei 357 sentira	только с кантом	PP Кант в цвет	треугольный	в ожидании	almond	
	структурный	Ei 711 listrado S 0001 структ	только с кантом	PP Кант в цвет	треугольный			
	суперматовый	EIR 379 sentira выводится все 2017	с п/ф и с кантом	-	треугольный			
	структурный	EIV 227 legnato	только с кантом	PP Кант в цвет	плинтус-компакт	белые	на складе	snow
	структурный	EIV 341 legnato Новинка 2018!	только с кантом	PP Кант в цвет	плинтус-компакт	св.бежевый		
	структурный	EIV 971 legnato	только с кантом	PP Кант в цвет	треугольный			
	структурный	FC 320 piatta	с п/ф и с кантом	PP Кант в цвет	треугольный	в ожидании	caramel	
	структурный	FC 440 piatta	с п/ф и с кантом	PP Кант в цвет	треугольный	в ожидании	snow	
	матовый	FN 238 feinbutten выводится все 2017	с п/ф и с кантом	PP Кант в цвет	треугольный			
	матовый	FN 371 feinbutten выводится все 2017	с п/ф и с кантом	Только HPL кант в цвет	плинтус-компакт	св.бежевый		
	матовый	FN 323 crystal ВЫВОД 2018	с п/ф и с кантом	Только HPL кант в цвет	плинтус-компакт	св.бежевый		
	матовый	FP 293 crystal	с п/ф и с кантом	Только HPL кант в цвет	плинтус-компакт	белый	в ожидании	pebble
	структурный	FS 760 cera	с п/ф и с кантом	PP Кант в цвет	плинтус-компакт	корич		
	структурный	FS 475 cera ВЫВОД 2018	только с кантом	Только HPL кант в цвет	треугольный			
	структурный	FS 170 cera	только с кантом	Только HPL кант в цвет	треугольный			
	матовый	GT 269 colin выводится все 2017	с п/ф и с кантом	Только HPL кант в цвет	плинтус-компакт	св.бех		
	матовый	GT 371 crystal выводится все 2017	с п/ф и с кантом	Только HPL кант в цвет	треугольный			
	матовый	H 223 colin	с п/ф и с кантом	PP Кант в цвет	плинтус-компакт	св. бежевый		
структурный	H 317 переход на cera 18	только с кантом	PP Кант в цвет	треугольный	на складе	maroon		
матовый	H 437 colin переход на cera 18	с п/ф и с кантом	PP Кант в цвет	плинтус-компакт	серый			
матовый	H 572 colin ВЫВОД 2018	с п/ф и с кантом	Только HPL кант в цвет	треугольный				
структурный	JK 372 cera	с п/ф и с кантом	PP Кант в цвет	плинтус-компакт	св.бежев			
структурный	JK 583 cera	с п/ф и с кантом	PP Кант в цвет	плинтус-компакт	серый			

# Матовые ламинаты разделяются на

стандартные  
матовые декоры

матовый	ES 295 pore f
матовый	ES 394 pore f

декоры со  
структурной  
или  
суперматовой  
поверхностью

суперматовый	BN 230 sentira
структурный	BT 750 scivaro



**Напротив выбранного декора в колонке «Тип Столешницы» указано, какую столешницу можно ИЗГОТОВИТЬ в данном декоре**

Тип декора (покрытие)	Декор (артикул)	тип столешницы
матовый	A 242 colin	с п/ф и с кантом
структурный	AM 429 piatta	с п/ф и с кантом
матовый	АН 167 pore-f ВЫВОД 2018	с п/ф и с кантом
матовый	AX 241 colin	с п/ф и с кантом
суперматовый	BN 230 sentira	только с кантом
структурный	BT 750 scivaro	с п/ф и с кантом
матовый	BZ 715 crystal переход на sentira	только с кантом
матовый	C 220 colin	с п/ф и с кантом

Напротив выбранного декора в колонке «Тип канта» указано, какой кант есть в к данному декору.

- PP кант
- 3Д кант
- HPL кант

Тип декора (покрытие)	Декор (артикул)	тип столешницы	Кант
матовый	A 242 colin	с п/ф и с кантом	PP Кант в цвет
структурный	AM 429 piatta	с п/ф и с кантом	Только HPL кант в цвет
матовый	AN 167 pore-f ВЫВОД 2018	с п/ф и с кантом	Только HPL кант в цвет
матовый	AX 241 colin	с п/ф и с кантом	Только HPL кант в цвет
суперматовый	BN 230 sentira	только с кантом	PP Кант в цвет
структурный	BT 750 scivaro	с п/ф и с кантом	Только HPL кант в цвет
матовый	BZ 715 crystal переход на sentira	только с кантом	PP ME873



Тип и декор канта указан на оборотной стороне каждого образца:



**НРЛ кант – это кант из того же материала, что и столешница.**



# Отличия утолщенного канта PP или 3D от HPL канта:

**HPL кант  
изготавливается  
из того же  
материала, что и  
покрытие  
столешницы,  
но край  
столешницы  
получается  
острым**



**Далее напротив выбранного декора в последних колонках указано, какой плинтус есть в к данному декору.**

Тип декора (покрытие)	Декор (артикул)	тип столешницы	Кант	Плинтус	Заглушки рекомендации, можно применять другие	Плинтус Plus . Новинка	Заглушки Plus
матовый	A 242 colin	с п/ф и с кантом	PP Кант в цвет	плинтус-компакт	белый		
структурный	AM 429 piatta	с п/ф и с кантом	Только HPL кант в цвет	треугольный		в ожидании	cloud
матовый	AN 167 pore-f ВЫВОД 2018	с п/ф и с кантом	Только HPL кант в цвет	треугольный	-		
матовый	AX 241 colin	с п/ф и с кантом	Только HPL кант в цвет	плинтус-компакт	серый, белый		
суперматовый	BN 230 sentira	только с кантом	PP Кант в цвет	плинтус-компакт	белые		

# Виды плинтусов

- ▶ Плинтус компакт/глянец  
Длина: 4100/5000 мм  
Ширина: 27 мм

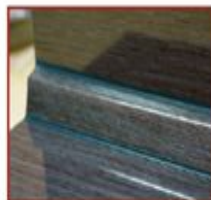

- ▶ Плинтус компакт овальный/матовый  
Длина: 4100/5000 мм  
Ширина: 27 мм  
Высота: 35 мм  
Высота: 35 мм



- ▶ Плинтус треугольный прозрачный под кромку  
Длина: 5000 мм  
Ширина: 33 мм  
Высота: 30 мм

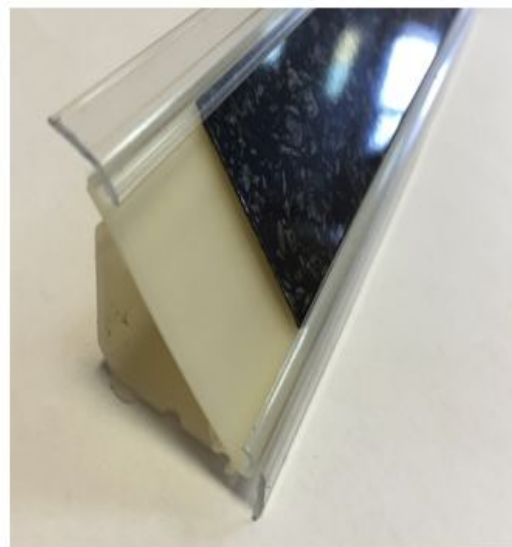

**НОВИНКА!**  
**Плинтус Plus**  
**Длина: 4100 мм**

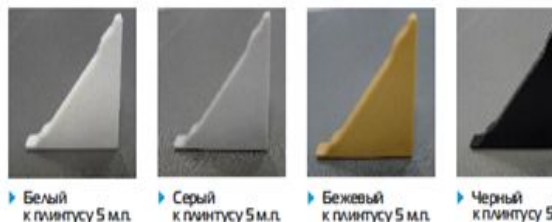
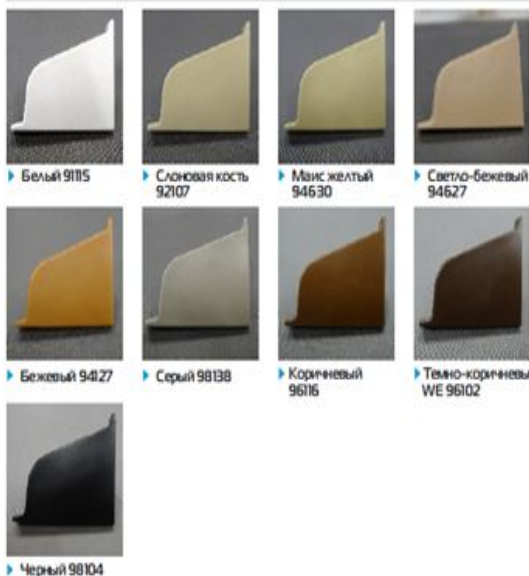



Если к декору нет подобранного плинтуса-компакт, а треугольный плинтус или плинтус PLUS не устраивает заказчика, как альтернативу можно предложить алюминиевый плинтус-компакт, который будет прекрасно сочетаться с бытовой техникой или мойкой из нержавеющей стали

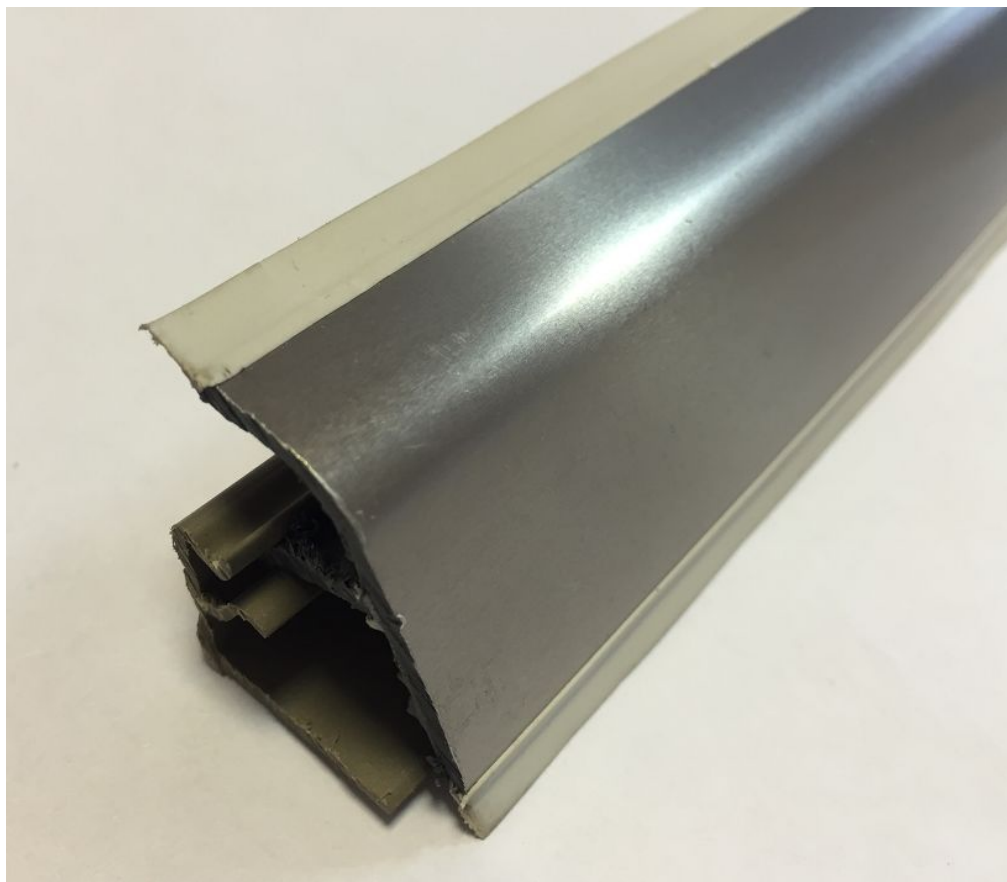



# Также к столешнице можно изготовить стеновую панель в любом декоре складской программы

Стеновая панель – это декоративный элемент,  
который изготавливается путем приклейки  
декоративного ламината на ДСП толщиной 8 мм.  
Общая толщина стеновой панели получается около  
9.4 мм.

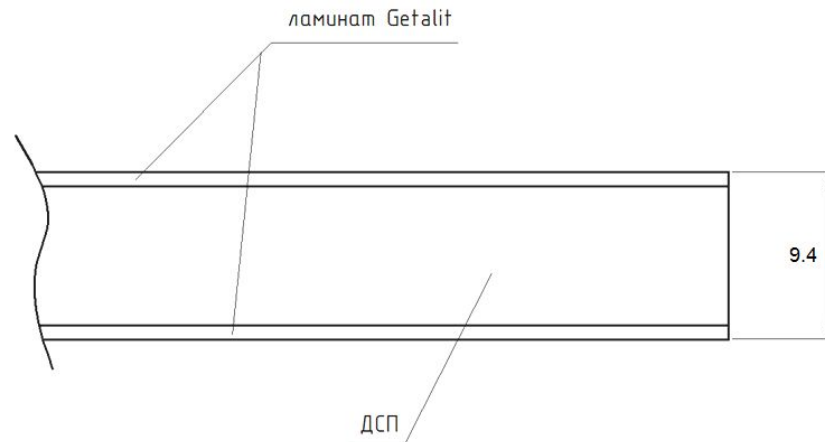

Стеновую панель можно изготовить из  
любого декора столешниц, так как  
ламинат привозится под любой декор

# Декоры стеновой панели соответствуют декорам СТОЛЕШНИЦ:

ед. изм	Максимальный размер полотна/тип декора	4080*640	4080*1280
п.м.	матовые декоры		
	суперматовые и структурные декоры		
	Глянец		

# ВНИМАНИЕ!

Стеновая  
панель  
кроймится в  
цвет стеновой  
панели  
БЕСПЛАТНО,  
но только по тем  
торцам, где это  
указано на  
чертежах !!!

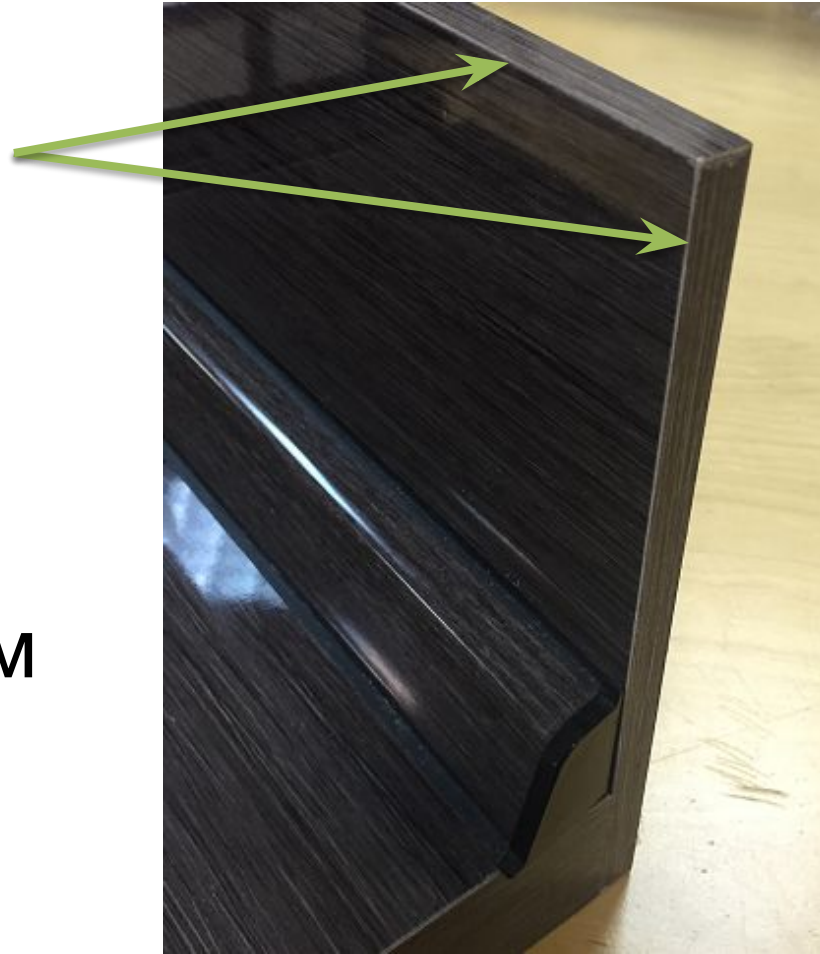

В противном случае на срезе будет видна голая ДСП

# Но, угловые столешницы имеют особенности в расчете

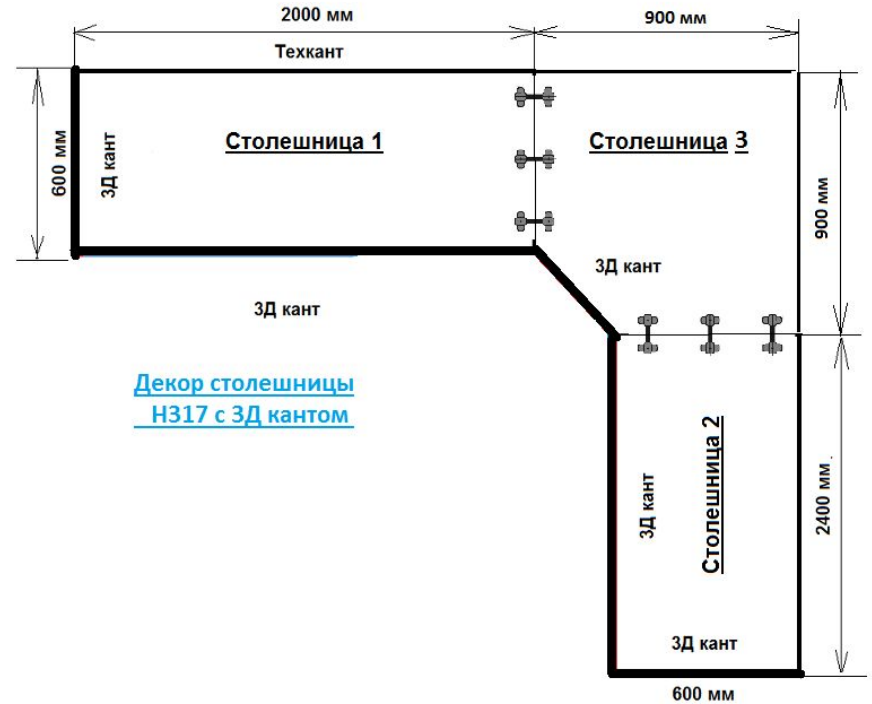
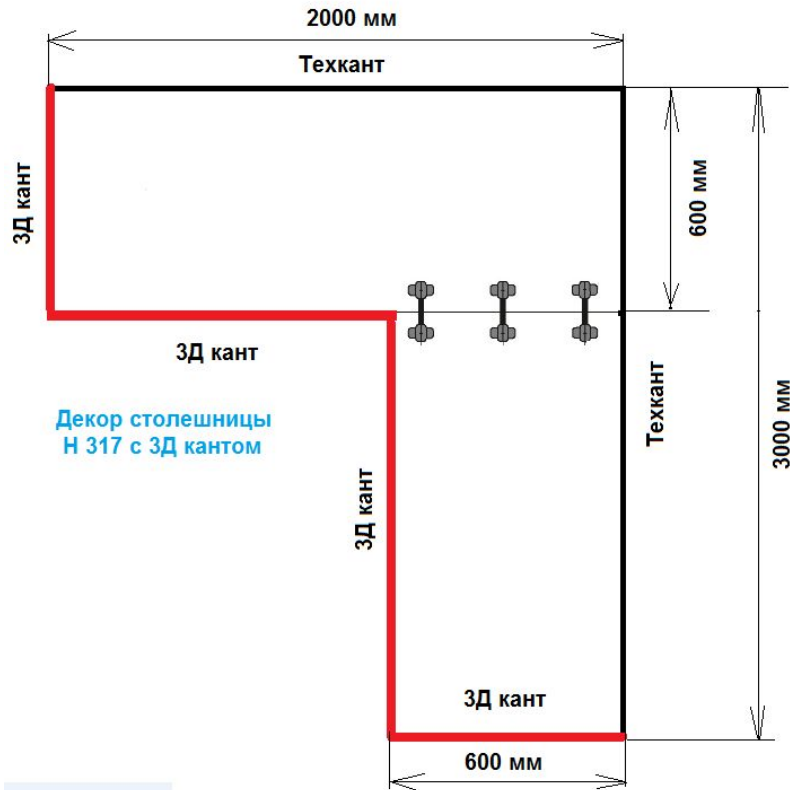

# В стоимость угловой столешницы обязательно включается:

- стоимость прямых столешниц
- фрезеровка под стяжки (изготовление отверстий для установки стяжек, одна для каждого соединения) + стяжки (по одному комплекту для каждого соединения)



**Фрезеровка под 3 стяжки**



**Комплект стяжек (3 шт. на  
одно соединение)**



**Внимание:** этот вариант расчета угловой столешницы подходит в случае, если два элемента столешницы соединяются по прямой.

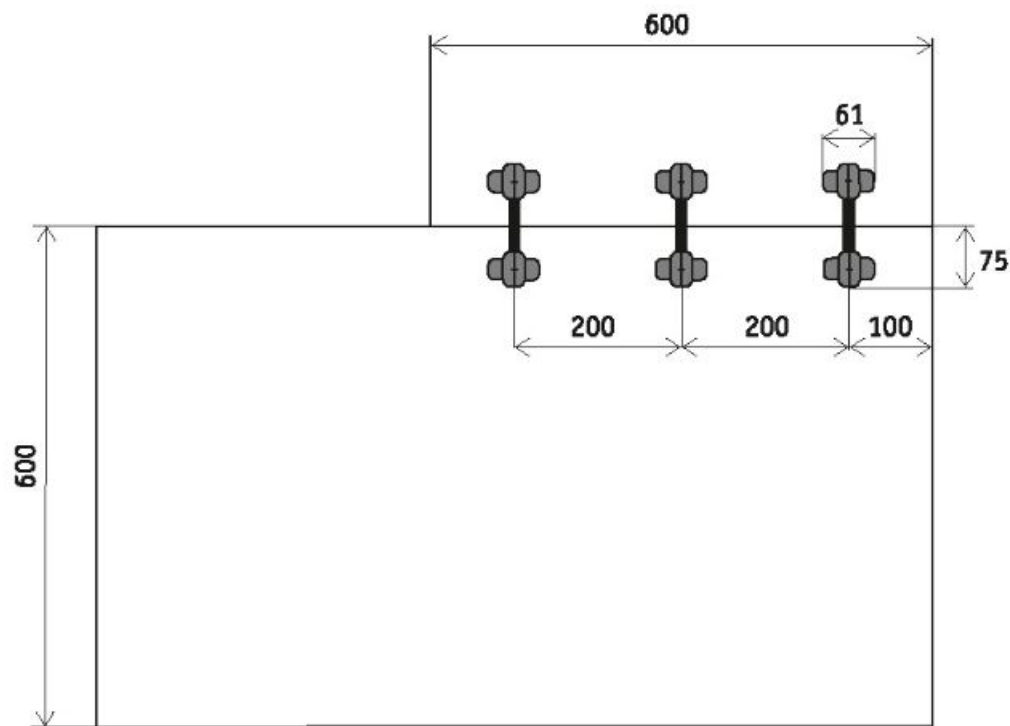

Такое соединение больше подходит для столешниц с кантом, так как у этих столешниц лицевые торцы остаются прямыми и отлично стыкуются между собой по прямой (на рисунке линия стыка выделена линией)

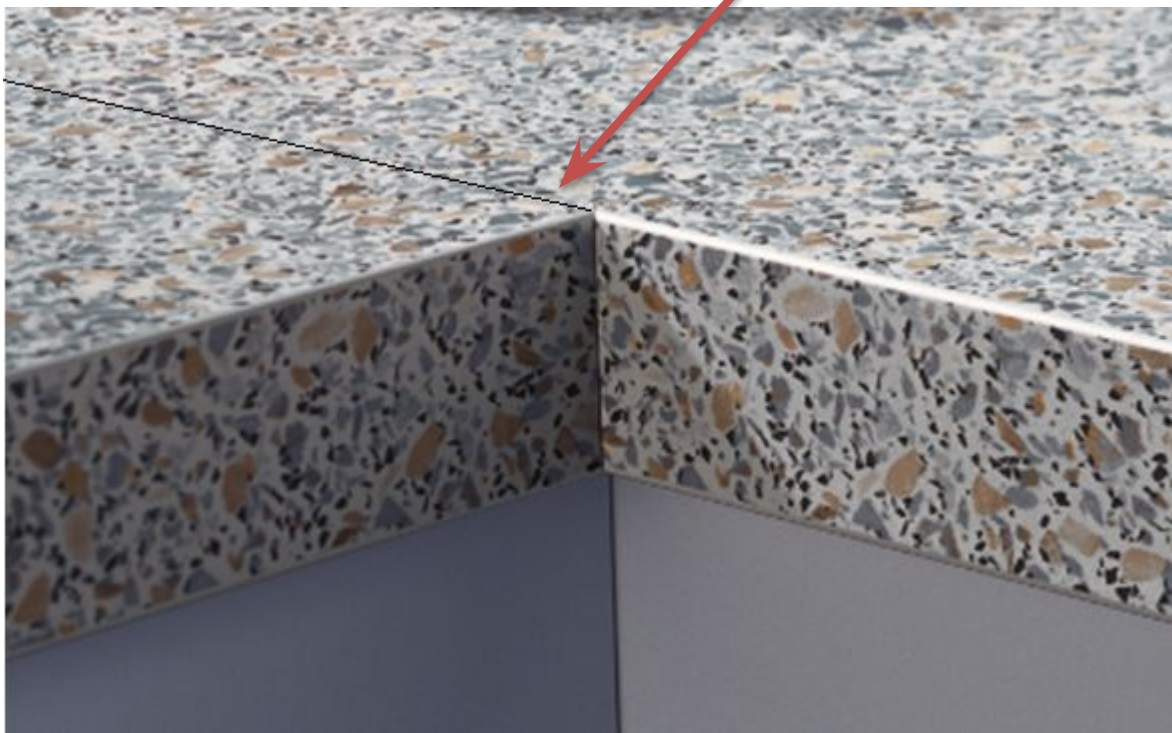

В случае использования столешницы с постформингом, соединение столешниц по прямой влечет за собой образование щели между столешницами так как торцы таких столешниц имеют закругление.



Эту щель приходится декорировать при помощи соединительной планки из алюминия, однако, ее использование не дает гарантии защиты от попадания воды и грязи :



Альтернативой этому соединению является соединение столешниц через еврозапил:

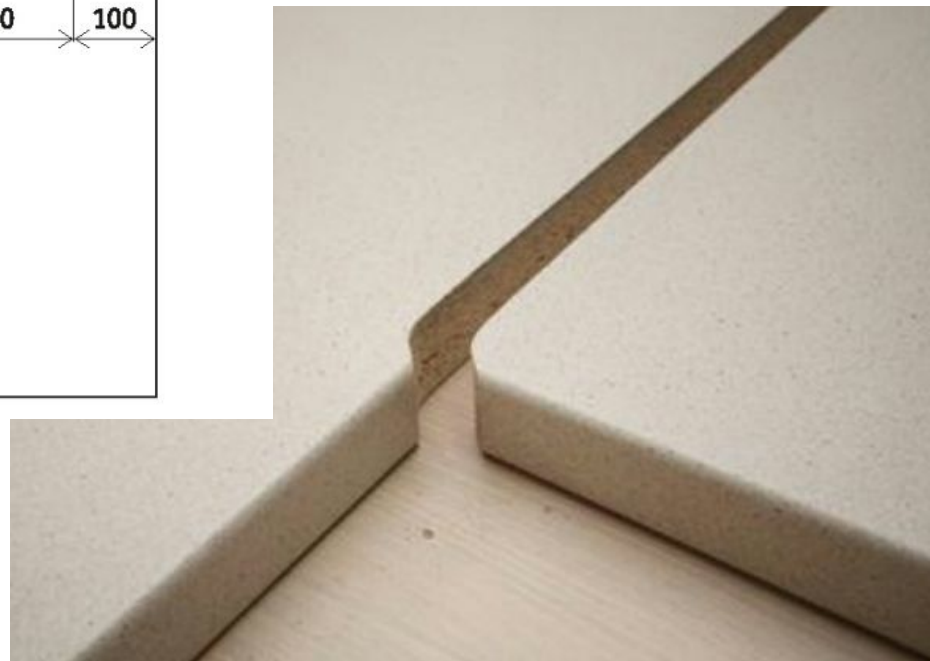
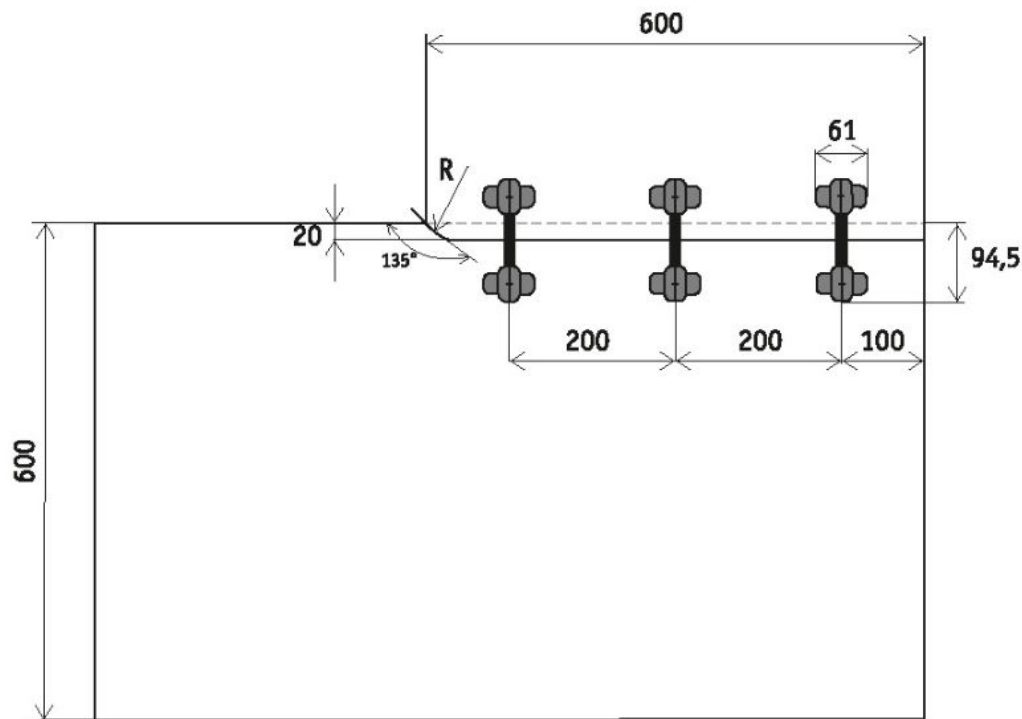

Для столешницы с угловым элементом действуют те же правила, что и для обычных угловых столешниц. Фрезеровка и стяжки добавляются кратно количеству стыков и для постформинга добавляется либо еврозапил, либо алюминиевая планка.

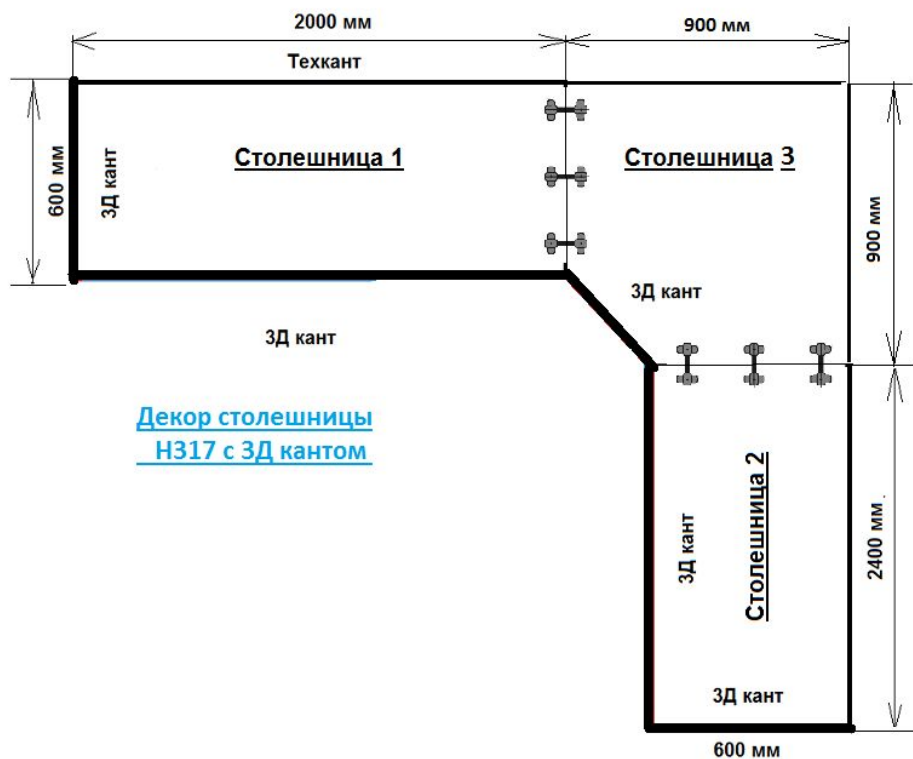

Бывают случаи, когда требуется просчитать угловую столешницы с нестандартным угловым элементом.

Такая необходимость возникает, когда в угловой элемент требуется установка мойки, что может привести к опасной близости стыков столешницы и мойки

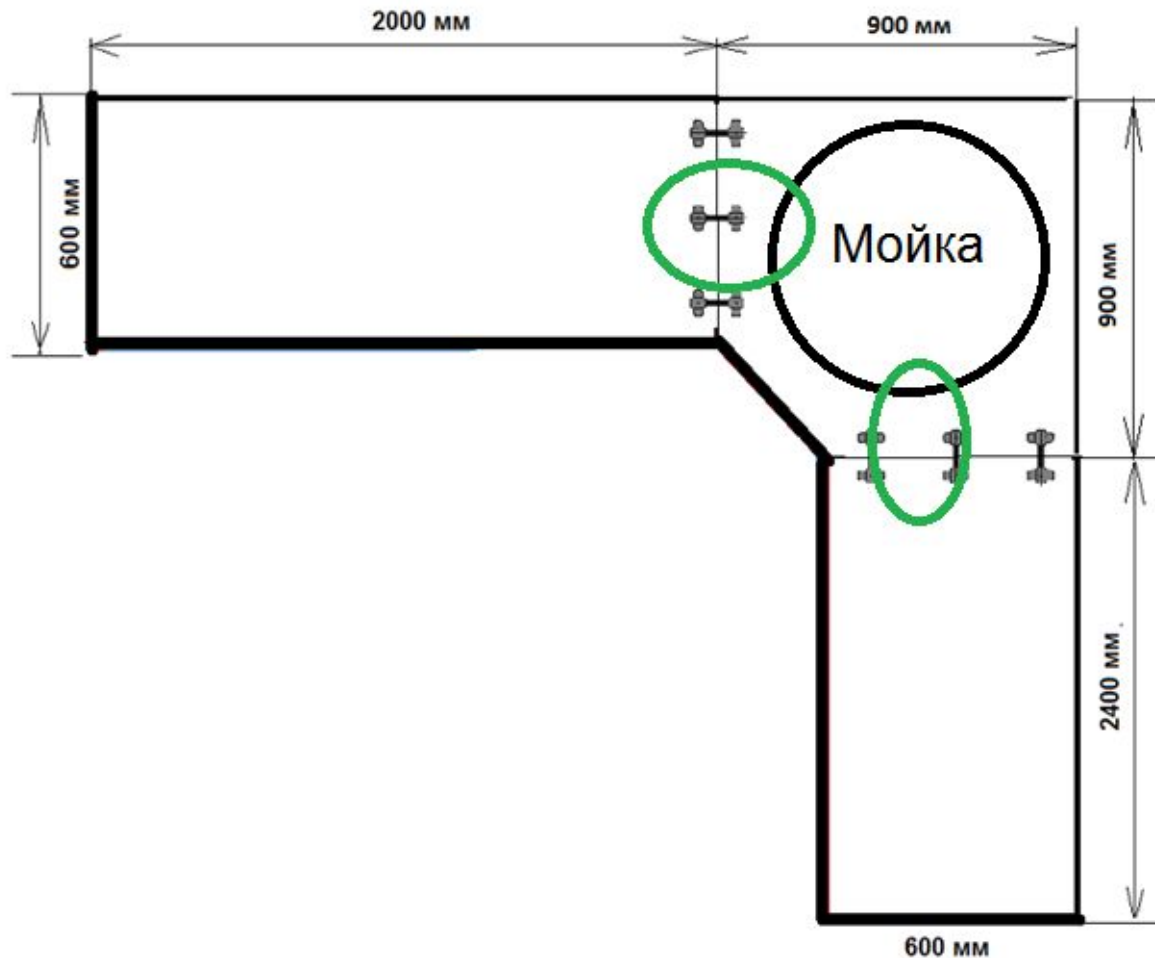





**Максимальная длина столешницы 4080 мм!!!**



**Максимальная глубина столешницы 1200 мм**

То есть, максимальные размеры угловой столешницы подобной формы ограничивается максимальным размером листа столешницы 4080\*1200 мм.

## **ВНИМАНИЕ:**

при заказе подобной столешницы  
следует учитывать что:

- 1) Длина столешницы должна выбираться с учетом условий помещения, так как столешницу длиной 4 метра часто трудно или невозможно занести во многие помещения или развернуть внутри них.

3) Такая столешница может быть изготовлена только с кантом по лицевому краю.

Причем кант будет плавно переходить от одного элемента к другому и столешница в районе углов будет иметь скругленную форму из-за технологических особенностей производства.



Запрессовка с обратной стороны часто бывает нужна при заказе столешницы для барной ноги.

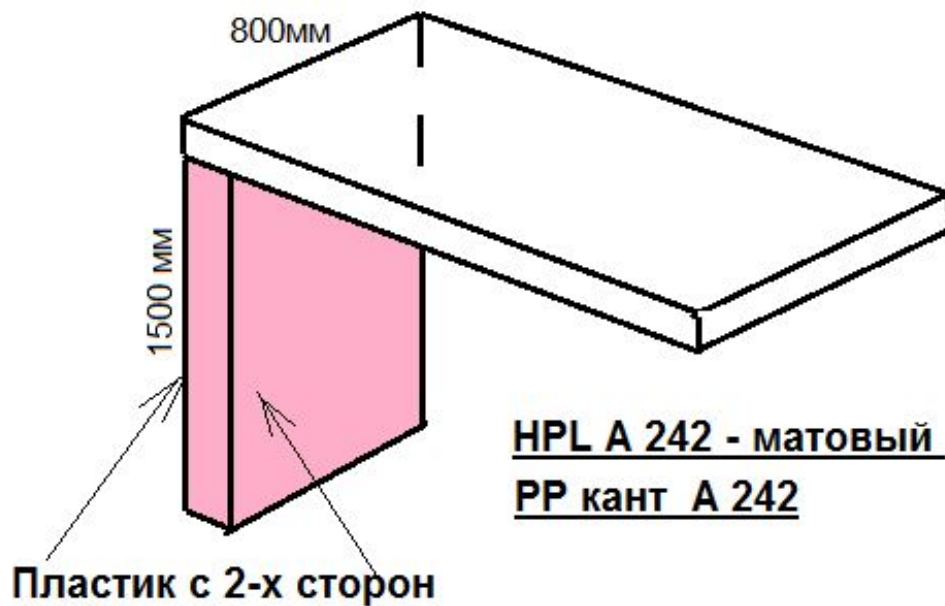

Из-за особенностей технологии приклейки пластика при заказе двусторонней столешницы пластик может быть приклеен **ТОЛЬКО** на целую столешницу длиной 4100 мм и шириной 600 или 1200 мм (в зависимости от характеристик заказа)

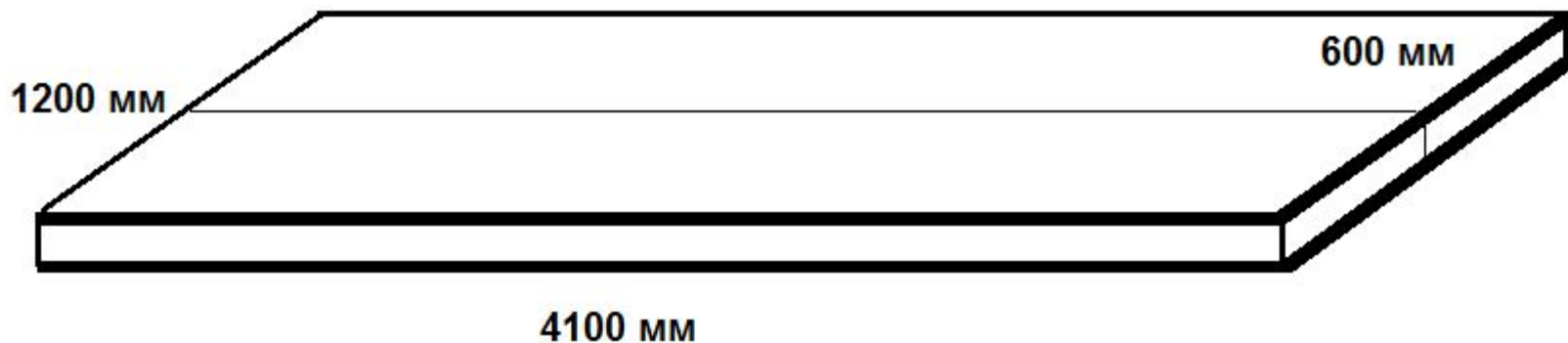

Использование остатков такой столешницы для других заказов невозможно, и остатки запрессованной столешницы будут включаться в стоимость данного заказа.



**Поэтому стоимость двусторонней  
столешницы  
будет состоять из:**

- *стоимости обычной столешницы с пластиком с одной стороны (по стандартному прайсу)*
- *Стоимости приклейки пластика с обратной стороны*
- *Фиксированной суммы остатка (матовой или глянцевой)*

# Так как

Стеновая панель кроится в цвет стеновой панели бесплатно,

для просчета необходимо знать только **длину** всех необходимых стеновых при высоте ДО 640 мм и ОТ 640 мм до 1280 мм.

Стеновые панели глубиной менее 640мм считаются по цене стеновой панели 4080\*640 мм,

Стеновые панели глубиной более 640мм и менее 1280мм считаются по цене стеновой панели 4080\*1280 мм

**Помимо изготовления просто столешниц и стеновых панелей Компания Одиссей предлагает еще одну очень популярную услугу: *подклейка моек в ламинированные столешницы***



# Для подклейки в ламинированные столешницы мы рекомендуем нержавеющие мойки Franke (Австрия)

Самая популярная и недорогая мойка SVX-110/40

**FRANKE**

Техническая информация

Мойка из нержавеющей стали с установкой под столешницу

60

Ширина шкафа 60 см

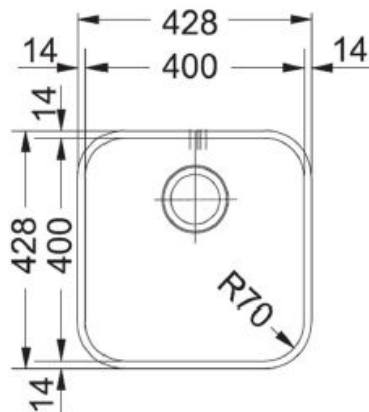

**SVX 110-40**

40 x 40

Артикул 122.0336.231

Ширина шкафа 60 см

Размер 42,8 x 42,8 см

Размер чаши 40x40x19 см

Радиус угла закругления чаши 70 мм

Вырез по шаблону

Стоп-вентиль 3 1/2"

Производитель: Франке Италия



# Ссылка на видео «Подклейка мойки под Ламинат»

[https://www.youtube.com/watch?v=4  
CsEAbq9Eak](https://www.youtube.com/watch?v=4CsEAbq9Eak)

**Ваш менеджер:**

Шабанова Арина

8 (950) 963-10-63

Г.Северодвинск

ул.Ломоносова 103

[system.optimal@yandex.ru](mailto:system.optimal@yandex.ru)

<https://vk.com/clubrosla>