

Метод эквивалентного генератора

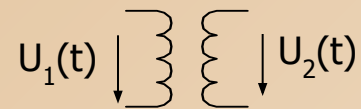

Двухполюсник

- Двухполюсник** - обобщенное название некоторой электрической цепи, имеющей два выходных зажима.

Двухполюсники делятся на **активные** и **пассивные**.

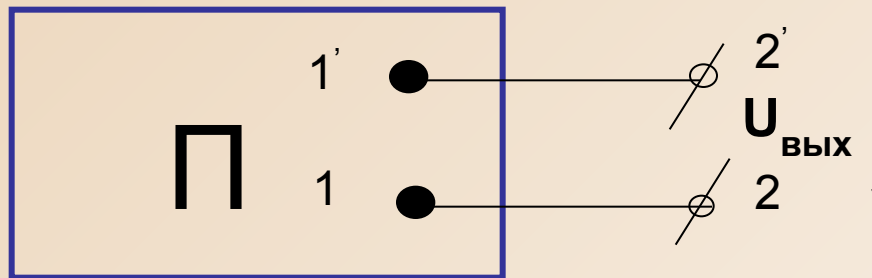

Пассивный двухполюсник не содержит **источников** питания. На выходе пассивного двухполюсника напряжение всегда равно нулю ($U_{\text{ВЫХ}} = 0$).

Активный двухполюсник

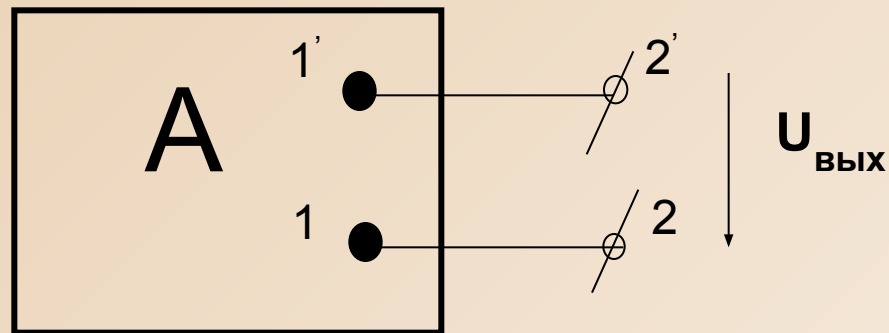

Активный двухполюсник содержит **источники** питания. На выходе активного двухполюсника напряжение в режиме холостого хода не равно нулю ($U_{\text{ВЫХ}} \neq 0$, $U_{\text{ВЫХ}} = U_{\text{ХХ}}$ - напряжение холостого хода).

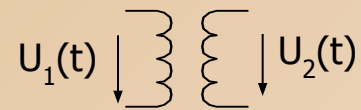

Режимы работы активного двухполюсника

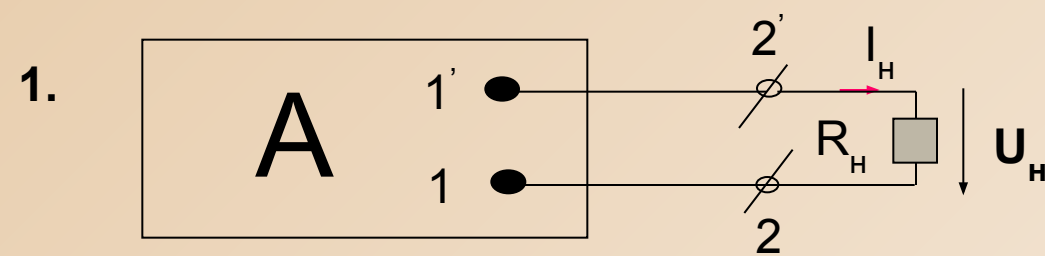

1. Рабочий режим: Активный двухполюсник нагружен на сопротивление нагрузки R_H и обтекается током I_H .

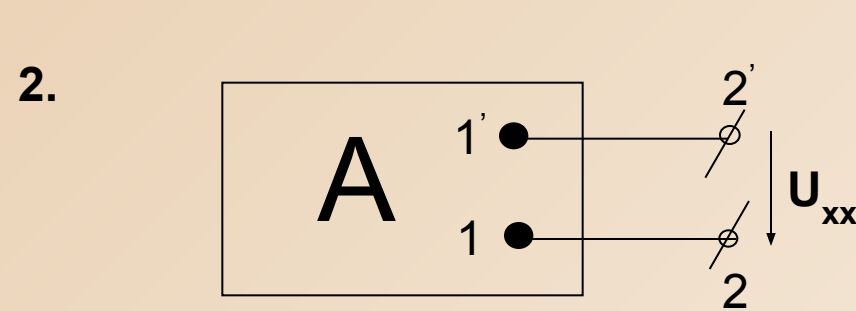

2. Холостой ход: Сопротивление нагрузки $R_H = \infty$. $I_H = I_{XX} = 0$. На выходных зажимах существует напряжение U_{XX} .

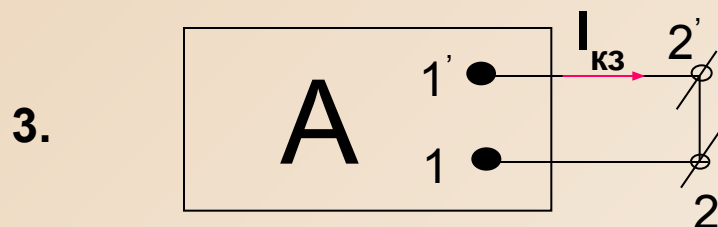

3. Короткое замыкание: Сопротивление нагрузки $R_H = 0$. По нагрузке протекает ток короткого замыкания $I_{кз}$.

$$U_1(t) \downarrow \left. \vphantom{U_1(t)} \right\} \left. \vphantom{U_1(t)} \right\} U_2(t)$$

Теорема об эквивалентном генераторе

- По отношению к сопротивлению нагрузки **активный двухполюсник** может быть заменен **эквивалентным генератором**, ЭДС которого равна напряжению холостого хода U_{xx} на зажимах активного двухполюсника, а его внутреннее сопротивление равно **сопротивлению пассивного двухполюсника** относительно сопротивления нагрузки.

Доказательство теоремы об эквивалентном генераторе

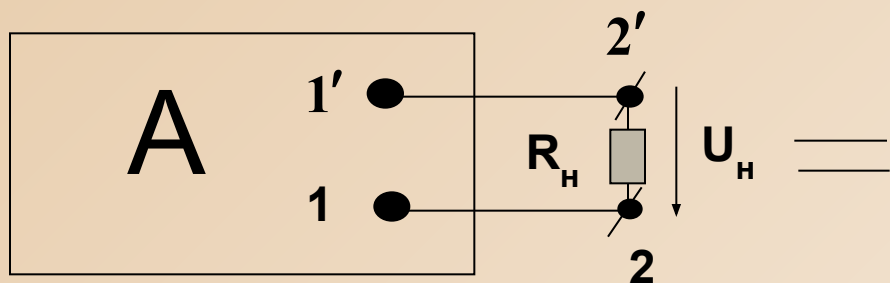
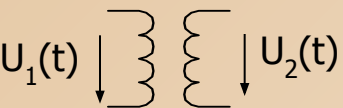

1

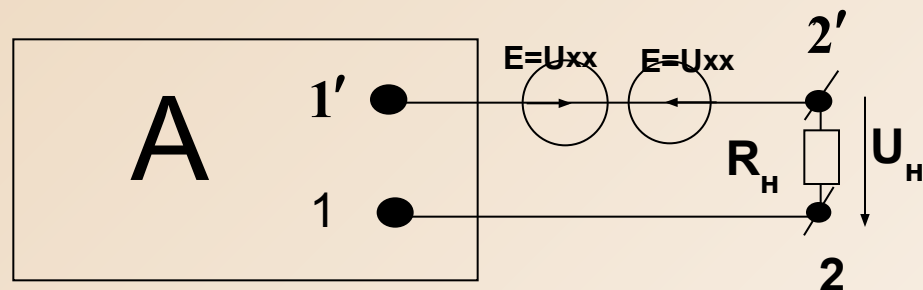

2

2. Рассчитаем схему 2 методом наложения.

1' - 2'

холостого хода U^{xx} . Получим схему 2.

1. Включим последовательно в ветвь **ЭДС**, каждая из которых равна напряжению **две** схемы 1

Метод эквивалентного генератора



Рис.1



Рис.2

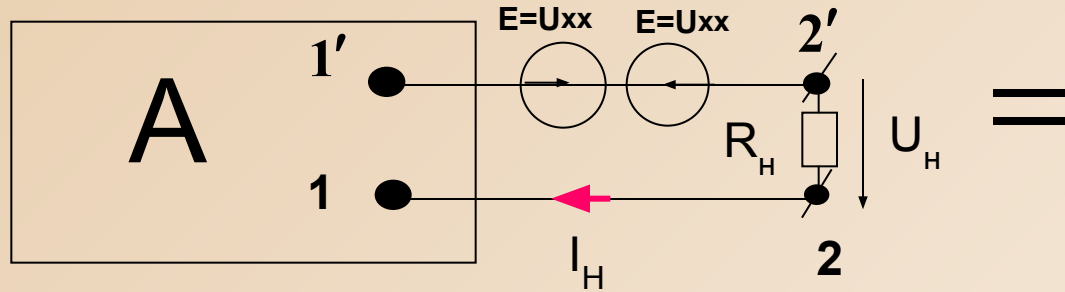
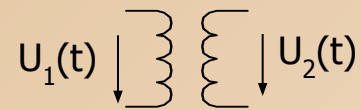

Рис.3

Определим ток I_H в схеме Рис.1 как сумму токов I'_H (в схеме Рис.2) и I''_H (Рис.3)

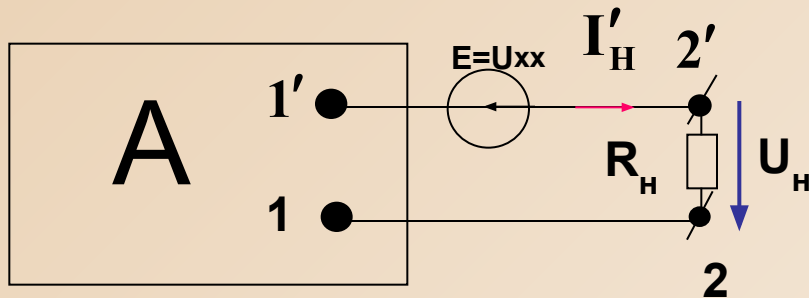
$$I_H = I'_H + I''_H$$

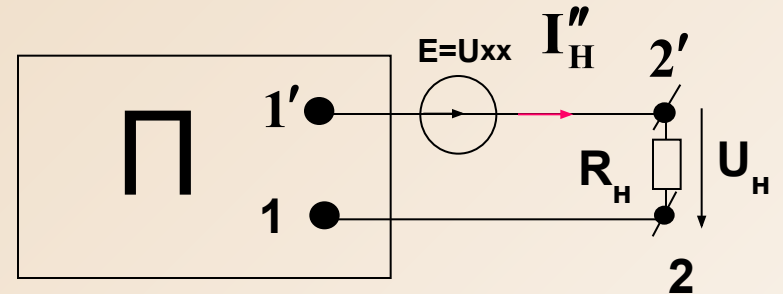
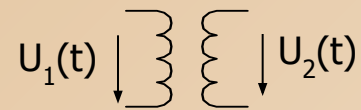

Метод эквивалентного генератора

Ток нагрузки в электрической цепи Рис .2 равен нулю ($I_H' = 0$), так как эта цепь эквивалентна схеме активного двухполюсника в режиме холостого хода. В электрической цепи Рис. 3 сопротивление нагрузки R_H обтекается током I_H'' , при этом сам двухполюсник является пассивным. Тогда

$$I_H = I_H' + I_H'' = \frac{E_{\text{эг}}}{R_{\text{вн}} + R_H} = \frac{U_{\text{хх}}}{R_{\text{вн}} + R_H} (*)$$

$R_{\text{вн}}$ - входное сопротивление пассивного двухполюсника относительно сопротивления нагрузки (R_H). Формуле (*) можно сопоставить электрическую цепь.

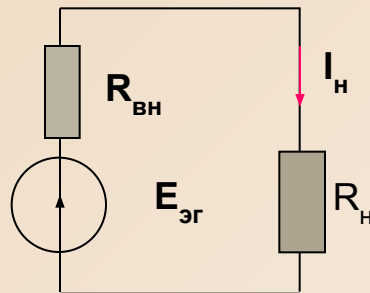

На основе теоремы об эквивалентном генераторе разработан метод эквивалентного генератора

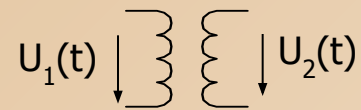

Порядок расчета электрических цепей методом эквивалентного генератора

1. Расставляем условно- положительные направления токов в электрической цепи.
2. **Обрываем** электрическую цепь в интересующей нас ветви.
3. **Произвольно** выбираем в месте обрыва направление вектора U_{xx} .
4. **Любым** известным методом расчета электрических цепей постоянного тока определяем величину U_{xx} ($E_{эг}$). [При этом, во всех ветвях активного двухполюсника, кроме оборванной, протекают токи холостого хода].
5. Полагая, что все **источники питания** в электрической цепи, **равны нулю** ($E_k=0; I_k=0$), отыщем **полное сопротивление** цепи **относительно зажимов оборванной ветви**. Это и есть внутреннее сопротивление эквивалентного генератора ($R_{вн}$) или входное сопротивление пассивного двухполюсника.
6. Ток в ветви с сопротивлением нагрузки определяем по формуле

$$I_n = \frac{E_{эг}}{R_{вн} + R_n} = \frac{U_{xx}}{R_{вн} + R_n}$$

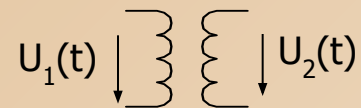

Метод эквивалентного генератора

Порядок расчета электрических цепей методом эквивалентного генератора

7. Токи в других ветвях электрической цепи определяем методом наложения

$$I_K = I'_K + I''_K \quad (**)$$

Ток I'_K в формуле определяется для активного двухполюсника в режиме холостого хода.

ПРИМЕР:



Рис. 1

Задание

В рассматриваемой электрической цепи определить ток I_3 методом эквивалентного генератора.

Расчет

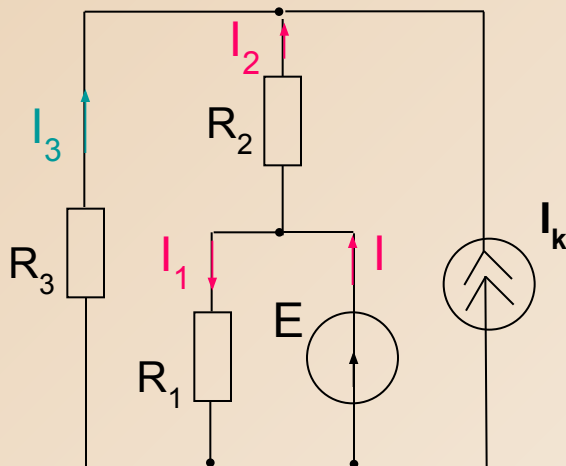
Расчет электрической цепи будем производить в соответствии с ранее определенным порядком расчета.



Рис.2

1.(п.1,2,3,4) Удаляем сопротивление R_3 из третьей ветви. Полученная электрическая цепь представляет активный двухполюсник в режиме **холостого хода** относительно оборванных зажимов. Во всех ветвях, кроме оборванной, текут токи холостого хода. Выберем замкнутый контур из которого можно найти U_{xx} . Направив произвольно напряжение холостого хода и расставив токи холостого хода, запишем уравнение по второму закону Кирхгофа

$$U_{xx} + I_{2x} R_2 = E$$

Учитывая, что $I_{2x} = -I_k$, найдем $U_{xx} \implies U_{xx} = E + I_k R_2$

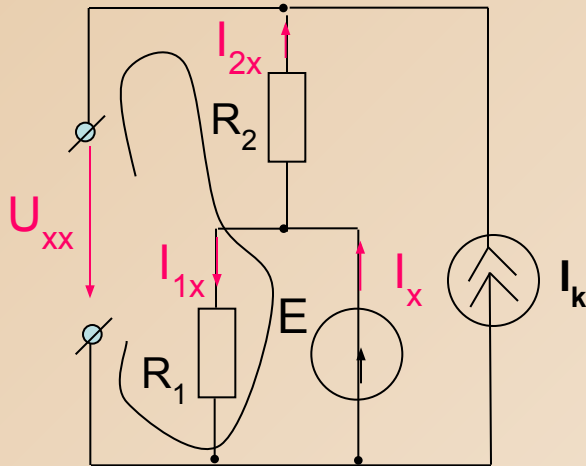
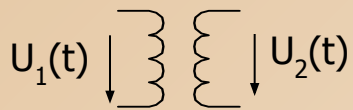
2. Найдем внутреннее сопротивление пассивного двухполюсника. Для этого будем считать, что все источники питания в цепи рис.2 равны нулю, а их внутренние сопротивления оставлены. Получим цепь рис.3.

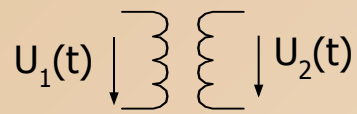

Метод эквивалентного генератора



Рис.3

В схеме Рис.3 отыщем общее сопротивление цепи относительно зажимов 1-2. Сопротивление R_1 закорочено, поэтому относительно зажимов 1-2 общее сопротивление будет равно одному сопротивлению R_2 , т.е. $R_{эг} = R_2$

Таким образом, ток в сопротивлении R_3 определится по формуле

$$I_3 = I_i = \frac{A_{y\ddot{a}}}{R_{\dot{a}i} + R_i} = \frac{U_{\ddot{o}\ddot{o}}}{R_2 + R_3}$$

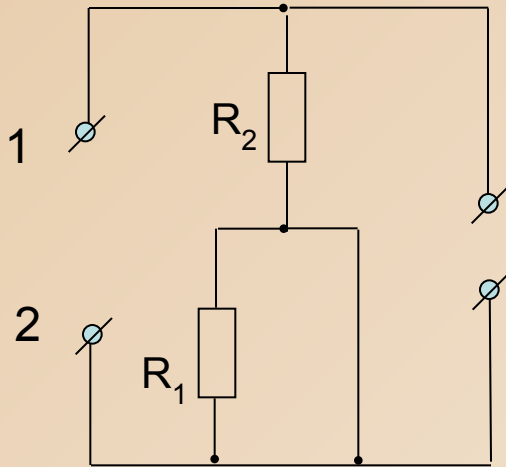
Если по условию задачи необходимо дополнительно найти ,например, ток I_2 , то необходимо использовать формулу (**), в пункте 7., т.е.

$$I_2 = I_2' + I_2''$$

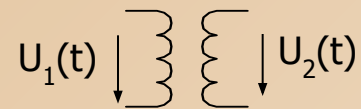

В рассматриваемой цепи $-I'_2$ это ток I_{2xx} в цепи рис 2. в режиме холостого хода. Он равен току источника тока с обратным знаком, т.е.

$$I'_2 = I_{2xx} = -I_{2k}$$

Ток I''_2 найдется по электрической цепи рис.3, если в место обрыва третьей ветви ввести $E_{\text{эг}} = U_{xx}$ и сопротивление R_3 . Получится электрическая цепь рис .4. Тогда ток I''_2 найдем по формуле

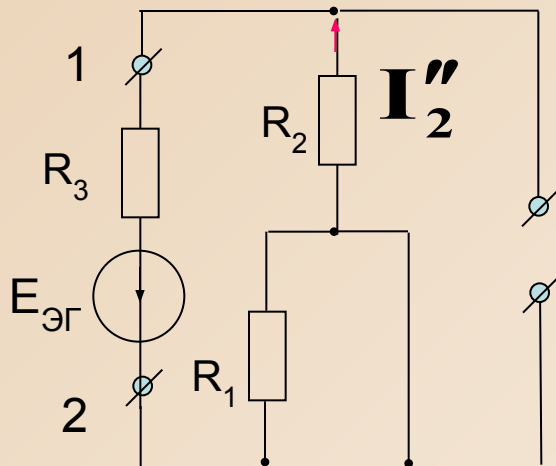

$$I''_2 = \frac{E_{\text{эг}}}{R_3 + R_2}$$

Окончательно

$$I_2 = -I_{2k} + \frac{E_{\text{эг}}}{R_3 + R_2}$$