

Тема:

**Общие сведения
о грузоподъемном
оборудовании**





Лекция 1

Общие сведения о грузоподъемном оборудовании

Цель занятия: Изучить назначение и состав грузоподъемного оборудования, механизмы и элементы грузоподъемных машин, общие сведения о кранах

Учебные вопросы:

1. Назначение и состав грузоподъемного оборудования
2. Механизмы и элементы грузоподъемных машин
3. Автомобильные краны
4. Мостовые краны



Литература:

- 1. «Правила устройства и безопасной эксплуатации грузоподъемных кранов» ПБ 10-382-00** (утверждено Постановлением Госгортехнадзора РФ от 31.12.1999г. № 098)
- 2. «Межотраслевые правила по охране труда при погрузочно-разгрузочных работах и размещении грузов» ПОТ РМ-007-98** (утверждено постановлением Министерства труда и социального развития Российской Федерации от 20 марта 1998 г. №16)
- 3. Федосеев В.Н. Приборы и устройства безопасности грузоподъемных машин:**
Справочник. – М.: Машиностроение, 1990. – 320с.
- 4. Набока Е.М. Грузоподъемное оборудование:**
Учебное пособие. – Пермь: ПВИ РВ, 1999. - 41с.

Назначение и состав грузоподъемного оборудования

Грузоподъемное оборудование является составной частью технологического оборудования и предназначено для выполнения погрузочно-разгрузочных, монтажно-демонтажных работ

Грузоподъемное оборудование включает грузоподъемные машины (**ГПМ**) и грузозахватные приспособления (**ГЗП**).

ГПМ предназначены для подъема и перемещения в пространстве различных грузов. **ГЗП** служат для соединения крюка **ГПМ** с поднимаемым грузом (строповки груза)

ГПМ подразделяются на три группы: простейшие грузоподъемные машины (домкраты, лебедки, тали), подъемники, грузоподъемные краны (стрелового и мостового типов)

ГЗП можно разделить на две группы: съёмные, навешиваемые на крюк крана, и съёмные, закрепляемые на поднимаемом грузе.

ГЗП не являются принадлежностью **ГПМ** и представляют собой самостоятельные изделия многократного использования

Домкраты

предназначены для подъема грузов на небольшую высоту (до 1,0 м). Применяются при ремонтных и монтажных работах. Привод домкратов может быть ручным или машинным. По типу механизма, позволяющего получить выигрыш в силе, домкраты подразделяются на винтовые, реечные, гидравлические и камерные

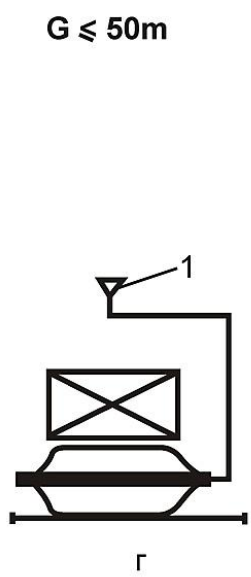
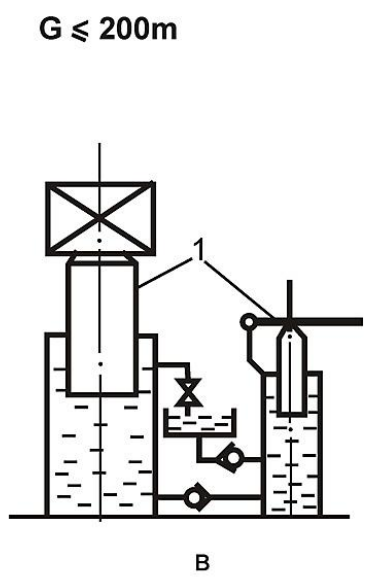
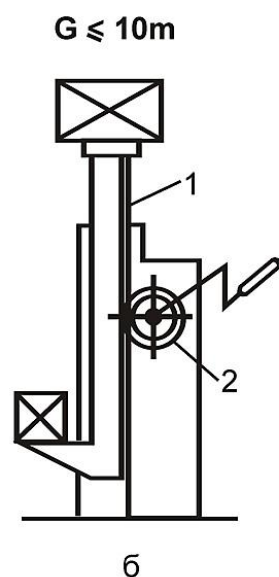
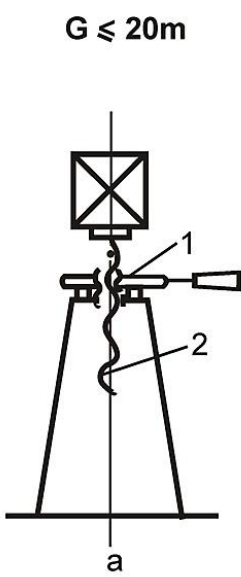

Домкраты: а – винтовой: 1-гайка; 2-винт; б – реечный: 1-зубчатая рейка; 2-шестерня, связанная с рукояткой; в – гидравлический: 1-плунжеры; г – камерный: 1-подвод сжатого воздуха от компрессора, баллона, ногого насоса

Лебедки

предназначены для прямолинейного перемещения грузов. Различают подъемные лебедки, используемые для вертикального подъема свободно подвешенного груза, и тяговые, которые служат для перемещения груза или тележки с грузом в горизонтальном направлении

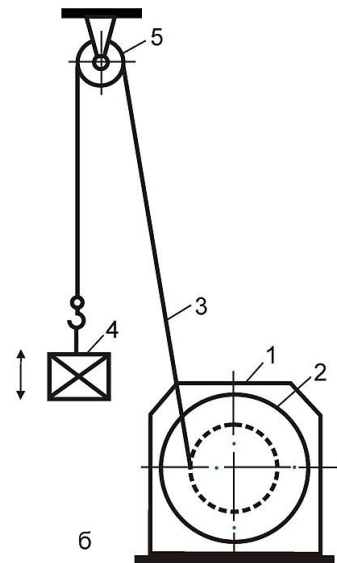
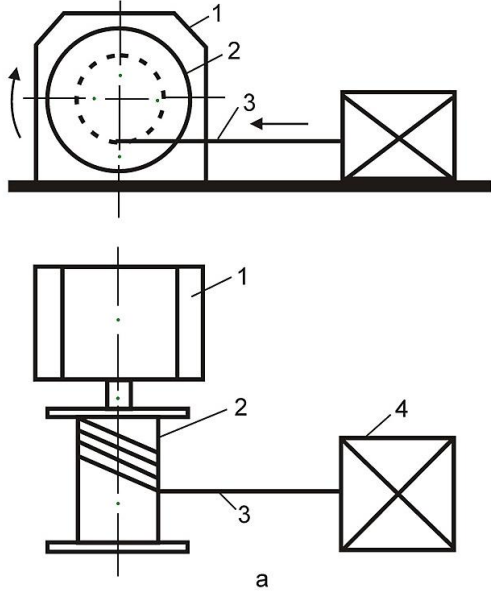

Лебедки: а – тяговая: 1-привод; 2-барабан; 3-канат; 4-груз;
б – подъемная: 1-привод; 2-барабан; 3-канат; 4-груз; 5-отклоняющийся блок

Кинематическая схема лебедки

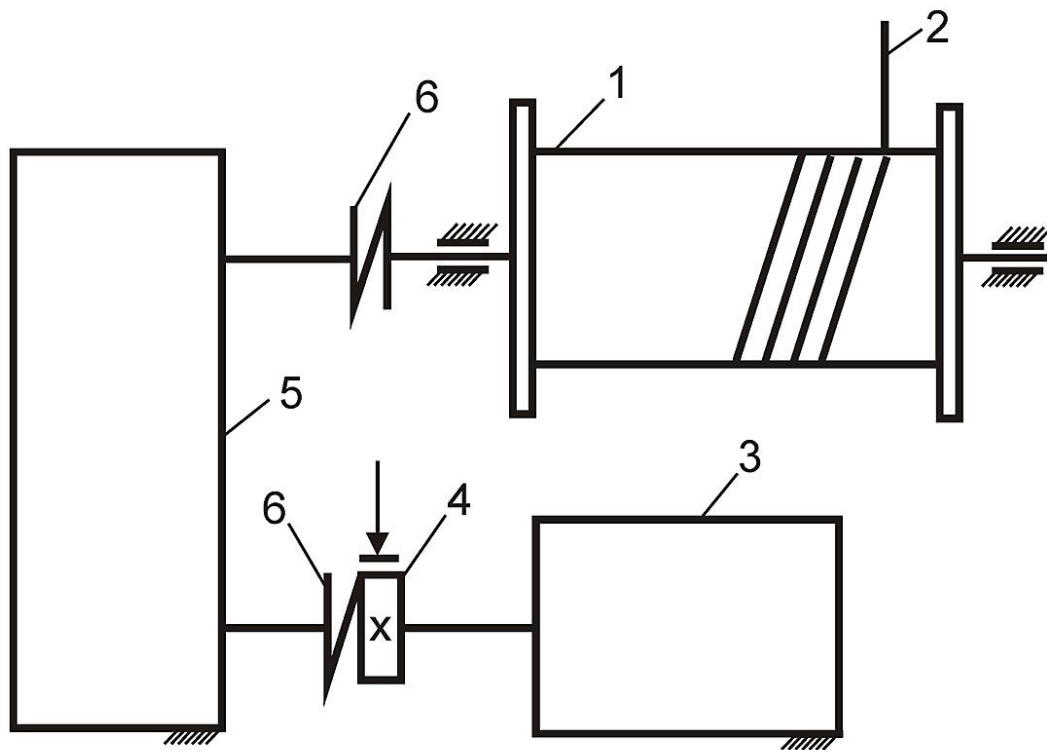
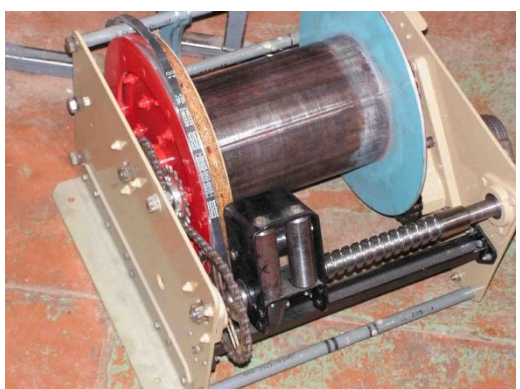

Кинематическая схема лебедки: 1-барабан; 2-канат;
3-двигатель; 4-тормоз; 5-редуктор; 6-муфта

Тали

это подъемные подвесные лебедки. Передвижные тали оборудованы механизмами передвижения по подвесным путям. Тали входят в состав кран-балок в качестве механизма подъема груза.

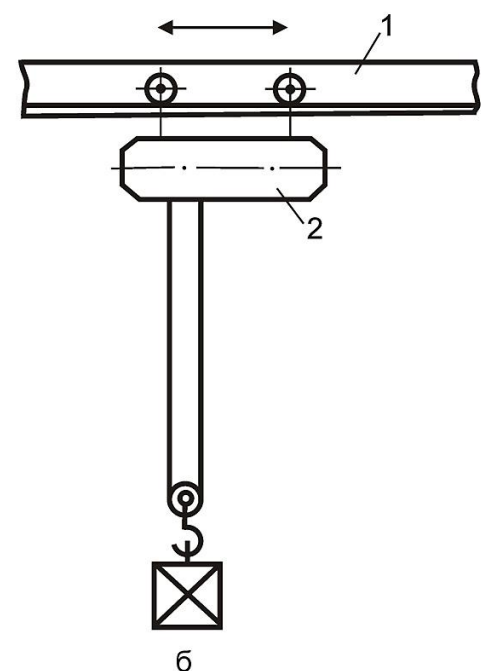
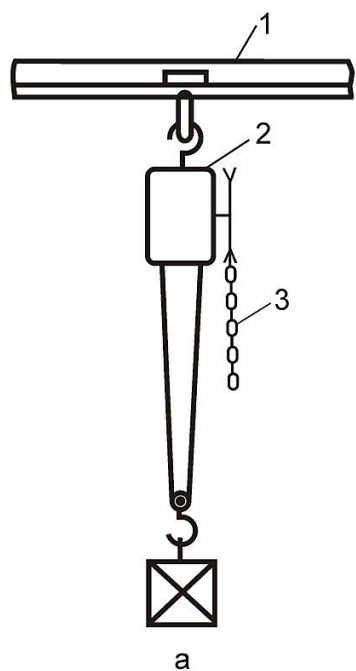

Тали: а - ручная: 1-балка; 2-ручная лебедка; 3-цепь;
б – передвижная электрическая: 1-балка; 2-электрическая лебедка

Подъемники

это грузоподъемные устройства циклического действия для подъема грузов и людей в специальных грузонесущих приспособлениях (клетях, кабинах, платформах)

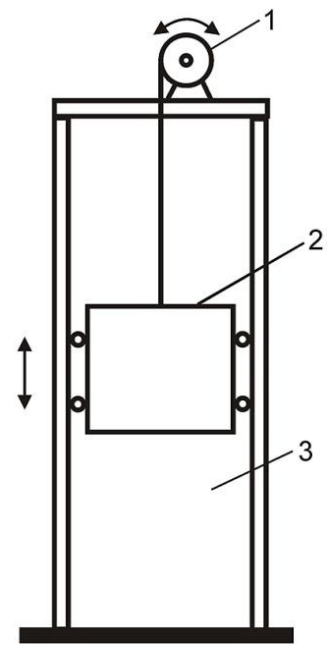
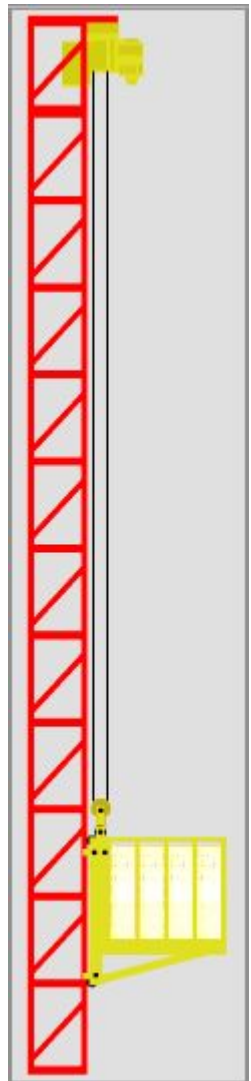

а

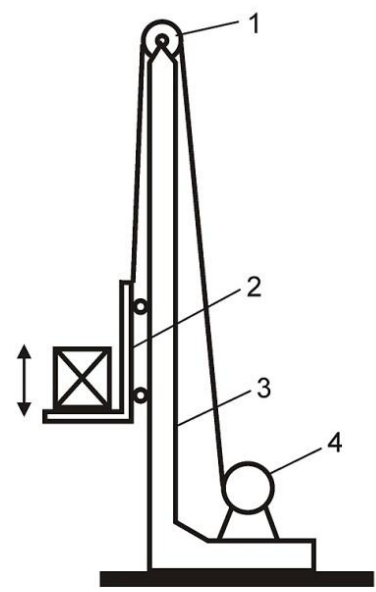

б



Подъемники: а – шахтный: 1-лебедка; 2-кабина (клеть); 3-шахта;
б – стоечный: 1-отклоняющийся блок; 2-грузовая платформа; 3-стойка; 4-лебедка

Грузоподъемные краны



это грузоподъемные машины циклического действия, предназначенные для подъема и перемещения в пространстве различных грузов, подвешенных с помощью крюка. Это наиболее распространенные ГПМ, имеющие весьма разнообразное конструктивное исполнение

Классификация грузоподъемных кранов

Виды грузоподъемных кранов



башенный



консольный



кабельный



железнодорожный



автомобильный



мостовой



козловой



кран-балка

Грузозахватные приспособления

стропы и траверсы, и схемы строповки

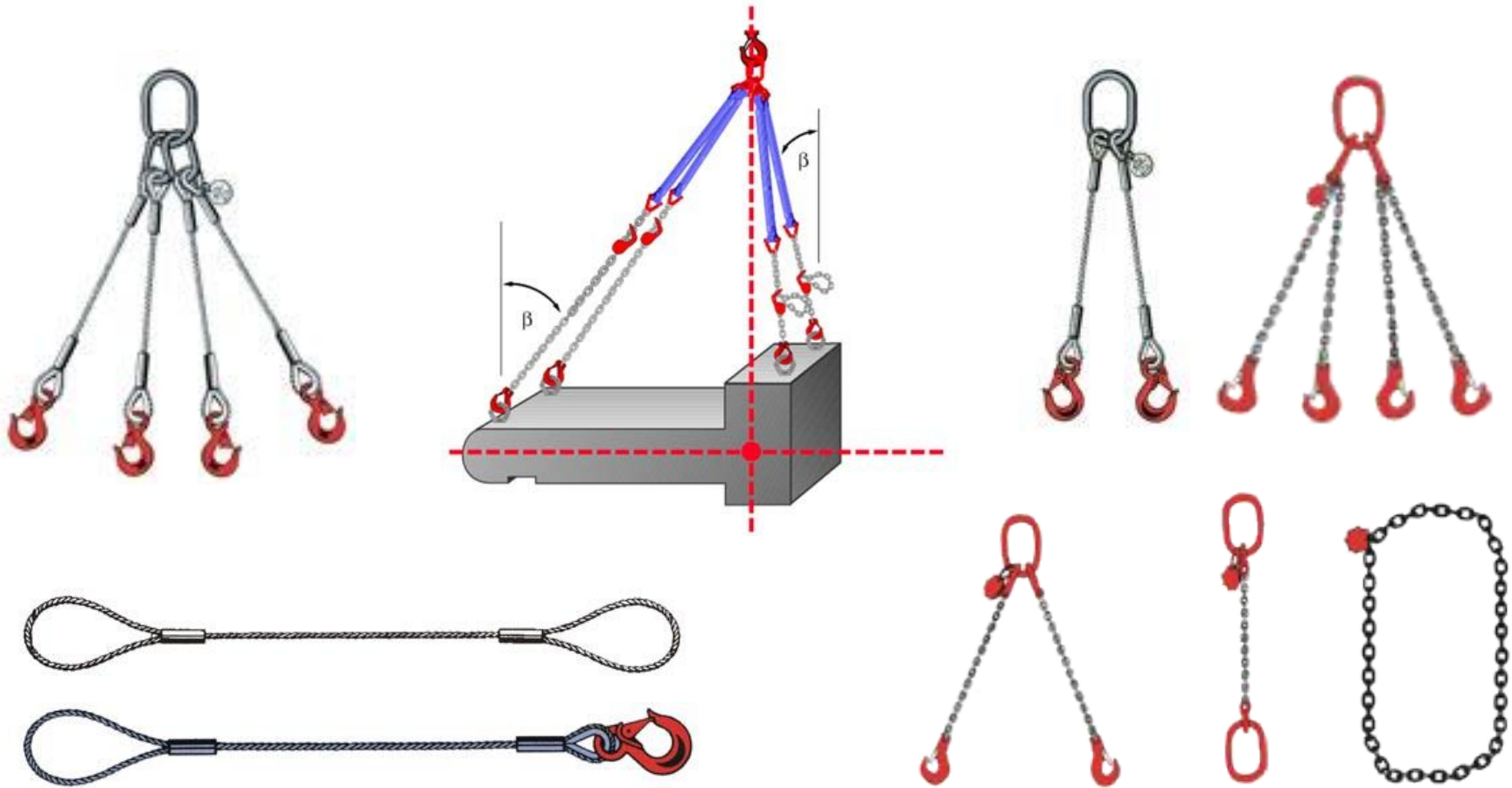

Грузозахватные приспособления

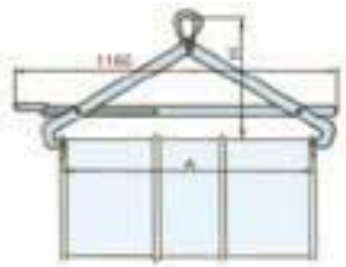
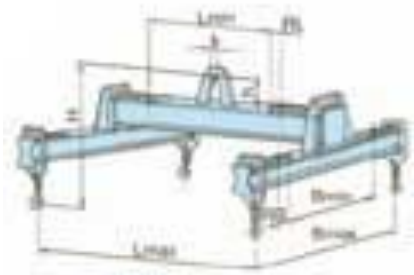
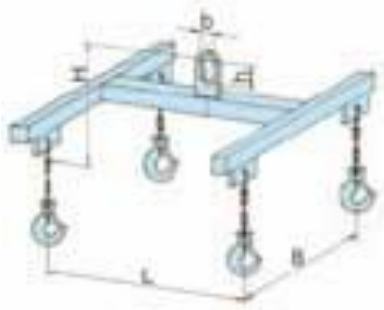
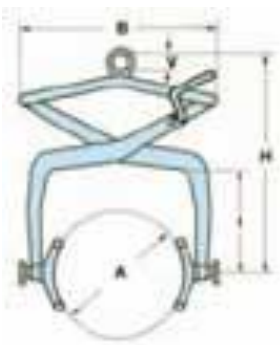

Угол наклона β	
4-ветвевой	
0° до 45°	от 45° до 60°
Коэффициент нагрузки <u>M</u>	
1,4	1,0

Основные механизмы грузоподъемных машин

Функциональное назначение ГПМ заключается в перемещении груза из одной точки рабочего пространства в другую. Вполне очевидно, что для этого ГПМ должна иметь возможность перемещать груз по трем взаимно перпендикулярным направлениям, т.е. иметь три переносные степени подвижности грузозахватного органа (крюка). В стреловых кранах это достигается механизмом подъема груза (МПГ), механизмом изменения вылета стрелы (МИВС) и механизмом поворота платформы (МПП). В мостовых кранах три переносные степени подвижности крюка обеспечиваются механизмом подъема груза (МПГ), механизмом передвижения моста (МПП) и механизмом передвижения грузовой тележки (МППГТ)

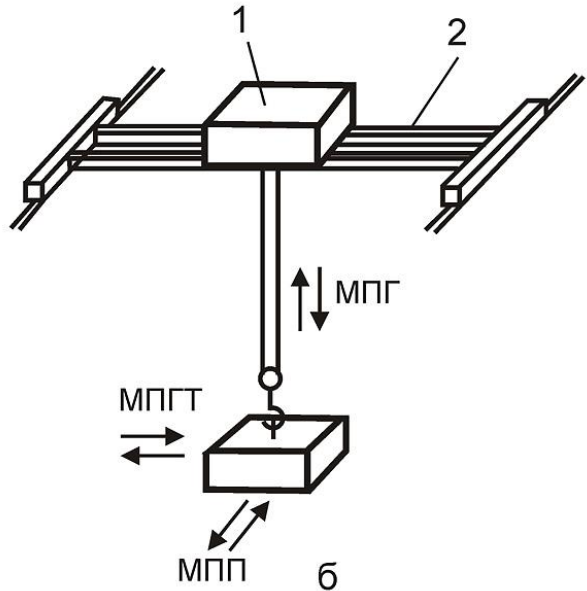
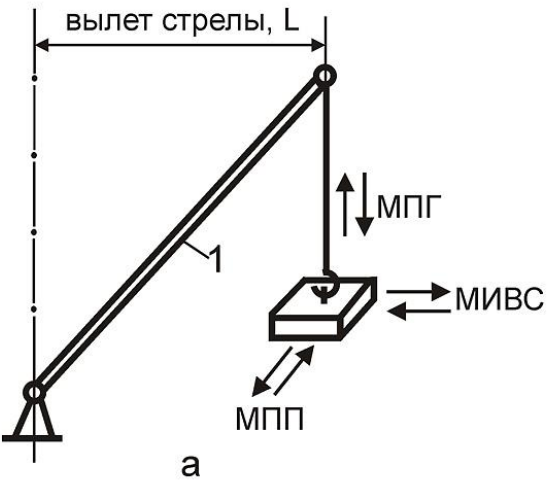

- Степени подвижности грузозахватного органа:**
- а – стрелового крана:**
 - 1 - стрела;
 - б – мостового крана:**
 - 1 - грузовая тележка;
 - 2 - мост

Структурные схемы механизмов грузоподъемных машин

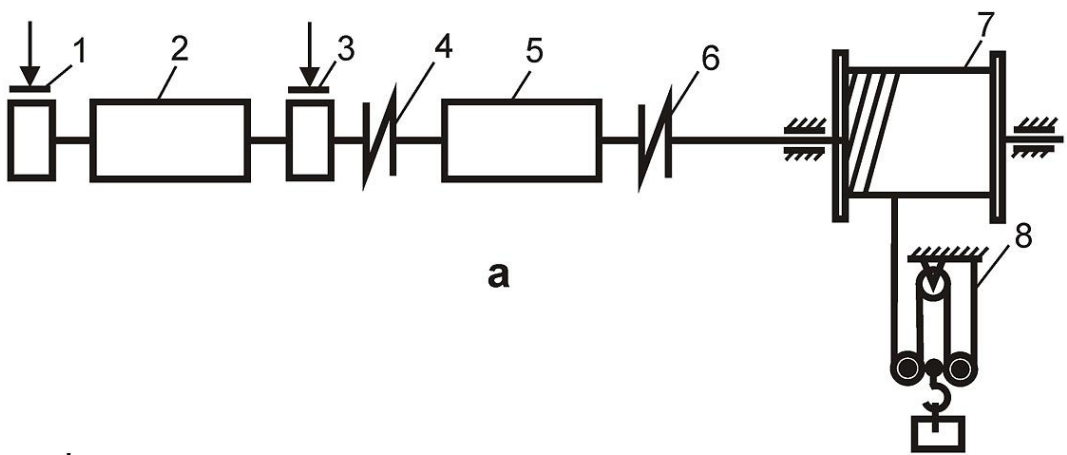

а

Структурная схема:

а – МПГ и МИВС:

- 1,3 - тормоз;
- 2 - двигатель; 4, 6-муфты;
- 5 - редуктор; 7-барабан;
- 8 - грузовой (стреловой) полиспаст;

б – МПП:

- 1 - тормоз; 2-двигатель;
- 3, 5 - муфты;
- 4 - редуктор;
- 6 - шестерня;
- 7 - зубчатый венец опорно-поворотного круга;

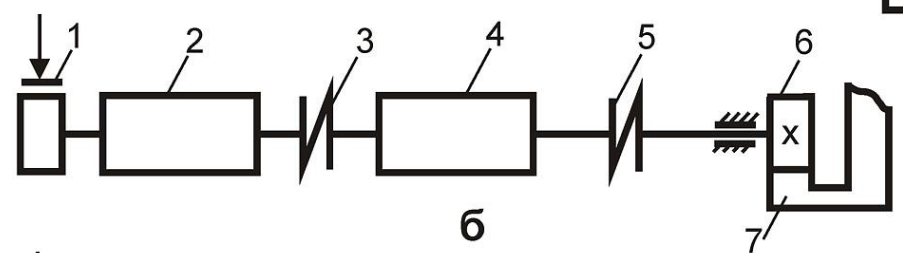

б

в – МПМ и МПГТ:

- 1 - тормоз;
- 2 - двигатель;
- 3, 5 - муфты;
- 4 - редуктор;
- 6 - ходовое колесо;
- 7 - рельс

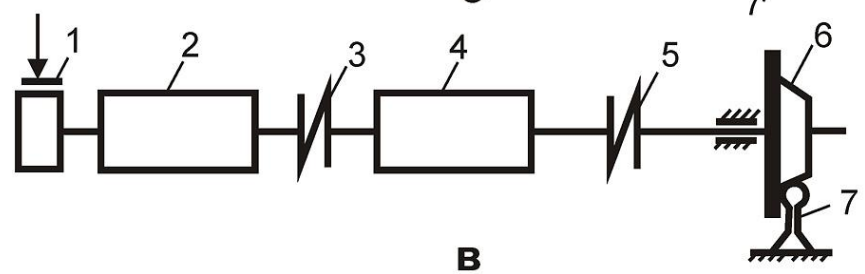

в

Элементы грузоподъемных машин

это грузозахватные органы, стальные канаты, блоки, крюковые подвески, полиспасты.

Грузозахватный орган – это входящее в состав ГПМ устройство для подвешивания, захватывания груза. Наибольшее распространение получили грузовые крюки



Крюки

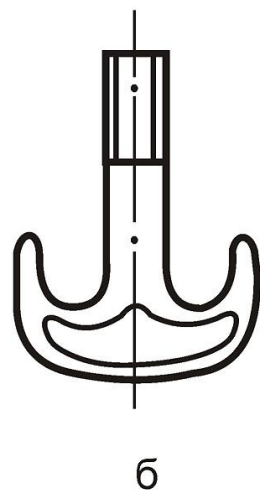
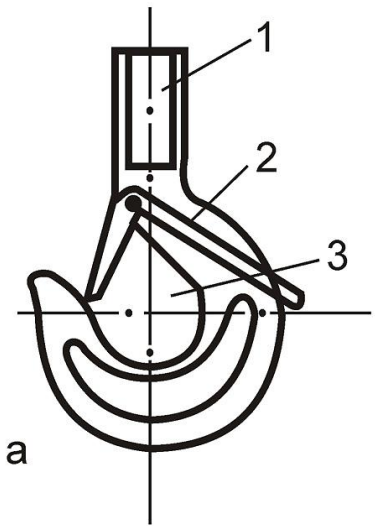

Крюки: а – однорогой: 1-хвостовик, 2-предохранительный замок, 3-зев крюка; б - двурогий

Стальной канат

гибкий элемент, передающий усилие и механическое движение. Используется для преобразования вращательного движения барабана в поступательное движение груза, угловое движение стрелы, а также в качестве различных растяжек

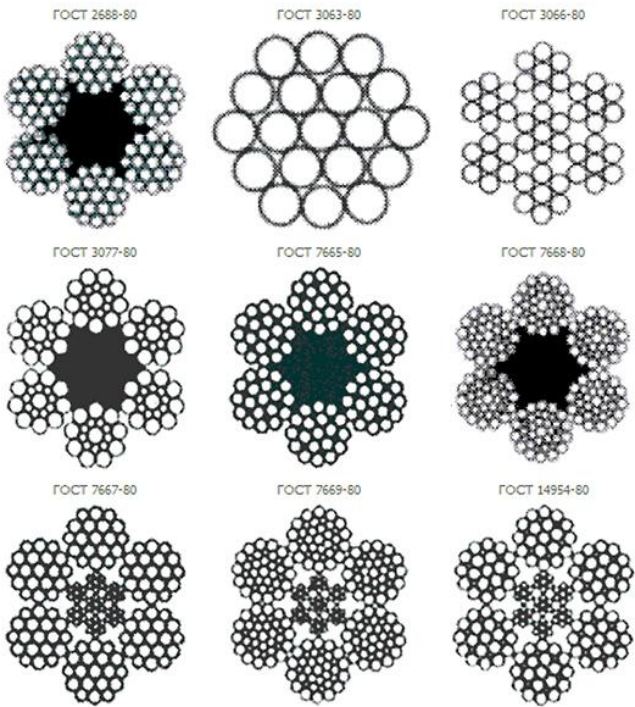

Крюковая подвеска

предназначена для соединения грузового крюка с канатом МПГ

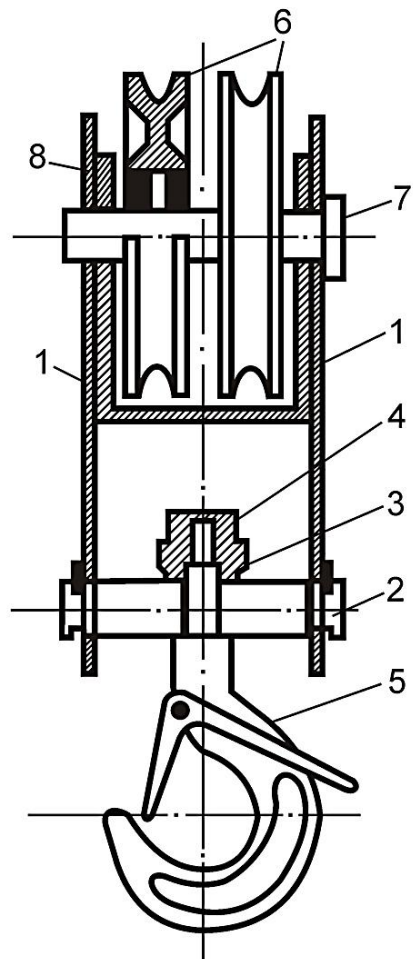

Крюковая подвеска: 1-щеки; 2-траверса; 3-упорный шариковый подшипник; 4-гайки; 5-крюк; 6-блоки; 7-ось блоков; 8 – подшипниковый узел блока

Блоки

служат для изменения направления движения каната. По своему функциональному назначению подразделяются на направляющие, отклоняющие, поддерживающие, уравнивающие

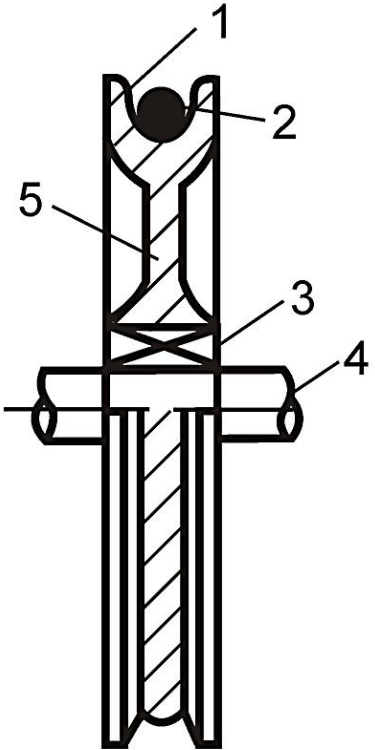

Канатный блок:

- 1 - ручей;
- 2 - канат;
- 3 - подшипниковый узел блока;
- 4 - ось;
- 5 - обод



Полиспаст

это система, состоящая из подвижных и неподвижных блоков, огибаемых канатом. Блок, ось которого перемещается в пространстве, называется подвижным, а блок, ось которого не перемещается в пространстве – неподвижным. Различают грузовые и стреловые полиспасты. Грузовой полиспаст входит в состав МПГ, а стреловой – в МИВС

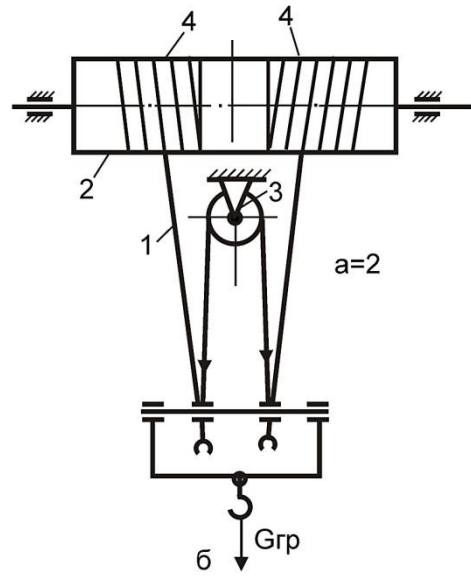
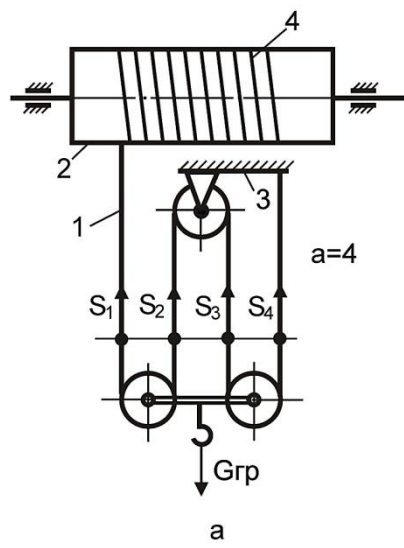
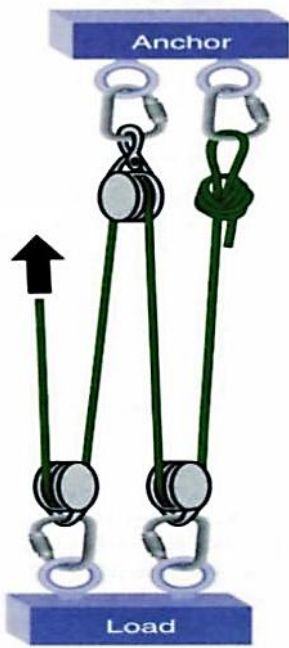

Полиспасты: **а** – **одинарный**: 1-канат; 2-барабан; 3-неподвижная часть конструкции ГПМ; 4-нарезка барабана; **б** – **сдвоенный**: 1- канат; 2-барабан; 3-уравнительный блок; 4-встречная нарезка барабана

Автомобильные краны



Общее устройство автомобильного крана

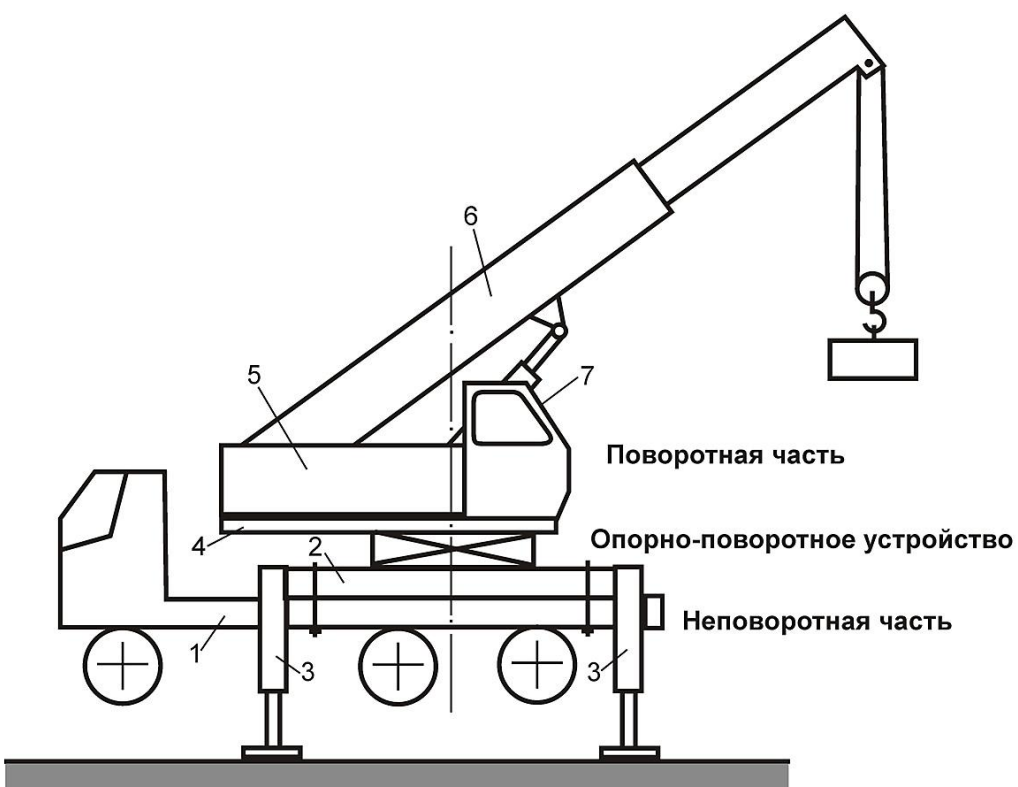

- Общее устройство автомобильного крана:**
- 1 - ходовое устройство;
 - 2 - опорная рама;
 - 3 - выносные опоры;
 - 4 - поворотная платформа;
 - 5 - основные механизмы крана;
 - 6 - стреловое оборудование;
 - 7 - кабина машиниста

Индексация стреловых самоходных кранов

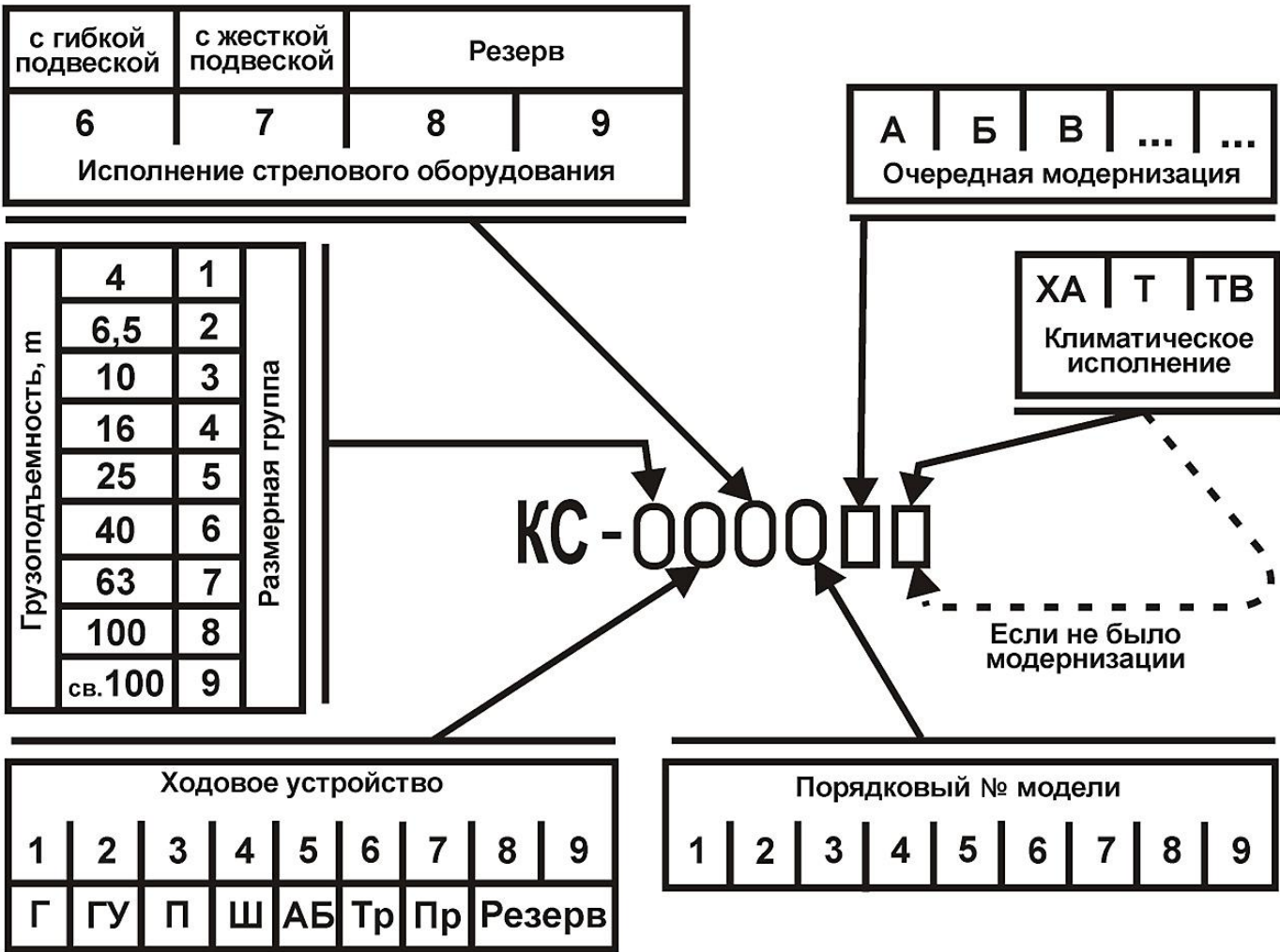

Основные параметры автомобильных кранов

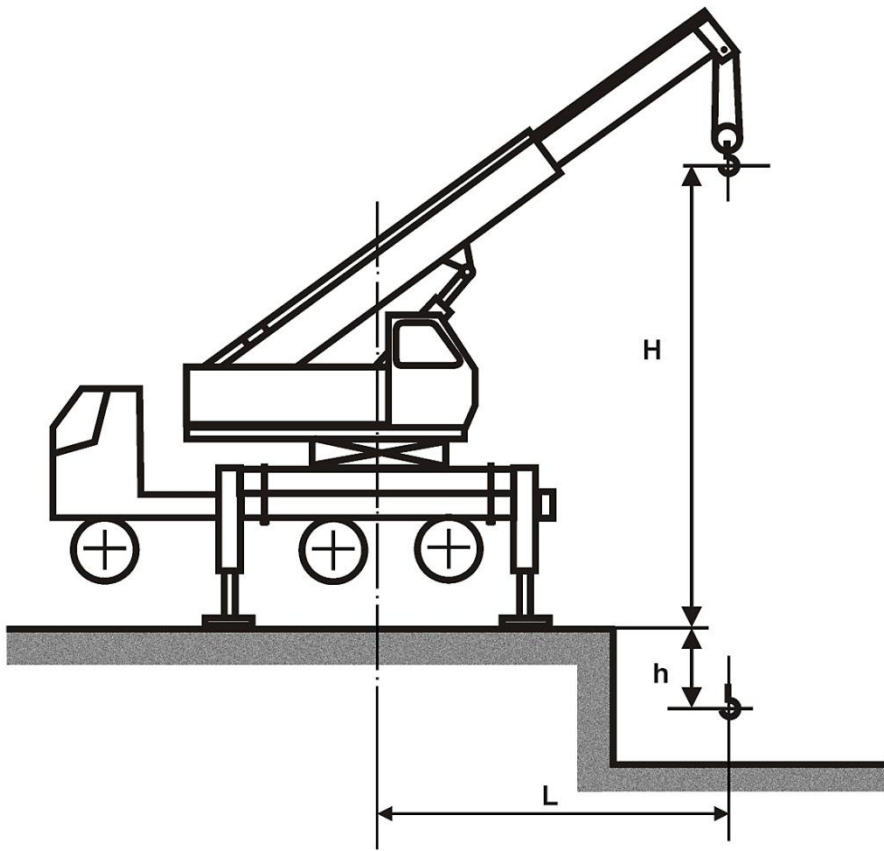

это величины, характеризующие технические возможности

Вылет стрелы L – расстояние по горизонтали от оси вращения поворотной части крана до центра зева крюка. Величина вылета непостоянна, она зависит от длины стрелы и угла наклона

Высота подъема крюка H – расстояние от уровня стоянки крана до центра зева крюка, находящегося в крайнем верхнем положении. Величина H зависит от длины и угла наклона стрелы

Глубина опускания крюка h – расстояние от уровня стоянки крана до центра зева крюка, находящегося в крайнем нижнем положении

Грузоподъемность крана Q – масса максимально допустимого груза для данного вылета стрелы. Зависимость грузоподъемности крана от вылета $Q = Q(L)$ называют грузовой характеристикой (кривой грузоподъемности) и изображают в виде графика

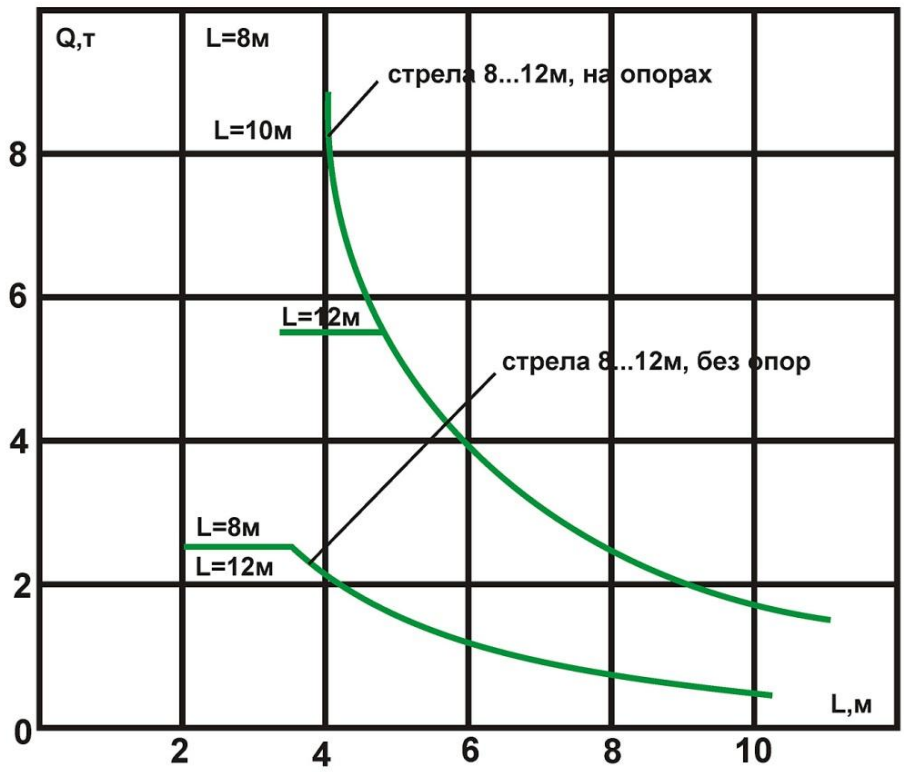



ПРОМЫШЛЕННАЯ БЕЗОПАСНОСТЬ



Скорость подъема и опускания груза – скорость вертикального перемещения груза

Скорость посадки – наименьшая скорость опускания максимально допустимого груза при монтаже или укладке

Частота вращения поворотной части – число оборотов поворотной части в единицу времени

Рабочая скорость передвижения крана – скорость передвижения крана по рабочей площадке со стреловым оборудованием, находящимся в рабочем положении, и с подвешенным грузом, если допускается движение с грузом на крюке

Транспортная скорость передвижения крана – скорость передвижения крана, стреловое оборудование которого находится в транспортном положении

Общая масса крана – масса крана со стреловым оборудованием и противовесом при полной заправке топливом и смазочными материалами

Основные габаритные размеры крана: наибольшая длина, высота, ширина и расстояние между выносными опорами. Габаритные размеры определяют возможность работы и передвижения крана в стесненных условиях

Однобалочный мостовой кран



Схема однобалочного мостового крана подвесного типа



Однобалочный мостовой кран подвесного типа:

- 1 - главная балка;
- 2,3 - концевые балки;
- 4 - ходовые колеса электрической тали;
- 7 - ходовые колеса мостового крана;
- 8 - выносной пульт управления краном

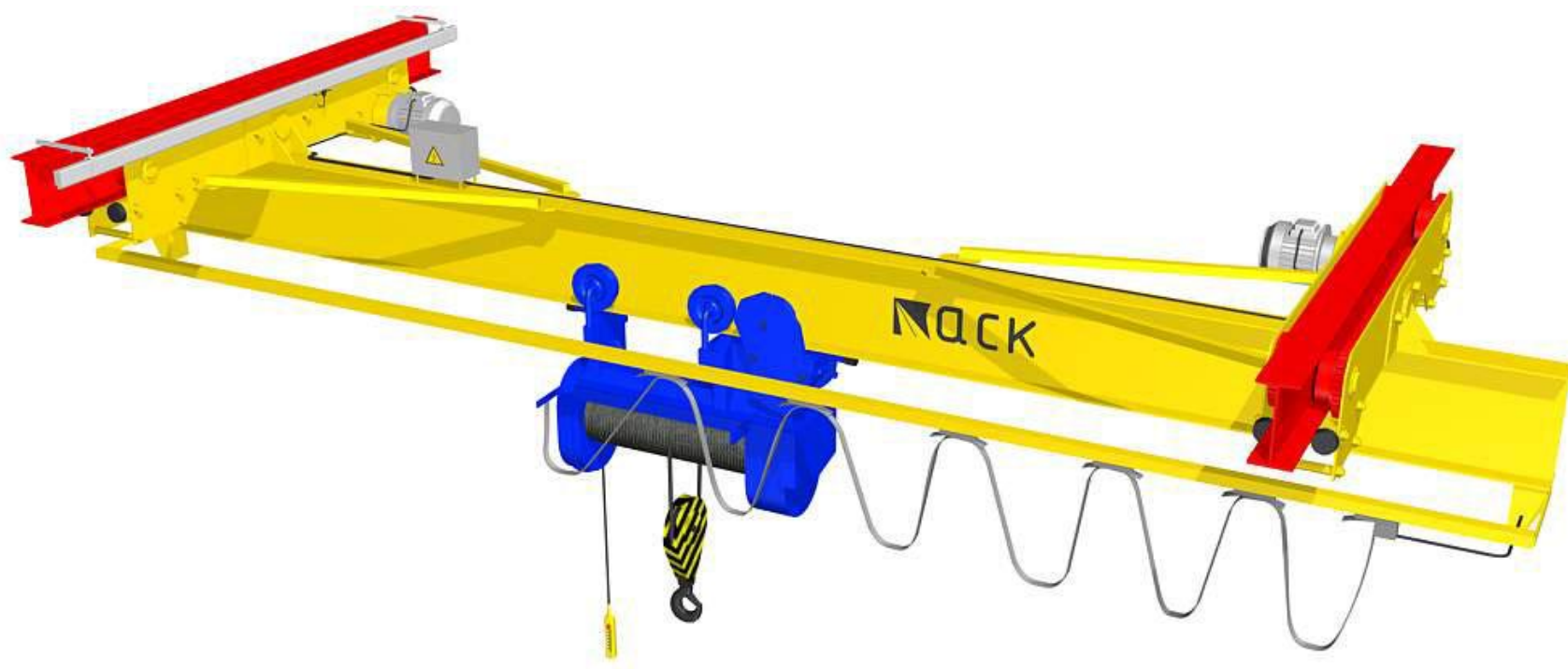
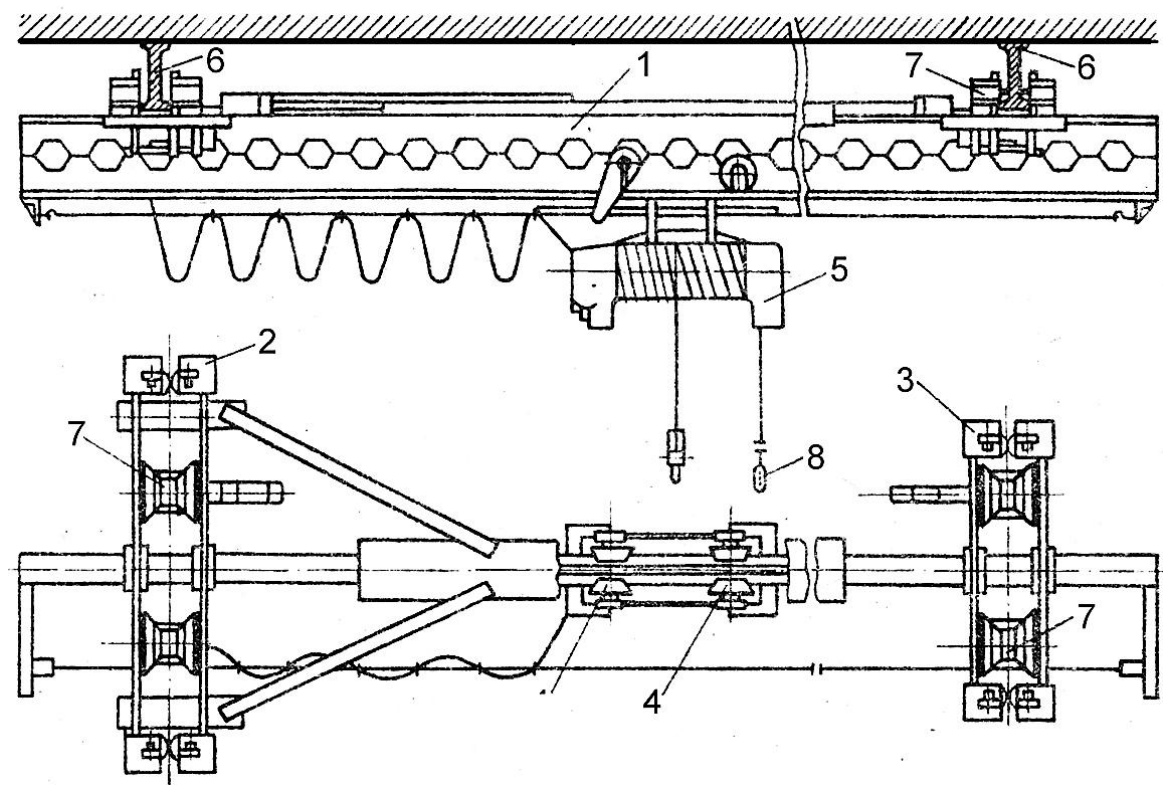
Двухбалочный мостовой кран



Схема двухбалочного мостового крана опорного типа

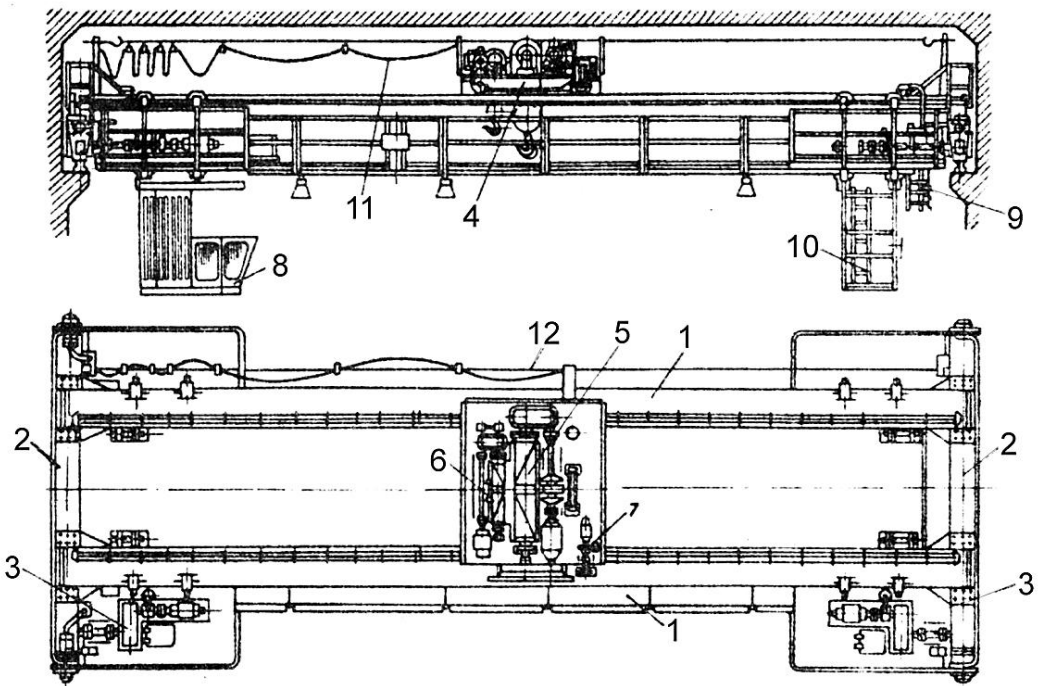

Двухбалочный мостовой кран опорного типа:

- 1 - главные балки;
- 2 - концевые балки;
- 3 - раздельный привод ходовых колес механизма передвижения моста;
- 4 - грузовая тележка;
- 5 - основной механизм подъема груза;
- 6 - вспомогательный механизм подъема груза;
- 7 - механизм передвижения грузовой тележки;
- 8 - кабина управления;
- 9 - троллей; осмотров
- 10 - кабина для троллеев;
- 11 - гибкий электрический кабель;
- 12 - проволока, удерживающая электрический кабель