



ПАТРУЛЬНА ПОЛІЦІЯ



ТЕМА:

Тактика роботи
у невеликих
підрозділах
(внутрішній обшук
будівлі)



Навчальні питання

1. Складові готовності до внутрішнього обшуку
2. Вхід в будівлю
3. Пошук (обшук будівлі)
4. Тактичні поради
5. Відпрацювання кутів та дверних отворів
6. Способи входу в приміщення (Хрест, Гачок, кут)
7. Пересування у приміщеннях
8. Пересування по коридорах
9. Пересування по міжповерхових сходах
10. Обшук приміщення
11. Обшук меблів



1. Складові готовності до внутрішнього обшуку

- Психологічна готовність
- Фізична готовність
- Готовність спорядження
- Аналітична інформація щодо місця події
- Безпечний периметр



2. Вхід в будівлю (приміщення)

- НЕ ВХОДЬТЕ БЕЗ прикриття;
- Ніколи не входьте, якщо відомо, що підозрюваний озброєний чи забарикадувався;
- Вибирайте точки для входу обережно, уникайте вікон та вузьких місць;
- Якщо ви знайшли вхід, повідомте диспетчера;
- Дайте чіткі інструкції підрозділам, що прибувають або попросіть диспетчера передати інструкції відповідним патрульним;
- Повідомляйте про свої наміри перед входом та під час усього пошуку;
- Не переслідуйте підозрюваного, який тікає глибше в споруду;
- Зупиніться і оцініть свою ситуацію; якщо ви змушені продовжувати просування, робіть це повільно і методично.



3. Пошук (обшук будівлі)

- Не поспішайте;
- Не виказуйте свою присутність;
- Дійте методично, організовано та розважливо;
- Шукайте як цілу особу, так і частину особи;
- Забезпечуйте перехресне прикриття та обстежуйте приміщення швидкими поглядами, коли необхідно;
- Зауважуйте всі вертикальні та горизонтальні кути, коли перевіряєте кімнату по секторам;

Продовження...



- Рух, звук, силует, контраст та відблиск – ознаки загрози, які можуть працювати на вас чи проти вас;
- Відпрацьовуйте невідомі ділянки в логічній послідовності;
- Пропускайте невідомі ділянки, якщо необхідно, безпечно і логічно;
- Розміщуйте прикриття на довгих чи пропущених невідомих ділянках, доки ними можна буде зайнятися;

Продовження...



- Бачте те, на що ви дивитеся;
- Будьте гнучкими та пристосовуйтеся до ситуації;
- Не забувайте піднімати погляд;
- Довіряйте своїм інстинктам - якщо Вам здається, що ви бачили чи чули щось, то ймовірно так і є.



4. Тактичні поради

4.1. Поводження зі зброєю

- Тримайте свою зброю міцно у руці із пальцем НЕ на спусковому гачку;
- Правило “Три ока” - Ваша зброя повинна бути спрямована в напрямку, куди дивляться ваші очі.
- Тримайте зброю поруч з тілом;
- Не подавайте сигнали своєю зброєю;
- Не використовуйте свою зброю як важіль чи блок



4.2. Використання світла

- Якщо це можливо, увімкніть світло в усій споруді;
- Спрямовуйте світло перед пошуковою групою;
- Гасіть світло, лише коли це абсолютно необхідно;
- Уникайте підсвічування чи освітлення силуетів інших;
- Навчіться стежити за своєю тінню, вас можуть підсвітити інші.



4.3. Зв'язок

- Підтримуйте зв'язок з пошуковою групою;
- Підтримуйте зв'язок з патрульними, розташованими по периметру;
- Підтримуйте зв'язок зі старшим;
- Підтримуйте зв'язок з диспетчером;
- Давайте правопорушникам чіткі стислі команди.



4.4. Використання захисних укриттів Ведення вогню із-за укриття

- не завжди вірно



Ймовірне потрапляння у співробітника кулі супротивника, яка зрикошетила від стіни

- бажано



Більш безпечно розміщуватися на певній відстані від укриття. Іноді це неможливо, але завжди краще



Примітка

Впритул притискатися до захисного об'єкту потрібно лише у випадках, коли правопорушник:

- буде стріляти зверху,
- або коли вогонь ведеться декількома

супротивниками з різних боків.

Ризик постраждати від рикошету менший, ніж ризик прямого попадання.



4.5. Комунікація

- Вербальна
- Невербальна



Приклади типових усних команд

- *“Чисто”* – в кімнаті відсутній супротивник.
- *“Чисто вперед”* – сигнал черговій парі співробітників про те, що вони можуть висуватися до входу в наступну кімнату.
- *“Праворуч”, “ліворуч”, “зверху”, “знизу”, “з тилу”* – сигнал партнеру про те, звідки йому загрожує небезпека.
- *“Затримка”* – співробітник повідомляє напарнику про відказ своєї зброї, напарник негайно переносить вогонь в його сектор або його контролює.
- *“Тримаю”* – відповідь на сигнал напарника.
- *“Контроль”* – співробітник повідомляє напарнику про готовність зброї і контроль свого сектору.
- *“Прикрий”* – звернення до напарника.
- *“Прикриваю”* – відповідь на сигнал напарника.
- *“Рухаюсь”* – попередження напарнику про свій рух вперед.



Невербальна комунікація

Засобом невербальної комунікації першочерговим є фізичний контакт з партнером, завдяки якому відчувається напрям його руху і відповідно робиться висновок про те, яку зону він контролює.

Якщо хтось із членів групи помічає щось підозріле, найпростіше – покласти руку на плече напарника або зупинити його, схопивши за пояс.



Типові команди жестами

УВАГА – щоб повідомити членам групи про наявність конкретної небезпеки

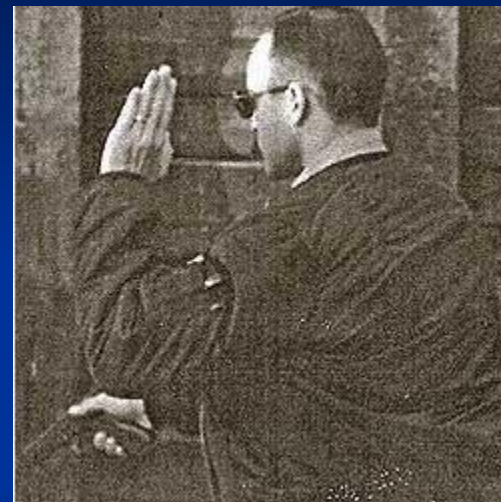

ЧИСТО – після огляду і зачистки ділянки





СТОП – Стисніть пальці вільної руки в кулак і підніміть його на рівень шиї

СЛУХАЙ – Можливо, ви відмітили звукову ознаку цілі, яку не чули інші члени команди

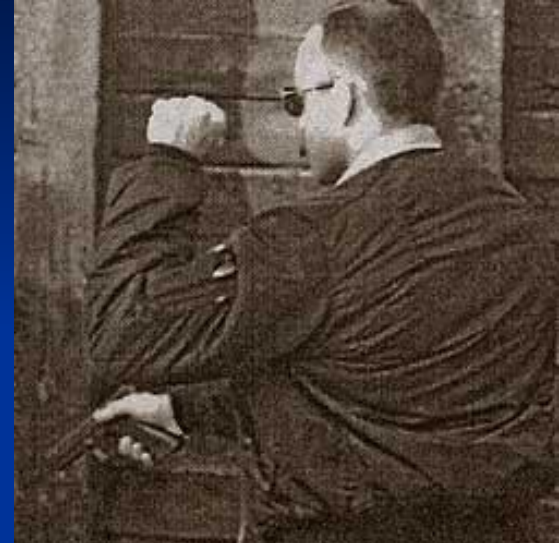



СУПРОТИВНИК

📌 Якщо побачили ознаку цілі, наприклад носок взуття або поле капелюха, попередьте членів групи



ПРИКРИЙ

📌 доторкніться маківки голови долонею вільної руки або просто протягніть руку перед собою долонею вниз. Після того, як ваш сигнал помічений, можете вказати на зону, яку потрібно взяти під приціл





4.6. Помічайте деталі.

Пам'ятайте про те, що носок взуття, частина плеча, лікоть, ствол зброї, тінь і т.д., є демаскуючими ознаками. Крім того, в плече, лікоть чи носок взуття може вистрелити і влучити в злочинця.



5. Відпрацювання кутів та дверних отворів

1. Ніколи не стійте біля самого кута (двері, рогу) впритул до стіни, оскільки обмежуєте себе в маневрі та в застосуванні зброї.
2. Намагайтесь знаходитися від кута і від стіни таким чином, щоб побачити більшу частину сектора, зброя в готовності до застосування.
3. Роблячи поступальні рухи вправо-вліво, ви здатні побачити більшу частину сектора. Злочинець, навіть якщо він знаходиться за стіною і помітив вас та встиг відкрити вогонь, не може гарантувати влучність. В даному випадку ви маєте такі переваги (на відміну від знаходження біля стіни поряд з кутом), зокрема: готові до застосування зброї негайно, можете кваліфікувати ціль, встигаєте прийняти рішення на відкриття вогню, володієте маневром у приміщенні. При огляді секторів вас видно на 20%.



4. Намагайтесь приймати положення для стрільби таким чином, щоб знаходитися до злочинця боком, а не грудьми; лікті притиснуті і закривають життєво важливі органи.

5. Ні в якому разі не вискакуйте із-за кутка в розрахунку на швидкість і несподіваність. В такій ситуації, якщо там буде злочинець, це не допоможе, оскільки неправильно оцінивши ситуацію, і невірно “зачистивши” кут, ви вже програли, не надавши собі жодного шансу. Ви не встигаєте кваліфікувати ціль (терорист, дитина, похила людина, жінка, які можуть бути звичайними громадянами, а можуть бути і злочинцями; лежить чи стоїть, має або ні засоби індивідуального захисту і т.д.).



Відпрацювання кутів у приміщенні

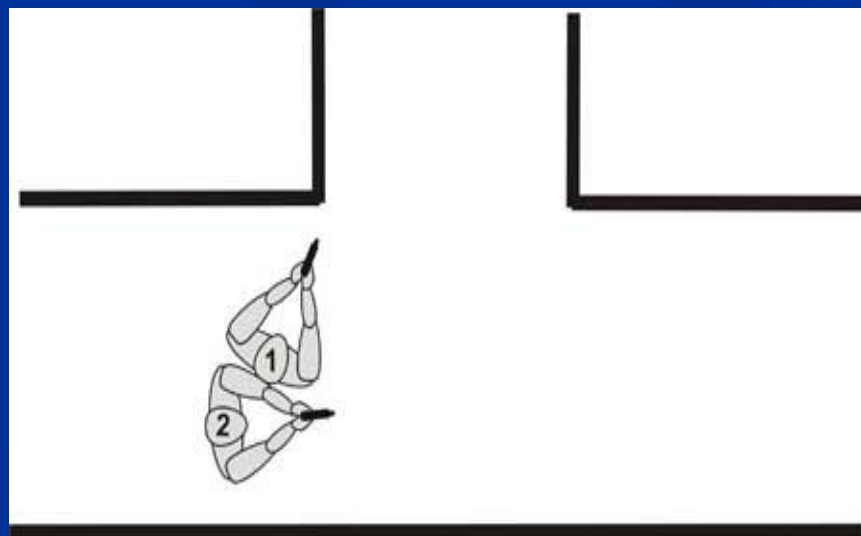
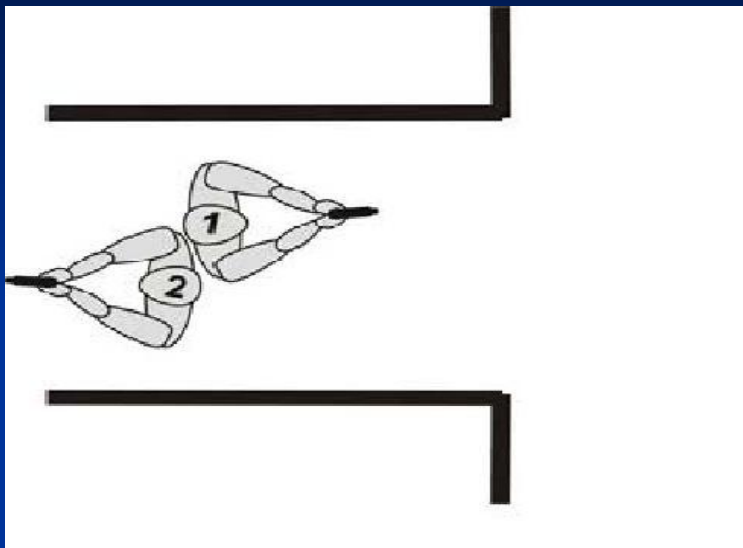



Спосіб нарізки секторів





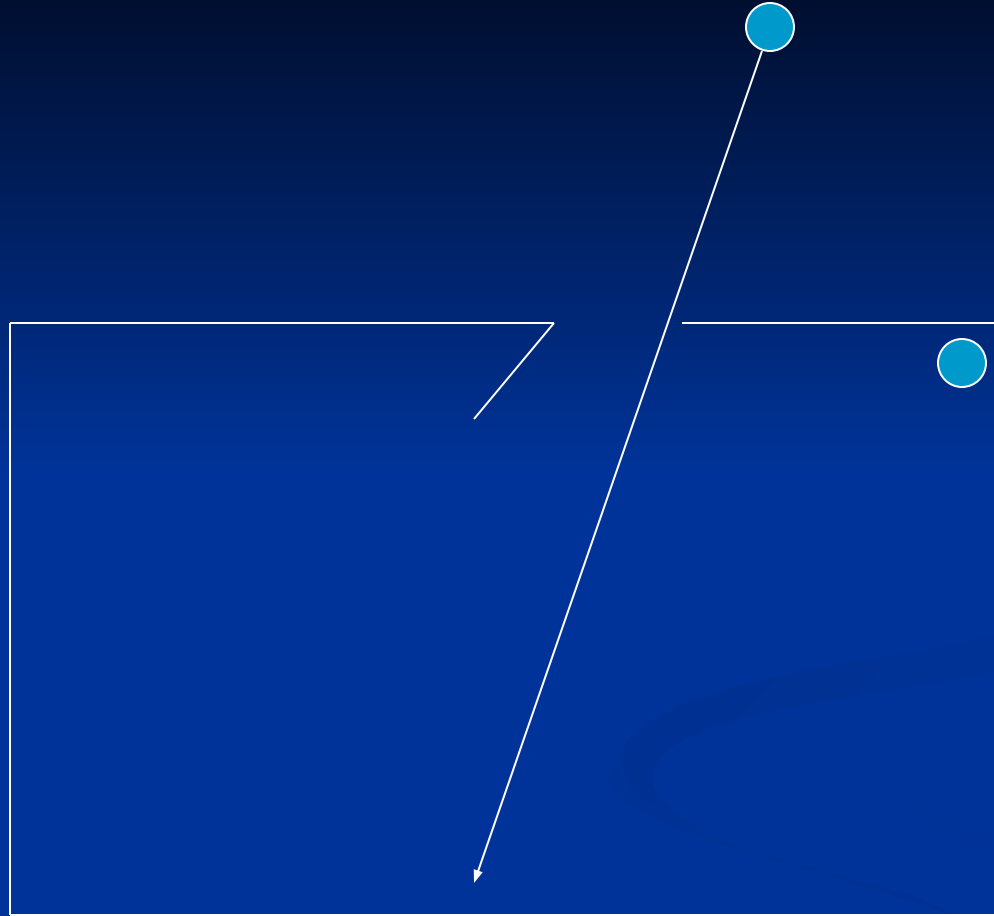

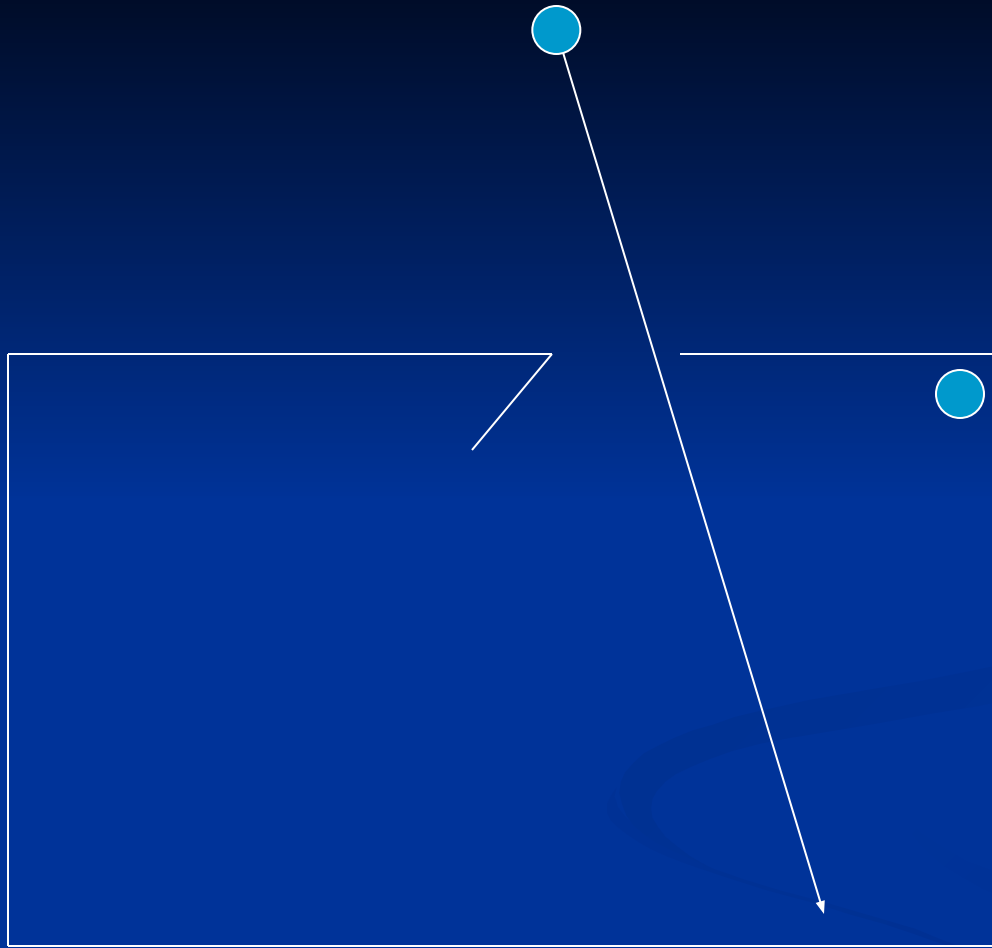

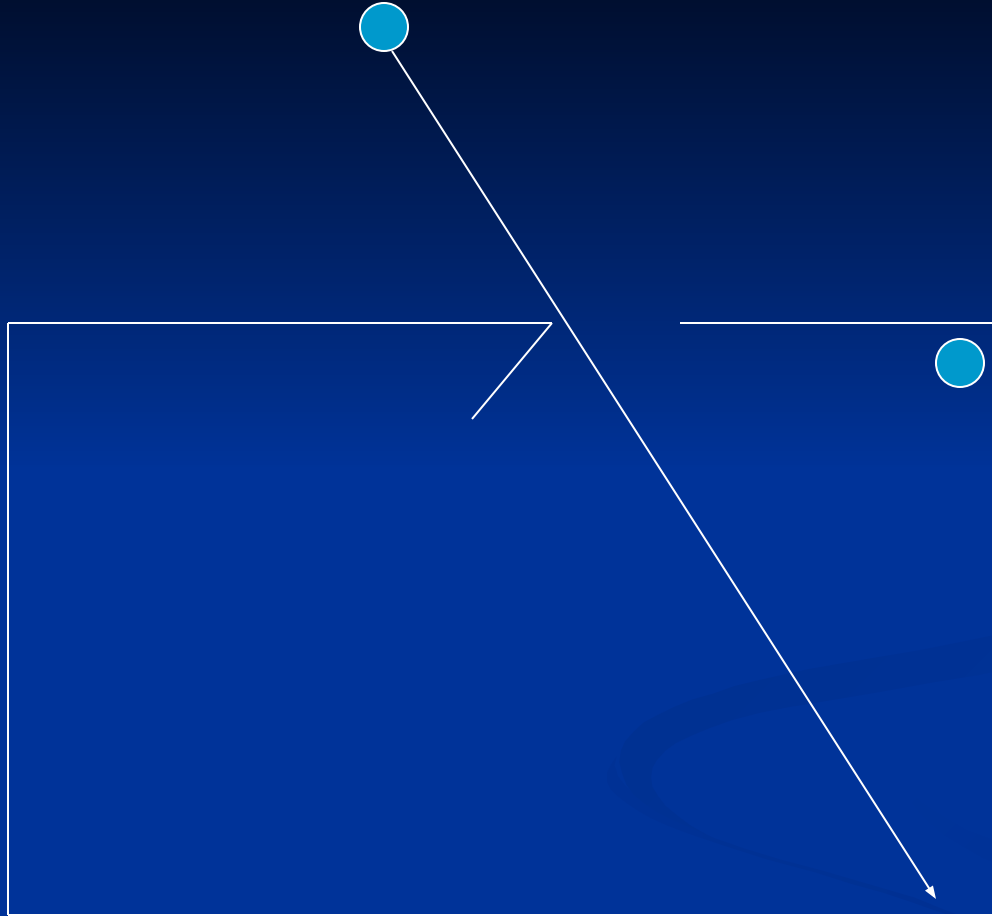

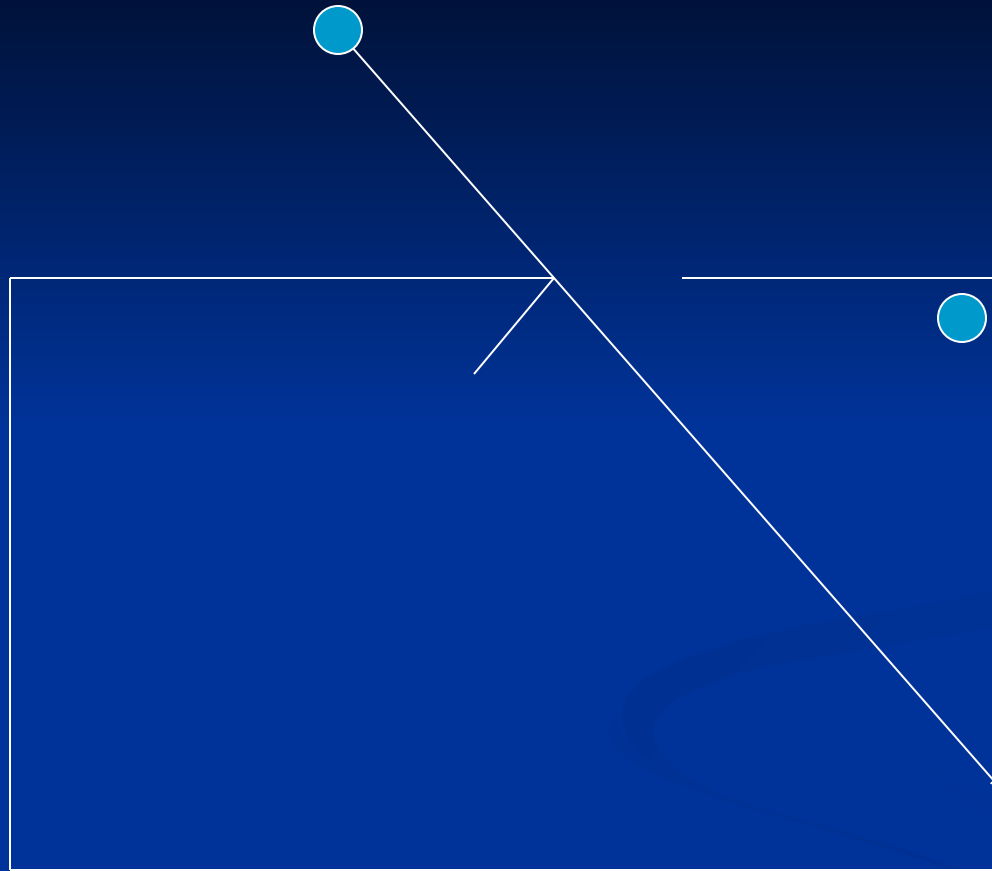

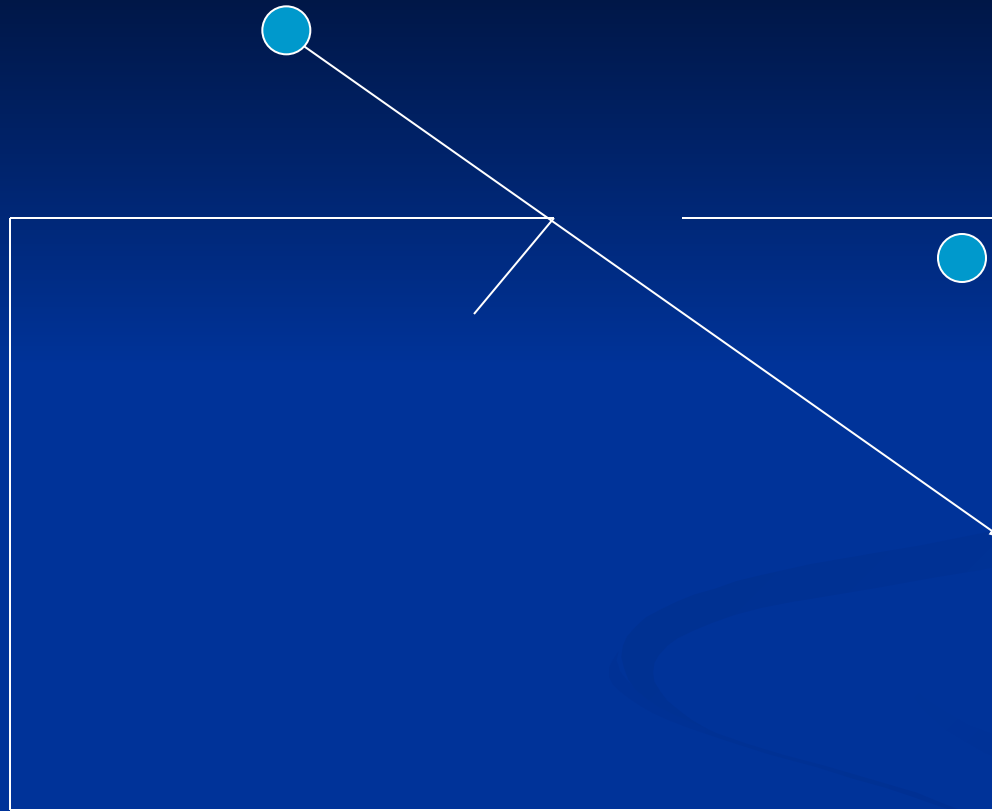





6. Способи входу в приміщення

Існує декілька способів входу у приміщення через двері:

- “хрест-навхрест”
- “гачком”
- “кут”



6.1. Спосіб “хрест-навхрест”

- Цей спосіб застосовується у тому випадку, коли ширина дверей немає значення, оскільки співробітники входять один за одним. Цим способом користуються практично всі спеціальні підрозділи, які виконують бойові завдання по захопленню озброєних злочинців



Вхід у приміщення способом “Хрест-навхрест”

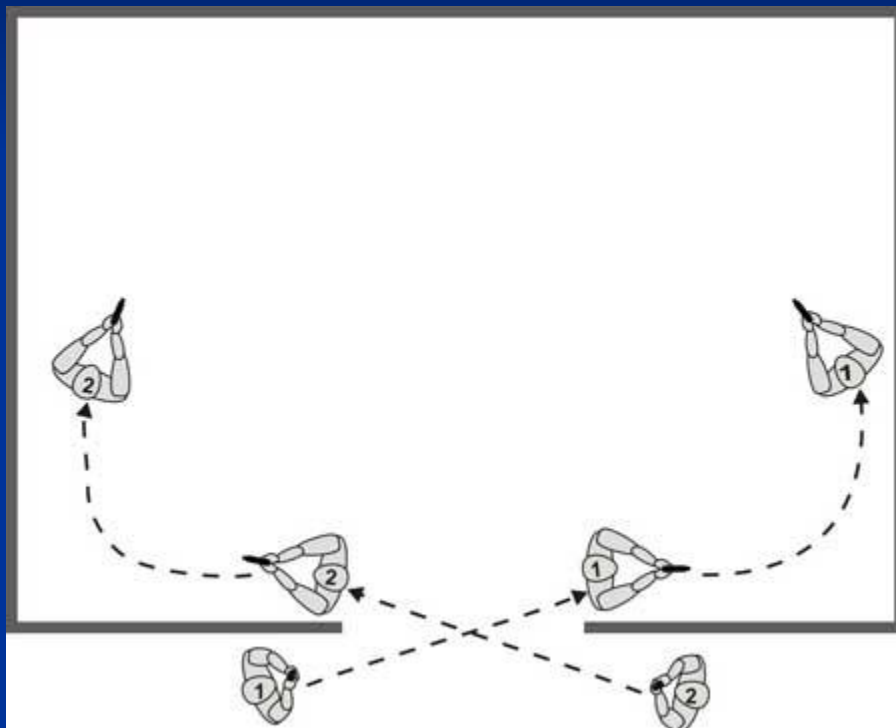



Група в складі 4 поліцейських

«Хрест-навхрест»

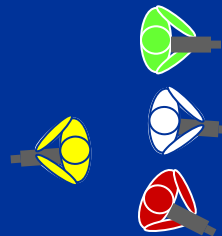



Група в складі 4 поліцейських

«Хрест-навхрест»





Група в складі 3 поліцейських

«Хрест-навхрест»

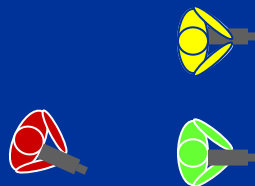



Група в складі 2 поліцейських

«Хрест-навхрест»

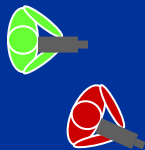



Один поліцейський

Вхід у приміщення





6.2. Спосіб “гачок”

- Цей спосіб застосовується у тому випадку, якщо співробітники озброєні короткоствольною зброєю і дозволяє ширина дверей.
- Недолік цього способу полягає в тому, що увійти у приміщення можна буде тільки через достатньо широкі двері, оскільки два співробітника у вузькі двері увійти одночасно не зможуть. В той же час вхід може бути здійснений послідовно, один за одним, що, при певному напруженні, може бути ефективним.



Вхід у приміщення способом “гачок”

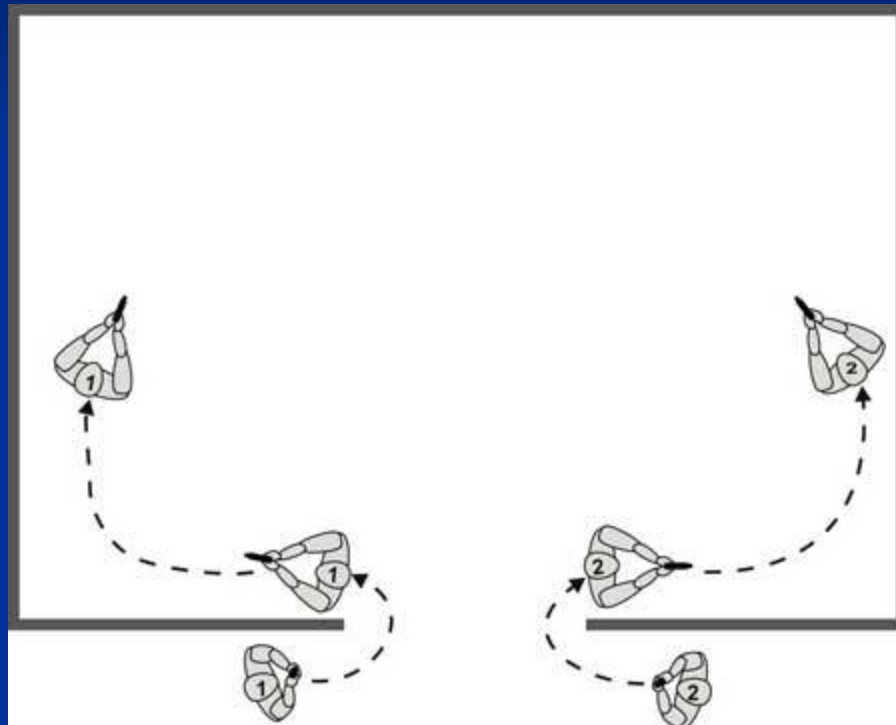



Група в складі 4 поліцейських

Гачок

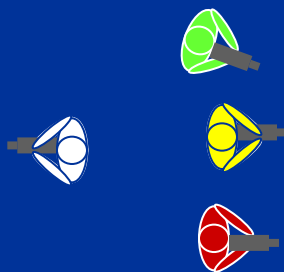



Група в складі 4 поліцейських

Гачок

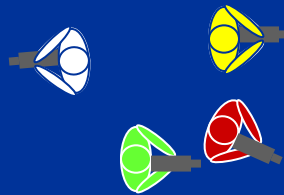



6.3. Спосіб “кут”

- Цей спосіб доцільний, коли двері розміщуються біля стіни і поліцейським доводиться розпочинати рух з протилежних від стіни сторони дверей, але можливий до застосування і в інших ситуаціях. При виконанні цього прийому можливі два варіанти:



варіант №1

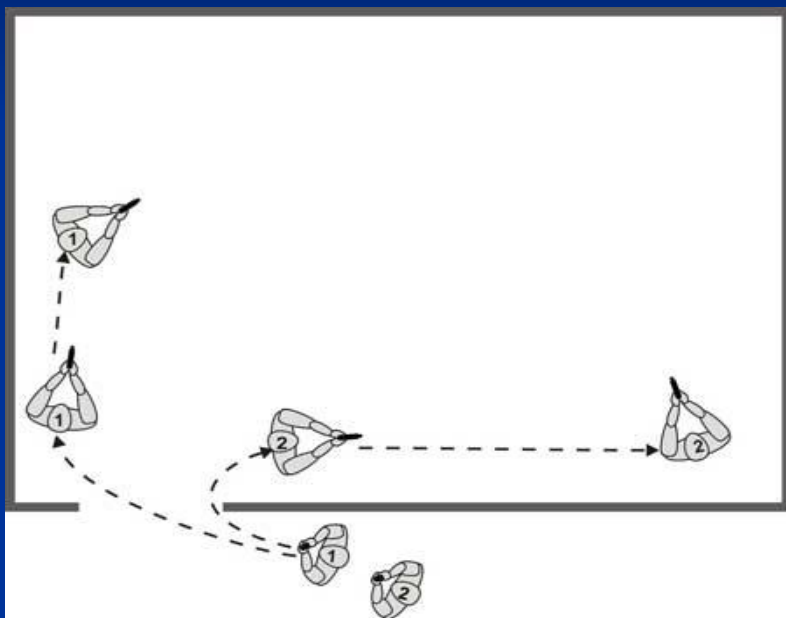

варіант №2

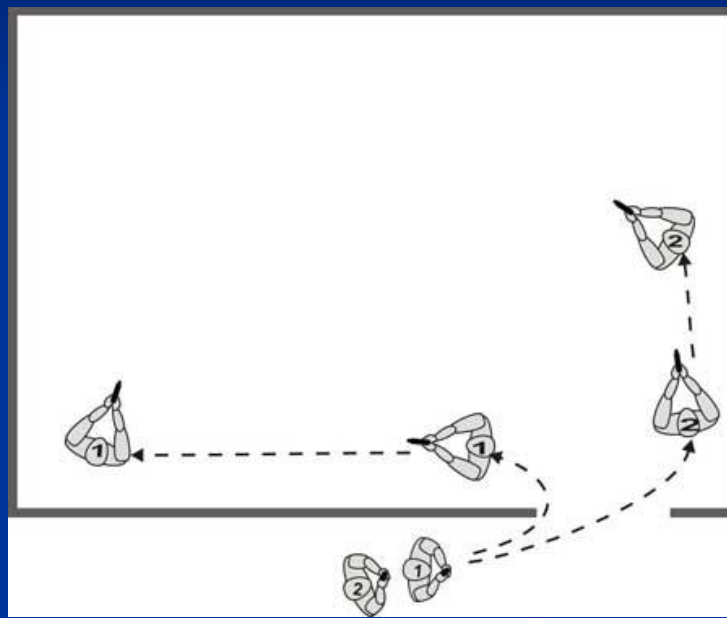



7. Пересування у приміщеннях

Т-образне

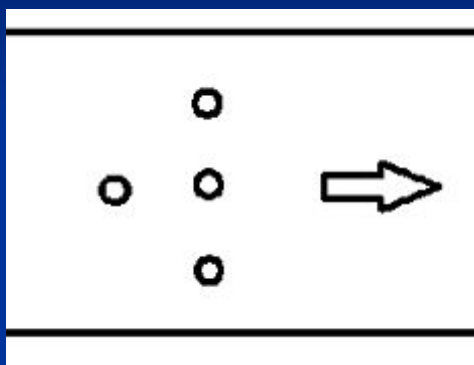

Клин

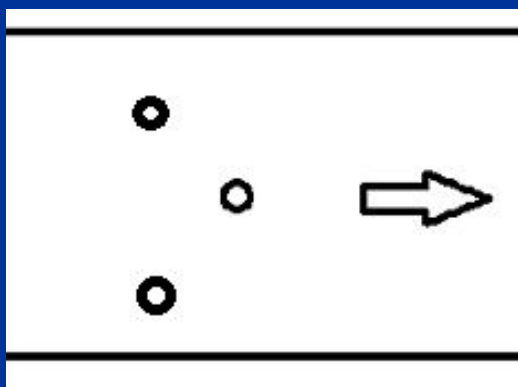

У-образне

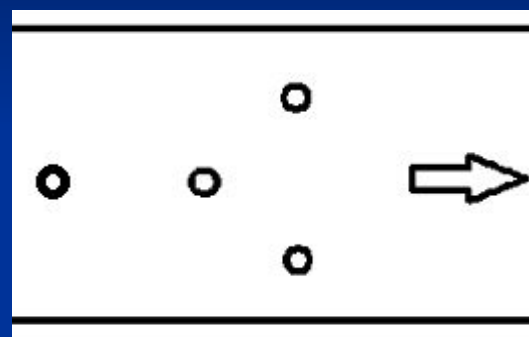

Ромб

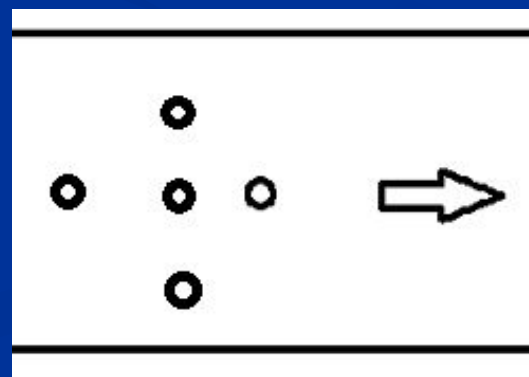



8. Пересування по коридорах

- Як правило, рух здійснюється вздовж стін в готовності до ведення вогню. Спостереження здійснюється “прямо” і “хрест навхрест”.

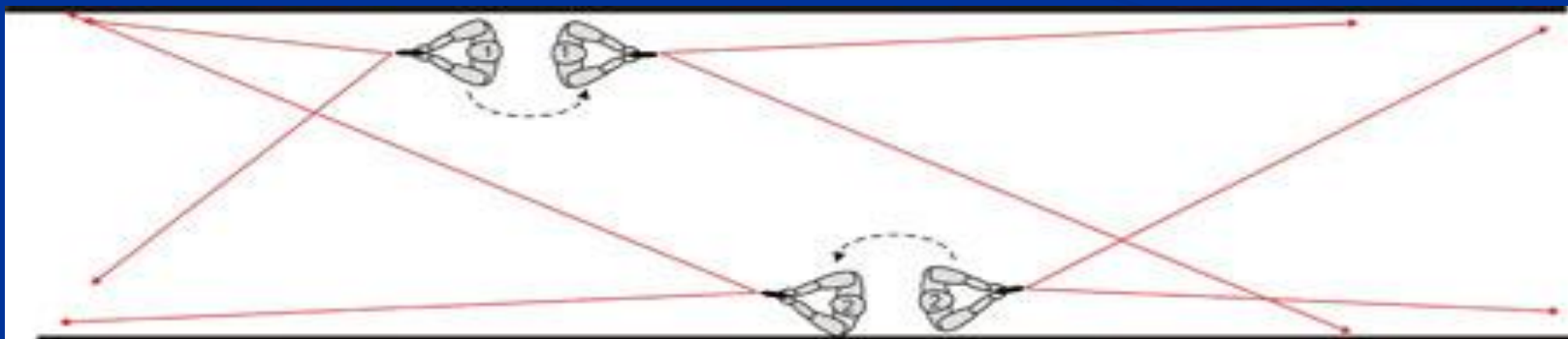
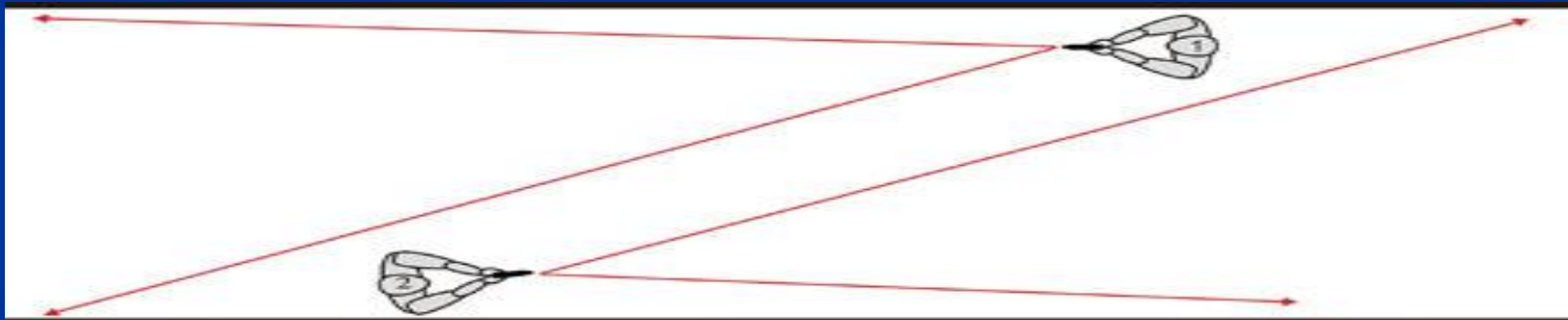



Група в складі 4 поліцейських

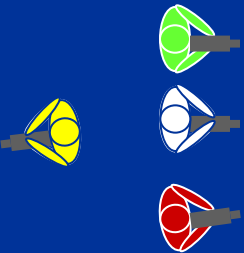



Група в складі 3 поліцейських

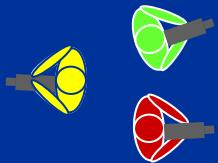



Група в складі 2 поліцейських

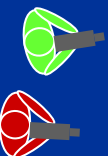

Один поліцейський





Пересування по коридорах

коридор без дверей

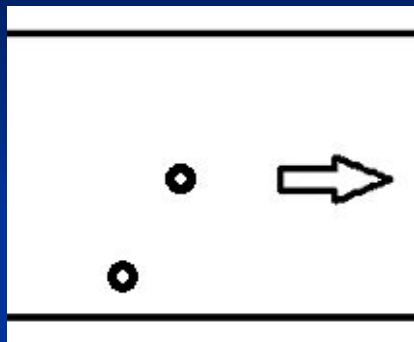

з дверми з одного боку

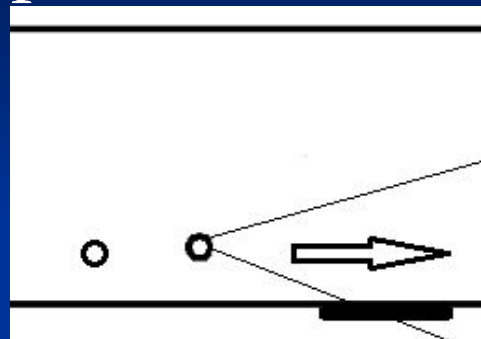

з дверима по різні боки

на одному рівні

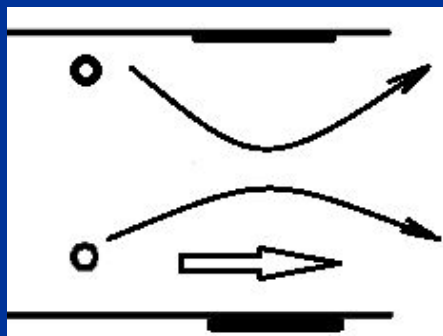

з дверима по різні боки

не на одному рівні

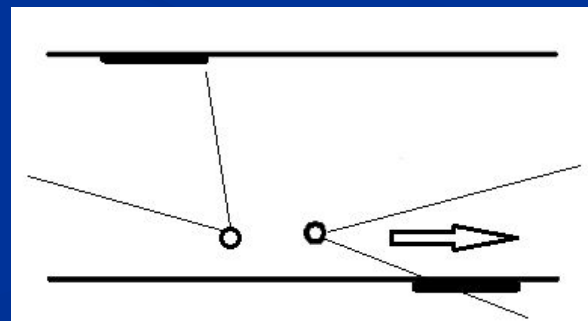



Пересування по Т-подібному коридору

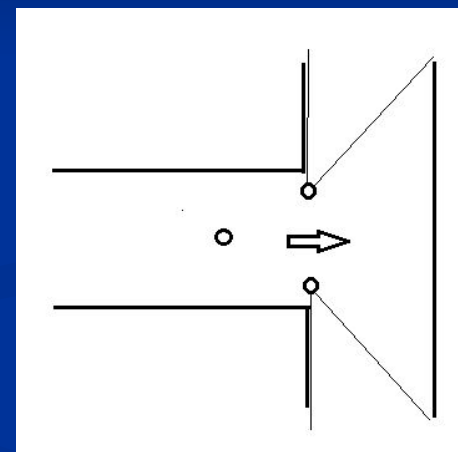
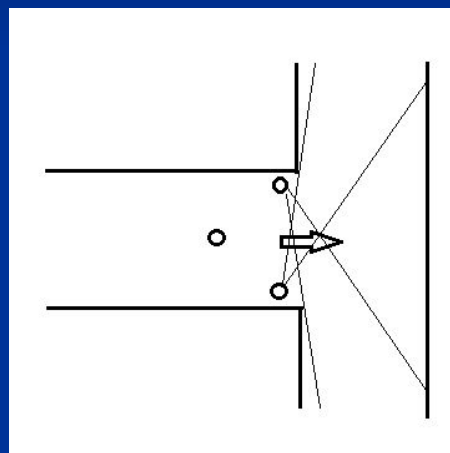
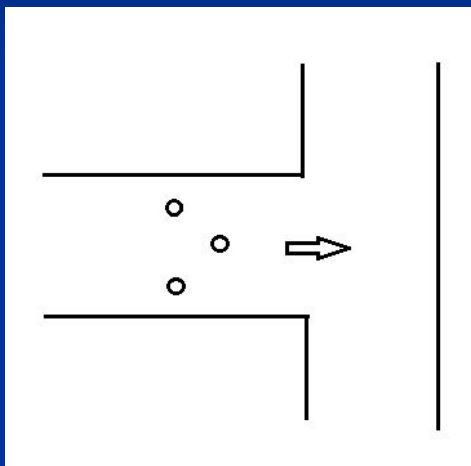

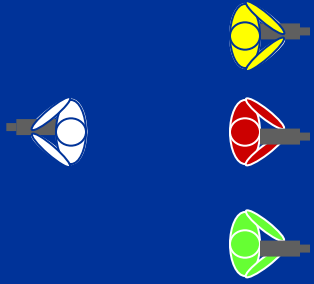





Пересування по Х-подібному коридору

Прохід Х-подібного коридору

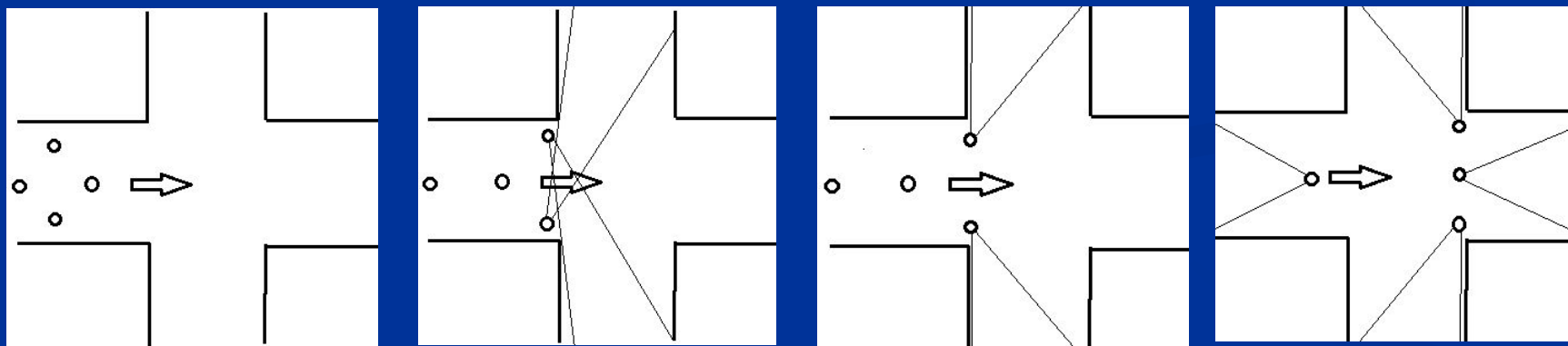



Пересування по Х-подібному коридору

Поворот в Х-подібному коридорі

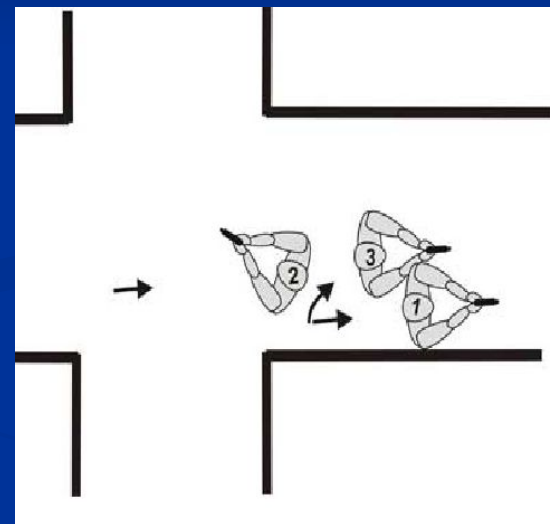
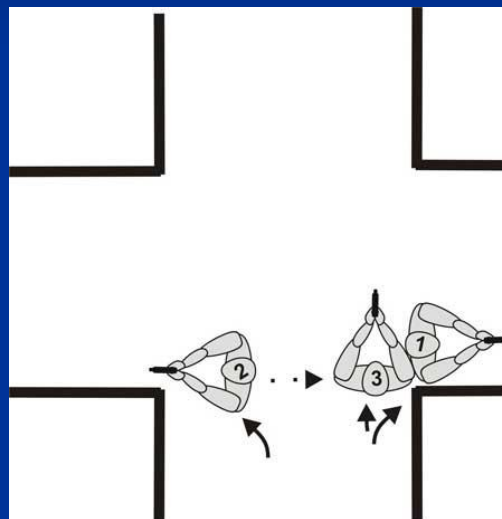
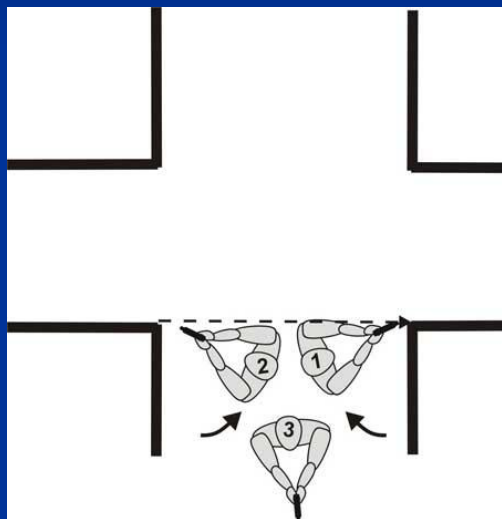



9. Пересування по міжповерхових сходах

- Для сходів характерна одночасна наявність декількох небезпечних зон. Переконавшись у безпечності першого прольоту, починайте зачищати вище розташовані ділянки, просуваючись обличчям вперед

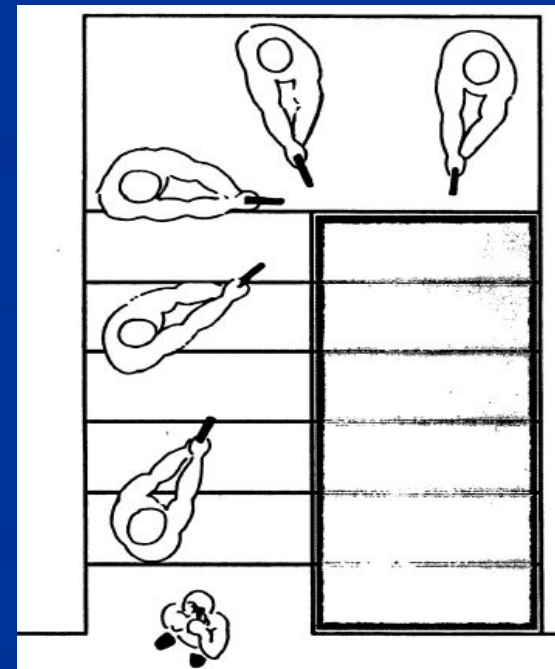
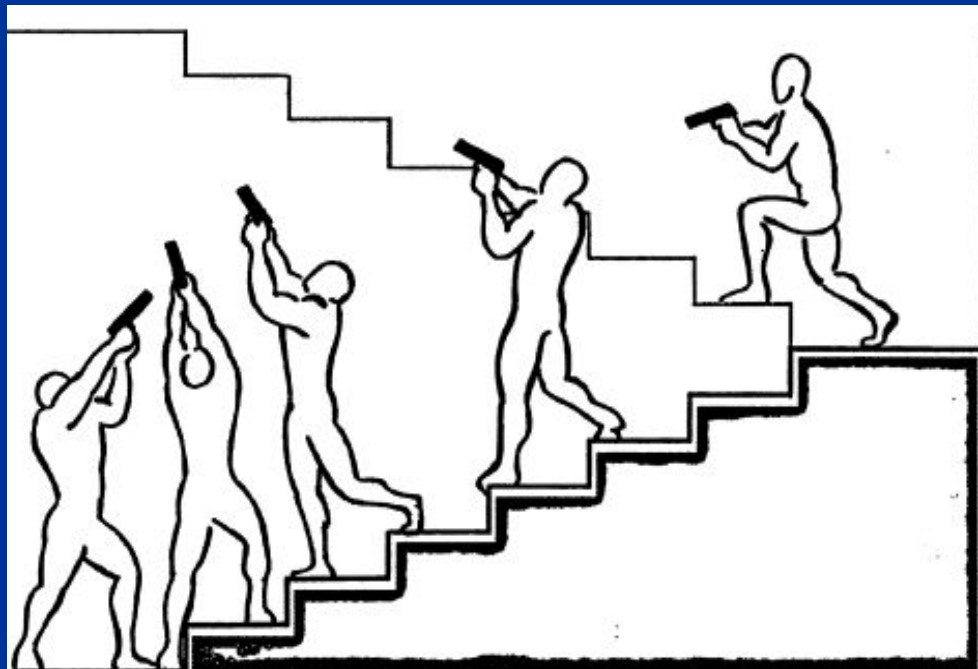



Основні принципи:

- усі рухи відбуваються по команді
- по-перше офіцер фіксує міжсходовий простір
- другий офіцер пересувається якнайближче до стіни, утримуючи сектор вірогідного розташування правопорушника
- офіцер, який піднімався в гору або рухався до низу, фіксується на міжповерховому майданчику в кутку і чекає на напарника
- доцільно при пересуванні першого офіцера йому періодично присідати і проводити огляд з нижнього рівня
- другий офіцер рухається ближче до перил сходів, постійно фіксує міжсходовий простір
- після того, як другий офіцер доходить до міжповерхового майданчику і фіксує міжсходовий простір, починає рухатися перший офіцер, спочатку до наступного кутка, а потім на наступний поверх
- заборонено двом офіцерам знаходитися на одній лінії вогню



Пересування по міжповерхових сходах

Група в складі 2 поліцейських

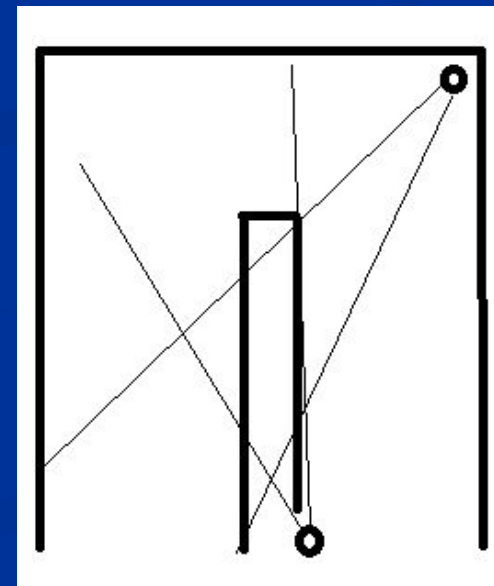
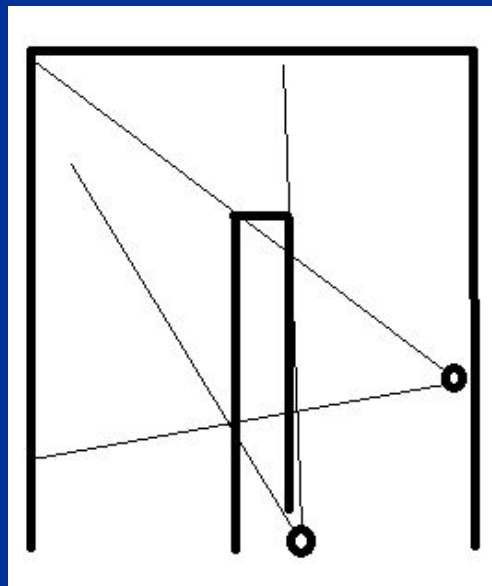
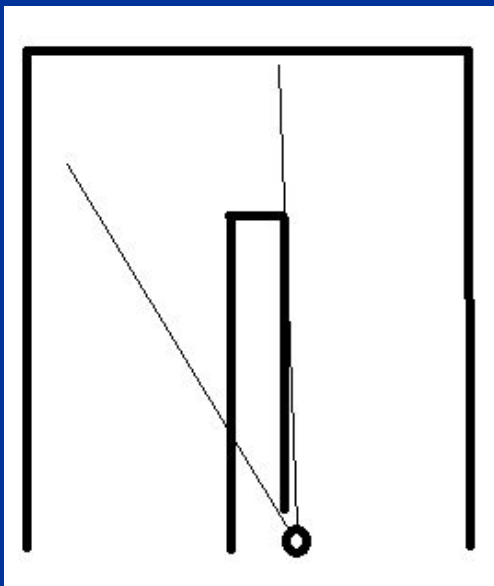



Пересування по міжповерхових сходах

Група в складі 2 поліцейських

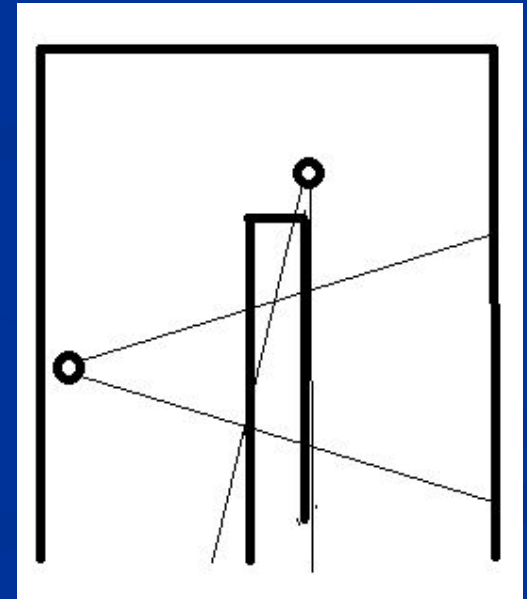
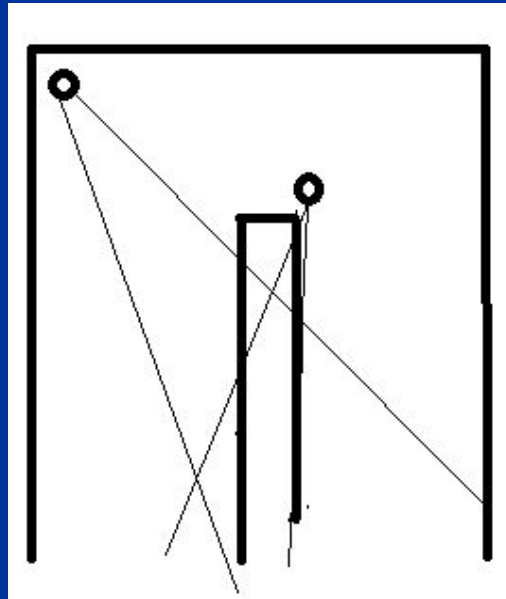
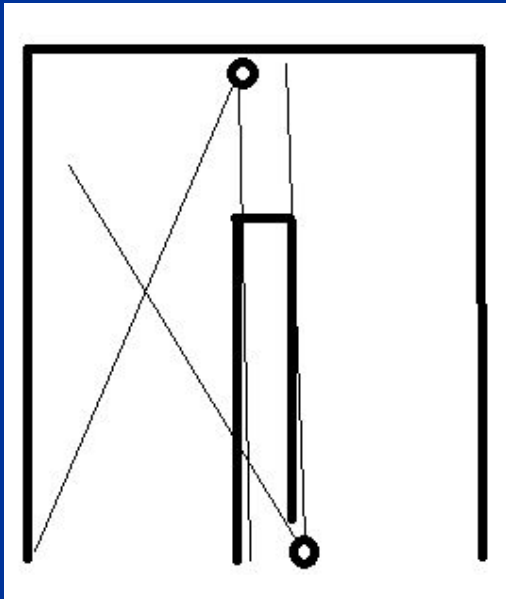



10. Обшук приміщення

Основні принципи:

- відразу не вибігати на середину кімнати;
- всі дії виконуються по команді старшого;
- постійний контроль за усім не перевіреним простором приміщення;
- огляд проводиться с двох напрямків, біля стін;
- не знаходитися на однієї лінії вогню з напарниками;
- попередньо встановлюється остаточна точка перевірки;
- якщо знайдено злочинця, покинути приміщення і змусити вийти злочинця самостійно.



Спосіб обшуку приміщення

Перевірка секторів до
моменту входу

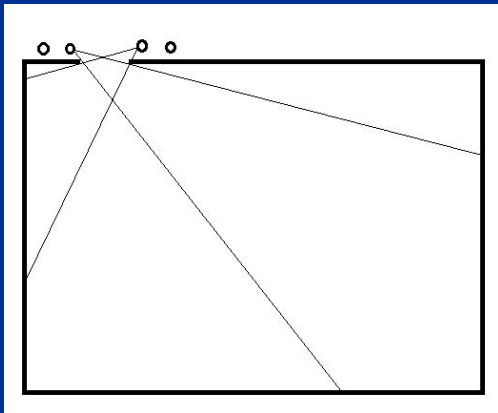

Вхід та “доперевірка”
секторів

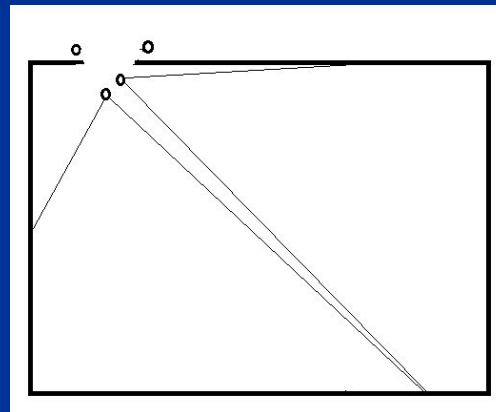

Огляд
неперевіреного простору

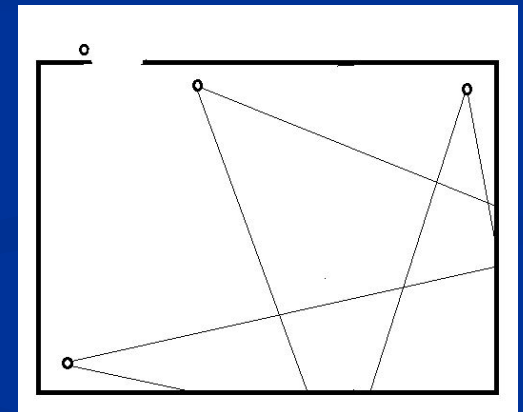



При виявленні осіб (злочинців) в кімнаті

Подають команди голосом:

- Стояти;
- Кинути зброю (якщо вона є);
- Руки вгору;
- Повернутися кругом;
- Стати на коліна/лягти і далі перехід на одягання наручників.



11. Обшук меблів

Основні принципи:

- Поліцейські знаходяться по обидві боки меблів, не на одній лінії;
- По команді один поліцейський відкриває дверцята ті відходить назад;
- Інший поліцейський «нарізає сектори» та оглядає внутрішній простір меблів.



При виявленні осіб (злочинців) в (на) меблі

Якщо особа знаходиться в елементах меблів (шафі)
ВОНА ПОВИННА ПЕРШОЧЕОГОВО ПОКАЗАТИ ВАМ
РУКИ, патрульний подає команду :

- - Покажіть мені руки
- - Виходимо / злазимо і т.і.

