

**«Н О В Ы Е  
РЕЛИГИОЗНЫЕ  
ДВИЖЕНИЯ»,  
СЕКТОВЕДЕНИЕ  
++++++++  
ДУХОВНАЯ  
БЕЗОПАСНОСТЬ**



**Автор-составитель – Хвыля-Олинтер А. И.,  
протоиерей, кандидат юридических наук, доцент Академии управления МВД России,  
доцент Православного Свято-Тихоновского гуманитарного университета,  
член Экспертного совета по проведению государственной религиоведческой экспертизы  
Управления Министерства юстиции Российской Федерации по Белгородской области,  
академик Всемирной академии наук Комплексной безопасности,  
полковник внутренней службы в отставке.**

**Духовно-религиозные явления, как особая часть всего Бытия, а также и общественного сознания, весьма разнообразны. Только наименований данного феномена известно много, например:**

**Новое религиозное движение, новое религиозное сообщество, новая религия, неорелигия, нетрадиционная религия, нетрадиционный культ, нетрадиционное религиозное сообщество, религия Нового века, альтернативная религия, маргинальная религиозная группа, секта, ересь, деноминация, конфессия и т.п. — множество групп, организаций, объединений. Как в них разобраться? Как их изучать и классифицировать?**

**А ведь они оказывают огромное влияние на всю жизнь всего человечества и нашей Отчизны.**

***«Мне больно сегодня об этом говорить, но сказать я об этом обязан. Сегодня российское общество испытывает явный дефицит духовных скреп»***

**– это слова из послания Федеральному собранию  
Президента В.В. Путина... (12.12.2012).**

## Запрещенные экстремистские организации (%)



По состоянию на 02.2016 г. судами Российской Федерации запрещена деятельность 47 объединений, которые признаны экстремистскими, из них **40% религиозных** и **45% националистических.**

[http://minjust.ru/nko/perechen\\_zapret](http://minjust.ru/nko/perechen_zapret)

**Комплексно религиозные явления  
исследуют  
религиоведение и теология**

**«Теос»**  
– Бог

**Наука о Боге  
или  
Божественном**

**«ЛОГОС»**  
– понятие, мысль,  
разум

**В науках, изучающих религиозные явления,  
имеются две области:**

**Светская**

**Религиозная**

**светская или внерелигиозная  
(внеконфессиональная), секулярная.**

**религиозная или сакральная  
(конфессиональная).**

**«РЕЛИГИОВЕДЕНИЕ и ТЕОЛОГИЯ** — это комплекс наук, которые изучают историю вероучений и институциональных форм религиозной жизни, религиозное культурное наследие (религиозное искусство, памятники религиозной письменности, религиозное образование и научно-исследовательскую деятельность), традиционное для религии право, археологические памятники истории религий, историю и современное состояние взаимоотношений между различными религиозными взглядами, учениями и религиозными организациями *(в дальнейшем здесь обозначаемых — «религиями»)*.

Их предметом являются накопленные в течение длительного исторического срока религиозный опыт, памятники религиозной культуры, а также интеллектуальное и духовное богатство»

## Пример некоторых тем из пакета компьютерных учебно-методических презентаций

Имя	Тип	Размер
↑ [..]		<Папка>
Наука и духовность	pdf	8 486 401
Духовно-религиозное основание правового и н..	pdf	2 056 187
Тем хуже для фактов	pdf	5 461 815
Духовная безопасность Академия	pdf	11 347 698
О духовной основе русского языка	pdf	5 060 701
Манипулирование сознанием и духовностью	pdf	6 567 707
Иконы достояние духовной культуры	pdf	5 482 112
Что такое молитва	pdf	4 346 898
Право и нравственность	pdf	1 624 742
Государственная политика защиты нравственно..	pdf	2 227 983
Конституция как элемент национальной безопа..	pdf	1 444 863
Духовная безопасность России (для Великого Н..	pdf	6 108 045
Для Воскресной школы	pdf	2 034 502
Религии и духовность	pdf	10 551 277
Тибетский буддизм	pptx	3 394 763
Для Павры Духовная безопасность российского ..	pptx	8 955 117
Ювенальная юстиция	pptx	4 248 900
Для конференции по неопятидесятничеству	pdf	1 941 397
Святое Предание	pdf	3 652 890
О Кресте и его истории	ppt	22 257 664
Для Павры Духовная безопасность российского ..	ppt	54 790 656
Церковь	ppt	14 979 584
Введение Основы православной культуры	ppt	143 538 176
Ценностные ориентации	ppt	43 071 488

**В светском и религиозном изучении религиозности имеются направления, опирающиеся на разные научные дисциплины. К главным из них относятся: философия, феноменология, социология, психология, история и культурология.**

**ФИЛОСОФИЯ РЕЛИГИЙ служит, наряду с феноменологией, методологической основой светской науки. Философия всегда интересовалась религиями. Религии также используют достижения философии для научного описания своей веры. Созревание философии религий происходит с XVII–XIX вв. усилиями нидерландского философа Б. Спинозы (†1677), английского философа Д. Юма (†1776), французского философа П.А. Гольбаха (†1789), немецкого философа И. Канта (†1804), немецкого протестанского теолога и философа Ф. Шлейермахера (†1834), немецких философов И.Г. Фихте (†1814), Ф.В.И. Шеллинга (†1854), Г.В.Ф. Гегеля (†1831), Л.А. Фейербаха (†1872), датского теолога и философа С. Кьеркегора (†1855), К. Маркса (†1883), Ф. Энгельса (†1895), русского философа В.С. Соловьева (†1900), Э. Гартмана (†1906), голландского теолога и историка религии К.П. Тиле (†1902) и др.**



**Среди отечественных представителей философии религий отметим:** М. Ломоносова (†1765), св. Тихона Задонского (†1783), Г. Сковороду (†1794), М. Сперанского (†1834), Н. Гоголя (†1852), Ф. Голубинского (†1854), архиеп. Иннокентия Борисова (†1857), И. Киреевского (†1856), А. Хомякова (†1860), Н. Пирогова (†1881), Ф. Достоевского (†1881), К. Леонтьева (†1891), В. Кудрявцева-Платонова (†1891), архиеп. Никанора Бровковича (†1890), Н. Федорова (†1903), С. Трубецкого (†1905), В. Розанова (†1919), Е. Трубецкого (†1920), М. Тареева (†1934), митр. Антония Храповицкого (†1934), В. Несмелова (†1937), П. Флоренского (†1937), Л. Шестова (†1938), Д. Мережковского (†1940), С. Булгакова (†1944), Н. Бердяева (†1948), С. Франка (†1950), В. Зеньковского (†1962), И. Ильина (†1954), Г. Флоровского (†1979), И. Мейендорфа (†1992), Н. Лосского (†1965), А. Лосева (†1988), ...

**В XX веке представители различных философских школ активизируют изучение религиозных явлений.**

**Толкования этих явлений осуществляются ими, исходя из доминирующего в их кругах и научных школах мета-учения – материализма, натурализма, экзистенциализма, прагматизма, позитивизма, аналитической философии, философской антропологии, персонализма, неотомизма, синергетики, информатиологии.**

**Современная материалистическая и эзотерическая философия религий претендует на мировоззренческую и методологическую функции не только в познании различных внешних сторон религий, но даже в попытках всеобъемлющего вскрытия и объяснения их сущности.**

**ФЕНОМЕНОЛОГИЯ РЕЛИГИЙ** складывается в XX веке. В ней заметно влияние, например, немецкого философа Э. Гуссерля (†1938), экзистенциализма немецкого философа М. Хайдеггера (†1976), англо- и франкоязычного философа, историка и оккультиста М. Элиаде (†1986), представителей конфессиональных наук.

Это направление теологии и религиоведения наиболее близко подходит к духовным сущностным основам религии. **Центральными понятиями феноменологии религий представляются «священное» в отличие от «профанного».** Она с точки зрения религиозных значений, мифов и смыслов пытается понять религии, получить их систематическое описание и классификации. В светской феноменологии религий сильно воздействие оккультно-мистических взглядов на религии, обычно с принижением знаний и опыта традиционных созидательных вероучений.

**В конфессиональной теологии феноменология религий приближается к богословию (которое есть, прежде всего, молитва).**

**МАТЕРИАЛИСТИЧЕСКАЯ И ЭЗОТЕРИЧЕСКАЯ ПСИХОЛОГИЯ РЕЛИГИЙ** возникает в конце XIX вв. В ней используются общепсихологический и социально-психологический способы изучения религий. Она ищет психологические закономерности возникновения, развития и действия религиозных явлений, их воздействие на внерелигиозную жизнь личности, групп, общества.

**Психология религий часто базируется на гипотетическом предположении об якобы единственно психологических основах религий.** Ее интересуют преимущественно психологические аспекты религиозных проявлений. Она изучает специфику религиозно-психологических явлений; опирается на внешние проявления религиозно-психологического опыта. Наряду со стандартными научными технологиями ее представители разрабатывают свои методики исследований религиозности, в том числе с использованием в экспериментах над людьми психотропных и наркотических веществ. Полученным результатам зачастую придается всеобъемлющий и рекламный характер.

## МАТЕРИАЛИСТИЧЕСКАЯ И ЭЗОТЕРИЧЕСКАЯ ПСИХОЛОГИЯ РЕЛИГИЙ

Психологические процессы исследуются, исходя из принадлежности людей к определенным общественным системам, классам, слоям, этносам, демографическим и профессиональным группам, религиозным объединениям. Для трактовок религиозных явлений привлекаются психологические гипотезы и направления – бихевиоризм, гештальт-психология, интеракционизм, теория поля, психоанализ (фрейдизм и неофрейдизм), когнитивизм, гуманистическая психология, психология самости, трансперсонализм, культурно-историческая теория и теория деятельности. **Здесь изучается (но односторонне, лишь как психологический феномен) теоретический и практический опыт самих религий, в первую очередь эзотерических экстатических направлений.**

## **МАТЕРИАЛИСТИЧЕСКАЯ И ЭЗОТЕРИЧЕСКАЯ СОЦИОЛОГИЯ**

**РЕЛИГИЙ** возникает в середине XIX века. Основали социологию религии немецкий социолог, историк, философ М. Вебер (†1920), французский социолог, философ Э. Дюркгейм (†1917), немецкий философ, социолог Г. Зиммель (†1918), немецкий теолог и философ Э. Трельч (†1923). Православные, исламские и буддийские ученые в этой области светского религиоведения обычно не замечаются.

Главным предметом светской материалистической социологии религий являются религии как часть общества, общественные основы религий, общественные закономерности; их возникновение, развитие и функционирование; их элементы и структура, место, функции и роль в обществе; их влияние на социальные структуры; специфика обратного влияния последних на религии. В состав материалистической и эзотерической социологии религий входят, прежде всего, описание общественно важных характеристик религий, основных факторов, влияющих на них в обществе.

**Оно разрабатывает собственные методики социологических исследований религий (зачастую позволяющие целенаправленно получать "заказные" нужные результаты, например, о религиозной ситуации в России).**

**ИСТОРИЯ РЕЛИГИЙ** критически наследовала летописные сведения о религиях. Однако трактовка истории религий базируется на исследованиях, проводившиеся с Нового времени. Среди историков религий можно отметить православного богослова и историка А.В. Карташова (†1960). **Исторические исследования, выполненные религиозными учеными и священнослужителями, материалистические религиоведы часто игнорируют.**

История религий изучает внешние факты, имеющие отношение к историческому происхождению религий, так называемые ранние формы верований и культов, изменение этнокультурного и иного фона религий, собирает историческую информацию о ранее существовавших и нынешних религиях. Исследования проводятся в рамках всеобщей истории, истории конкретных религий, конфессий или деноминаций, сект, страноведческой истории; привлекается археология и этнография.

**Религиозные явления обычно рассматриваются в контексте развития экономических, производственных, социально-политических, государственно-правовых, нравственных и других отношений, истории культуры в целом.**

**Однако внутренняя духовная история религиозных явлений, драматизм духовных исканий, достижений и ошибок, духовной борьбы остаются за рамками светского исследователя.**

**При изучении этих явлений полезно выявлять и знать источники, историю, сущность и законность их собственных живых преданий, мистических и устных традиций. Часто возникает необходимость познания смежных дисциплин: истории, философии, естествознания и многих иных.**



**Исследование религиозных явлений – сложная задача, требующая знаний из разных сфер науки.**

**Но плоды такого изучения исключительно интересны и полезны.**

**Однако их объективное изучение возможно лишь в состоянии изумления, добродетельности и чистоты!**

**Необходимо очищать себя (катарсис) от всего, затрудняющего видение истины – от неправды, суетной обыденности, изменчивой чувственности!**

**ИЗ + УМ + ЛЕНИЕ!**

**Очищение ума от ложных штампов и привычек!  
Освобождение себя от лени!**

**«Иногда человек считает, что он знает что-то о духовной жизни, в то время, как на самом деле он имеет лишь некоторое представление о собственном духовном опыте. Именно это называется прелестью.»**

**Митрополит Антоний Сурожский**

**Православие понимает особенности религиозных явлений, исходя из Священного и Святого Предания, которое есть реальная непрерывающаяся жизнь и сознание Тела Христова в Духе Святом, жизнь и сознание Богочеловеческого организма.**

**То есть — жизнь и сознание небесной и земной Вселенской Православной Церкви, живое слово Божие (см. Послание святого Василия Великого, из 27 главы книги о Святом Духе, к блаженному Амфилохию, правила 91, 92).**

**Замечательный богослов XX века Владимир Николаевич Лосский пишет: «Предание есть жизнь Духа Святого в Церкви, жизнь сообщающая каждому члену тела Христова способность слышать, принимать, познавать истину в присутствии ей свете».**

**Таким образом, Священное и Святое Предание это не просто передача опыта, передача знаний, и даже не только передача благодати, это еще и даруемая нам способность расслышать, почувствовать и понять эту благодать.**

**Священное и Святое Предание — это жизнь верных христиан (апостолов, их учеников... и т. д.). Потому что лишь Православие сберегло и сохраняет то, что получило от Бога, ничего самовольно в существе полученного не прибавляя, не изменяя и не отнимая...**

**Основы православной традиции не только в прошлом, они и в настоящем, и в будущем, они вне времени и перемен, вне и превыше этого мира.**

**И здесь традиционность — не самоцель и не косность, а одно из выражений верности и любви, единства духа и веры, один из гарантов сохранения истинности религии и подлинной свободы личности.**

## Пример православного определения язычества

Язычество по форме – обожествление тварных объектов, по сущности – демонопоклонничество.

В широком смысле язычеством может быть не только вид религиозного мировосприятия, но и уровень нравственной жизни, качество отношения к духовному миру. Человек может декларировать себя христианином, а в практической жизни быть фактическим язычником, например прибегая к оккультизму, веря в астрологию. Язычеством становится и просто признание первичными ценностями благ этого мира, земного успеха, чувственных наслаждений.

Можно сказать, что язычество – это состояние души, лишённой Богообщения.

<http://azbyka.ru/dictionary/27/yazychestvo-all.shtml>



**Дух и духовность – как мы их понимаем?**

# Что такое – дух?

- ✓ Первым проявлением человеческого духа является прежде всего религиозное чувство, как способность непосредственного переживания реалий духовного мира и интуитивное проникновение в метафизический мир, это чувство внутренней достоверности духовного опыта. Оно пробуждается, оживает в человеке действием благодати; его начало — покаяние, а конец – любовь.
- ✓ Вторым проявлением духа – есть познавательная сила, действующая на уровне идей и сущностей.
- ✓ Третьим проявлением духа – это способность созерцания, обращенность человека к Божеству, когда богообщение становится свободным актом человеческой личности.

Всякий дух может проявляться либо личностью, либо учением, либо идеей, либо мыслью. Человеческий дух не может быть свободным от всех помыслов и если он не занят духовными упражнениями, то он обязательно занимается тем, что прежде освоил и что его увлекает.

<http://www.skudelnica.ru/dux-chelovecheskij/>



# Что такое – духовность?

**ДУХОВНОСТЬ** – универсальное свойство личности, устремленность к **ИДЕАЛУ**, основа всего, что относится к самореализации и мотивации человека.

Духовная сфера по своей сущности и как источник мотиваций отличается от душевных, психологических и физиологических явлений.

Духовность и человечность тесно взаимосвязаны. Конкретная духовность у людей различается как качественно, так и количественно.

Содержание и понимание духовности зависят от воззрений и развития человека.

## Государственный гимн Российской Федерации

**Россия — священная наша держава,**  
Россия — любимая наша страна.  
Могучая воля, великая слава —  
Твоё достоянье на все времена!

Славься, Отечество наше свободное,  
Братских народов союз вековой,  
**Предками данная мудрость народная!**  
Славься, страна! Мы гордимся тобой!

От южных морей до полярного края  
Раскинулись наши леса и поля.  
Одна ты на свете! Одна ты такая —  
**Хранимая Богом родная земля!**

Славься, Отечество наше свободное,  
Братских народов союз вековой,  
Предками данная мудрость народная!  
Славься, страна! Мы гордимся тобой!

Широкий простор для мечты и для жизни  
Грядущие нам открывают года.  
Нам силу даёт наша верность Отчизне.  
Так было, так есть и так будет всегда!

Славься, Отечество наше свободное,  
Братских народов союз вековой,  
Предками данная мудрость народная!  
Славься, страна! Мы гордимся тобой!

**Хранимая Богом  
родная земля!**

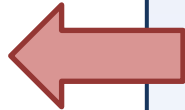

## Этимология слова «Бог»

**Индоевропейский** корень **bhag** – наделять, раздавать. **Древнеиранские** (авестийские) источники: **bagha-** – участь, судьба, господин... **Древнеиндийские** источники: **bhaga-h** – благосостояние, счастье, наделяющий, дарующий, распределяющий... **Греческий** **bagos** – ломоть хлеба, владыка, царь. **Общеславянское** **bogъ** – наделяющий богатством, дарующий благополучие. Слово «Бог» родственно санскритскому **bhaga**, что значит «одаряющий, наделяющий», в свою очередь происходящему от **bhagas** – «достояние, счастье». «Богатство» тоже родственно слову «Бог». **Полнота бытия, всесовершенство, блаженство не остаются внутри Божества, но изливаются на мир, людей, на все живое. Бог одаряет нас Своей полнотой, Своим богатством, когда мы приобщаемся к Нему.**

**Греческое** слово **theos** происходит от глагола **theein**, означающего «бежать». Древние видели в целенаправленном круговращении – «беге» природы проявление высшей разумной силы, которую представляли в виде множества божественных сил. На языках **германского** происхождения слово «Бог» – **английское** **God**, **немецкое** – **Gott**, происходит от глагола, означающего «падать ниц», падать в поклонении. От греческого **theos** происходит **латинское** **Deus**, **французское** **Dieu**.

יְהוָה

Θεός

Deus

Б҃ГЪ

Б о г

Имя, с которым Бог открылся древнему народу, – **Yahweh** (Яхве) означает «**Сущий**», имеющий существование, имеющий бытие.

Оно происходит от глагола **hayah** – **быть**, существовать, или скорее от первого лица этого глагола **ehieh** – «**Я есмь**». Однако этот глагол имеет динамический смысл: он означает не просто сам по себе факт существования, но некое всегда актуальное бытие, живое и **действенное присутствие**.

**Состояние духовности  
и нравственности  
российского общества  
зависит от качества  
духовно-религиозного  
пространства России**

**Нравственно  
СТЬ,  
развитие,  
ЖИЗНЬ**



**Созидательная  
культура**



**Созидательная  
духовность**



**ДУХОВНОЕ  
ЗДОРОВЬЕ**

**ДУХОВН  
ЫЕ  
БОЛЕЗНИ**



**Деструкт  
ивная  
духовнос  
ТЬ**



**Антикуль  
тура**



**Аморальн  
ость,  
деградаци  
я, гибель**



# Существует много систем безопасности человека, семьи, общества, государства:



- национальная безопасность;
- конституционная безопасность;
- энергетическая безопасность;
- экологическая безопасность;
- военная безопасность;
- международная безопасность;
- информационная безопасность;
- продовольственная безопасность;
- безопасность дорожного движения;
- и т.д.

Важное место среди них занимает  
**ДУХОВНО-РЕЛИГИОЗНАЯ  
БЕЗОПАСНОСТЬ!**

# Что такое – духовная безопасность?

## **ДУХОВНАЯ БЕЗОПАСНОСТЬ – это:**

1. **Система отношений между субъектами общественной жизни, которая обеспечивает благоприятные условия для **позитивной (созидательной) духовной жизни и здорового духовного развития.****
2. **Состояние защищенности жизненно важных духовных интересов и потребностей личности, семьи, общества и государства.**
3. **Способность личности, семьи, общества и государства сохранять и развивать позитивную (созидательную) ДУХОВНОСТЬ.**



**Необходимость укрепления  
духовно-религиозной безопасности  
возникает везде, где действует  
«человеческий фактор».**

**Основа общества – люди, и их духовные позиции  
определяют всю жизнь социума.**

**Искусство, техника, наука, производство... –  
везде человек что-то созидает и использует,  
исходя из своих духовных идеалов.**

**Духовное здоровье способствует  
позитивным процессам  
в человеке, семье, обществе.**

**Духовные болезни ведут к личным,  
семейным, общественным трагедиям.**

# Негативные духовно-нравственные процессы в нашем обществе

- ✓ Духовно-нравственная колонизация страны и прозелитическая ассимиляция титульных наций.
- ✓ Агрессия деструктивных религиозных культов
- ✓ Разрушение основ института семьи, личности.
- ✓ Религиозный характер эмиграционного нашествия.
- ✓ Подмена традиционного мировоззрения и образа жизни чуждыми политиканством и антикультурой.
  - ✓ Нагнетание социальной напряженности путем спекуляции на трудностях становления страны.
  - ✓ Разжигание религиозной нетерпимости в социальной и бытовой сфере.
- ✓ Использование позитивных ожиданий для отчуждения молодежи от государства.
  - ✓ Нравственная дезориентация граждан, ведущая к ослаблению гражданственности, патриотизма и правосознания.
  - ✓ Вытеснение титульных наций с мест их традиционного проживания.

**Основная причина  
социальных, семейных  
и личных трагедий –  
кризис духовности  
населения страны  
и духовная агрессия  
извне**

# Каналы проникновения духовных угроз в Россию из внешней и внутренней среды



<http://rusrand.ru/ideas/gosudarstvenno-upravlencheskie-reshenija-po-obespecheniju-natsionalnoj-bezopasnosti-i-rossii>

- Направления

- ударов по

## **Агрессия против созидательной традиционной религиозности России** **ым религиозным**

- через их
- иерархические структуры (миссионерство, образование, догматика)

- Манипулирование
- их адептами
- (СМИ, слухи, подкуп и т.п.)

- Извне

- Деформация
- государственных
- институтов и СМИ

- Манипулирование общественным мнением

- Саботаж

- Нейтрализация
- и уничтожение
- их активистов

## Главные направления деятельности по укреплению духовной безопасности

- Духовное просвещение (изучение отечественной духовно-нравственной культуры) граждан.
- Содействие социально-культурной интеграции иммигрантов и гастарбайтеров в общество.
- Укрепление позитивной (созидательной) духовности и нравственности населения.
- Разоблачение деструктивных культов (сект).



# Взаимодополняющие и взаимодействующие формы общественного сознания

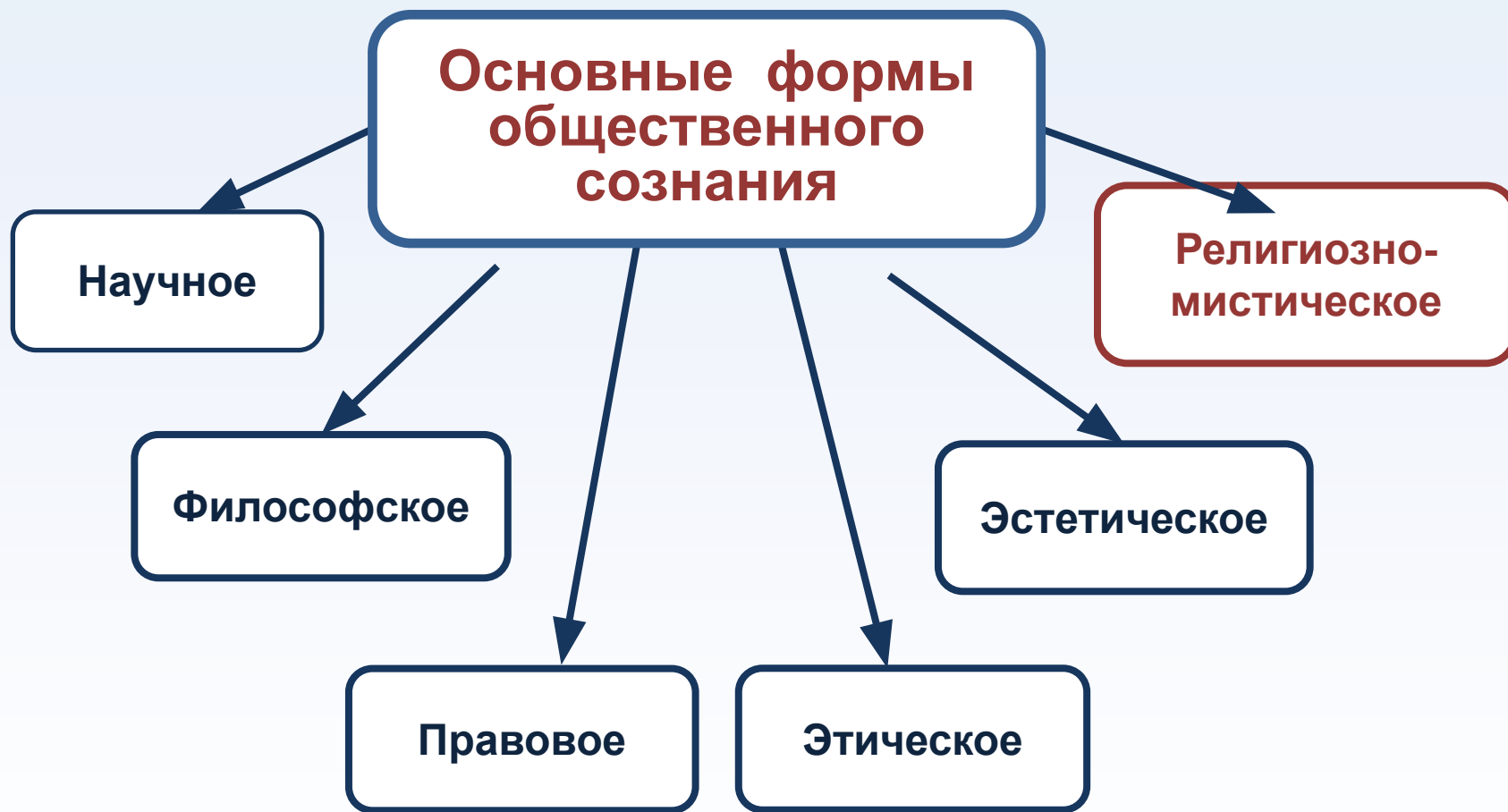



# Что такое – вера?

**ВЕРА** – индивидуальное внутреннее самоопределение, позиция человека в духовно-нравственном и религиозном пространстве, которую он обретает при нахождении ответов на вопросы, относящиеся к духовно-нравственной и религиозной сфере.

**ВЕРА** присуща всем людям, хотя может быть и неосознанной. Вера коренным образом отличается от убежденности, доверия и уверенности. Она является источником каких-либо духовных знаний, умения и опыта.

Содержание конкретной веры связано с отношением личности к феноменам «ИСТИНА» и «ИДЕАЛ».

Различные веры весьма несхожи в своем отношении к морали, нравственности, праву, власти, государству, обществу, семье, человеку, культуре, природе и миру в целом.

- 1. Вера же есть осуществление ожидаемого и уверенность в невидимом.**
- 2. В ней свидетельствованы древние.**
- 3. Верою познаем, что веки устроены словом Божиим, так что из невидимого произошло видимое.**
- 4. Верою Авель принес Богу жертву лучшую, нежели Каин; ею получил свидетельство, что он праведен, как засвидетельствовал Бог о дарах его; ею он и по смерти говорит еще.**
- 5. Верою Енох переселен был так, что не видел смерти; и не стало его, потому что Бог переселил его. Ибо прежде переселения своего получил он свидетельство, что угодил Богу.**
- 6. А без веры угодить Богу невозможно; ибо надобно, чтобы приходящий к Богу веровал, что Он есть, и ищущим Его воздает... (Евр.11:1-6)**

# Великие теологические вопросы

- ◆ Кто я и почему существую?
- ◆ Есть ли у моего существования смысл и предназначение?
  - ◆ Какова ценность каждой человеческой жизни?
  - ◆ Имеется ли смысл, цель и предназначение у человечества, Природы, Вселенной?
  - ◆ Что есть Истина?
    - ◆ Существует ли Абсолютная Истина?
    - ◆ Можно ли познавать Истину?
    - ◆ Есть ли Бог?
      - ◆ Как можно общаться с Богом?
- ◆ Есть ли мое существование после моей земной смерти?
  - ◆ Что такое добро и что такое зло?
  - ◆ Почему есть горе, страдания и несчастья?
- ◆ Существует ли душа или разум отдельно от тела?
- ◆ Всемогущи ли наука и разум?

# Духовный мир весьма разнообразен

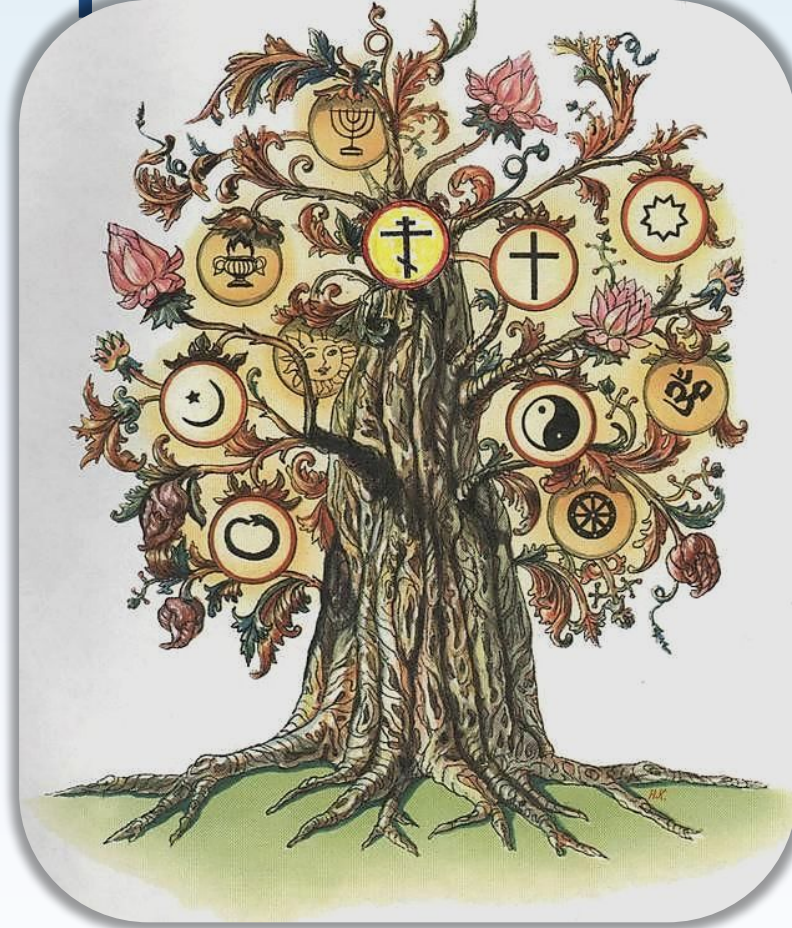

**Символическое «древо»  
религиозных направлений**

# Что такое – религия?

**РЕЛИГИЯ** – духовная, обрядовая, и организационная **связь** религиозного объединения и его адептов с ее объектом служения; **социальный институт**, для которого характерно единство вероучения, определенной системы предписаний (норм, заповедей, установлений), организационных форм, особого образа жизни; **комплекс** духовных сущностей, веры и духовности, вероучения и культовой практики, адептов, структуры управления, имущества. **Каждая религиозная система есть коллективное явление, но зарождается от конкретной личной веры.**

**Главнейшим свойством всякой религиозной системы является единство ее веры и ее духа. Истинная религия одна и единственна.** Религиозные системы бывают **созидательные** или **деструктивные**. Они имеют принципиально разные идеалы и несовместимы друг с другом.

**Их внешние составляющие** представляет собой инфраструктуры, созданные для существования в мире и обществе. **Внутренние составляющие** – своя духовная жизнь, определяющая основы мотивации и образа жизни верующих.

# Пример классификации религий

предложен немецким философом Г. В. Ф. Гегелем  
(только христианство он определил как абсолютную религию):

## 1. Религия природы.

1.1. Непосредственная религия (чародейство).

1.2. Раздвоение сознания в самом себе. Религии субстанции:

1.2.1. религия меры (Китай);

1.2.2. религия фантазии (брахманизм);

1.2.3. религия в-себе-бытия (буддизм).

1.3. Переход от религии природы к религии свободы.

Борьба субъективности:

1.3.1. религия добра и света (Персия);

1.3.2. религия страдания (Сирия);

1.3.3. религия тайны (Египет).

## 2. Религия духовной индивидуальности.

2.1. Религия возвышенного (иудеи).

2.2. Религия красоты (греки).

2.3. Религия целесообразности или разума (римляне).

## 3. Абсолютная религия (христианство).

# Религиозный фактор в истории человечества:

- большинство людей (более 90%) относят себя к верующим или склонным к вере;
- практически все сообщества и цивилизации считали веру одним из своих неотъемлемых столпов;
- каждый язык всех народов имеет множество слов, подробно описывающих различные религиозные феномены;
- все правовые и этические системы мира опираются на конкретные религиозные взгляды.

## Определения функций религий

**Главной функцией религий является удовлетворение объективно существующих духовных потребностей человека.** Игнорирование этих потребностей приводит к нарушениям и кризисам в жизни человека, семьи и общества.

**Ценностно-ориентационная функция** – формируется определенная система верований, взглядов и ценностей. Это достигается, прежде всего, в религиозном служении и просвещении.

**Регулятивная функция** – культивируется поведение, соответствующее религиозным нормам. В сектах для этого используется жесткий контроль над жизнью верующих.

**Коммуникативная функция** – создание условий для интенсивного и регламентированного общения верующих с лидерами объединения и между собой.

**Благотворительная функция** свойственна практически всем культам, особенно традиционным и созидательным. Однако секты рассматривают эту функцию как средство для улучшения имиджа объединения, для саморекламы и маскировки своей деструктивности. В них благотворительность используется для скрытого сакрального воздействия на людей.

**Компенсаторная (утешительная) функция** – гармонизация духовного и душевного мира верующих, повышение устойчивости к негативным жизненным факторам.

**Воспитательная функция** – специализированное религиозное воспитание и просвещение, включающее и некоторые светские компоненты. В процессе религиозного воспитания adeptам культов целенаправленно и планомерно прививаются или внушаются (в случае зомбирования) мировоззрение, мироощущение, правила поведения и жизни определенного вероисповедания. Ряд сект стремится скрытно осуществлять (перехватывать) воспитательную функцию в светских учебных заведениях, проникая в них под видом нерелигиозных организаций.



# Коренные основы формирования образа жизни человека, семьи, народа и общества



Содержание, приоритеты, а также взаимодействие сущностей, описываемых по вертикали и горизонтали, определяют, какое будет социальное качество жизни человека, семьи, народа и общества.

# Институциональный выбор пути Отчизны с учетом духовной безопасности

Альтернатива жизни или гибели страны и населяющих ее народов



## **ТРАДИЦИОННАЯ РЕЛИГИЯ –**

- 1) религия, оказавшая определяющее влияние на развитие духовности и культуры, формирование государственности каких-либо народов, которая составила сердцевину их исторического, духовного, социального и культурного наследия;
- 2) социально- и культурообразующая религия, внесшая заметный и устойчивый вклад в историю, традиции, культуру, язык и самосознание народа, государства.

## **ТРАДИЦИОННАЯ СОЗИДАТЕЛЬНАЯ РЕЛИГИЯ –**

традиционная религия, внесшая заметный и устойчивый позитивный (созидательный) вклад в историю, традиции, культуру, язык и самосознание народа, государства. **Для Российской Федерации** это та созидательная религия, которая издавна принята исконно населяющими ее территорию народами.

**РЕЛИГИОЗНОЕ ДЕСТРУКТИВНОЕ ОБЪЕДИНЕНИЕ (ДЕСТРУКТИВНАЯ СЕКТА, КУЛЬТ) – новое религиозное объединение любой ориентации (НРД), имеющее следующие признаки:**

- 1) Самовольно трактует и фальсифицирует объективные духовные законы.**
- 2) Разрушает гармоничное и цельное духовное и психическое состояние личности, а также созидательные традиции и культуру, социальные нормы и общество в целом.**
- 3) Практикует контроль сознания – психическое насилие над сознанием, поведением и жизнью других личностей для формирования и поддержания у них состояния неестественной и противозаконной зависимости.**
- 4) Стремится через преданных ей и зависимых от нее адептов к незаконной власти и обогащению.**

## **Светское понимание: «Новое религиозное движение»**

**Новое религиозное движение** (сокращённо **НРД**, англ. *New Religious Movement (NRM)*), другие названия: новое религиозное сообщество, новая религия, неорелигия, нетрадиционная религия, нетрадиционный культ, нетрадиционное религиозное сообщество, религия Нового века, альтернативная религия, маргинальная религиозная группа и т.п.— это религиозное или духовное объединение, зародившееся недавно или ещё не получившая общественного признания в качестве религии, деноминации или «церкви». Списки НРД зависят от принимаемых временных критериев.

Термин «НРД» считается академическим и «нейтральным» термином, он был введён в научный обиход в XX веке в противопоставление терминам «секта» или «культ», хотя первоначально и это понятие несло на себе отрицательный оттенок. Принцип деления объединений на «новые» и «традиционные» принят в российском законодательстве, хотя сам термин «новое религиозное движение» не имеет юридического определения.

**От других терминов понятие НРД отличается тем, что определяющую роль в нём играет не фактический духовный, правовой и нравственный, а хронологический аспект. Такие качества как «духовная истинность», «духовная законность», доказательственность, «культуро - созидание», «государство - созидание» и иные здесь игнорируются. В связи с проблемой НРД отмечены спекуляции на понятии «свобода совести».**

# Что такое – свобода?

**СВОБОДА В ИДЕАЛЬНОМ СМЫСЛЕ** есть способность личности к самобытию сущности, самодвижности души и самоопределению разума.

В религиозной сфере «свобода» связана с понятиями «свобода воли», «свобода совести», истинность, сознательность, ответственность.

Бывает свобода или негативная – от чего-то,

Или позитивная – для чего-то.

**СВОБОДА ВОЛИ** есть способность человека к внутреннему самоопределению в своих предпочтениях.

**СВОБОДА** реализуема лишь при наличии условий: 1) доступность объективной, своевременной и полной информации о ситуации; 2) Уровень компетенции, позволяющий правильно оценить ситуацию; 3) соответствующая зрелость личности...

**СВОБОДА ДУХОВНАЯ** – власть личности над своей природой, над своими страстями и влечениями, свобода от греха.

**Духовная свобода как ситуация выбора  
требует:**

- 1) Необходимой информации.**
- 2) Соответствующей компетенции.**
- 3) Достаточной зрелости.**

**Дать все это человеку призвана  
система духовной безопасности.**

**Духовная свобода  
и «свобода совести» невозможны  
без обеспечения  
духовной безопасности!**

**При манипулировании**

**СВОБОДА**

**как высшая ценность**

**и предназначение**

**человека и общества**

**подменяется**

**разными формами**

**НАСИЛИЯ**



**Человеком манипулируют  
многие иллюзии и утопии,  
которые он, обычно, не замечает**

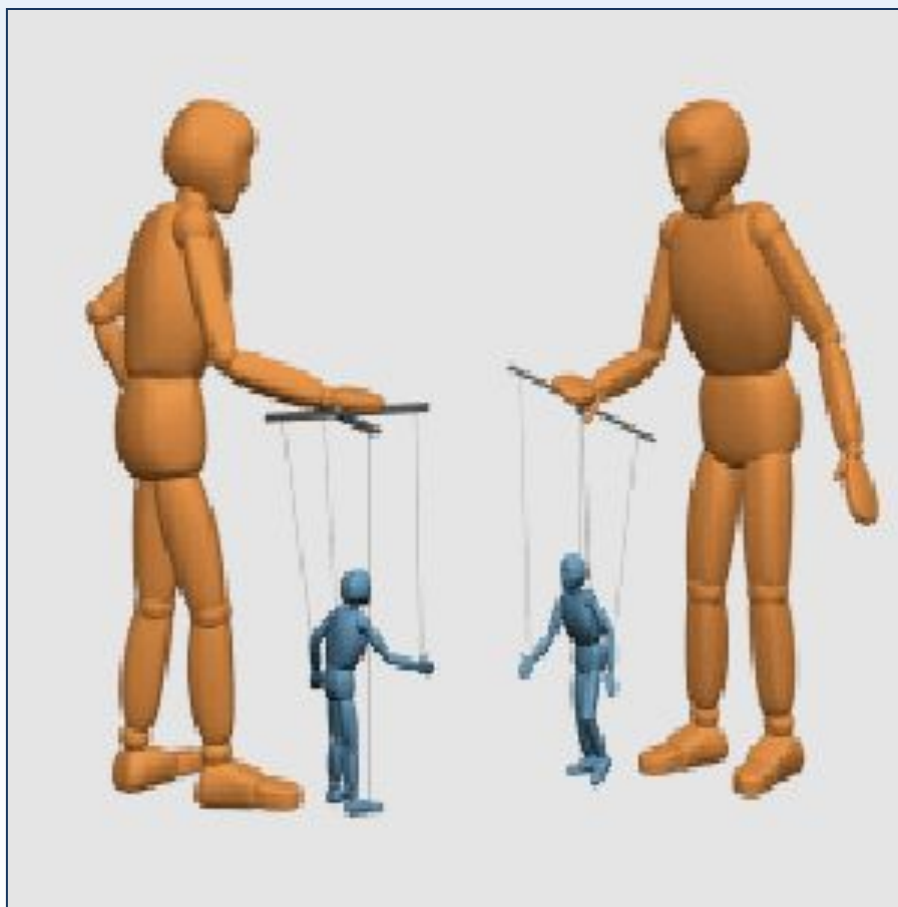

## Пример манипулирования с использованием зрительной иллюзии

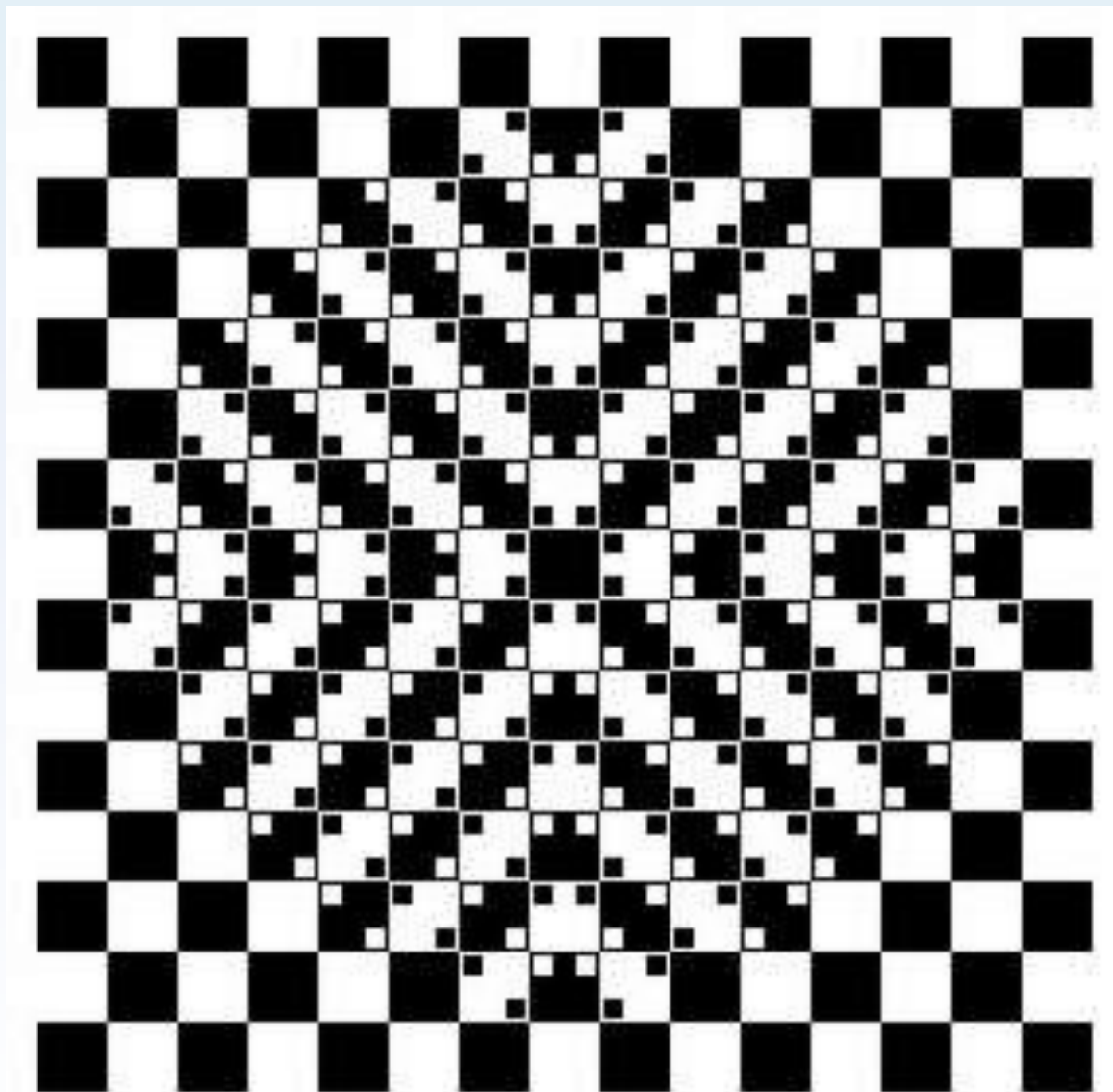

## Пример манипулирования с использованием зрительной иллюзии

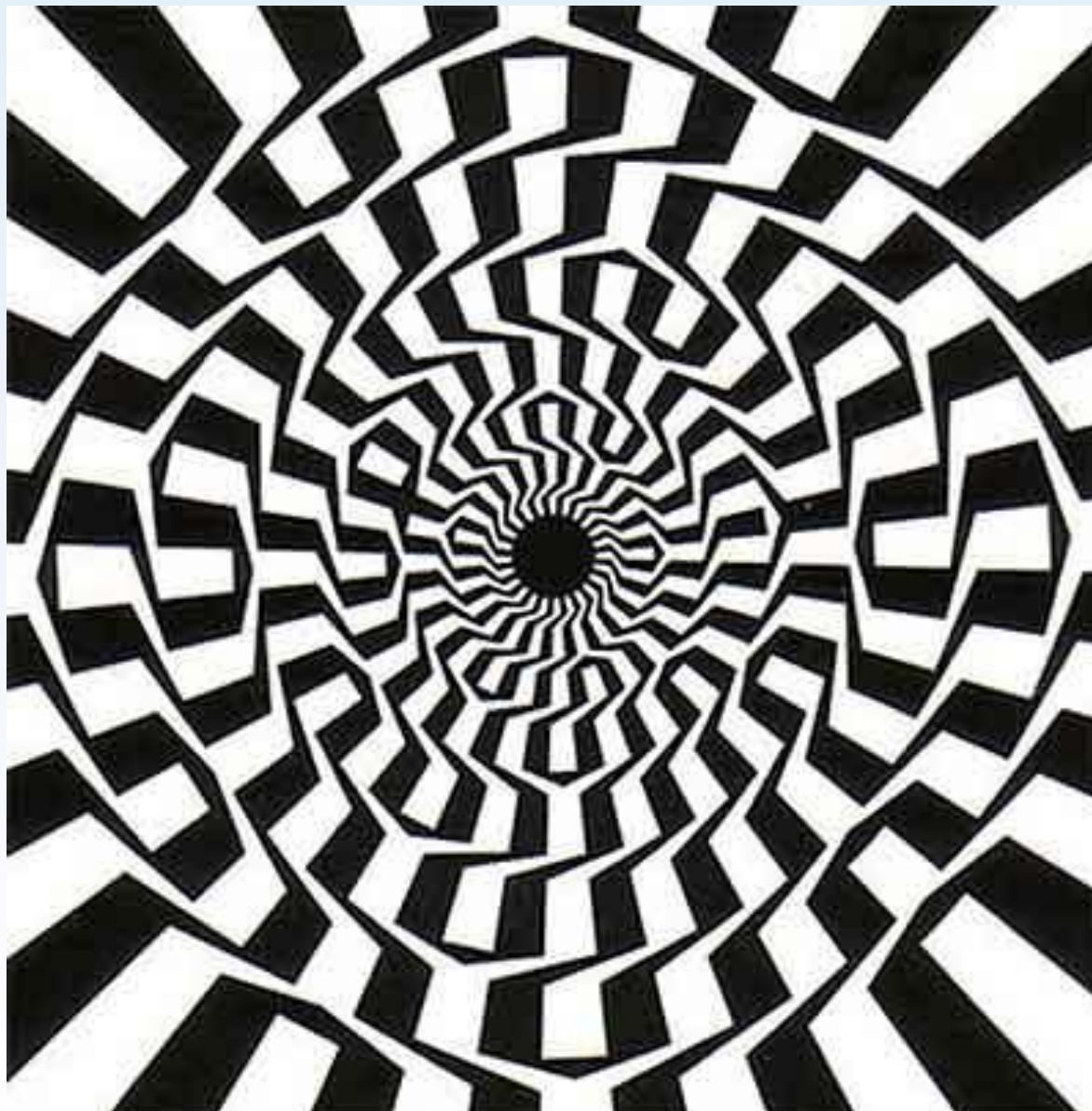

## Пример манипулирования с использованием зрительной иллюзии

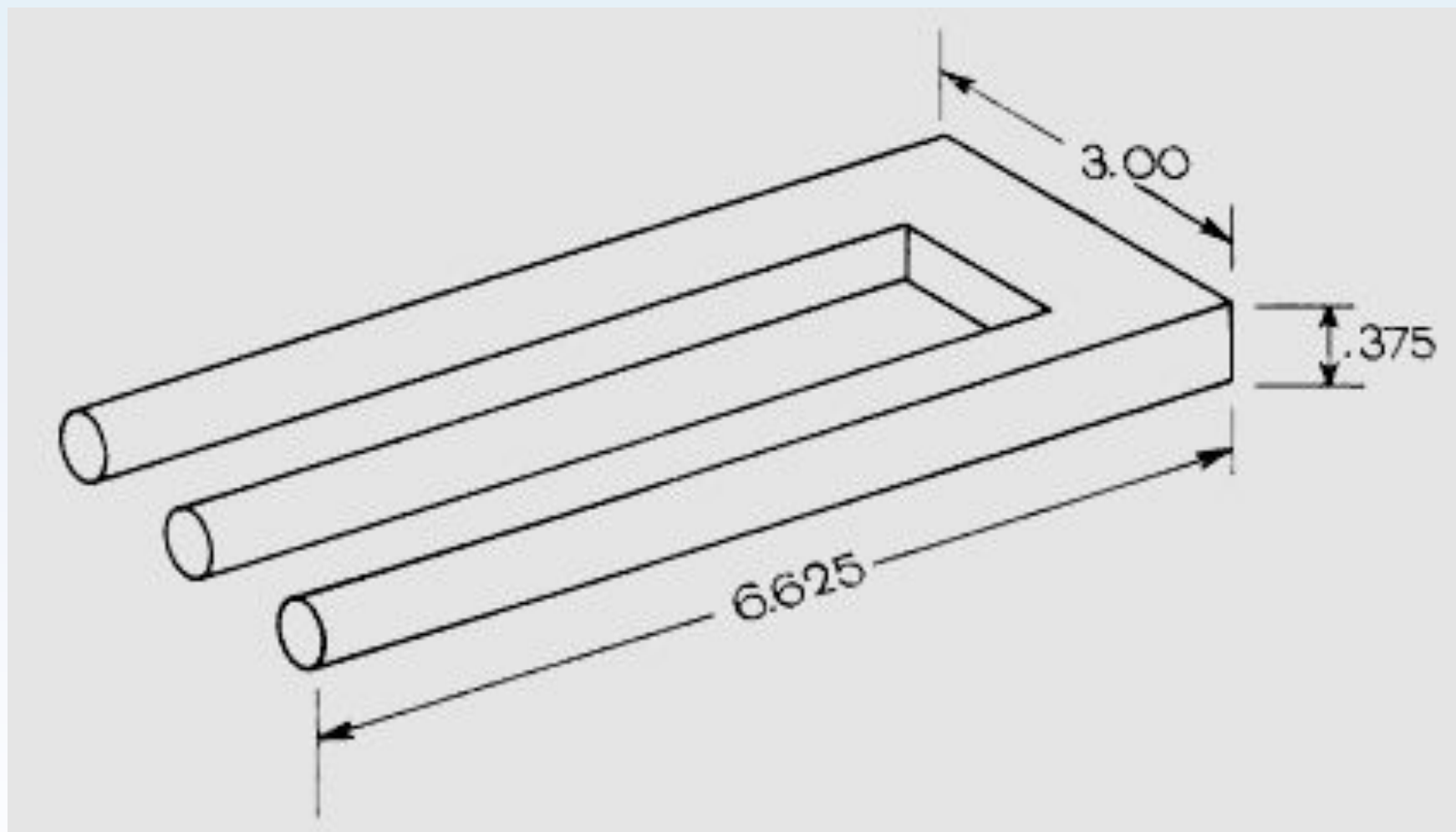

**Духовное и религиозное  
манипулирование сознанием  
гораздо более  
изощренно и скрытно,  
чем зрительные  
и информационные иллюзии!**

**Оно манипулирует  
идеалами, ценностями  
и смыслом жизни!!!**

**В России действуют сотни  
таких общественных объединений,  
которые считают  
нашу Отчизну только средством  
достижения своих собственных  
корыстных интересов и целей,  
которые **отвергают**  
**нашу созидательную**  
**традиционную культуру**  
**и ее духовные ценности.****

# Классификация видов духовности, мировоззрений, идеологий, вероучений, религий и культов

**Созидательные**

**Деструктивные**

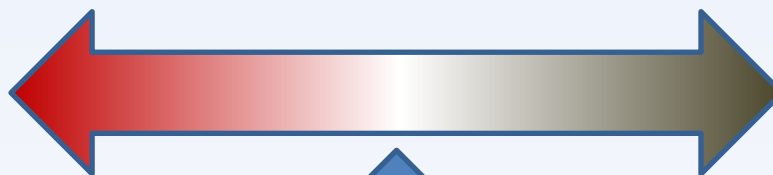

Системы и признаки классификации.  
Выявленные и предполагаемые свойства.  
Вероучительные, социологические  
криминологические и иные характеристики.

# Что такое – религиозное объединение?

**РЕЛИГИОЗНЫМ** является всякое объединение, которое обладает следующей совокупностью признаков:

- ✓ создает и имеет какое-либо свое всеобъемлющее мировоззрение, единую духовность и единую веру;
- ✓ имеет какой-нибудь свой **ОБЪЕКТ СЛУЖЕНИЯ** (Бога, тех или иных духов, вселенский или космический разум, материю, природу, информацию, знание, науку, учителя, вещь и т. д.);
- ✓ формирует, исповедует и распространяет учение, связывающее свой Объект служения с мирозданием, высшими ценностями, проблемой добра и зла, отношением к человеку как таковому, с высшими причинами бытия всего существующего и мира в целом;
- ✓ имеет и применяет какие-либо средства и методы почитания (служения, обожествления) своего Объекта служения;
- ✓ формирует собственный специфический образ жизни своих членов.



## **Духовно-нравственный индекс религиозных объединений**

**ДУХОВНО-НРАВСТВЕННЫЙ ИНДЕКС** религиозных объединений показывает степень их **созидательности** или, наоборот, **деструктивности** в духовной, социальной, правовой и нравственной сферах.

Используются качественные и количественные критерии оценки религиозных объединений, прежде всего: вероучительные, этические, правовые, этнокультурные, демографические, этногеографические.

**Особо важны вероучительные критерии  
оценки религиозных объединений**

**Исходной точкой сравнительного анализа различных видов духовности, вероучений, религий и культов являются вероучительные особенности:**

- **принятые идеалы** – духовные, нравственные, философские (прежде всего, онтологические, гносеологические, антропологические), правовые и иные характеристики объекта служения;
- **понимание духовности;**
- **трактовка происхождения и взаимоотношения добра и зла;**
- **построенные системы нравственности;**
- **определение смысла жизни и ценности каждого человека;**
- **отношение к общественным институтам и личности;**
- **выбор средств и методов достижения своих целей;**
- **духовные, нравственные, правовые и иные характеристики основателя и лидеров культа.**

## Пример различия вероучений по отношению их Объекта служения (Идеала) к добру и злу

*Добро – созидательное действие в истине и любви.  
Зло – противоположное добру разрушительное  
действие во лжи и ненависти.*

- 1. Объект служения – источник только добра и никакого зла (Христианство).**
- 2. Объект служения – превыше добра и зла (Иудаизм, Ислам и т.п.).**
- 3. Объект служения – равноценность и относительность добра и зла (восточные и почти все языческие вероучения).**
- 4. Объект служения – источник только зла (сатанизм).**

**Например: язычество, неоязычество,  
восточные религиозно-философские системы,  
основаны на отрицании  
Абсолютной позитивной Истины.**

**Они признают только относительные истины  
и вечный дуализм противоположностей:**

**ИСТИНЫ – лжи,  
добра – зла,  
любви – ненависти,  
созидания – разрушения,  
жизни – смерти.**

**Закон конъюнкции ( $\wedge$ ) в логике:**  
**Истина и ( $\wedge$ ) ложь = ложь**

**Закон истины (конъюнкции)  
в богословии:**

**Православие  
и язычество =  
 неоязычество**

**Православие и язычество – принципиально  
разные и духовно не совместимые системы**

# Антиконституционный переворот на Украине (начальный этап)



## Исторические этапы формирования духовных оснований «современной» цивилизации

Этапы	Духовный итог	Влиятельные вероучения	Отношение к Богу
Древний мир	Осознание единства с Миром, Природой, Родом	Политеизм, язычество	Предчувствие Единого Божества
Средние века	Осознание ценности и достоинства личности. Стремление к святости	Христианский монотеизм	Стремление к Богу, постижение Его, общение с Ним
Возрождение	Бунт своеволия и гордыни	Деизм. Секулярный гуманизм	Отчуждение от Бога, человекобожие
Новое время	Культ науки и техники. Обесценивание человека. Отвержение святости	Сциентизм, эволюционизм, марксизм, сатанизм	Богоборчество. Обожествление материи
Новейшее время	Нигилизм, духовная анархия, бесстыдство, оккультизм, влечение к забвению и греху	НРД, «Новый век», неоязычество, неопротестантизм, неовосточный мистицизм	Подмена Бога божками, наркотиками, суеверием, «свободой»

Духовность через **СИСТЕМЫ ИДЕАЛОВ** влияет на культуру и сама подвержена воздействию со стороны культуры. Этот процесс, затрагивающий все формы общественного сознания, действует через этические, правовые, эстетические и религиозные нормы.

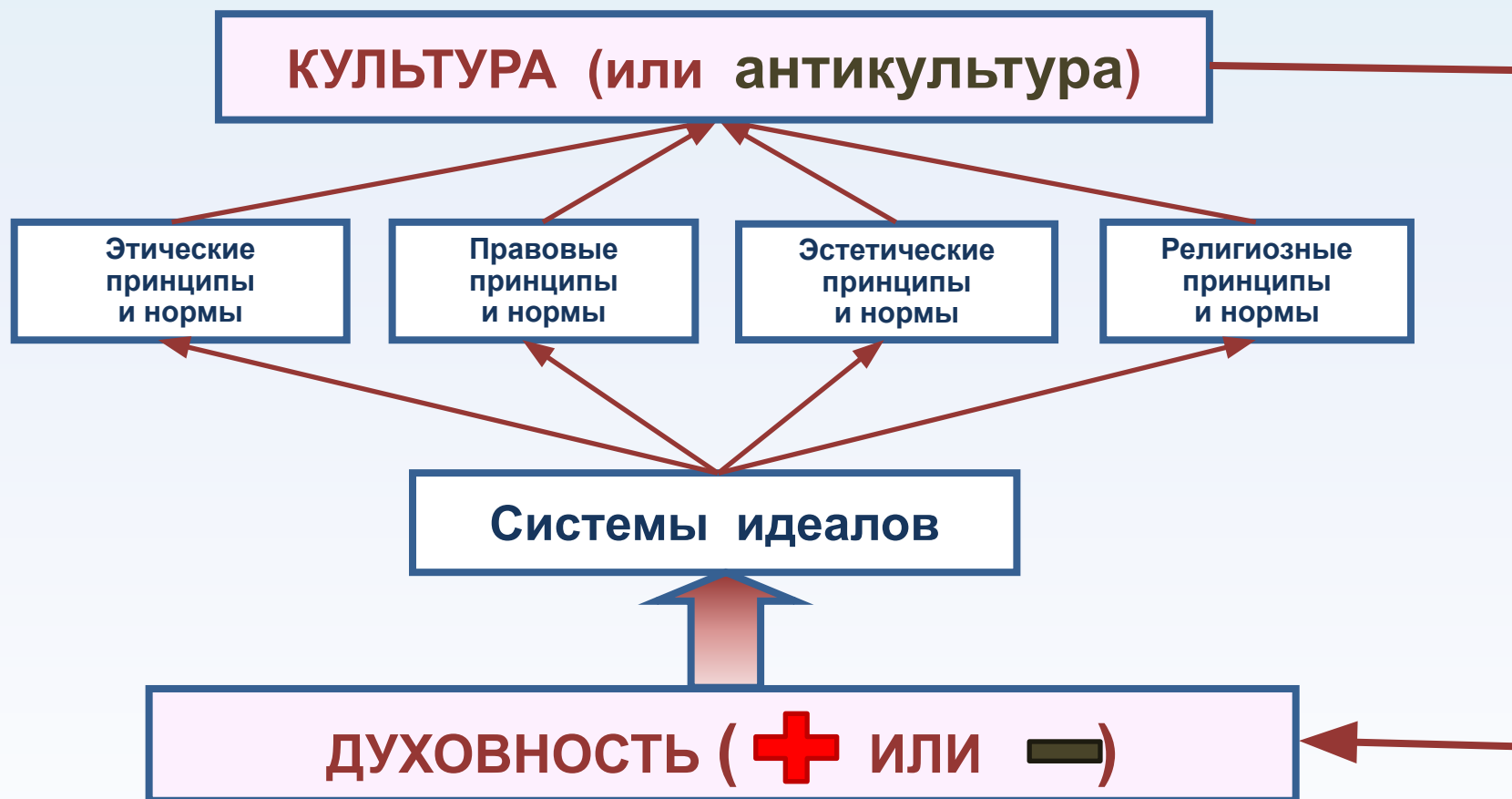

Системы идеалов имеют иерархию, определяемую духовными потребностями человека и общества.



**Реализация ценностных ориентаций  
человека и общества  
предполагает какой-либо выбор**

**Выбор определяется  
потребностями,  
идеалами, культурой  
и... свободой**

**ВСЕ ОНИ СВЯЗАНЫ  
С ДУХОВНОСТЬЮ**

**Основные виды личных потребностей и Идеалов человека**  
 (Восхождение потребностей и Идеалов снизу вверх  
 – от телесных к духовным)

<b>ВЫСШИЕ ДУХОВНЫЕ</b>	Жизнь в Боге Созерцание Божественного Света <b>СТЯЖАНИЕ СВЯТОГО ДУХА</b>
<b>ДУХОВНЫЕ</b>	Уподобление <b>ДУХОВНОМУ ИДЕАЛУ</b> Жажда духовной любви и духовного Идеала Осмысление самоценности «я» и не-«я» (иного) Идентификация собственного «я» Деятельность духа
<b>Душевные</b>	Жажда душевной любви и <b>ДУШЕВНОГО ИДЕАЛА</b> Общение Жажда знаний и красоты, творчество Жажда власти (обладания), самоутверждение Деятельность интеллекта
<b>Эмоциональн ые</b>	Жажда эмоциональной любви и <b>ЭМОЦИОНАЛЬНОГО ИДЕАЛА</b> Ритуальность Наслаждение, удовольствие Деятельность эмоций
<b>Телесные</b>	Жажда плотской любви (секс) и <b>ПЛОТСКОГО ИДЕАЛА</b> Насыщение Обеспечение жизнедеятельности тела

**Духовные болезни при нарушении в человеке гармоничного взаимоотношения разума и эмоций**

**Искушения соблазнами**

**Искушение разумом**

**Ложные рациональные (якобы понятные) вероучения и доктрины, отсутствие любви, расчетливость и корыстность духовной жизни**

**Искушение эмоциями**

**Жажда эмоций (якобы благодати), сладострастность, экзальтация, экстаз, маниакальность, подмена любви, эмоциональные духовные практики**

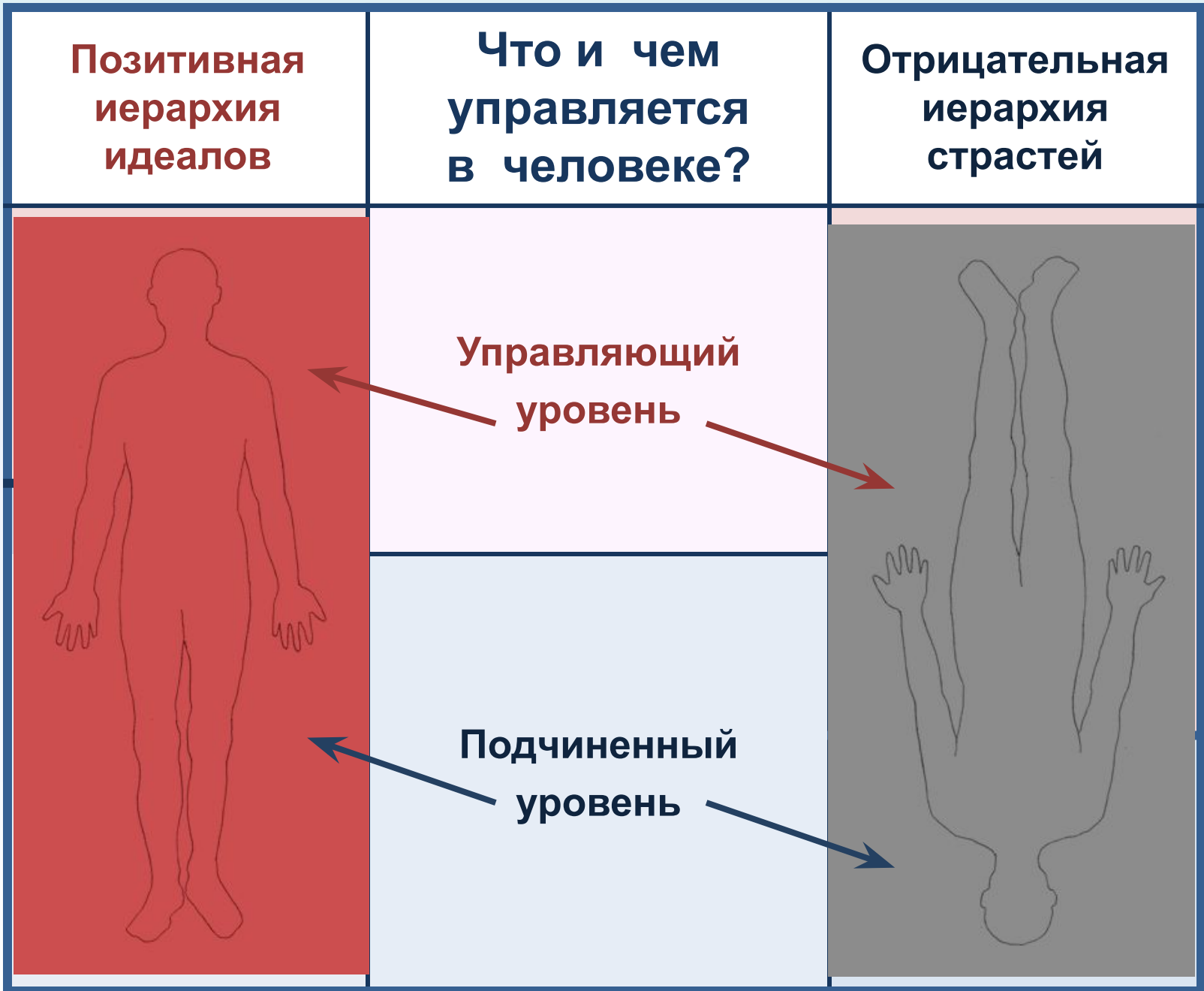

## Социометрическое распределение адептов религиозных объединений в зависимости от их отношения к экстремизму



# Духовная безопасность в России

✓ В Стратегии национальной безопасности Российской Федерации от 31.12.2015 года пишется, что «Стратегическими целями обеспечения национальной безопасности в области повышения качества жизни российских граждан являются ... удовлетворение ... духовных потребностей граждан... Угрозами национальной безопасности ... являются размывание традиционных российских духовно-нравственных ценностей и ослабление единства многонационального народа Российской Федерации путем внешней ... экспансии. ... Укреплению национальной безопасности способствует создание системы духовно-нравственного и патриотического воспитания граждан, внедрение принципов духовно-нравственного развития в систему образования, молодежную и национальную политику...».

## Извлечения из ДОКТРИНЫ

### Информационной безопасности Российской Федерации

Утверждена Указом Президента Российской Федерации от 5 декабря 2016 г. №646

**8. Национальными интересами в информационной сфере являются:**

**а) обеспечение и защита конституционных прав и свобод человека и гражданина в части, касающейся получения и использования информации, ... применение информационных технологий в интересах сохранения культурных, исторических и духовно-нравственных ценностей многонационального народа Российской Федерации;**

12. Расширяются масштабы использования ... службами отдельных государств средств оказания информационно-психологического воздействия, направленного на дестабилизацию ... подрыву суверенитета и нарушению территориальной целостности .... В эту деятельность вовлекаются религиозные, этнические, правозащитные и иные организации, а также отдельные группы граждан, при этом широко используются возможности информационных технологий.

**Нарастает информационное воздействие на население России, в первую очередь на молодежь, в целях размывания традиционных российских духовно-нравственных ценностей.**

23. Основными направлениями обеспечения информационной безопасности в области государственной и общественной безопасности являются:

**к) нейтрализация информационного воздействия, направленного на размывание традиционных российских духовно-нравственных ценностей.**

**Извлечения из Стратегии государственной культурной политики  
на период до 2030 года  
(утв. распоряжением Правительства РФ от 29 февраля 2016 г. N 326-р)**

**К угрозам национальной безопасности в области культуры отнесены размывание традиционных российских духовно-нравственных ценностей и ослабление единства многонационального народа Российской Федерации путем культурной и информационной экспансии ..., пропаганды вседозволенности и насилия, расовой, национальной и религиозной нетерпимости, а также снижение роли русского языка в мире, качества его преподавания в Российской Федерации и за рубежом, попытки фальсификации российской и мировой истории, противоправные посягательства на объекты культуры.**

**Существуют угрозы проявления и пропаганды расовой, национальной и религиозной нетерпимости, в том числе в СМИ и социальных сетях "Интернет", осуществления экстремистской деятельности под видом гуманитарной, культурной и псевдорелигиозной деятельности, в том числе со стороны иностранных организаций.**

**Реализация ... государственной культурной политики планируется в следующих областях: культурное наследие народов Российской Федерации; осуществление всех видов культурной деятельности и развитие связанных с ними индустрий; гуманитарные науки; русский язык, языки народов Российской Федерации и отечественная литература; расширение и поддержка международных культурных и гуманитарных связей; воспитание; просвещение; детское и молодежное движение; формирование информационной среды, благоприятной для становления личности.**

**Защита в международных организациях и иностранных государствах права народов Российской Федерации на сохранение традиционных духовно-нравственных ценностей;**



# Миссионерская деятельность

Информация об изменениях:

Федеральным законом от 6 июля 2016 г. N 374-ФЗ Федеральный закон от 26 сентября 1997 г. N 125-ФЗ "О свободе совести и о религиозных объединениях" дополнен главой III.1, вступающей в силу с 20 июля 2016 г.

Глава III.1. Миссионерская деятельность

Статья 24.1. Содержание миссионерской деятельности

1. Миссионерской деятельностью в целях настоящего Федерального закона признается деятельность религиозного объединения, направленная на распространение информации о своем вероучении среди лиц, не являющихся участниками (членами, последователями) данного религиозного объединения, в целях вовлечения указанных лиц в состав участников (членов, последователей) религиозного объединения, осуществляемая непосредственно религиозными объединениями либо уполномоченными ими гражданами и (или) юридическими лицами публично, при помощи средств массовой информации, информационно-телекоммуникационной сети "Интернет" либо другими законными способами.

**6. Не допускается осуществление миссионерской деятельности, цели и действия которой направлены на:**

- нарушение общественной безопасности и общественного порядка;
- осуществление экстремистской деятельности;
- принуждение к разрушению семьи;
- посягательство на личность, права и свободы граждан;
- нанесение установленного в соответствии с законом ущерба нравственности, здоровью граждан, в том числе использованием в связи с их религиозной деятельностью наркотических и психотропных средств, гипноза, совершением развратных и иных противоправных действий;
- склонение к самоубийству или к отказу по религиозным мотивам от оказания медицинской помощи лицам, находящимся в опасном для жизни и здоровья состоянии;
- воспрепятствование получению обязательного образования;
- принуждение членов и последователей религиозного объединения и иных лиц к отчуждению принадлежащего им имущества в пользу религиозного объединения;
- воспрепятствование угрозой причинения вреда жизни, здоровью, имуществу, если есть опасность реального ее исполнения, или применения насильственного воздействия, другими противоправными действиями выходу гражданина из религиозного объединения;
- побуждение граждан к отказу от исполнения установленных законом гражданских обязанностей и к совершению иных противоправных действий.

# Из определения Конституционного суда Российской Федерации

Постановление от 23 ноября 1999 г. N 16-п:

«Государство вправе предусмотреть ... преграды, с тем чтобы ..., **не допускать легализации сект**, нарушающих права человека и совершающих незаконные и преступные деяния, а также **воспрепятствовать ... деятельности** ..., если она несовместима с уважением к свободе мысли, совести и религии других и к иным конституционным правам и свободам, ... На это, в частности, обращается внимание в Постановлении Европейского парламента от 12 февраля 1996 года "**О сектах в Европе**" и в рекомендации Совета Европы N 1178 (1992) "**О сектах и новых религиозных движениях**", а также в Постановлениях Европейского суда по правам человека от 25 мая 1993 года (Series A N 260-A) и от 26 сентября 1996 года (Reports of Judgments and Decisions, 1996-IV), ...».

# Что такое – секта?

**СЕКТА** – разновидность культов, разрушительных по отношению к естественному гармоническому состоянию личности: духовному, психическому и физическому (внутренняя деструктивность), а также к созидательным традициям и нормам, культуре и обществу (внешняя деструктивность).

В социальном аспекте секты – объединения лиц, замкнувшихся в своих узких интересах, не совпадающих с интересами общества, или безразличных, или противоречащих им. Они характерны наличием своего особого идеала, своеобразием, замкнутостью и отчужденностью всех сторон своей внутренней жизни.

В духовно-религиозном понимании к секте относится любое религиозное объединение, отсекающее себя от полноты общения с Богом, создавшее, развивающее и культивирующее свое толкование этих отношений, поэтому находящееся вне благодати Божьей и вне Его единственной Вселенской Церкви.

## Источники появления, насаждения, развития и поддержки деструктивных культов:

- ✓ духовные искания;
- ✓ корпоративные интересы (бренд-религии);
- ✓ поиск комфортности и рациональной понятности;
- ✓ стремление к острым ощущениям и эмоциям (экзальтации);
- ✓ склонность к гордыне, элитарности и власти;
- ✓ духовные и психические болезни;
- ✓ криминальные интересы;
- ✓ попытки расчленения Православия и других традиционных созидательных вероучений;
- ✓ иностранное вмешательство, направленное на развязывание противоборства, расколов и анархизма в духовном пространстве нашей страны, с целью ослабления государственности, идентичности, социального согласия и культурно-духовной общности наших народов.

# Основные религиозные деструктивные направления, действующие в России

1. Сатанинской и демонической ориентации.
2. Неохристианской ориентации.
3. Псевдоисламской ориентации.
4. Неоязыческой ориентации.
5. Оккультной, эзотерической и псевдонаучной ориентации.
6. Восточной и неовосточной ориентации.
7. Псевдопедагогической ориентации.
8. Корпоративной ориентации (бренд-религии).
9. Финансово-идеологической ориентации.

## Негативные признаки деструктивных сект:

- ✓ отсутствие внутренних ограничений;
- ✓ стремление к мировому господству;
- ✓ агрессивность и наступательность поведения;
- ✓ неразборчивость в методах и средствах достижения цели;
- ✓ стремление создать идеальный положительный внешний образ своей организации;
- ✓ борьба с традиционными вероисповеданиями;
- ✓ враждебность к традиционной этнокультуре;
- ✓ скрытая или явная враждебность к государству;
- ✓ значительный поток ресурсов, поступающих к ним из-за рубежа (в среднем около 80%);
- ✓ активная деятельность в поддержку «свободы совести».

## **Главная особенность сект – нарушение духовных и иных типов законов**

**Духовный мир имеет свои специфические законы.  
Законы бывают природные, социальные  
и **ДУХОВНЫЕ**.**

**Они появляются в результате взаимодействия  
и субординаций природных, социальных  
и **духовных** систем.**

**Несоблюдение законов всегда приводит  
к деструктивным разрушительным процессам  
в соответствующих сферах: физиологии,  
психологии, технологии, экономики, политики,  
этики, права, науки, искусства,  
а также... **духовности**.**



# Библия о духовной законности

- ✓ «Если же кто и подвизается, не увенчивается, если незаконно будет подвизаться» (2 Тим. 2, 5).
- ✓ «отойдите от Меня, делающие беззаконие» (Мф. 7, 23).
- ✓ «Корей, ... начальники общества, ... собрались против Моисея и Аарона и сказали им: полно вам; все общество, все святые, и среди их Господь! почему же вы ставите себя выше народа Господня? Моисей, услышав это, ... сказал ....:«... покажет Господь, кто Его, и кто свят, чтобы приблизить его к Себе; и кого Он изберет, того и приблизит к Себе» (Чис. 16, 1-5).
- ✓ «... и сошли они ... живые в преисподнюю, и покрыла их земля, и погибли они ... И вышел огонь от Господа и пожрал тех двести пятьдесят мужей, ...» (Чис. 16, 30-35).

# Последствия нарушения законов

Типы законов	Последствия нарушений законов	Средства укрепления безопасности
Природные	Травматизм, аварии, болезни, смерть	Техника безопасности, медицина, спорт
Общественные	Криминал, беззаконие, бесправие, беспорядки, утопии, бунты, революции	Криминалистика, органы защиты правопорядка
Нравственные	Аморальность, распущенность, деградация, цинизм	Этика, культура, семья. <b>ПОЗИТИВНЫЕ ТРАДИЦИИ</b>
<b>ДУХОВНЫЕ</b>	Сектантство, оккультизм, эзотеризм, магия, колдовство, суеверия, демонизм, сатанизм	Сектоведение, криминотеология. <b>ПОЗИТИВНАЯ ДУХОВНОСТЬ</b>

## Верность Истине и Любви

*«Никогда, о человек, то, что относится к Церкви (τα ἐκκλησιαστικά) не исправляется чрез компромиссы: нет ничего среднего между Истиной и ложью, но как находящийся вне света, по необходимости, будет во мраке, так и немного отступивший от Истины, предоставлен подлежать лжи, если будем говорить правду; и хотя возможно сказать, что между светом и тьмой есть середина – называемая вечерними и утренними сумерками, однако, между Истиной и ложью, как бы кто ни старался, не выдумает нечто среднее».* Схоларию – Марк Ефесский

(Из Послания к Георгию Схоларию, когда обнаружилось, что тот считает, что возможно сделать некое соглашение с латинянами)

## **Выборка из перечня деструктивных сект, действующих во Франции**

**(составили эксперты Национальной ассамблеи Франции в  
2000г.)**

**«Свидетели Иеговы», Саентологическая церковь Парижа, Ассоциация медитации во Франции, Ассоциация «Новый Акрополь, Франция» (АНАФ), Ассоциация для объединения мирового христианства, Центр гностических исследований, Международный центр парапсихологии и научных исследований Нового Века, Факультет парапсихологии, Французская федерация сознания Кришны, «Семья (бывш. Дитя Бога)», «Наука ментального», «Транс-мутации», Ассоциация «Шри Чинмой Парижа», Евангелическая церковь Пятидесятницы Безансона, Всемирная Божья Церковь, Церкви международного Христа во Франции, Всемирное белое братство, Братство Богоматери, «Слово веры — всемирная евангелизация», «Париж Дхарма Сах – Лотос Санга европейского социального буддизма», Союз ассоциаций центров и групп «Шри Сатхья Сай», Международный духовный университет «Брахм Кумарис», «Висва Нирмала Дхарма – Сахаджа Йога», Неоапостолическая церковь Франции, Институт ведической науки Махариши Париж – «Клуб для медитирующих» («Трансцендентальная Медитация»), Французское движение Раелитов... и т.д.**

## Религиозные взгляды НРД «научного» материализма: (то есть принятый объект служения и рационально недоказуемая вера)

**«Универсальными свойствами материи  
бездоказательно объявляются:**

- ✓ Несотворимость и неуничтожимость.
- ✓ Вечность существования во времени и бесконечность в пространстве.
- ✓ Вечность движения и изменения, саморазвития, превращения одних состояний в другие.
- ✓ Вечность существования закономерностей и причинности.
- ✓ Единство законов в мире.
- ✓ Детерминированность всех явлений.
- ✓ Самозарождение и эволюция жизни, а также самопоявление высшей формы отражения — абстрактного мышления и сознания.»

## **Признаки лженауки:**

- 1) Игнорирование «неудобных» фактов выводов и обстоятельств.**
- 2) Использование малоизвестных наукоподобных терминов.**
- 3) Спекуляции на таинственности и секретности.**
- 4) Пренебрежительное отношение к преемственности научных знаний.**
- 5) Сенсации в СМИ при непризнании в научной среде.**
- 6) Опора на оккультную духовность.**

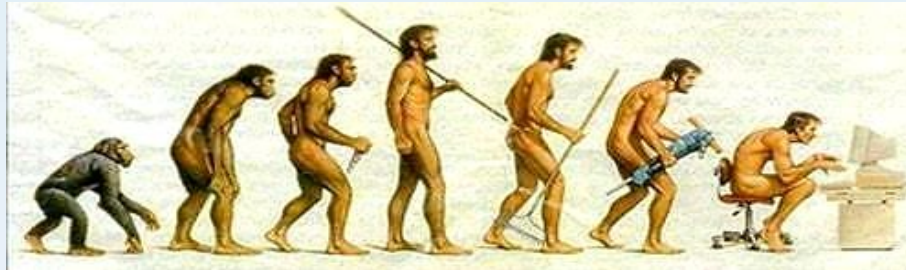

**В настоящее время обязательным объектом веры в научной среде является так называемая «теория эволюции». Ее сторонники приписывают ей очевидность, всеобщность и универсальность.**

**Более того, ее расценивают как обязательный признак научности как таковой.**

**Но многие факты свидетельствуют, что на самом деле эта гипотеза построена на вольных аксиоматических предположениях и на политике, а не на точных доказательствах.**

# Духовные причины появления «теории эволюции»

«Теория эволюции» - обожествление  
материи и стимулирование утопий.  
Создание, финансирование и развитие  
нужных «научных» направлений и школ.

Борьба с религиозностью.  
Поиск «доказательств» ненужности  
религиозной веры и религий.

Изыскание «научных» обоснований  
материализма и атеизма.  
Развитие утопических идеалов. Сциентизм.

Ставка на гордыню и самоуверенность.  
Култ рациональных знаний.

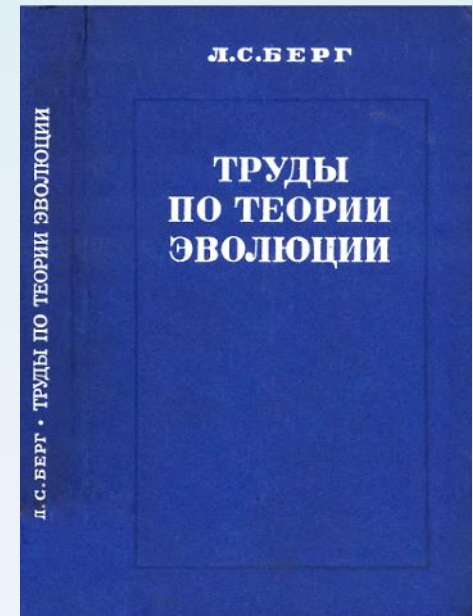





## «Игры» в неоязычество

<http://yfilms.org/video/a16d47aef25489ff2f01f38727722da8/>

**Пример неоязыческого деструктивного культа, получившего «свободу совести». Цитата из его планов:**

- 1. Национальная церковь требует немедленно прекратить издание и распространение в стране Библии.**
- 2. Национальная церковь уберёт из своих алтарей все распятия, Библии и изображения святых.**
- 3. В алтарях не должно быть ничего, кроме «Майн кампф» и меча.**
- 4. В день основания национальной церкви христианский крест должен быть снят со всех церквей, соборов и часовен и заменён единственным непобедимым символом — свастикой.**



**Нюрнбергский процесс**



# МАЙДАН



Русский  
Обще-  
национальный  
Союз  
РОНС



Русский  
Фронт  
Освобождения  
«Память»  
РФО «Память»



Национал-  
Социалистическое  
Движение  
Русского  
Народа  
НСДРН "Чёрное  
Солнце"



Россия  
Освободится  
Нашими  
Силами  
РОС



Этнополитического  
объединения  
"Русские"  
РУССКИЕ



Русский  
Объединённый  
Национальный  
Альянс  
РОНА



Национально-  
Демократическая  
Партия  
НДП



Славянский  
Союз  
СС



Русское  
Общественное  
Движение  
РОД



Национальная  
Социалистическая  
Инициатива  
НСИ

# НЕОЯЗЫЧЕСТВО



Новая Сила



Новая Русь



Национал-  
Демократическое  
Движение  
«Русский  
Гражданский  
Союз»  
НДД РГС



Misanthropic  
Division  
M.D.



Общественное  
движение  
«Реструкт»



Национал-  
Демократический  
Альянс  
НДА



Нация  
Свободы  
НС



Национальный  
Союз  
России  
НСР



Партия Прогресса  
(Народный Альянс)  
пп



Общественное  
Движение  
"Национальный  
Союз"  
НС



# ЭКСТРЕМИЗМ

**Язычество, неоязычество  
и восточные религиозно-философские системы,  
основаны на отрицании  
Абсолютной позитивной Истины.**

**Они признают только относительные истины  
и вечный дуализм противоположностей:  
истины – лжи,  
добра – зла,  
любви – ненависти,  
созидания – разрушения,  
жизни – смерти.**

**Во всех подобных религиозных системах  
в качестве главного ритуального обряда  
применяются кровавые  
жертвоприношения животных и людей**

## Конструирование неоязычества на основе фантазий и сравнений

- Древнее
- славянское
- язычество
  
- Потеря
- языческих
- преданий
  
- Спекуляции на воссоздании
- язычества.
  
- Неоязычество

Преимственность сохранили лишь некоторые тайные направления шаманизма и сатанизма.



**Родноверы: чужие среди своих**

## «Эволюция» духовности в неоязычестве

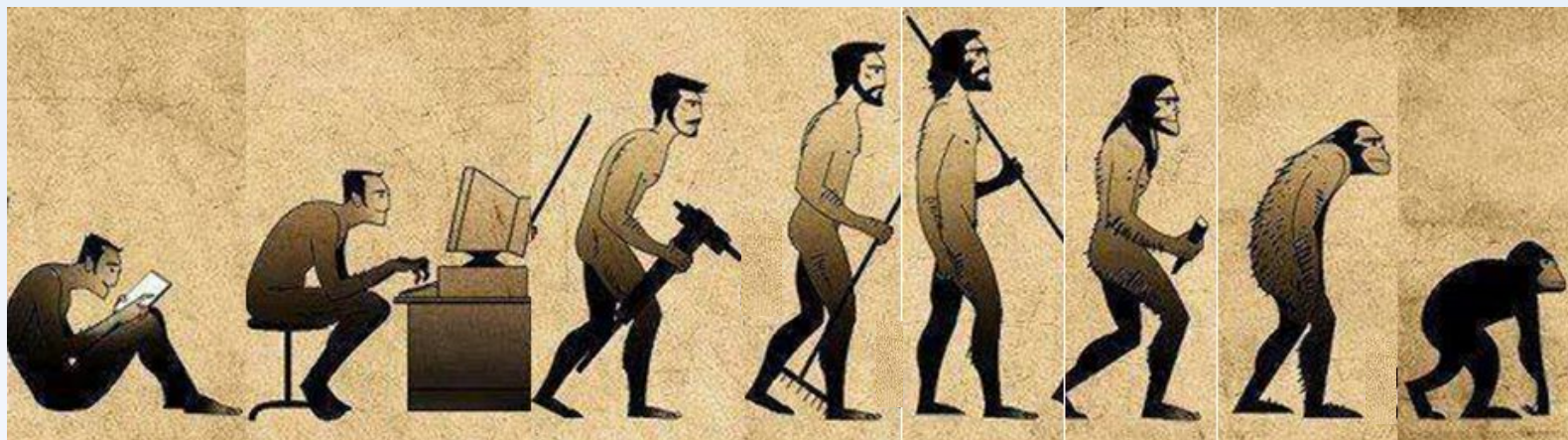

**Деградация духовности**



**Абсолютная Истина.  
Любовь**

**Абсолютная Истина.  
Любовь**

**Относительная истина.  
Ложь**

**Относительная истина.  
Ложь**





# Всякие «церкви» и одна единая Церковь от XI до XX веков

## СХЕМАТИЧЕСКАЯ ИСТОРИЯ ХРИСТИАНСТВА

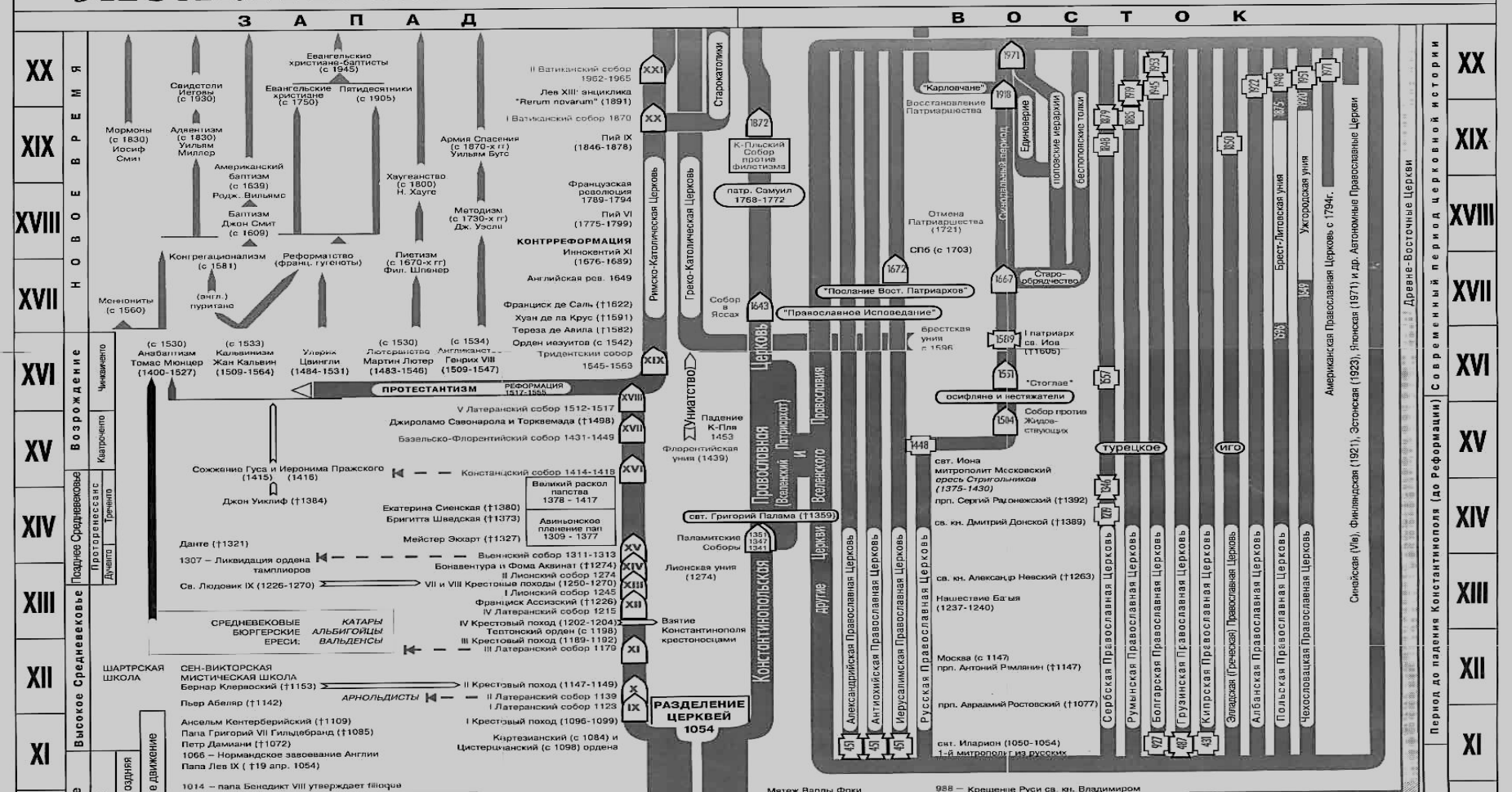

# ДРЕВО ХРИСТИАНСКОЙ ЦЕРКВИ

Я есмь истинная виноградная лоза, а Отец Мой - виноградарь.  
 Всякую у Меня ветвь, не приносящую плода, Он отсекает...  
 Кто не пребудет во Мне, извергнется вон, как ветвь, и засохнет...

Ин.15:1-6

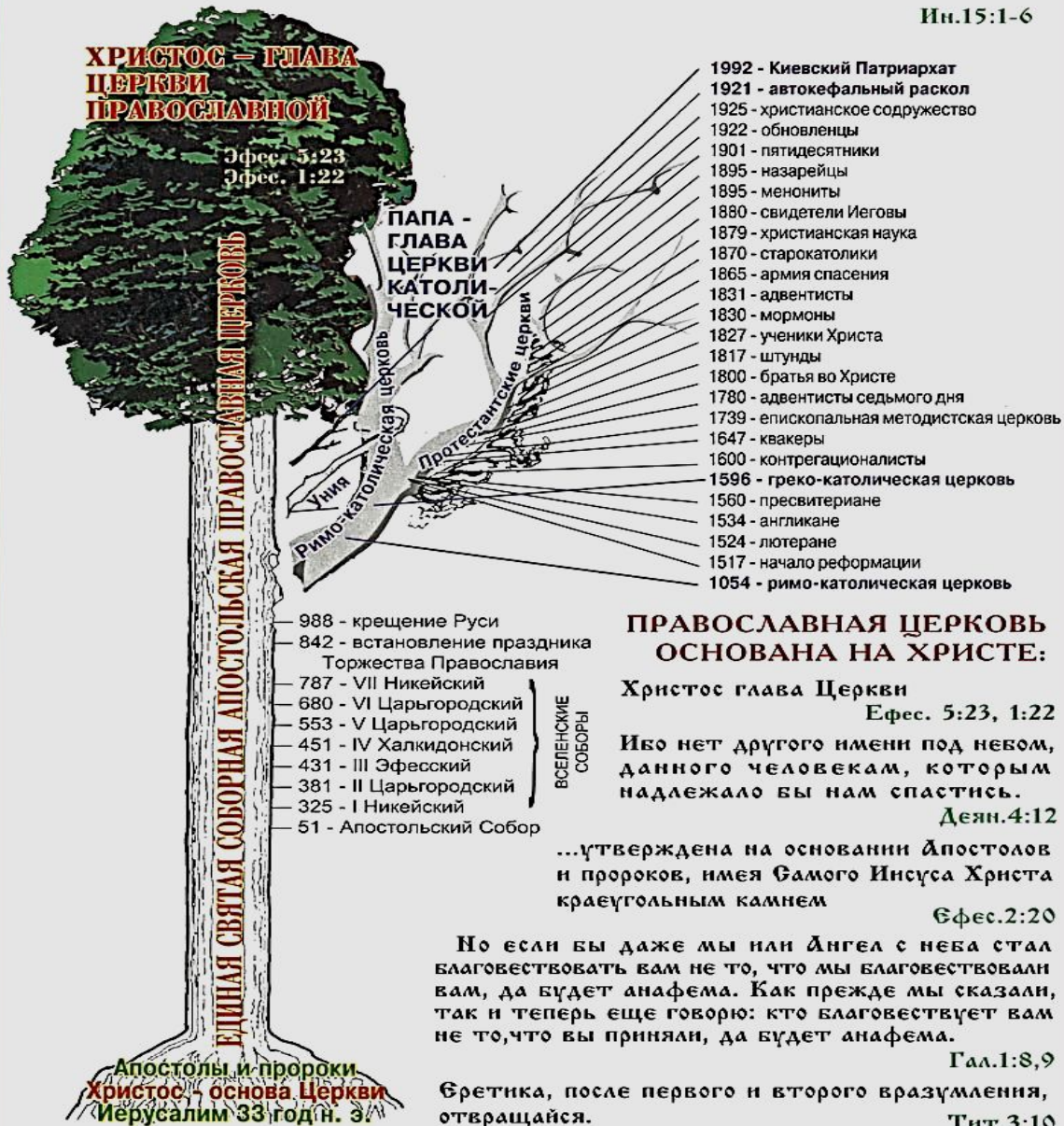

## некоторые самостийные самовольные объединения христианской ориентации, действующие в России

- **Англиканство**, например: Церковь Англии в России.
- **Лютеранство**, например: Евангелическо-лютеранская церковь (ЕЛЦ); Евангелическо-лютеранская церковь Ингрии (ЕЛЦИ); Лютеранская церковь Миссури-Синод (ЛЦМС)...
- **Методизм и церкви веслианской традиции**, например: Российская объединенная методистская церковь (РОМС); Армия спасения (АС)...
- **Баптизм и евангельское христианство**, например: Российский союз евангельских христиан-баптистов (РСЕХБ); Совет церквей евангельских христиан-баптистов инициативники (СЦ ЕХБ); Объединение братских церквей (ОБЦ)...
- **Пятидесятничество и харизматическое движение**, например: Союз христиан веры евангельской пятидесятников (СХВЕП); Российский объединенный союз христиан веры евангельской пятидесятников (РОСХВЕП)...
- **Церковь адвентистов седьмого дня (АСД).**
- **Новоапостольская церковь (НАЦ).**

Кроме того, явно враждебны российскому обществу псевдохристианские течения, из которых наиболее заметны: **Общество христианской науки (CHRISTIAN SCIENCE SOCIETY)**, **Общество «Свидетели Иеговы»**, **Церковь Иисуса Христа святых последних дней (Мормоны)**, **Церковь Христа (ЦХ; Бостонское движение)**, **Этика поведения**

# Планы исламских экстремистов до 2020 гг.

## THE MAP OF UNITED STATES OF ISLAM

THE DREAM OF 20th CENTURY MUSLIMS WILL BE REAL IN 21st CENTURY

BY H.G.

PLEASE MORE PRINT AND DISTRIBUTE AND GET BLESSING

وحصل الكتاب انما يرب بعد الطهارة من بعد

مزید پیمو اگر کو بی درین مامل کری

**حدیث مبارکہ**  
**جہاد فی سبیل اللہ**  
**اللہ کی راہ میں جہاد کرو**

**FIGHT IN THE WAY OF ALLAH**  
**(AGAINST THE ENEMY OF ISLAM)**

**القرآن**

وَاعْتَصِمُوا بِحَبْلِ اللَّهِ جَمِيعًا وَلَا تَفَرَّقُوا ۗ

اور اسی سے تم سب کو ایک ہی کڑی ہے اور نہ اس میں تم جدا ہوا

**AND HOLD FAST, ALL TOGETHER BY THE ROPE OF ALLAH AND BE NOT DIVIDED AMONG THEMSELVES.**

NAME OF STATES	
1. AFGHANISTAN	25. LIBANON
2. ALGERIA	26. LIBYA
3. ARABIA	27. SAUDI
4. AZERBAIJAN	28. MAURITANIA
5. BAHRAIN	29. MOROCCO
6. BELGIUM	30. NEPAL
7. BURUNDI/INDIA	31. NIGERIA
8. CAMBODIA	32. OMAN
9. CHINA	33. PAKISTAN
10. CUBA/USA	34. POLAND
11. CZECHIA	35. SAUDI ARABIA
12. DENMARK	36. SERBIA
13. EGYPT	37. SINGAPORE
14. FINLAND	38. SOUTH AFRICA
15. FRANCE	39. SOUTH KOREA
16. GERMANY	40. SRI LANKA
17. GUINEA BISSAU	41. TAIWAN
18. HUNGARY	42. THAILAND
19. INDIA	43. TURKEY
20. JAPAN	44. TURKEMENISTAN
21. KAZAKHSTAN	45. U.S.A
22. KENYA	46. UKRAINE
23. KUWAIT	47. UZBEKISTAN
24. LAOS	48. YEMEN

**MUSLIM MAJORITY**

■ MUSLIM COUNTRIES

■ IN NON MUSLIM COUNTRIES

**DETAIL OF ISLAMIC STATES**

CAPITAL: SAUDI ARABIA

HEAD OF STATE: SHAYKH

NAME OF CURRENCY: ISLAMIC DINEAR

RELIGION & LAW: QURAN & HANAFI

**RESULT**

ALL RESOURCES AVAILABLE IN ISLAMIC STATES

- BIGGEST ARMY IN THE WORLD
- STRONGEST CURRENCY IN THE WORLD
- LARGEST DOMESTIC IN THE WORLD
- ECONOMIC & SUPER POWER COUNTRY
- EUROPE & U.S.A CAN NOT SEIZE ASSETS IN EGYPT OR ISLAMIC STATES
- THE HEART OF ISLAM IN MUSLIM HAND
- HALF POPULATION OF WORLD IN ISLAMIC STATE

**AFTER 100 YEARS (۱۴۰۰ھ)**

### WORLD ISLAMIC MISSION RESEARCH DIVISION

## Основные конкурирующие между собой направления в Исламе

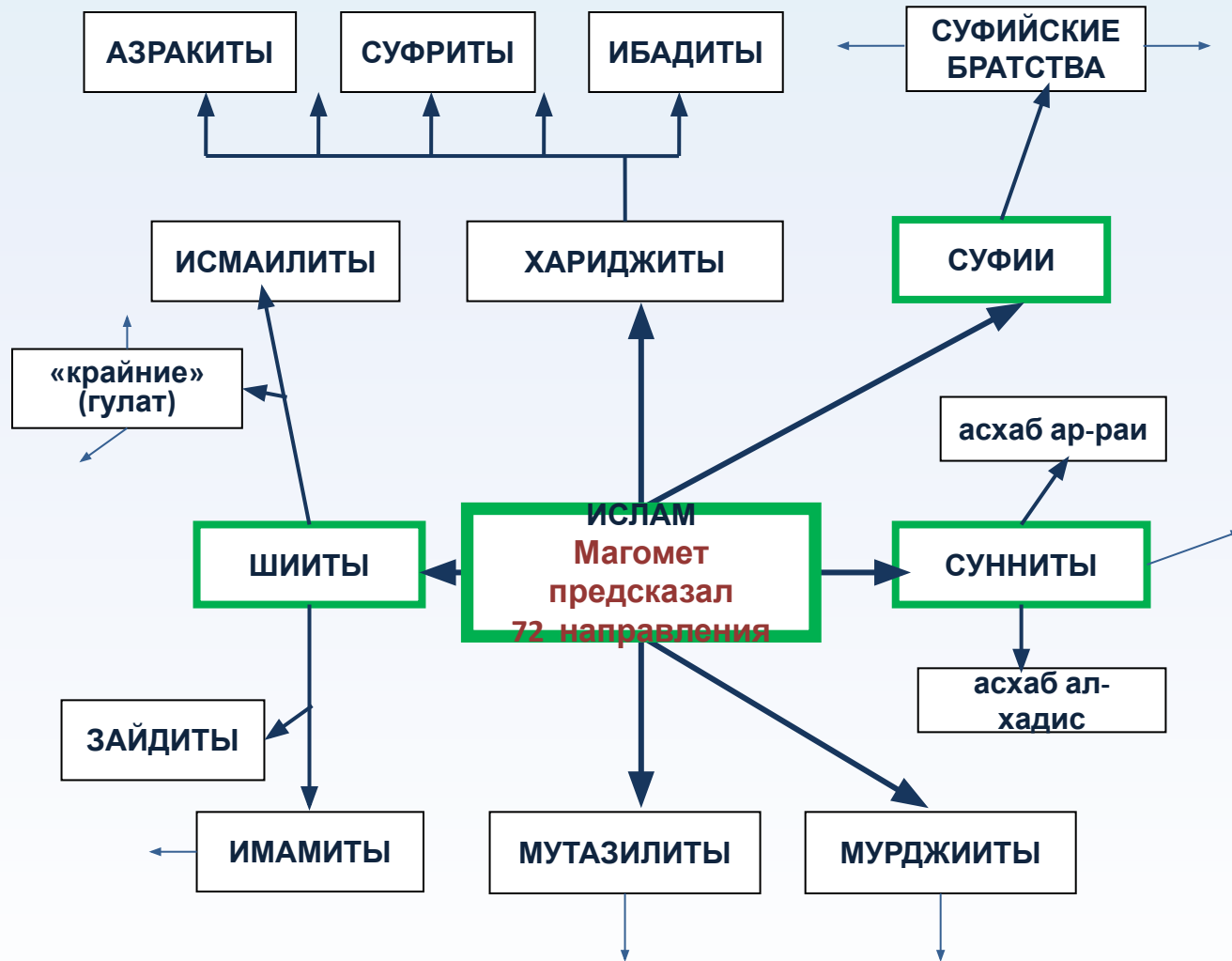

## Течения в Исламе на территории России

Согласно исследованию службы «Среда», большинство мусульман России не относят себя ни к шиитам, ни к суннитам. Наибольший процент суннитов и шиитов проживает в Дагестане (49 и 2 процента соответственно).

В Дагестане, Чечне и Ингушетии широко распространён суфизм. В нём существуют различные тарикаты (направления), основанные религиозными авторитетами и названные по их именам. Суфизм в Чечне и Ингушетии представлен тарикатами накшбандийя и кадырия, в Дагестане распространён также тарикат шазилийя. Тарикаты состоят из мелких религиозных групп — вирдовых братств, которых только в Чечне существует более тридцати. Самым многочисленным суфийским братством в Чечне является братство кунтахаджинцев (зикристов) — последователей кадирийского тариката в интерпретации шейха Кунта-Хаджи Кишиева — и отпочковавшиеся от него вирды — Баммат-Гирей-Хаджи, Чиммирзы, Мани-шейх. К кадирийскому тарикату относятся и последователи Батал-Хаджи, проживающие в Ингушетии. До 1991 г. в Чечено-Ингушетии наиболее влиятельными были последователи накшбандийского тариката, но с начала 1990-х гг. XX в. в Чечне они были оттеснены последователями кадирийского тариката на периферию общественно-политической жизни и даже подверглись преследованиям. В Дагестане самым известным и влиятельным шейхом являлся Саид Афанди Чиркейский. Он возглавлял два тариката — накшбандийя и шазалийя. Суфийские братства в Дагестане в основном формируются по этническому принципу.

На Северном Кавказе наблюдается противостояние «народного» Ислама — практического суфизма и исламского фундаментализма (салафизма).

## Фирман пророка Мухаммеда, скрепленный отпечатком его руки

Пророк Мухаммед выдал Синайскому монастырю охранную грамоту, которая гарантировала монахам неприкосновенность их жизни и веры и предоставила налоговые льготы. В целом текст грамоты не ограничен только этим монастырём, но направлен всем христианам, живущим на землях мусульманских государств. Мухаммед строго запрещает смещать с постов священников, покушаться на церкви и дома христиан, заставляя их воевать, предписывая именно мусульманам вставать с оружием на их защиту при необходимости. Нарушивших эти заветы грамота объявляет клятвопреступниками перед лицом Аллаха.

<http://dmirix.ru/fact/kakim-dokumentom-prorok-muxammed-garantiroval-neprikosновенnost-zhizni-i-very-kristian/>

**В предисловии грамоты сказано, кому Мухаммед адресовал её:**  
*«Писал как для своих единоверцев, так и для всех, исповедующих христианство на востоке и на западе земли, ближних и дальних, грамотных и безграмотных, знатных и простых, давая писание сие в завет».*

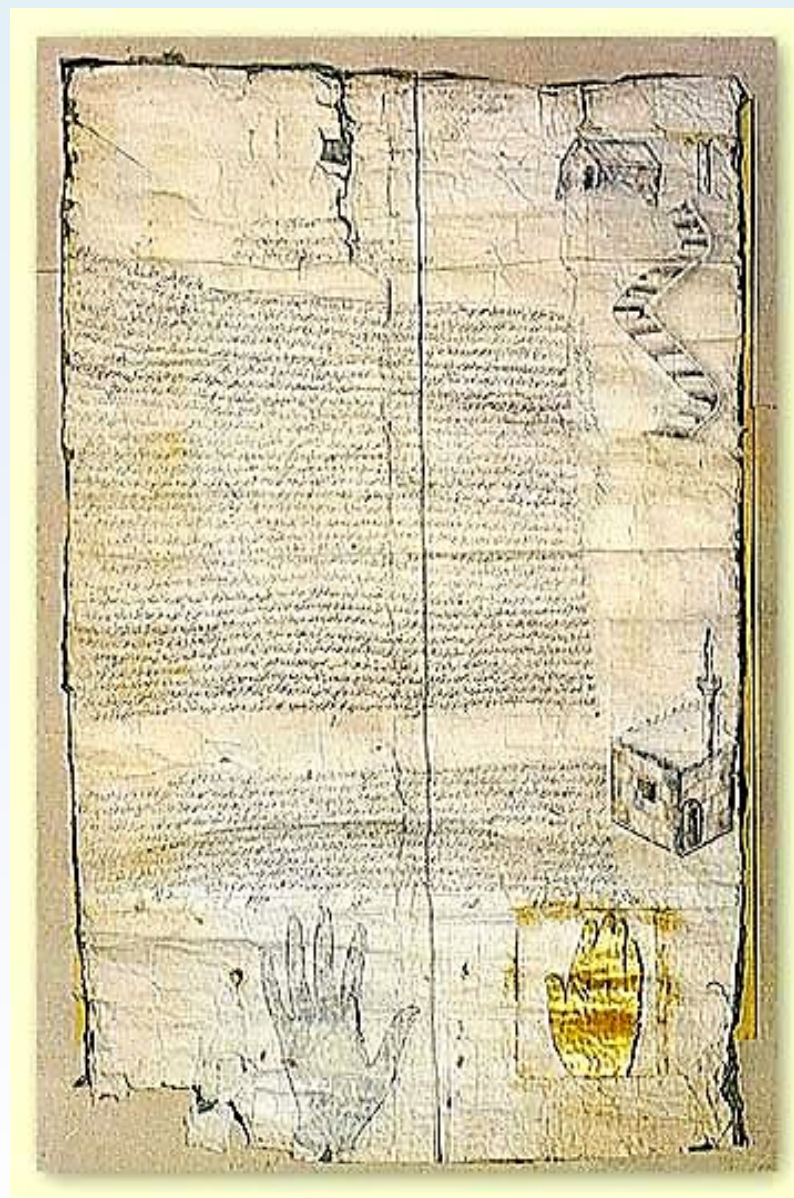

После присоединения Палестины к Арабскому халифату, осуществленного под предводительством халифа Умара, (завоевание в 637 году войсками Арабского Халифата во главе с халифом Умаром (Омаром), вторым после пророка Мухаммада праведным халифом), когда халиф вошел в Иерусалим, он подписал с Патриархом города Софронием нижеследующий договор, который является примером веротерпимости для современных мусульман:

*«Это – договор о покровительстве, который дан Умаром, рабом Аллаха и повелителем правоверных, народу Илии (Иерусалима). Повелитель правоверных, будь он во здравии или при болезни, гарантирует защиту жизней и имущества всего народа, а также неприкосновенность мест их поклонения, крестов и их веры. Церкви народа не подвергнутся разрушению и не будут преобразованы в жилища. За ними сохраняются все их прежние права. Ничто из их имущества не понесет ущерба, и не будет над ними никакого давления в вопросе их вероисповедания. Никому из них не причинят и капли вреда... Аллах, Его посланник, сподвижники посланника и все верующие свидетельствуют об этом договоре. Подпись – Умар ибн Хаттаб.»*

(Yrd. Doç. Dr. Orhan Atalay, Doğu-Batı Kaynaklarında Birlikte Yaşama, Gazeteciler ve Yazarlar Vakfı Yayınları, İstanbul, 1999, s. 95; Hamidullah, El-Vesaik, s. 380-381, No: 358)





## Из учения Любавических хасидов

АМБАМа (Ребе) «Законы о королях» — постановлений, о личности Мошиаха, и постановлений, онов Торы.

Посланники Ребе работают во всех странах мира. Мошиах ведет войны Б-га, не только физические войны, но и духовные. Образец такой — воздействие Ребе на события в России. Ребе сказал, что «Мошиах ведет войны Б-га, и к ним относится искоренение власти зла на земле»; «Когда это произойдет, они узнают, что тот, кто ведет против них войны Б-га и одерживает победы — Мошиах».

Согласно хасидам: «если некое постановление приобретает статус и силу закона Торы, этим устанавливается еще одна вечная истина в мире. Ребе говорит, что Мошиах уже воздействует на мир. Признаки этого — то, что во многих местах — в России и в других странах — происходят бескровные перевороты и смены правительств, чего еще не было в истории человечества, что ведет к благим изменениям в мире. В этих странах изменяется к лучшему и положение евреев, они получают невиданные прежде свободы.»

<http://www.moshiach.ru/moshiach/KingMoshiach/25.html#ixzz2MsAQdznn>

**«Бейтар»** (также Бетар или БО-СЕР) – молодежная сионистская правая организация (союз молодёжи им. Йосефа Трумпельдора) – входит в объединение «Иргун Циони». Насчитывает 40,000 членов из 24 стран. Занимается политическим террором. Имеет учебные лагеря во многих странах, в которых обучаются разведывательно-диверсионной деятельности. Контролирует ряд частных военизированных структур. Обильно финансируется. Подчиняется МВД Израиля. Способствует репатриации евреев (особенно еврейской молодежи) в Эрец-Исраэль, приобщению их к сионистским идеалам и т.д. **Участвовала в расстреле российского парламента в 1993 г.**

Символ  
бейтаров  
для  
России



«Парад  
Победы».  
Бейтары  
на  
Красной  
площади.

- Члены «Бейтара» приветствуют друг друга словами «Тель-Хай! (холм жизни)».
- Ее лозунг: *«В крови и в огне пала Иудея – в крови и в огне она возродится!»*.
- Форма ее бойцов имеет коричневый цвет, означающий землю Израиля.
- Символ Всемирного «Бейтара» – менора (семисвечник).
- Символ «Бейтара» в СНГ – кулак на фоне меноры (семисвечника).
- Гимн «Бейтара» – «Шир Бейтар», написанный Зеевом Жаботинским.



## Из учения Любавических хасидов

Любавичский Ребе Король Моших «занимается» не только евреями. Он «вынуждает» всех людей идти путем истины. Он дает благословение во время своих знаменитых «раздач долларов».

Ребе ввел обычай каждое воскресенье давать доллар каждому, кто к нему приходил, и делать его, таким образом, «посланцем для исполнения заповеди». Полученный доллар превращает человека в посланника для выполнения заповеди.



**Глобальная американская система анализа личной информации о гражданах (TIA, Total Information Awareness), собираемой из всех доступных информационных источников. В БД системы накапливаются сведения о банковских транзакциях, покупках в э-магазинах, водительских лицензиях, медицинских записях, э-переписке, путешествиях по Сети и любых других действиях, фиксируемых в компьютерных системах.**

<http://www.therealnews.com/2/post/2012/01/facebook-and-its-connections-to-the-cia-and-darpa.html>

**IAO**

**Департамент  
информационного превосходства  
(IAO)  
военного научного агентства  
DARPA, ответственного за TIA.**

**Многозначительная эмблема IAO**

[http://en.wikipedia.org/wiki/Information\\_Awareness\\_Office](http://en.wikipedia.org/wiki/Information_Awareness_Office)



# СЕКТА!



[http://en.wikipedia.org/wiki/Information\\_Awareness\\_Office](http://en.wikipedia.org/wiki/Information_Awareness_Office)

# • Структура духовности США:

- богоизбранность,
- мессианство,
- превосходство,
- ГОСПОДСТВО.
  - Для народа: неоконсерваторы
  - и миссионеры –
  - пресвитериане,
  - методисты и т. д.
- Правящая финансово-религиозная элита.
- Иудейские группы.
- Правящие масонские и демонические культы и элиты.
- Раздробленные мелкие контролируемые культы.

## Это анти-российская символика!



Древнейший герб Лондонского Сити имеет щитодержатели в виде торжествующих драконов.



Дракон на въезде в Сити со стороны Темпл-Бара.

Этот дракон стоит на южной стороне Лондонского Моста

Пример православной символики:

Герб Москвы  
Поверженный дракон



# Использование сект для развала России

## Возможная политическая карта России к 2030 году

(составлена 06.06.2008г. в РАН на основе прогнозов ЦРУ и Пентагона США)



По мнению натовских генералов, технология «гибридных войн» обеспечивает им неотразимое преимущество

<http://www.cheburekov.net/?p=76>



# Использование сект для развала России

Экспансия протестантских, исламских и иных сект

Исповедуют протестантизм (лютеранство, баптизм, евангелизм, англиканство)

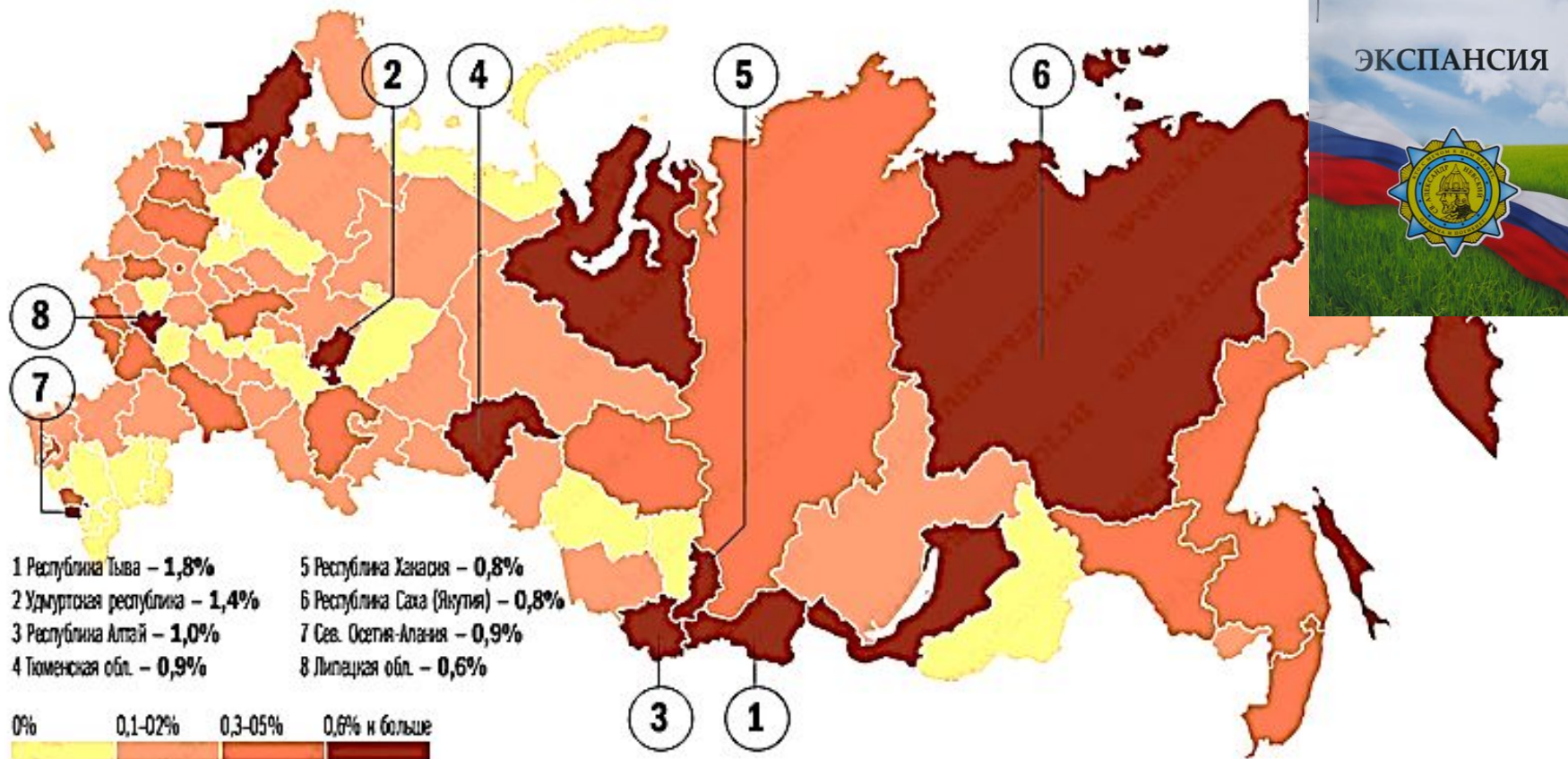

*Трофимчук Н. А., Свищев М. П. Экспансия*  
Кафедра религиоведения РАГС при Президенте РФ. - М.: Изд-во РАГС, 2000.

## Конституцию РФ в 1993 году писали граждане РФ и американцы. Вот скриншот с сайта USAID, федерального неправительственного Агентства по международному развитию США:

encourage convergence between traditional and new, innovative digital media.

- USAID-funded Rule of Law implementers helped draft the Russian Constitution, Part I of the Russian Civil Code, and the Russian Tax Code.
- USAID assistance led directly to the adoption of the 2001 Land Code which provided the right to buy, sell, and own urban and rural land in Russia.
- Since 2001, the Government of Russia and the World Bank collaborated to implement two multi-billion-dollar judicial reform programs. These programs were built on models and best practices introduced to Russia by USAID programs in 1992-2008, which were related to improvements in court administration, justices of the peace, and jury trials. Russia increased its court administration budget thirty-three times between 2001 and 2010. The number of judges and their salaries were increased as well. Justices of the Peace and jury trials were reintroduced into the Russian justice system.
- Over 5,000 Russian and U.S. judicial officials have taken part in exchanges and events resulting in strong partnerships between Russian judicial bodies and U.S.

<http://cont.ws/post/71097;>  
<http://annatubten.livejournal.com/383080.html>

**От Конституции до социальной защиты русских детей, от создания Налогового и Гражданского кодексов РФ до поддержки больных СПИДом, – таков широкий спектр активности американского правительства в России. Создавая сеть агентов влияния из представителей госорганов, правительственных чиновников, региональных властей, НКО, частного бизнеса, американское правительство имеет в своем распоряжении оперативную и мобильную систему управления и финансирования.**

**Международный Религиозный закон Свободы 1998»** был принят, чтобы навязывать «религиозную свободу» внешней политикой США, и защищать людей, преследуемых в иных странах за их религиозные убеждения. У США, через его конституцию и различные международные соглашения, есть обязательство поддержать религиозную свободу во всем мире против религиозной нетерпимости и покушения на религиозные права людей. **Официальная «демократизация»** духовной жизни человечества, в планетарных масштабах, начата Соединёнными Штатами 27 октября 1998 г. Тогда президент Билл Клинтон подписал акт «О международной свободе вероисповедания». Он похвалил Конгресс и заявил, что президентская Администрация проводит «активную политику защиты и продвижения свободы вероисповедания во всём мире».

Российские эксперты Н.А. Трофимчук и М.П. Свищев раскрыли суть этого закона в своей монографии «Экспансия»: «Акт «О международной свободе вероисповедания» определяет как политические, так и экономические меры США по защите религиозных свобод в мире, предусматривает ряд рычагов воздействия на те страны, где, с точки зрения Администрации США, они нарушаются, вводит правовые нормы, на основании которых США могут поддерживать взаимоотношения с независимыми экспертами и религиозными деятелями в других странах. При этом подчеркивается, что все положения акта соответствуют Всеобщей декларации прав человека (ст.18), другим международным документам.



## Стираемая из памяти наша история

## Отборные высказывания «русских» либералов



**ЧУБАЙС:** «Что вы волнуетесь за этих людей? Ну, вымрет тридцать миллионов. Они не вписались в рынок. Не думайте об этом – новые вырастут»

**ГАЙДАР:** «Ничего страшного нет в том, что часть пенсионеров вымрет, зато общество станет мобильнее». «Россия как государство русских не имеет исторической перспективы»



**НОВОДВОРСКАЯ:** «В России всё растекается и свисает, как макароны с ложки. Шестая часть суши была заселена беспозвоночной протоплазмой.»

**В.ПОЗНЕР:** «Я думаю, что одна из величайших трагедий для России – принятие православия... Я считаю, что православие явилось тяжелой ношей для России.»



<http://oko-planet.su/politik/politiklist/99675-otbornye-vyskazyvaniya-russkih-liberalov.html>



## Антипатриотизм

Вот так неолибералы  
глумливо изображают  
наших ветеранов

Искусство «небыдла»  
<http://www.blagogon.ru/digest/416/>

Неолиберал кайфует



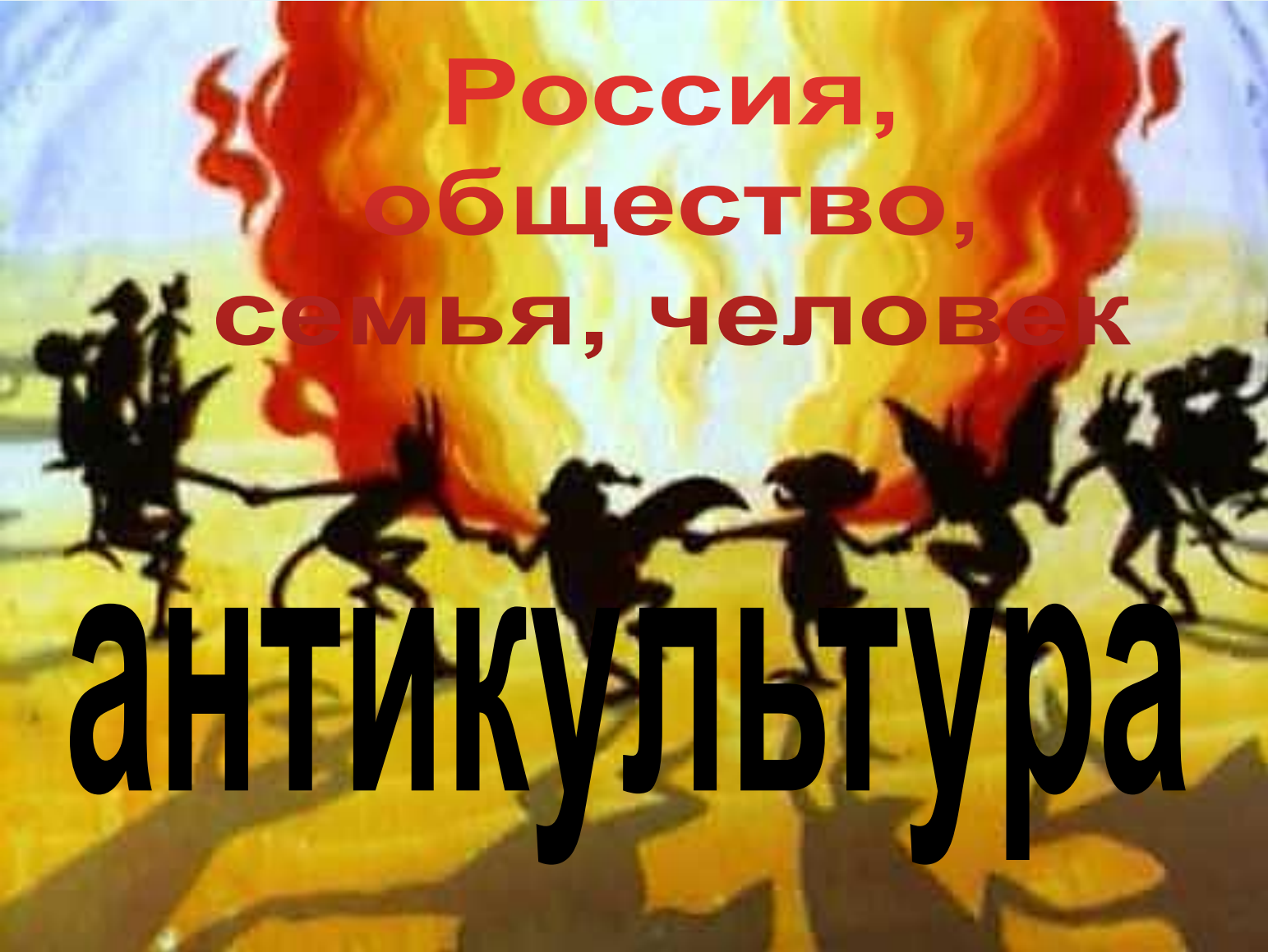

**Россия,  
общество,  
семья, человек**

**антикультура**

**Антироссийский шабаш**

<http://www.kultpult.ru/Tvari-igrayushhie-na-dudkax-Replika-o-sudbax-intelligencii-271> 27

**На территории России наблюдается много неформальных течений молодежи.**

**Например, последователи следующих субкультур: «байкеры», «эмо», «готы», «граффитеры», «металлисты», «рокеры», «панки», «реперы», «скинхеды», «футбольные фанаты», «гопники», «анархисты»...**

**Особое направление составляют религиозно - мистические группы.**

**Наиболее опасными субкультурами для духовного, психического, физического здоровья и социального благополучия граждан являются сатанисты, скинхеды, панки, готы, эмо ...**

**В большинстве таких объединений нет внятных интересов и программ деятельности.**

**Позитивные цели не ставятся.**

**Часто ими пытаются скрытно управлять деструктивные культы.**



**Негативным фактором также является оккультная и эзотерическая масс-культура, которая активно навязывается информационной и педагогической рыночной индустрией.**

**Она ориентирована на идеологию индивидуализма, беспринципности и успеха любой ценой.**

**А позитивные духовно-нравственные ценности с трудом воспроизводятся в обществе и слабо влияют на формирование образа жизни людей и социальные институты.**

## Пример основных поведенческих признаков двух разнополярных групп религиозных объединений

Признак	Православие	Деструктивные культы
Отношение к государственной власти и государству	Дисциплина, правопослушность, патриотизм	Почти всегда скрытая или явная отчужденность, вражда
Отношение к традиции и культуре	Уважительное, конструктивно-творческое	Всегда негативное и пренебрежительное
Отношение к семье и работе	Уважение, бережность и ответственность	По-разному, но обычно с пренебрежением
Соблюдение моральных норм и законов	Обязательно, в полном объеме	По-разному, часто с конъюнктурным и пренебрежительным подходом вплоть до правонарушений
Отношение к личности	Уважение и всестороннее развитие <b>Отвергает манипулирование сознанием</b>	Стремление к скрытому или явному подавлению, управлению Активно используют методы манипулирования сознанием
Свобода критики внутренней жизни	Полная, без ограничений по отношению ко всем уровням иерархии, но в рамках общих приличий	Твердый запрет критики верхних уровней иерархии и любых сторон внутренней жизни сект
Соблюдение права на свободу получения информации	<b>Да</b>	Преимущественно конъюнктурный подход, ставка на обман, утаивание

# Духовная безопасность в Православии

Духовные опасности:  
своеволие, обновленчество,  
модернизм, экуменизм

**Ереси и расколы**

Духовные опасности:  
буквализм, косность,  
ожесточение, экстремизм

**Ереси и расколы**

**Духовное здоровье** для Православия –  
путь благоговейного, точного и творческого  
следования **Священному Преданию**,  
которое со **Священным Писанием** даровано ему Богом.  
Основы православной традиции вне и превыше мира.  
Традиционность – не самоцель и не косность.  
Она – одно из выражений верности и любви,  
единства духа и веры, один из гарантов сохранения  
истинности религии и подлинной свободы личности.

ТАЙНСТВЕННЫЙ ОБРАЗ  
СТЫЯ НАШЕЯ ЦРКВЕ  
ЮЖЕ МУЧИТЕЛИ И  
ЕРЕТИЦЫ ПО  
ВРЕМЕНАМЪ  
БОРАХЪ И  
НЕ ВОЗМОГОША  
ОДОЛБИ  
ЕИ.

АНТИХРИСТЪ



СБОРИЩЕ ЕРЕТИЧЕ

ЗЛОЙ  
ВАВИЛОН

РИМ. ПАПА

МУЧИТЕЛИ  
ЦАРИЕ

ЛУТЕР

# Статистика духовно-религиозной культуры в России

(Аналитический Центр Юрия Левады)

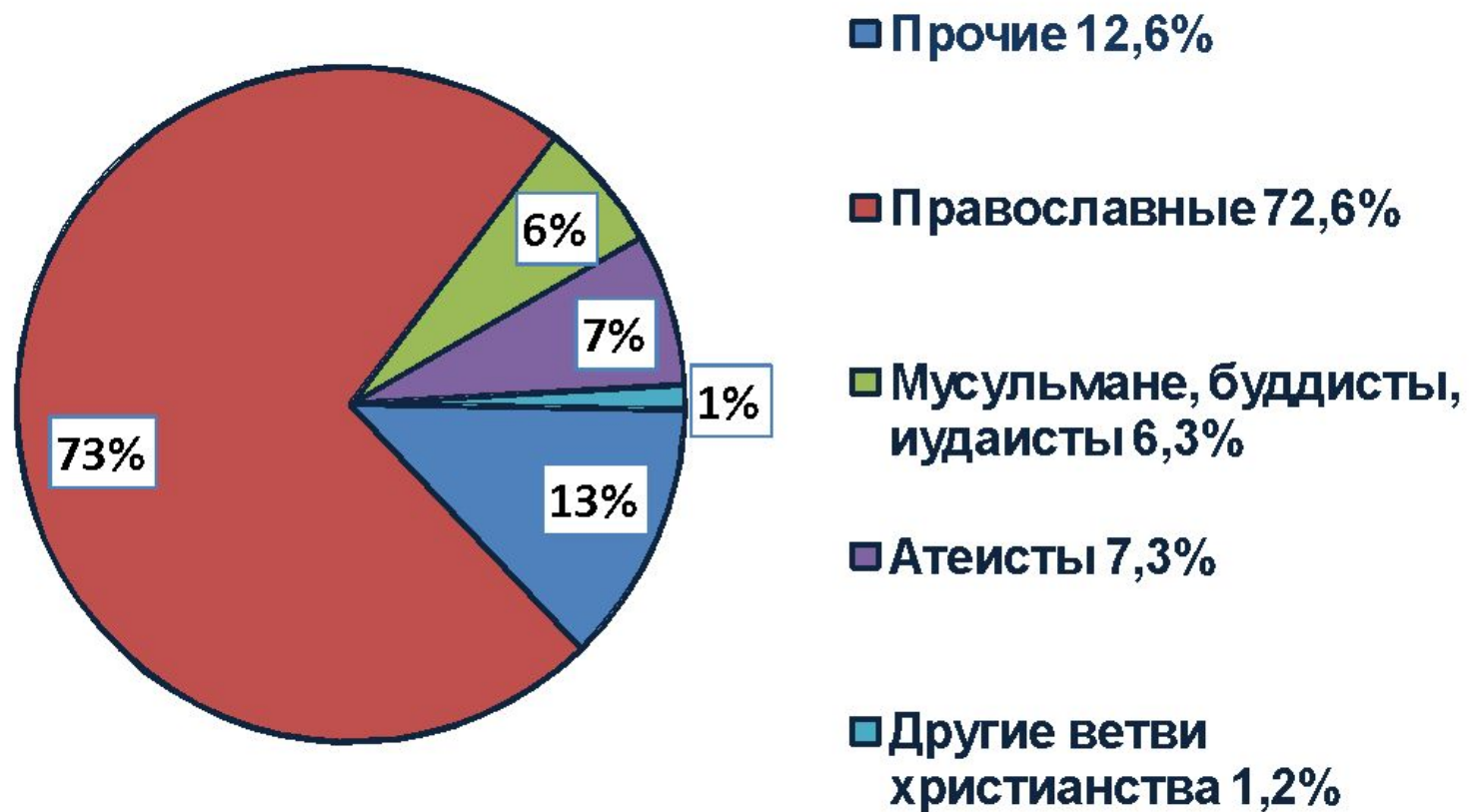

[http://o-religii.ru/pravoslavie\\_v\\_rf.htm](http://o-religii.ru/pravoslavie_v_rf.htm)

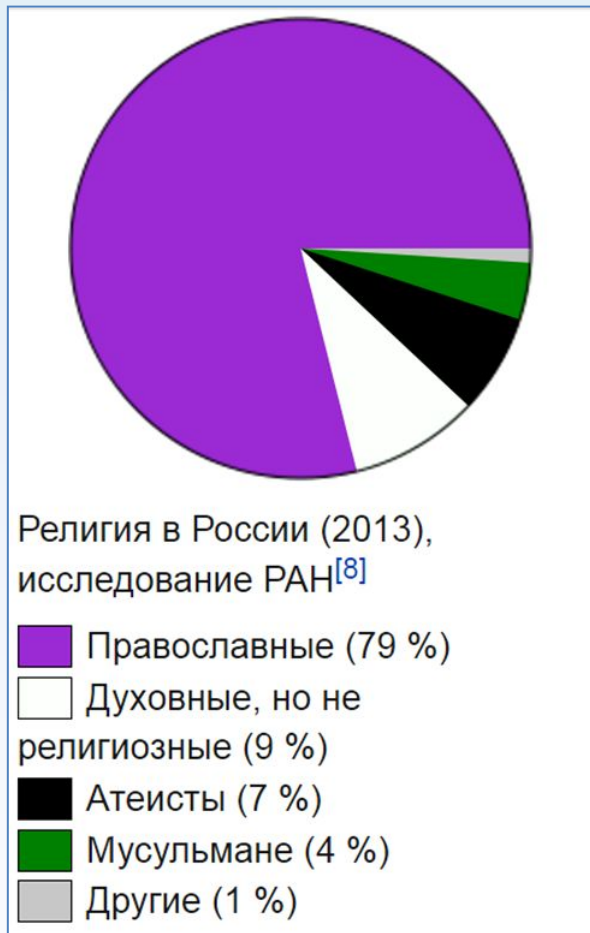

Российская газета  
(15 января 2013)

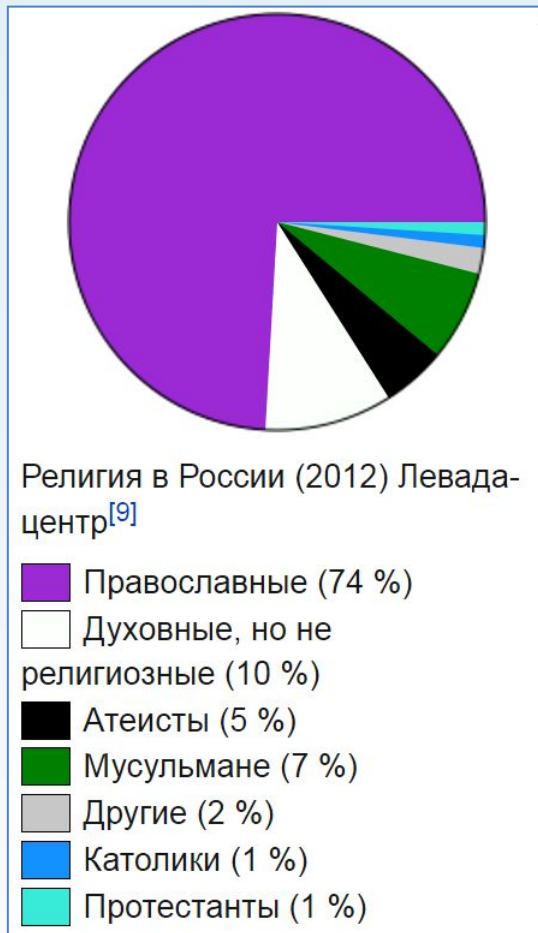

Коммерсантъ  
(27 августа 2012)

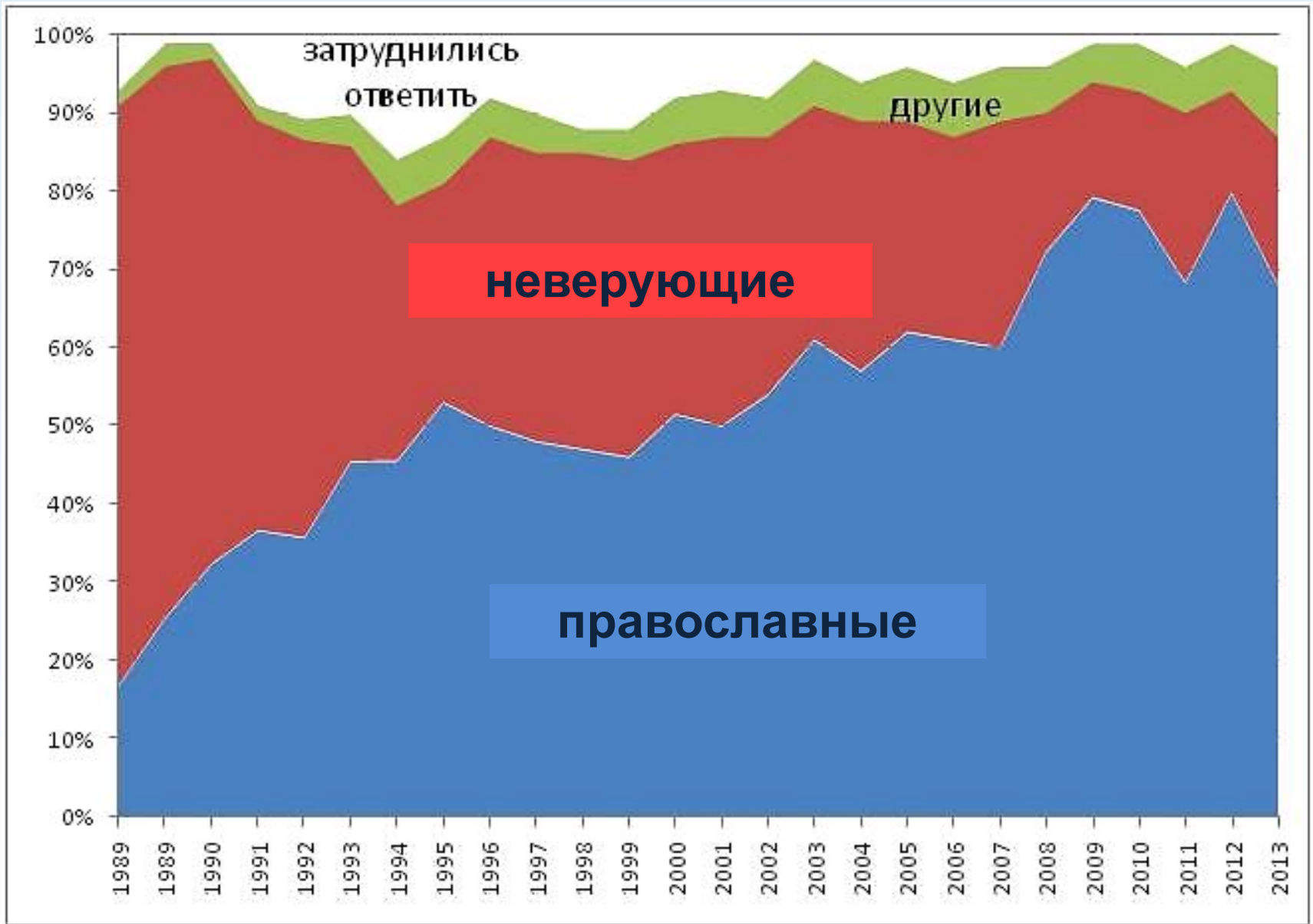

<http://www.levada.ru/24-12-2013/rossiyane-o-religii>

**Без высших позитивных идеалов  
в обществе и государстве  
нет:  
объединяющей цели;  
эффективной политики;  
единой правовой системы;  
единой системы образования;  
единой системы социальных программ.**

**Без высших позитивных идеалов  
у человека, общества и государства  
нет будущего!**





**Вера  
Надежда  
Любовь  
Мудрость**

# Социальное партнерство государства и религиозных объединений

Государство, органы государственной власти и органы местного самоуправления могут взаимодействовать с религиозными организациями – социальными партнерами в сферах:

- ✓ формирования нравственных, гражданских и патриотических ценностей;
- ✓ предотвращения и разрешения конфликтов;
- ✓ благотворительности;
- ✓ укрепления института семьи;
- ✓ обеспечения национальной безопасности (включая экспертную и просветительскую деятельность);
- ✓ использования и сохранения памятников истории и культуры сакрального назначения;
- ✓ представительства в органах государственной власти и органах местного самоуправления;
- ✓ образования и науки.

# Духовная безопасность России

Духовная  
безопасность  
личности

Духовная  
безопасность  
института семьи

Духовная  
безопасность  
государства  
и общества

Духовная безопасность культуры и защита идентичности

Духовная безопасность институтов воспитания, образования, науки

Духовная безопасность религиозных и общественных объединений

Духовная безопасность институтов обороны, защиты, властных элит

Духовная безопасность средств массовой информации

**Выбор духовного пути  
неизбежен, труден  
и ответственен.**

**Цена ошибки – гибель человека,  
семьи, общества, государства.**

**Опыт наших предков  
помогает нашему выбору.**



**«Если будете в ненависти  
жить, в распрях и ссорах,  
то погибнете сами и  
погубите землю отцов своих  
и дедов своих, которые  
добыли её трудом своим  
великим...».**

**Великий князь Киевский и князь Новгородский  
Ярослав I Владимирович (Мудрый)**



Для решений проблем духовной безопасности необходима разработка **стратегии духовной безопасности РФ**, направленной на укрепление прав и свобод человека в духовной сфере, стимулирование созидательной духовной жизни и культуры, здоровой духовности, защиту жизненно важных духовных интересов и потребностей личности, семьи, общества и государства, а также идентичности, формирование способности личности, семьи, общества и государства сохранять и развивать созидательную духовность.

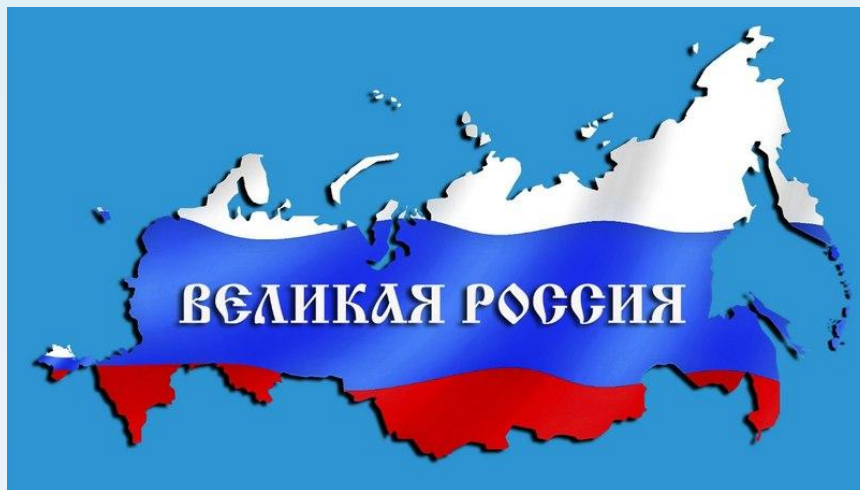

**Народное  
единство  
Гражданское  
согласие  
Патриотизм**



# Сведения об авторе - составителе



- Протоиерей Андрей Хвыля-Олинтер.
- Кандидат юридических наук.
- Место проживания – г. Москва.
- Контактная информация:

**E-mail: [X-Olinter@yandex.ru](mailto:X-Olinter@yandex.ru)**

